



MP3/WMA/AAC CD 接收机

CDA-105E

CS

MP3



AAC



- 用户手册
请在使用本设备之前阅读用户手册。

ALPINE ELECTRONICS MARKETING, INC.
1-1-8 Nishi Gotanda,
Shinagawa-ku,
Tokyo 141-0031, Japan
Phone 03-5496-8231

ALPINE ELECTRONICS OF AMERICA, INC.
19145 Gramercy Place, Torrance,
California 90501, U.S.A.
Phone 1-800-ALPINE-1 (1-800-257-4631)

ALPINE ELECTRONICS OF CANADA, INC.
777 Supertest Road, Toronto,
Ontario M3J 2M9, Canada
Phone 1-800-ALPINE-1 (1-800-257-4631)

ALPINE ELECTRONICS OF AUSTRALIA PTY. LTD.
161-165 Princes Highway, Hallam
Victoria 3803, Australia
Phone 03-8787-1200

ALPINE ELECTRONICS GmbH
Frankfurter Ring 117, 80807 München, Germany
Phone 089-32 42 640

ALPINE ELECTRONICS OF U.K. LTD.
Alpine House
Fletchamstead Highway, Coventry CV4 9TW, U.K.
Phone 0870-33 33 763

ALPINE ELECTRONICS FRANCE S.A.R.L.
(RCS PONTOISE B 338 101 280)
98, Rue de la Belle Etoile, Z.I. Paris Nord II,
B.P. 50016, 95945 Roissy Charles de Gaulle
Cedex, France
Phone 01-48638989

ALPINE ITALIA S.p.A.
Viale C. Colombo 8, 20090 Trezzano
Sul Naviglio (MI), Italy
Phone 02-484781

ALPINE ELECTRONICS DE ESPAÑA, S.A.
Portal de Gamarra 36, Pabellón, 32
01013 Vitoria (Alava)-APDO 133, Spain
Phone 945-283588

ALPINE ELECTRONICS (BENELUX) GmbH
Leuvensesteenweg 510-B6,
1930 Zaventem, Belgium
Phone 02-725-13 15

阿尔派电子（中国）有限公司大连研发中心设计
中国印刷
68-09359Z82-A

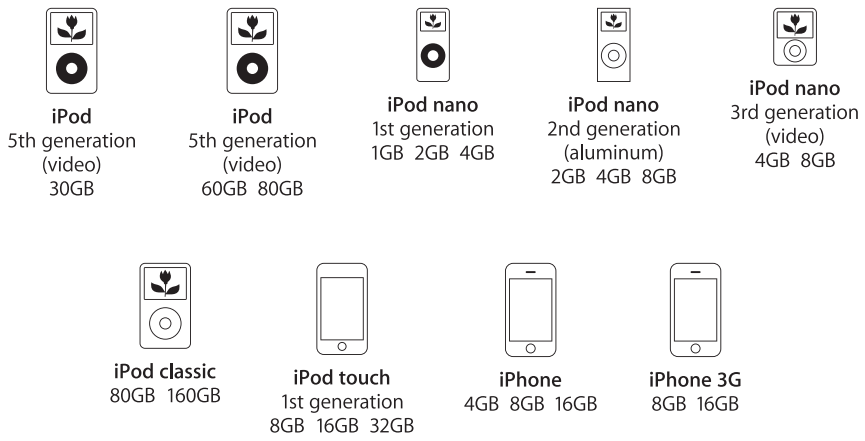

中文 (简)

目录

操作说明

警告

警告	3
注意	3
使用须知	3

准备工作

附件列表	6
电源开启和关闭	6
拆卸和安装前面板	6
初始化系统启动	6
调节音量	7
快速降低音量	7
设定时间	7

无线电

收听无线电	7
手动储存预设电台	8
自动储存预设电台	8
调谐至预设电台	8
频率搜索功能	8

CD/MP3/WMA/AAC

播放	8
重复播放	9
M.I.X. (随机播放)	9
CD 文字搜索	10
文件 / 文件夹名称搜索 (关于 MP3/WMA/AAC)	10
快速搜索	10
关于 MP3/WMA/AAC	10

声音设定

调节重低音等级 / 低音等级 / 高音等 级 / 平衡 (左右之间) / 衰减 (前后 之间) / 清除	12
设定重低音扬声器等级	12

设定低音控制	12
设定低音中心频率	12
设定低音频宽	12
设定低音等级	13
设定高音控制	13
设定高音中心频率	13
设定高音等级	13
调节高通滤波器	13
开启 / 关闭响度	13
开启 / 关闭重低音扬声器	14
设定重低音扬声器系统	14

其它功能

显示文字	14
显示时间	15

设定

BLUETOOTH IN

设定蓝牙连接	16
--------------	----

视觉自定义

改变灯光色彩	16
调节显示对比度	16
调光器控制	16
卷动类型设定	16
卷动设定 (TEXT SCROLL)	16
演示	16

MP3/WMA/AAC

播放 MP3/WMA/AAC 数据 (PLAY MODE)	16
--	----

外接装置

连接至外接放大器	16
开启 / 关闭静音模式 (INT MUTE)	17
设定 AUX+ SETUP 模式	17
设定 AUX+ 等级 (AUX IN GAIN)	17
设定外接数位输入	17
设定 AUX 模式 (V-Link)	17

USB 记忆装置 (选购)

控制 USB 记忆装置 (选购)	18
使用 USB 记忆装置 (选购) 播放 MP3/ WMA/AAC 文件	18

iPhone/iPod (选购)

播放	18
搜索想要的歌曲	19
快速搜索	20

直接搜索功能	20
选择播放列表 / 歌手 / 专辑 / 音乐风格 / 作曲家	20
字母搜索功能	20
随机播放 (M.I.X.)	21
重复播放	21
显示文字	21

IMPRINT 操作方式 (选购)

切换 MultEQ 模式	22
在 MultEQ 模式中调节重低音等级 / 低音等级 / 高音等级 / 衰减 (前后之间) / 平衡 (左右之间)	22
在手动模式中调节声音设定	23
开启 / 关闭重低音扬声器	23
设定重低音扬声器系统	23
设定重低音扬声器相位	23
设定重低音扬声器声道 (SUBW CHANNEL)	23
均衡器预设 (FACTORY'S EQ)	23
设定高频范围扬声器的响应斜率 (TW SETUP)	23
设定滤波器类型	24
开启 / 关闭 Media Xpander	24
设定 MX 等级	24
设定 EQ 模式	24
设定时间校正单位 (T.CORR PARA)	24
音域调节 (SOUND ADJUST)	24
调节参数式均衡器曲线	24
调节图形式均衡器曲线	25
调节时间校正	25
调节分频器设定	25
储存音域调节设定	26
调出储存的音域调节设定	26
关于时间校正	27
关于分频器	28
关于 IMPRINT	29

换碟机 (选购)

控制 CD 换碟机 (选购)	30
使用 CD 换碟机 (选购) 播放 MP3 文件	30
多台换碟机选择 (选购)	30

信息

出现问题时	31
规格	33

安装和连接

警告	34
注意	34
注意事项	34
安装	35
连接	37

咨询窗口

维修站信息	39
-------------	----

操作说明

警告



警告

此标志表示重要说明。如果未能注意可能会造成人员严重受伤或死亡。

请勿使用会使您在驾车时分心的任何功能。

任何会影响您注意力的功能应该仅在汽车完全停下后使用。若要使用这些功能，请先把车辆停放在安全地带。否则将可能导致意外事故。

驾驶中必须将音量保持在还能听到车外噪声的水平。

音量过大导致紧急车辆警报声和道路警告信号（火车交叉口等）听不清是非常危险的，并且可能会导致事故发生。另外，在汽车中以大音量收听还可能导致听力损害。

驾驶中请尽可能少看显示屏幕。

看显示屏幕可能会分散驾驶员观察汽车前方的注意力进而导致意外事故。

请勿拆卸或改装。

否则可能导致意外事故、火灾或触电。

请只用于 12 伏负极接地的汽车。

（如果您无法确定，请向代理商确认。）否则可能引起火灾等事故。

电池等小物体应放在儿童不易触及的地方。

吞下小物体可能导致严重伤害。一旦误吞，请立即就医。

更换保险丝时须选用正确安培值的保险丝。

否则可能引起火灾或触电。

请勿阻塞通风孔或散热板。

否则可能导致内部积热并且可能引起火灾。

请在 12V 的车用电压上使用本产品。

如果使用其它电压，可能导致火灾、触电或其它伤害。

请勿将手、手指或异物放进插槽或缝隙中。

否则可能导致人身伤害或本产品损坏。



注意

此标志表示重要说明。如果未能注意可能会造成人员受伤或设备损坏。

出现问题时，请立即停止使用。

否则可能导致人身伤害或本产品损坏。请将本产品送回到授权的 Alpine 经销商或就近的 Alpine 服务中心修理。

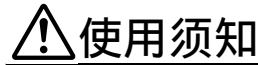

使用须知

产品清洁

请使用干的软布定期清洁本产品。若污物较难清除，请仅用水将软布浸湿。其它任何溶剂都可能溶解油漆或损坏塑料。

温度

开启本机之前，请确保汽车中的温度在 +60°C 和 -10°C 之间。

湿气凝结

由于湿气凝结，您可能发现 CD 播放声音在颤抖。若发生此类情况，请将光碟从播放器中取出，并等待一小时左右使湿气蒸发。

损坏的光碟

请勿试图播放有裂痕的、变形的或损坏的光碟。播放已损坏的光碟会严重损坏播放装置。

维修

如果您遇到问题，请勿自行修理。请将本产品送回到 Alpine 经销商或附近的 Alpine 服务中心修理。

禁止事项

当自动载片装置将光碟载入播放器时，请勿捏住或拉出光碟。当本机电源关闭时，请勿试图插入光碟。

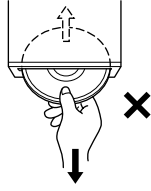

插入光碟

您的播放器一次只能载入一张光碟以供播放。请勿试图放入多张光碟。

插入光碟时，请确保标签面朝上。如果没有正确装入光碟，则播放器会显示“ERROR”。即使正确装入了光碟，如果仍继续显示“ERROR”，则用尖头物体，如圆珠笔等，按 RESET 开关。

当您行驶在十分颠簸的路段上时，播放光碟会有跳音现象，但这不会划伤光碟或损坏播放器。

新光碟

为防止 CD 卡住，如果装入了表面不平整的光碟或未正确装入光碟，则会显示“ERROR”。新光碟装入播放器后立即弹出时，请用手指在中心孔内和光碟外缘感觉一下。如果您感到有小的凸起部分或不平整，这是阻碍光碟正确装载的原因。若要消除这些小的凸起部分，请用圆珠笔或类似器具摩擦圆孔内缘和光碟的外缘，然后再装入光碟。

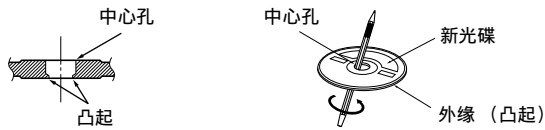

形状不规则的光碟

请在本机上仅使用圆形光碟，切勿使用特殊形状的光碟。特殊形状的光碟可能会损坏播放器。



安装位置

本机不可安装于下列任何场所：

- 阳光直射和热源附近
- 湿度很高的地方和水源附近
- 多尘场所
- 剧烈振动的场所

正确使用

使用时请勿掉落光碟。持握光碟时请勿将指印留在光碟表面。请勿将胶带、纸张或涂胶标签粘贴在光碟上。请勿在光碟上写字。

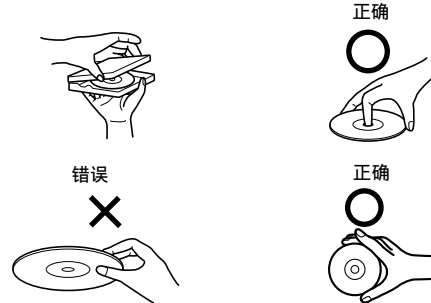

清洁光碟

光碟表面的指印、灰尘或污垢会使 CD 播放器产生跳音。日常清洁时，请用洁净软布自中心向外缘擦拭播放面。如果光碟表面很脏，清洁前请先用洁净软布沾少许温和的中性清洁剂。



光碟附件

市面上有各种保护光碟表面、改善音质的附件出售。但是它们中的大部分会改变光碟的厚度和 / 或直径。使用这些附件会使光碟不符合标准规格从而引起操作问题。我们建议您不要在 Alpine CD 播放器的光碟上使用这些附件。



关于使用光碟 (CD/CD-R/CD-RW)

- 请勿触摸表面。
- 请勿将光碟放在直射阳光下。
- 请勿粘贴贴纸或标签。
- 光碟积尘时请清洁光碟。
- 确保光碟周围没有凸起。
- 请勿使用市售的光碟附件。

请勿长时间将光碟留在车内或本机内。切勿将光碟放在直射阳光下。热气和湿气可能会损坏 CD，您可能再也无法播放该 CD。

致使用 CD-R/CD-RW 的顾客

- 如果无法播放 CD-R/CD-RW，请确认最终录制部分已完成（最终化）。
- 若必要请将 CD-R/CD-RW 最终化，再尝试播放。

关于可播放的媒体

请仅使用标签面标有以下 CD 图标标志的光碟。



如果使用非指定的光碟，则无法保证正常播放。您可以播放只在音频设备上录制的 CD-R（可录 CD）/CD-RW（可重写 CD）。您也可以播放含有 MP3/WMA/AAC 格式的音频文件的 CD-R/CD-RW。

- 下列某些 CD 可能无法在本机上播放：
有裂纹的 CD、有指印的 CD、曾受高温或曝晒（比如留在车内或本机内）的 CD、在不稳定条件下录制的 CD、录制失败或试图重录的 CD、不符合音频 CD 行业标准有拷贝保护的 CD。
- 请使用以与本机兼容格式写入 MP3/WMA/AAC 文件的光碟。详见第 10-11 页。
- 播放时，光碟中非音频文件的 ROM 数据不会发出声音。

保护 USB 连接器

- 仅 USB 存储器、iPhone/iPod 能够连接至本机的 USB 连接器。使用其它 USB 产品无法保证正常使用。
- 如果使用 USB 连接器，请确定使用 USB 延长电缆（另售）来连接本机。不支持 USB 集线器。
- 视所连接的 USB 存储器设备而定，本机可能无法运作或不支持部分功能。
- 本机可播放的音频文件格式为 MP3/WMA/AAC。
- 可以显示歌手 / 歌曲名称等，然而，可能无法正确显示某些字符。



注意

对于丢失数据等，即使是在使用本产品时发生，Alpine 概不负责。

有关使用 USB 存储器

- 为防止故障或损坏，请注意下列各点。
请通读 USB 存储器的用户手册。
请勿用手或金属碰触端子。
请勿让 USB 存储器受到过度震动。
请勿弯曲、摔落、拆解、改装本机，或让本机浸泡在水里。
- 避免在下列地点使用或存放本机：
在阳光直射下的车内或高温场所。
湿度高或存在腐蚀性物质的场所。

- 将 USB 存储器安装在不会妨碍驾驶员操作的位置。
- USB 存储器可能无法在高温或低温的地方正确运作。
- 只使用经认可的 USB 存储器。请注意，即使是经认可的 USB 存储器，仍有可能因类型或状态不同而无法正确运作。
- 无法保证 USB 存储器的功能。请根据协议条款使用 USB 存储器。
- 视 USB 存储器类型、存储器状态或编码软件的设定而定，本机可能无法正确播放或显示。
- 无法播放经防拷保护（版权保护）的文件。
- USB 存储器可能需要一些时间才能开始播放。如果 USB 存储器内有除音频以外的特殊文件，则播放或搜索文件之前可能需要更长的时间。
- 本机可以播放“mp3”、“wma”、“m4a”扩展名。
- 请勿在非音频数据文件上加上以上扩展名。这种非音频数据无法辨识。播放结果可能会包含能损坏扬声器和 / 或放大器的噪音。
- 建议在个人电脑上备份重要的数据。
- 在播放过程中切勿移除 USB 装置。将 SOURCE 变更为除 USB 以外的其它项，然后移除 USB 装置，以防止损坏其存储器。

- Windows Media 与 Windows 标志是 Microsoft Corporation 在美国和 / 或其它国家的商标或注册商标。
- iPod 是 Apple Inc. 在美国和其它国家的注册商标。
- iPhone 是 Apple Inc. 的商标。
- “Made for iPod”表示电子附件设计为专门连接至 iPod，并经开发者认证符合 Apple 性能标准。
- “Works with iPhone”表示电子附件设计为专门连接至 iPhone，并经开发者认证符合 Apple 性能标准。
- Apple 对本装置的操作或其与安全规则标准的符合概不负责。
- 蓝牙单词标记和标志归 Bluetooth SIG, Inc. 所有，Alpine Electronics, Inc. 对此类标记的使用均受许可。其它商标和品牌名称归其各自所有者所有。
- “MPEG Layer-3 音频编码技术经 Fraunhofer IIS 和 Thomson 授权。”
- “本产品仅供个人和非商业性使用，未经授权，不得用于任何商业性（即收益性）的即时广播（如全球、卫星、有线和 / 或其它任何媒体）、在互联网、局域网和 / 或其它网络上进行的广播 / 串流，或者付费音频 / 音频点播等电子内容传播系统中的广播 / 串流。该领域的使用需单独得到授权。详情请访问 <http://www.mp3licensing.com>”。
- Audyssey MultEQ XT 是 Audyssey laboratories Inc. 的注册商标。

准备工作

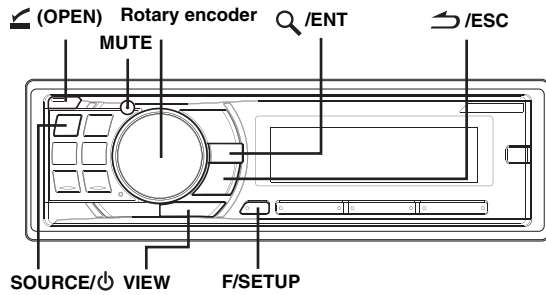

附件列表

• 主机.....	1
• 电源线.....	1
• 安装衬套.....	1
• 携带盒.....	1
• 支架钥匙.....	2
• 螺丝 (M5 × 8).....	4
• 用户手册.....	1 套

电源开启和关闭

按 **SOURCE/⏻** 开启本机。

- 可按 **VIEW** 键之外的其它任何按钮开启本机。

按住 **SOURCE/⏻** 至少 2 秒钟可关闭本机。

- 第一次开启电源时，音量从 12 级开始。

拆卸和安装前面板

拆卸

- 1 关闭本机电源。
- 2 按 **(OPEN)** 开启前面板。

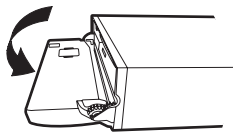

若要关闭前面板，按前面板的左侧，直至其锁紧，如下图所示。

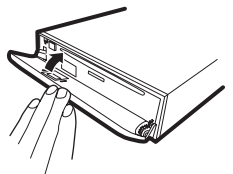

- 3 牢牢握住前面板并向左滑至 ①，然后再拉出 ② 以取出。

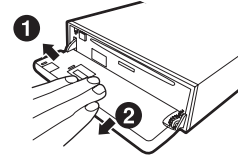

- 前面板在正常使用中可能变烫（特别是前面板背部的连接器端子）。这并不是故障。
- 为了保护前面板，请将其放在附带的携带盒中。
- 拆卸前面板时，切勿用力过猛，否则可能引起故障。
- 请勿将前面板一直开着，或在前面板开着时驾驶汽车，否则可能会造成意外或故障。

安装

- 1 将前面板的右侧插入主机。将前面板上的凹槽对准主机上的突出部分。
- 2 推入前面板的左侧，直至其牢固地装入主机。

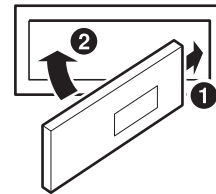

- 安装前面板前，请确保连接器端子上无污垢或灰尘，且前面板和主机之间无杂物。
- 安装前面板时请小心，注意应抓住前面板的两侧，以避免误压按钮。

初始化系统启动

在初次使用本机时，或者更换汽车电瓶等情况后，务必按一下 **RESET** 开关。

- 1 关闭本机电源。
- 2 按 **(OPEN)** 开启前面板，然后将其取出。
- 3 用圆珠笔或类似尖头物件按一下 **RESET**。

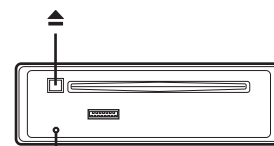

RESET 开关

调节音量

旋转 **Rotary encoder** 直到获得想要的音量。

快速降低音量

启动静音功能可迅速降低 20 dB 的音量。

按 **MUTE** 启动 **MUTE** 模式。
音量将降低约 20 dB。

再按一次 **MUTE** 将使音量恢复至先前的水平。

设定时间

- 1 按住 **F/SETUP** 至少 2 秒钟将启动 **SETUP** 选择模式。
- 2 旋转 **Rotary encoder** 选择 **CLOCK ADJUST**，然后按 **Q/ENT**。
- 3 旋转 **Rotary encoder** 设定小时。
- 4 按 **Q/ENT**。
- 5 重复以上步骤 3 与 4 设定分钟。
- 6 按住 **F/SETUP** 至少 2 秒钟将返回正常模式。
 - 按 **↶/ESC** 将返回先前的 **SETUP** 模式。
 - 如果 60 秒钟没有执行任何操作，即取消 **SETUP**。
 - 若要使时钟与其它时钟/手表或者无线电时间播报同步，则在设定“小时”后按住 **Q/ENT** 至少 2 秒钟。分钟重设为 00。如果进行此步骤时显示屏显示超过“30”分，则时间会快一小时。

可使用遥控器进行控制

本机可用选购的 Alpine 遥控器控制。详情请联络您的 Alpine 经销商。
将选购的遥控发射器对着遥控感应窗。

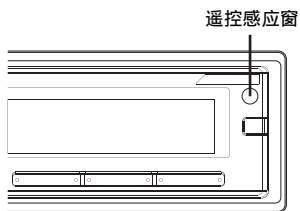

可连接至遥控介面盒

本机可以用汽车的音频控制器控制。必须使用选购的 Alpine 遥控介面盒。详情请联络您的 Alpine 经销商。

无线电

SOURCE/⏻ Rotary encoder

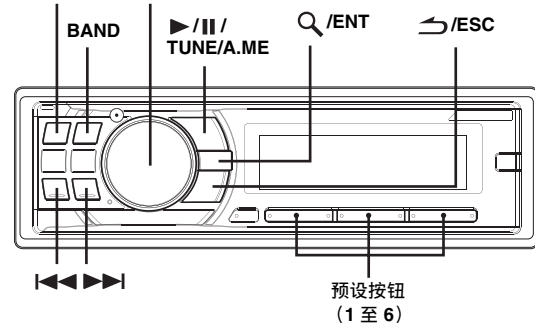

收听无线电

- 1 按 **SOURCE/⏻** 选择 **TUNER** 模式。
- 2 反复按 **BAND** 直至显示您想要的无线电波段。
F1 (FM1) → F2 (FM2) → AM → F1 (FM1)
- 3 按 **TUNE/A.ME** 选择调谐模式。
 - DX SEEK (远地模式) → SEEK (本地模式) → OFF (手动模式) → DX SEEK (远地模式)
 - 初始模式为远地模式。
- 4 按 **◀◀** 或 **▶▶** 调入想要收听的广播电台。
按住 **◀◀** 或 **▶▶** 将连续更改频率。

远地模式：

信号强和信号弱的电台都被自动调入（自动搜索调谐）。

本地模式：

只自动调入信号强的电台（自动搜索调谐）。

手动模式：

手动逐级调谐频率（手动调谐）。

手动储存预设电台

- 1 选择无线电波段并调至您想要储存至预设存储器的广播电台。
- 2 按住您想要储存电台的任一预设按钮（1 至 6）至少 2 秒钟。
所选的电台被储存。
显示屏显示记忆的波段、预设号码和电台频率。
 - 预设存储器中总计可储存 18 个电台（FM1、FM2 和 AM 波段各 6 个电台）。
 - 如果您在已存有电台的预设存储器中储存一个电台，当前电台将被清除并被新的电台替换。

自动储存预设电台

- 1 反复按 **BAND** 直至显示您想要的无线电波段。
- 2 按住 **TUNE/A.ME** 至少 2 秒钟。
当自动记忆正在进行中时，画面上的频率会不断改变。调谐器将自动搜索并储存所选波段中的 6 个信号强的电台。它们将按信号强度的顺序储存在 1 至 6 的预设按钮中。
自动记忆完成后，调谐器将转到储存在预设位置 1 的电台上。
 - 如果未储存电台，则调谐器将返回自动记忆开始前您正在收听的原电台上。

调谐至预设电台

- 1 反复按 **BAND** 直至显示您想要的波段。
- 2 按任意一个已记忆了想收听电台的电台预设按钮（1 至 6）。
显示屏显示所选电台的波段、预设号码和频率。

频率搜索功能

您可以依其频率搜索无线电电台。

- 1 在无线电模式下按住 **Q/ENT** 至少 2 秒钟即可启动频率搜索模式。
 - 2 旋转 **Rotary encoder** 选择想要的频率。
 - 3 按 **Q/ENT** 接收选择的频率。
- 在搜索模式下按 **ESC** 即可取消。或者，如果 10 秒钟没有执行任何操作，即取消搜索模式。

CD/MP3/WMA/AAC

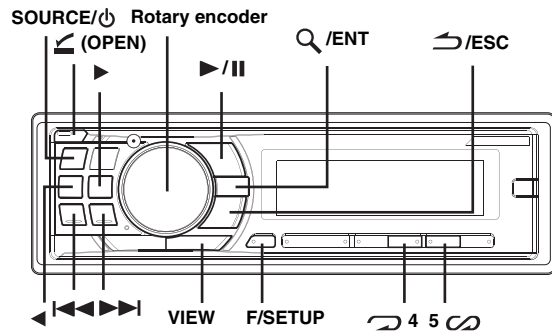

播放

- 1 按 **(OPEN)**。
前面板会开启。
- 2 标签面朝上插入光碟。
光碟被自动载入本机。

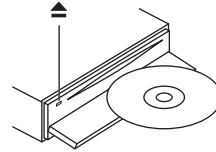

手动关闭前面板，“**(OPEN)**”指示灯亮起。
当本机内装有光碟时，按 **SOURCE/POWER** 切换至 DISC 模式。

TUNER → DISC → USB AUDIO*¹/USB iPod*² → BT AUDIO*³/AUX+*⁴ → CHANGER*⁵ → TUNER

- *¹ 仅当未连接 iPhone/iPod 时显示。
- *² 仅当连接了 iPhone/iPod 时显示。
- *³ 仅当 BLUETOOTH IN 设定为 ADAPTE 时显示，请参阅“设定蓝牙连接”（第 16 页）。
- *⁴ 仅当 AUX+ SETUP 设定为 ON 时显示，请参阅“设定 AUX+ SETUP 模式”（第 17 页）。
- *⁵ 仅当连接了 CD 换碟机时。

- 3 播放 MP3/WMA/AAC 时，按 **◀** 或 **▶** 选择想要的文件夹。
按住 **◀** 或 **▶** 将连续更改文件夹。
- 4 按 **◀◀** 或 **▶▶** 选择想要的曲目（文件）。

返回当前曲目（文件）的起点：
按 **◀◀**。

快退：
按住 **◀◀**。

进到下一曲目（文件）的起点：
按 **▶▶**。

快进：
按住 **▶▶**。

- 5 若要暂停播放，按 **▶/||**。
再次按 **▶/||** 将恢复播放。

- 6 按 **⏏ (OPEN)** 开启前面板后，按 **⏏** 弹出光碟。

- 请勿在 CD 退出过程中将其取出。请勿一次装入多张光碟。这两种情况都会导致故障。
- 如果 CD 不能退出，请按住 **⏏** 至少 2 秒钟。
- 当装入光碟时，“**⏏**”指示灯亮起。
- 8 cm CD 无法使用。
- CD 播放机可以播放包含音频数据、MP3 数据、WMA 数据与 AAC 数据的光碟。
- 在播放 MP3 时会显示“MP3”。
- 在播放 WMA 时会显示“WMA”。
- 在播放 AAC 时会显示“AAC”。
- 受 DRM (数位权利管理) 保护的 WMA 格式文件、从 iTunes Store 购买的 AAC 格式文件，以及有拷贝保护 (著作权保护) 的文件，无法在本机上播放。
- MP3/WMA/AAC 数据播放的曲目显示是光碟上录制的文件编号。
- 播放 VBR (可变位元率) 录制的文档时，播放时间可能无法正确显示。

MP3/WMA/AAC 播放显示

将显示如下文件夹编号和文件编号。

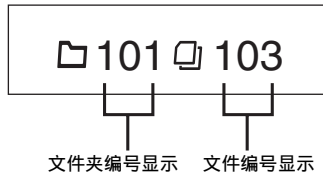

- 按 **VIEW** 切换显示画面。有关切换显示画面的信息，请参见第 14 页的“显示文字”。

重复播放

按 **↺ 4** 重复播放当前播放的曲目。
曲目 (文件) 将重复播放。

再次按 **↺ 4** 并选择 off 可关闭重复播放。

CD 模式:

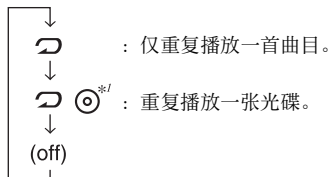

- *1 当连接了 CD 换碟机时。
- 当以 CD 换碟机模式进行 M.I.X. 播放时，如果 **↺** 设定为 ON，M.I.X. 仅会应用在当前的光碟上。

MP3/WMA/AAC 模式:

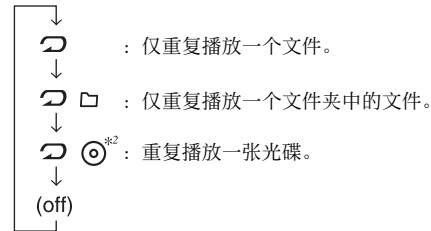

- *2 当连接了与 MP3 兼容的 CD 换碟机时。

- 如果连接了 CD 换碟机或与 MP3 兼容的 CD 换碟机：按 **F/SETUP** 选择功能模式 (**↺/↻**) 后，请在 10 秒内执行操作。

M.I.X. (随机播放)

在播放或暂停模式下按 **5 ↻**。
以随机顺序播放光碟里的曲目 (文件)。

若要取消 M.I.X. 播放，再次按 **5 ↻**。

内部 CD 模式:

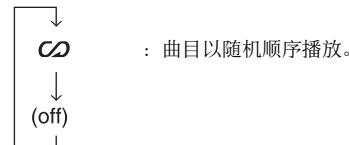

CD 换碟机模式:

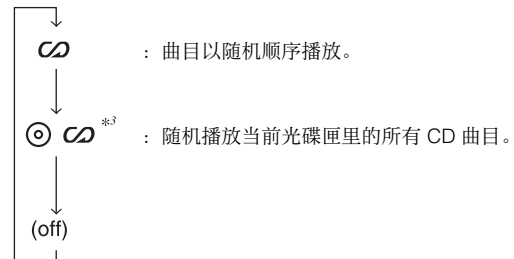

- *3 当连接了具有 ALL M.I.X. 功能的 CD 换碟机时。

- 当以 CD 换碟机模式进行 **↻ ⊙** (REPEAT ALL) 播放时，如果 **↻** 设定为 ON，M.I.X. 仅会应用在当前的光碟上。

MP3/WMA/AAC 模式:

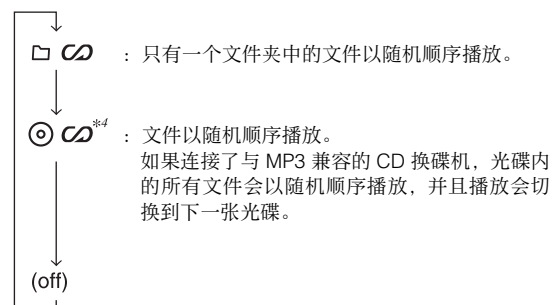

- *4 在 USB 模式中，USB 存储器中保存的所有文件将随机播放，并且 **↻** 指示亮起。

- 当在 USB 模式中随机 (M.I.X.) 播放歌曲时，即使未播放完 USB 存储器中的所有歌曲，播放过的歌曲也可能会再次播放。
- 如果连接了 CD 换碟机或与 MP3 兼容的 CD 换碟机：按 **F/SETUP** 选择功能模式 (**↺/↻**) 后，请在 10 秒内执行操作。

CD 文字搜索

可在使用 CD 文字的光碟上，以记录标题搜索和播放歌曲。若为无 CD 文字的光碟，则可使用与每首歌曲相关的曲目标号来进行搜索。

- 1 播放时按 **Q/ENT**。
这将进入搜索模式。
 - 2 旋转 **Rotary encoder** 选择想要的曲目，然后按 **Q/ENT**。
这将播放所选的曲目。
- 在搜索模式下按 **↵/ESC** 即可取消。30 秒钟没有执行任何操作，即取消搜索模式。
 - 在 M.I.X. 播放时搜索 CD 文字，便会取消 M.I.X. 播放模式。

文件 / 文件夹名称搜索 (关于 MP3/WMA/AAC)

播放过程中，可搜索和显示文件夹和文件的名称。

- 1 播放 MP3/WMA/AAC 时，按 **Q/ENT** 启动搜索模式。
- 2 旋转 **Rotary encoder** 选择文件夹名称搜索模式或文件名称搜索模式，然后按 **Q/ENT**。

文件夹名称搜索模式

- 3 旋转 **Rotary encoder** 选择想要的文件夹。
 - 4 按住 **Q/ENT** 至少 2 秒钟播放所选文件夹内的首个文件。
- 在搜索模式下按住 **↵/ESC** 至少 2 秒钟即可取消。30 秒钟没有执行任何操作，即取消搜索模式。
 - 若要在文件夹名称搜索模式中搜索文件，按 **Q/ENT**。可以搜索文件夹内的文件。
 - 在步骤 3 中按 **↵/ESC** 退出文件夹名称搜索模式以便选择文件名称搜索模式。
 - 根目录文件夹显示为 “-----”。
 - 在 M.I.X. 播放时搜索文件夹名称，便会取消 M.I.X. 播放模式。

文件名称搜索模式

- 3 按 **◀** 或 **▶** 选择其它文件夹。
 - 4 旋转 **Rotary encoder** 选择想要的文件。
 - 5 按 **Q/ENT** 播放所选的文件。
- 在搜索模式下按住 **↵/ESC** 至少 2 秒钟即可取消。30 秒钟没有执行任何操作，即取消搜索模式。
 - 在搜索模式中按 **↵/ESC** 返回先前的模式。
 - 在 M.I.X. 播放时搜索文件名称，便会取消 M.I.X. 播放模式。

快速搜索

您可以搜索曲目（文件）。

- 1 在 CD/换碟机/MP3/WMA/AAC 模式下按住 **Q/ENT** 至少 2 秒钟即可启动快速搜索模式。
 - 2 旋转 **Rotary encoder** 选择想要的曲目（文件）。
所选的曲目会立即播放。
- 在搜索模式下按 **↵/ESC** 即可取消。10 秒钟没有执行任何操作，即取消搜索模式。

关于 MP3/WMA/AAC

注意

除了用于个人用途，版权法和国际公约严禁未经版权所有人同意拷贝音频数据（包括 MP3/WMA/AAC 数据），或对其进行分发、传送或拷贝，无论免费或收费。

何谓 MP3？

MP3，其正式名称是“MPEG-1 Audio Layer 3”，是一种由 ISO（国际标准化组织）和 IEC 下的一个联合执行机构 MPEG 规定的压缩标准。

MP3 文件含有压缩的音频数据。MP3 编码能够以极高比例压缩音频数据，将音乐文件的尺寸减小到原来的十分之一。同时，音质仍保持接近 CD 的水平。MP3 格式通过去除人耳无法听到的或被其它声音掩盖的声音来实现如此高的压缩率。

何谓 AAC？

AAC 是“Advanced Audio Coding”的缩写，也是 MPEG2 或 MPEG4 使用的音频压缩基本格式。

何谓 WMA？

WMA 或“Windows Media™ Audio”是压缩的音频数据。WMA 与 MP3 音频数据类似，接近 CD 的音质，但文件较小。

建立 MP3/WMA/AAC 文件的方法

可使用具 MP3/WMA/AAC 编解码器的软件压缩音频数据。有关建立 MP3/WMA/AAC 文件的详细信息，请参阅该软件的用户手册。本机可播放的 MP3/WMA/AAC 文件应具有以下扩展名。

MP3: “mp3”
WMA: “wma”（支持版本 7.1、8 和 9）
AAC: “m4a”

AAC 格式有许多不同的版本。确认使用的软件符合以上所列的可以接受的格式。即使扩展名有效，仍有可能无法播放该格式。支持播放由 iTunes 编码的 AAC 文件。

支持的播放取样频率和位元率

MP3

取样频率: 48 kHz, 44.1 kHz, 32 kHz, 24 kHz, 22.05 kHz, 16 kHz, 12 kHz, 11.025 kHz, 8 kHz
位元率: 8 - 320 kbps

WMA

取样频率: 48 kHz, 44.1 kHz, 32 kHz
位元率: 48 - 192 kbps

AAC

取样频率: 48 kHz, 44.1 kHz, 32 kHz, 24 kHz, 22.05 kHz, 16 kHz, 12 kHz, 11.025 kHz, 8 kHz
位元率: 16 - 320 kbps

视取样频率而定, 本机可能无法正确播放。
在 USB 模式中, 播放 VBR (可变位元率) 录制的文件时, 播放时间可能无法正确显示。

ID3 标记/WMA 标记

本机支持 ID3 标记 v1、v2 和 WMA 标记。
若标记数据在 MP3/WMA/AAC 文件中, 本机便可显示标题 (曲目标题)、歌手姓名和专辑名称的 ID3 标记/WMA 标记数据。
本机仅能显示单字节的字母与数字字符 (ID3 标记最多 30 个字符, WMA 标记最多 15 个字符) 以及下划线。对于不支持的字符, 显示为 NO SUPPORT。
如果信息含有非 ID3 标记信息的字符, 可能无法播放音频文件。
视内容而定, 标记信息可能无法正确显示。

播放 MP3/WMA/AAC 光碟

准备好 MP3/WMA/AAC 文件后, 用 CD-R 写入软件将其写入 CD-R 或 CD-RW 或保存到 USB 存储器。一张光碟最多只能容纳 510 个文件/文件夹 (包括根目录文件夹), 文件夹数最多为 255。
本机至少可以识别 USB 存储器中保存的 100 个文件夹 (包括根目录文件夹) 和每个文件夹 100 个文件。
如果光碟或 USB 存储器超出上述限制, 可能无法进行播放。
一个文件的播放时间不要超过 1 小时。

支持的媒体

本机能够播放的媒体是 CD-ROM、CD-R 和 CD-RW。
本机也可以播放 USB 存储器媒体。

相应的文件系统

本机支持按 ISO9660 Level 1 或 Level 2 格式化的光碟。
在 ISO9660 标准下, 注意以下限制。
最大嵌套文件夹深度为 8 (包括根目录文件夹)。文件夹/文件名称的字符数有限制。
文件夹/文件名称的有效字符是字母 A-Z (皆大写)、数字 0-9 和 '_' (下划线)。

本机还能播放 Joliet、Romeo 等以及其它符合 ISO9660 标准的光碟。但有时文件名称、文件夹名称等无法正确显示。
本机还为 USB 存储器设备支持 FAT 12/16/32。

支持的格式

本机支持 CD-ROM XA、混合模式 CD、增强型 CD (CD-Extra) 以及多区段。
本机无法正确播放以轨道一次写入或封包写入方式录制的光碟。

文件的顺序

文件依写入软件写入光碟的顺序进行播放。因此, 播放顺序可能与您预期的有所不同。确认软件文档中的写入顺序。文件夹和文件的播放顺序如下所示。

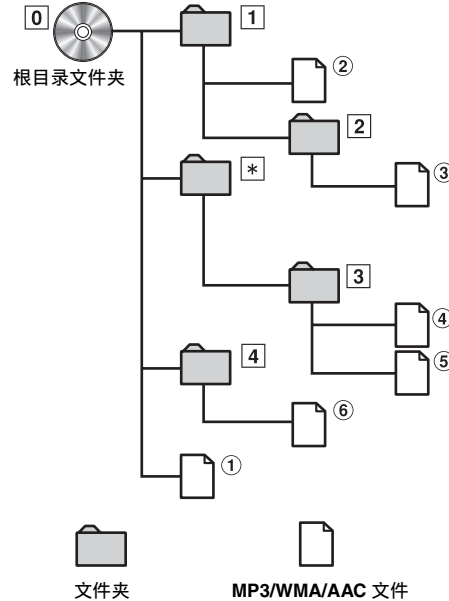

* 如果文件夹内没有文件, 则不显示文件夹编号/文件夹名称。

术语

位元率

这是为编码而规定的“声音”压缩比。位元率越高, 音质越好, 但文件也越大。

取样频率

本值表示每秒对数据取样 (录制) 的次数。例如, 音乐 CD 采用 44.1 kHz 的取样频率, 因此每秒对声音取样 (录制) 44100 次。取样频率越高, 音质越好, 但数据量也越大。

编码

将音乐 CD、WAVE (AIFF) 文件和其它声音文件转换为指定的音频压缩格式。

标记

写入 MP3/WMA/AAC 文件的歌曲信息, 比如曲目标题、歌手姓名和专辑名称等。

根目录文件夹

文件系统的顶部可找到根目录文件夹 (或根目录)。根目录文件夹包括全部文件夹和文件。所有烧录的光碟都会自动建立。

声音设定

SOURCE/⏻ Rotary encoder (AUDIO/LOUD)

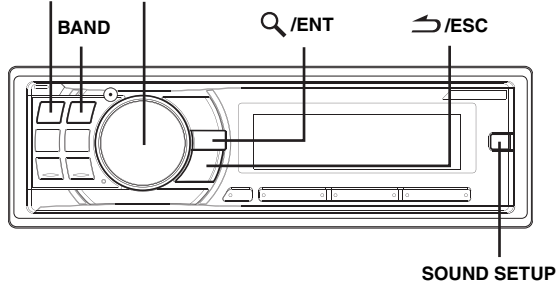

调节重低音等级 / 低音等级 / 高音等级 / 平衡（左右之间） / 衰减（前后之间） / 清除

1 反复按 **Rotary encoder (AUDIO)** 选择想要的模式。

每按一次，模式如下改变：

SUBW LEVEL* → BASS LEVEL → TREBLE LEVEL →
BALANCE → FADER → DEFEAT → VOLUME →
SUBW LEVEL

重低音等级：+0 ~ +15
低音等级：-7 ~ +7
高音等级：-7 ~ +7
平衡：L15 ~ R15
衰减：R15 ~ F15
清除：ON/OFF
音量：0 ~ 35

• 选择 SUBW LEVEL、BASS LEVEL、TREBLE LEVEL、BALANCE、FADER 或 DEFEAT 模式后，如果 5 秒钟没有执行任何操作，本机将自动返回到正常模式。

* 当重低音扬声器模式设定为 OFF 时，其音量等级不能调节。请参阅“开启/关闭重低音扬声器”（第 14 页）。

2 旋转 **Rotary encoder** 直到各模式获得想要的声音。以设定 DEFEAT ON 的方式，就能将之前调节的 BASS 与 TREBLE 设定返回到出厂预设设定。

• 视连接的装置而定，某些功能与显示指示无法运作。

设定重低音扬声器等级

您可以改变重低音扬声器等级以建立自己喜好的音调。

1 按 **SOUND SETUP** 启动声音设定模式。

2 旋转 **Rotary encoder** 选择 SUBW LEVEL 调节模式，然后按 **Q/ENT**。

SUBW LEVEL*¹ ↔ BASS*² ↔ TREBLE*² ↔ HPF*²
↔ SUBW LEVEL

3 旋转 **Rotary encoder** 选择想要的重低音扬声器等级（+0~+15）。

• 如果 15 秒钟没有执行任何操作，本机将自动返回到正常模式。
• 当重低音扬声器设定为 OFF 且 DEFEAT 设定为 ON 时，短时按 SOUND SETUP 按钮不会起作用。

*¹ 当重低音扬声器模式设定为 OFF 时，其音量等级不能调节，请参阅“开启/关闭重低音扬声器”（第 14 页）。
也可按 **Rotary encoder (AUDIO)** 进行调节。请参阅“调节重低音等级 / 低音等级 / 高音等级 / 平衡（左右之间） / 衰减（前后之间） / 清除”（第 12 页）。

*² 当 DEFEAT 设定为 ON 时，无法使用此功能。

设定低音控制

您可以改变低音频率的增强特性以建立自己喜好的音调。

1 按 **SOUND SETUP** 启动声音设定模式。

2 旋转 **Rotary encoder** 选择 BASS 调节模式，然后按 **Q/ENT**。

SUBW LEVEL*³ ↔ BASS*⁴ ↔ TREBLE*⁴ ↔ HPF*⁴
↔ SUBW LEVEL

设定低音中心频率

3-1 按 **BAND** 选择想要的低音中心频率。

80 Hz → 100 Hz → 200 Hz → 60 Hz → 80 Hz

增强所显示的低音频率范围。

设定低音频宽

3-2 按 **SOURCE/⏻** 选择想要的低音频宽。

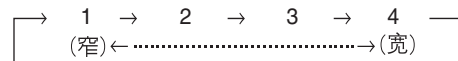

将被增强的低音频宽改为较宽或较窄。较宽的设定将使中心频率值上方或下方宽广范围内的频率得到增强。较窄的设定将只能使中心频率值附近的频率得到增强。

设定低音等级

3-3*5 旋转 Rotary encoder 选择想要的低音等级 (-7~+7)。

您可以增强或减弱低音等级。

4 按住 \curvearrowright /ESC 至少 2 秒钟将返回正常模式。

- 如果 15 秒钟没有执行任何操作，本机将自动返回到正常模式。
- 将单独给各个信号源 (FM、AM、CD 等) 储存低音等级设定值，直至设定被更改。为一个信号源调整的低音频率和低音频宽设定对所有其它信号源 (FM、AM、CD 等) 都有效。
- 视连接的装置而定，某些功能与显示指示无法运作。然而，如果连接了具有低音功能的音频处理器，低音等级仍可调整。
- 当重低音扬声器设定为 OFF 且 DEFEAT 设定为 ON 时，短时按 SOUND SETUP 按钮不会起作用。

*3 当重低音扬声器模式设定为 OFF 时，其音量等级不能调节。

请参阅“开启/关闭重低音扬声器” (第 14 页)。

*4 当 DEFEAT 设定为 ON 时，无法使用此功能。

*5 也可按 Rotary encoder (AUDIO) 进行调节。请参阅“调节重低音等级/低音等级/高音等级/平衡 (左右之间)/衰减 (前后之间)/清除” (第 12 页)。

设定高音控制

您可以改变高音频率的增强特性以建立自己喜好的音调。

1 按 SOUND SETUP 启动声音设定模式。

2 旋转 Rotary encoder 选择 TREBLE 调节模式，然后按 Q/ENT。

SUBW LEVEL*6 \leftrightarrow BASS*7 \leftrightarrow TREBLE*7 \leftrightarrow HPF*7
 \leftrightarrow SUBW LEVEL

设定高音中心频率

3-1 按 BAND 选择想要的高音中心频率。

10.0 kHz \rightarrow 12.5 kHz \rightarrow 15.0 kHz \rightarrow 17.5 kHz \rightarrow 10.0 kHz

增强所显示的高音频率范围。

设定高音等级

3-2*8 旋转 Rotary encoder 选择想要的高音等级 (-7~+7)。

您可以增强或减弱高音等级。

4 按住 \curvearrowright /ESC 至少 2 秒钟将返回正常模式。

- 如果 15 秒钟没有执行任何操作，本机将自动返回到正常模式。
- 将单独给各个信号源 (FM、AM、CD 等) 储存高音等级设定值，直至设定被更改。为一个信号源调整的高音频率设定对所有其它信号源 (FM、AM、CD 等) 都有效。
- 视连接的装置而定，某些功能与显示指示无法运作。然而，如果连接了具有高音功能的音频处理器，高音等级仍可调整。
- 当重低音扬声器设定为 OFF 且 DEFEAT 设定为 ON 时，短时按 SOUND SETUP 按钮不会起作用。

*6 当重低音扬声器模式设定为 OFF 时，其音量等级不能调节。

请参阅“开启/关闭重低音扬声器” (第 14 页)。

*7 当 DEFEAT 设定为 ON 时，无法使用此功能。

*8 也可按 Rotary encoder (AUDIO) 进行调节。请参阅“调节重低音等级/低音等级/高音等级/平衡 (左右之间)/衰减 (前后之间)/清除” (第 12 页)。

调节高通滤波器

您可调节本机的高通滤波器以符合自己的偏好。

1 按 SOUND SETUP 启动声音设定模式。

2 旋转 Rotary encoder 以选择高通滤波器 (HPF) 调节模式，然后按 Q/ENT。

SUBW LEVEL*9 \leftrightarrow BASS*10 \leftrightarrow TREBLE*10 \leftrightarrow HPF*10
 \leftrightarrow SUBW LEVEL

3 旋转 Rotary encoder 选择想要的高通滤波器频率。

OFF \leftrightarrow 60 Hz \leftrightarrow 80 Hz \leftrightarrow 100 Hz

4 按住 \curvearrowright /ESC 至少 2 秒钟将返回正常模式。

- 如果 15 秒钟没有执行任何操作，本机将自动返回到正常模式。
- 连接外接音频处理器时，便无法进行此设定。
- 当重低音扬声器设定为 OFF 且 DEFEAT 设定为 ON 时，短时按 SOUND SETUP 按钮不会起作用。

*9 当重低音扬声器模式设定为 OFF 时，其音量等级不能调节。

请参阅“开启/关闭重低音扬声器” (第 14 页)。

*10 当 DEFEAT 设定为 ON 时，无法使用此功能。

开启/关闭响度

响度可在以低音量收听时引进一种特殊的低频和高频增强效果。这样可补偿人耳对低音和高音灵敏度的降低。

按住 Rotary encoder (LOUD) 至少 2 秒钟以启动或关闭响度模式。

- 连接外接音频处理器时，便无法进行此设定。
- 当 DEFEAT 设定为 ON 时，无法使用此功能。

开启 / 关闭重低音扬声器

当重低音扬声器开启时，您可调节重低音扬声器的输出等级（请参阅第 12 页）。

- 1 按住 **SOUND SETUP** 至少 2 秒钟将启动 **Subwoofer** 选择模式。
- 2 旋转 **Rotary encoder** 选择 **SUBWOOFER** 模式，然后按 **Q/ENT**。
SUBWOOFER ↔ SUBW SYSTEM*¹¹ ↔ SUBWOOFER
- 3 旋转 **Rotary encoder** 选择 **SUBW ON/OFF** 然后按 **Q/ENT**。
SUBW ON（初始设定）↔ SUBW OFF
- 4 按住 **↵/ESC** 至少 2 秒钟将返回正常模式。
 - 如果 15 秒钟没有执行任何操作，本机将自动返回到正常模式。
 - *¹¹ 仅当 **SUBWOOFER** 设定为 **ON** 时显示。

设定重低音扬声器系统

当重低音扬声器启动时，您可选择想要的 System1 或 System2 重低音扬声器效果。

- 1 按住 **SOUND SETUP** 至少 2 秒钟将启动 **Subwoofer** 选择模式。
- 2 旋转 **Rotary encoder** 选择 **SUBW SYSTEM** 模式，然后按 **Q/ENT**。
SUBWOOFER ↔ SUBW SYSTEM ↔ SUBWOOFER
- 3 旋转 **Rotary encoder** 选择 **SUBW SYS 1** 或 **SUBW SYS 2**，然后按 **Q/ENT**。
选择 **SYS 1** 或 **SYS 2** 以获取想要的重低音扬声器效果。
SUBW SYS 1（初始设定）↔ SUBW SYS 2

SUBW SYS 1: 重低音扬声器的音量随主音量设定改变。
SUBW SYS 2: 重低音扬声器的音量变化与主音量设定不同。
例如，即使音量设定为低时，依然能够听见重低音扬声器的声音。
- 4 按住 **↵/ESC** 至少 2 秒钟将返回正常模式。
 - 如果 15 秒钟没有执行任何操作，本机将自动返回到正常模式。
 - 当 **SUBWOOFER** 设定为 **OFF** 时，无法使用此功能。

其它功能

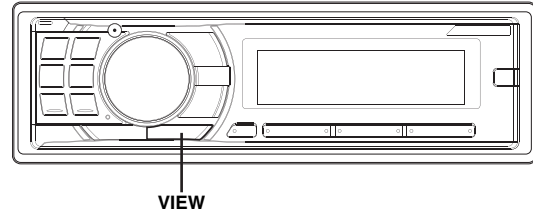

显示文字

如果播放与 CD 文字兼容的光碟，则将显示文字信息，如光碟名称和曲目名称。播放 MP3/WMA/AAC 文件时也可显示文件夹名称、文件名称和标记等。

按 **VIEW**。

每按一次此按钮，显示将改变。

- 当 **TEXT SCROLL** 设为 **SCROLL MANU** 时，请按住 **VIEW** 至少 2 秒钟，便可滚动一次当前的文字（无线电模式除外）。

无线电模式中的显示：

频率 → 时钟 → 频率

CD 模式中的显示：

曲目编号 / 已播放时间 → 曲目编号 / 时钟 →
文字（光碟名称）*¹ → 文字（曲目名称）*¹ →
曲目编号 / 已播放时间

MP3/WMA/AAC 模式中的显示：

文件编号 / 已播放时间 → 文件夹编号 / 文件编号 →
文件编号 / 时钟 → 文件夹名称 *² → 文件名称 → 歌手姓名 *³ →
专辑名称 *³ → 歌曲名称 *³ → 文件编号 / 已播放时间

蓝牙音频模式中的显示：

仅当支持蓝牙音频的电话或设备被正确接入蓝牙介面 (KCE-400BT) 时，将出现下列显示。详细信息，请参阅蓝牙介面 (KCE-400BT) 的用户手册。

BT 音频 → 时钟 → 歌手姓名 *⁴ → 专辑名称 *⁴ →
歌曲名称 *⁴ → BT 音频

*¹ 在播放含有 CD 文字的光碟时显示。

如果没有文字（光碟名称或曲目名称），则会显示
“DISC TEXT” / “TRACK TEXT”。换碟机上会显示
“DISC TEXT” / “TRACK TEXT”。

*² 根目录文件夹显示为“FOLDER”。USB 存储器的根目录文件夹显示为“ROOT”。

*³ ID3 标记/WMA 标记

如果 MP3/WMA/AAC 文件含有 ID3 标记/WMA 标记信息，则将显示 ID3 标记/WMA 标记信息（例如歌曲名称、歌手姓名与专辑名称）。所有其它标记数据被忽略。

如果滚动设定（第 16 页）设定为“SCROLL AUTO”，标记信息会自动滚动显示。

如果没有标记信息，便会显示“ARTIST” / “ALBUM” / “SONG”。

*⁴ 接收到 BT AUDIO 信号时，便会显示歌手、专辑、歌曲等文字信息。

如果没有文字信息，便会显示“ARTIST” / “ALBUM” / “SONG”。

关于指示显示

当显示文字时，根据模式将亮起以下指示。

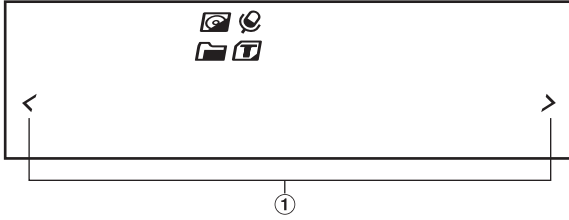

① 在 SETUP 模式、搜索模式和声音设定模式等中亮起。

指示 / 模式	CD 模式	MP3/WMA/AAC/ USB AUDIO 模式	iPhone/iPod/ BT AUDIO 模式
	—	显示文件夹名称	—
	—	显示歌手姓名	显示歌手姓名
	显示文字 (光碟名称)	显示专辑名称	显示专辑名称
	显示文字 (曲目名称)	显示歌曲名称 / 文件名称	显示歌曲名称

关于“文字”

文字：

与文字兼容的 CD 含有文字信息，例如光碟名称与曲目名称。此类文字信息被称作“文字”。

- 视字符类型而定，某些字符可能无法在本机上正确显示。
- CD 换碟机也必须与 CD 文字兼容，以便显示文字信息。
- 视内容而定，文字或标记信息可能无法正确显示。

显示时间

反复按 **VIEW** 直至显示时间。

每按一次，显示都会改变。

详情请参阅“显示文字”（第 14 页）。

- 当本机在时钟优先模式时，选择任何调谐器或 CD 功能将会暂时中止时间显示。选择的功能将显示约 5 秒钟，然后又恢复时间显示。
- 当电源关闭但点火开关开启时，按 **VIEW** 显示或关闭时间。

设定

您可以按自己的偏好和用途对本机灵活设定。从 **SETUP** 菜单中，可以调整视觉自定义、外接装置等。

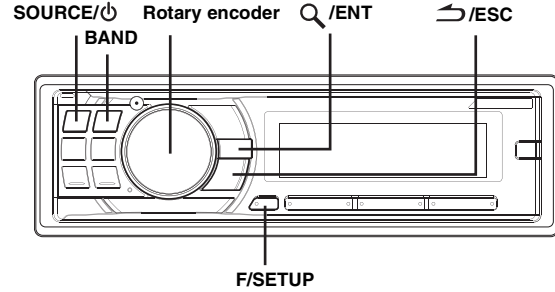

使用步骤 1 至 4 选择任一种 **SETUP** 模式进行调整。有关所选 **SETUP** 项目的详细信息，请参阅以下适用章节。

1 按住 **F/SETUP** 至少 2 秒钟将启动 **SETUP** 模式。

2 旋转 **Rotary encoder** 选择想要的项目，然后按 **Q/ENT**。

(例如选择 **POWER IC**)

BLUETOOTH IN^{*1} ↔ ILLUMINATION ↔ LCD CONTRAST ↔ DIMMER ↔ PLAY MODE ↔ SCROLL TYPE ↔ TEXT SCROLL ↔ INT MUTE^{*2} ↔ CLOCK ADJUST^{*3} ↔ AUX+ SETUP ↔ AUX+ NAME^{*4} ↔ AUX IN GAIN^{*4} ↔ DIGITAL AUX ↔ D-AUX NAME^{*5} ↔ AUX IN ↔ AUX NAME^{*6} ↔ POWER IC ↔ DEMO ↔ BLUETOOTH IN

^{*1} 仅当 **INT MUTE** 设定为 **OFF** 且设定为 **BT AUDIO** 以外的模式时显示。

^{*2} 仅当 **BLUETOOTH IN** 设定为 **OFF** 时显示。

^{*3} 请参阅“设定时间”（第 7 页）。

^{*4} 仅当 **AUX+ SETUP** 为 **ON** 时显示。

^{*5} 仅当 **DIGITAL AUX** 设定为 **ON** 时显示。

^{*6} 仅当 **AUX IN** 设定为 **ON** 时显示。

3 旋转 **Rotary encoder** 更改设定，然后按 **Q/ENT**。
(例如选择 **POWER IC ON** 或 **POWER IC OFF**)

4 按住 **F/SETUP** 至少 2 秒钟将返回正常模式。

- 按 **ESC** 将返回先前的 **SETUP** 模式。
- 如果 60 秒钟没有执行任何操作，即取消 **SETUP**。

BLUETOOTH IN

设定蓝牙连接

BT IN ADAPTE / BT IN OFF (初始设定)

如果连接了选购的蓝牙介面 (KCE-400BT)，您可以利用配备蓝牙的手机拨打免提电话。当连接了蓝牙介面 (KCE-400BT) 并使用蓝牙功能时，进行此设定。详情请参阅选购蓝牙介面 (KCE-400BT) 的用户手册。当连接蓝牙介面 (KCE-400BT) 时，设定 ADAPTE。

- 仅当连接了选购的蓝牙介面 (KCE-400BT) 时可以使用  按钮。
- 如果连接了兼容语音拨号功能的移动电话，语音拨号功能可以使用。

视觉自定义

改变灯光色彩

ILLUMI TYPE1 (初始设定) / ILLUMI TYPE2

您可改变以下六个按钮的灯光色彩。

SOURCE/, BAND, , , , .

- TYPE1: 当六个按钮的色彩为蓝色时，其它颜色为红色。
- TYPE2: 当六个按钮的色彩为红色时，其它颜色为红色。

调节显示对比度

CONTRAST

您可调节显示对比度以获得更佳画质。

您可在范围 -5 与 +3 之间调节。

- 出厂时的初始设定为“0”。

调光器控制

DIMMER AUTO (初始设定) / DIMMER MANU

将 DIMMER 控制设定为 AUTO，汽车的头灯打开时，降低本机的照明亮度。如果您觉得本机的背光在夜间过亮，此模式非常有用。

卷动类型设定

SCROLL TYPE1 / SCROLL TYPE2 (初始设定)

从两种卷动方式中选择。

选择您喜欢的类型。

SCROLL TYPE1: 字符从右到左卷动显示，一次一个字符。

SCROLL TYPE2: 从左到右构成一个词，一次一个字符。显示屏充满字符时，会清空且剩余的词会以相同的方法显示，直至标题的所有词都被显示。

卷动设定 (TEXT SCROLL)

SCROLL AUTO / SCROLL MANU (初始设定)

本 CD 播放机可以卷动显示 CD-TEXT 光碟上记录的光碟和曲目名称，以及 MP3/WMA/AAC 文件的文字信息、文件夹名称和标记。

SCROLL AUTO: 连续卷动显示 CD 文字信息、文件夹和文件名。此外，所有标记信息连续在显示屏上自动旋转，不需按 VIEW 按钮。

SCROLL MANU: 仅当载入光碟、改变频道或曲目等时，上述信息才会卷动。

- 本机可卷动显示 CD 文字名称、文件夹名称、文件名称或标记显示。

演示

DEMO ON / DEMO OFF (初始设定)

本机有显示屏的演示功能。

- 若要退出演示模式，请设定为 DEMO OFF。

MP3/WMA/AAC

播放 MP3/WMA/AAC 数据 (PLAY MODE)

CD-DA (初始设定) / CD-DA&MP3

本机可播放同时含有 CD 和 MP3/WMA/AAC 数据 (以增强型 CD (CD Extra) 格式建立) 的 CD。但是，在有些情况下，可能难以播放增强型 CD。此时，您可以选择只播放一个含有 CD 数据的区段。当光碟同时含有 CD 和 MP3/WMA/AAC 数据时，将从光碟的 CD 数据部分开始播放。

CD-DA: 只能播放区段 1 中的 CD 数据。

CD-DA&MP3: 可播放混合模式中的 CD 数据、MP3/WMA/AAC 文件和多区段光碟。

- 插入光碟前先执行此设定。如果已经插入了光碟，请先将其取出。(如果您使用 MP3 换碟机，必须更换光碟。)

外接装置

连接至外接放大器

POWER IC ON (初始设定) / POWER IC OFF

与外接放大器相连时，可以通过停止对内置放大器供电来改善音质。

POWER IC OFF: 当使用本机线路输出来驱动外接放大器时，请使用此模式。在此设定中，主机的内置放大器被关闭并且无法驱动扬声器。

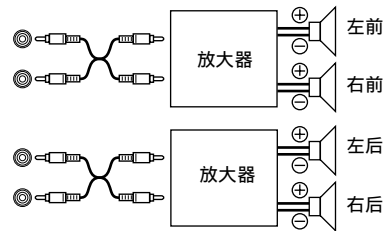

POWER IC ON: 扬声器由内置放大器驱动。

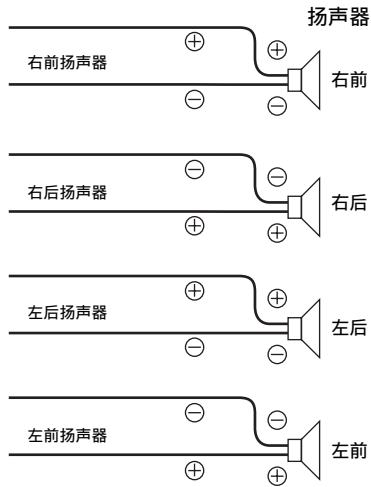

- 当 **POWER IC** 设定为 **OFF** 时系统不会输出声音。

开启 / 关闭静音模式 (INT MUTE)

MUTE ON / MUTE OFF (初始设定)

如果连接了具有中断功能的装置，当从装置接收到中断信号时，音频将会自动静音。

设定 AUX+ SETUP 模式

AUX+ ON / AUX+ OFF (初始设定)

可以将外部设备（例如随身音乐播放器）的音频输入至本机的 Bluetooth 接口连接器。需要一根专用转换电缆（KCE-237B）将 Bluetooth 接口连接器作为 AUX IN 转接。不能将随身音乐设备和 Bluetooth 接口（KCE-400BT）同时连接至 Bluetooth 接口连接器。

AUX+ ON: 当连接便携式装置时设为 ON。如果按下 **SOURCE/** 且选择 **AUX+**，便可将便携式装置的声音输入本机。

AUX+ OFF: 设定为 OFF 时，无法选择 **AUX+** 音源。

当 **AUX+ SETUP** 设定为 ON 时，您可以改变 **AUX+ NAME** 显示。当 **AUX+ SETUP** 设定为 ON 时，按 **Q/ENT** 并旋转 **Rotary encoder** 来选择 **AUX+ NAME**，然后按 **Q/ENT**。接着，旋转 **Rotary encoder** 选择想要的 **AUX+ NAME**。

设定 AUX+ 等级 (AUX IN GAIN)

LOW (初始设定) / HIGH

在“设定 **AUX+ SETUP** 模式”中设为 ON 后，即可执行此设定。

LOW: 降低外接输入音频等级。

HIGH: 增加外接输入音频等级。

设定外接数位输入

D-AUX ON / D-AUX OFF (初始设定)

当连接 ALPINE Ai-NET 兼容数位音频处理器（PXA-H701）以及 Ai-NET 不兼容的 DVD 播放机（DVE-5207）时，请将 **D-AUX** 设定为 ON 以享受 5.1 频道环绕音响。

当 **D-AUX** 设定为 ON 时，您可以改变 **D-AUX NAME** 显示。当 **D-AUX** 设定为 ON 时，按 **Q/ENT** 并旋转 **Rotary encoder** 来选择 **D-AUX NAME**，然后按 **Q/ENT**。接着，旋转 **Rotary encoder** 选择想要的 **D-AUX NAME**。

- 按 **SOURCE/** 选择 **DIGITAL-AUX** 模式、调整音量等。
- 完成输入选择后，请将汽车熄火并再次启动。完成光学数位输入开关的设定。
- 视连接的音频处理器而定，DVD 播放机的声音可能继续输出，即使改变信号源也一样。如果此情形发生，请将 DVD 播放机的电源设定为 **OFF**。

设定 AUX 模式 (V-Link)

AUX IN ON / AUX IN OFF (初始设定)

您可以将选购的 Ai-NET/RCA 介面电缆（KCA-121B）或多功能连结端子（KCA-410C）连接到此部件上以输入电视机 / 视频的声音。当 **AUX IN** 设定为 ON 时，您可以改变 **AUX** 名称显示。当 **AUX IN** 设定为 ON 时，按 **Q/ENT** 并旋转 **Rotary encoder** 来选择 **AUX NAME**，然后按 **Q/ENT**。

接着，旋转 **Rotary encoder** 选择想要的 **AUX** 名称。

如果连接了 **KCA-410C**，可选择两个 **AUX** 名称。

- 通过 **KCA-410C**，最多可连接 2 个具有 **RCA** 输出的外接装置。此时，按 **SOURCE/** 选择 **AUX** 模式，然后按 **BAND** 选择想要的装置。

USB 记忆装置 (选购)

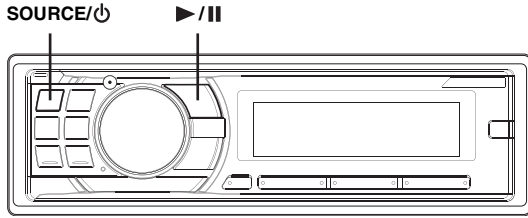

控制 USB 记忆装置 (选购)

可将 USB 记忆装置连接至本机。将 USB 记忆装置连接至本机时，便可从本机播放音频文件。

- 仅当连接 USB 记忆装置时，才可以操作本机的 USB 记忆装置控制器。

使用 USB 记忆装置 (选购) 播放 MP3/WMA/AAC 文件

如果您连接的是含有 MP3/WMA/AAC 的 USB 记忆装置，便可在本机播放这些文件。

1 按 SOURCE/⏻ 切换到 USB AUDIO 模式。

TUNER → DISC → USB AUDIO*¹/USB iPod*² → BT AUDIO*³/AUX+*⁴ → CHANGER*⁵ → TUNER

- *¹ 仅当未连接 iPhone/iPod 时显示。
- *² 仅当连接了 iPhone/iPod 时显示。
- *³ 仅当 BLUETOOTH IN 设定为 ADAPTE 时显示，请参阅“设定蓝牙连接”（第 16 页）。
- *⁴ 仅当 AUX+ SETUP 设定为 ON 时显示，请参阅“设定 AUX+ SETUP 模式”（第 17 页）。
- *⁵ 仅当连接了 CD 换碟机时。

2 若要暂停播放，按 ▶/||。

再次按 ▶/|| 将恢复播放。

- 根目录文件夹会在文件夹名称搜索模式中显示为“ROOT”。
- 本机以播放含有 MP3/WMA/AAC 光碟的相同控制与模式来播放 USB 记忆装置内的文件。详情请参阅第 8 页至 11 页的“CD/MP3/WMA/AAC”。
- 断开 USB 记忆装置连接之前，必须变更为另一个信号源或设定为暂停。
- 播放 VBR（可变位元率）录制的文档时，播放时间可能无法正确显示。

iPhone/iPod (选购)

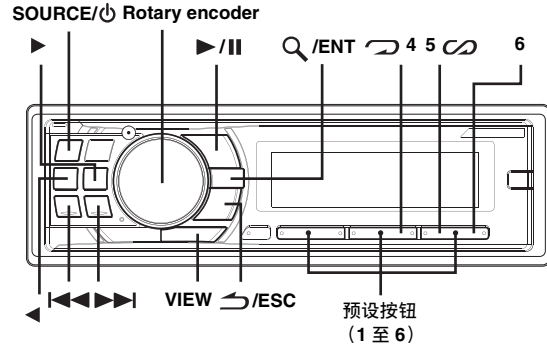

可以使用 iPod 用介面电缆（KCU-440i，另售）将 iPhone/iPod 连接至本机。当用此电缆与本机相连时，iPod 上的控制按钮将无法使用。

- 连接本机时，也可以使用 iTouch 或 iPhone 等的网际网络和电话功能。但是，使用这些功能会停止或暂停播放歌曲，此时请勿操作本机以免发生故障。
- 如果将 iPhone 连接至本机，可以作为 iPod 使用。如果要使用 iPhone 拨打免提电话，还需要选购的蓝牙介面（KCE-400BT）。

关于本机可用的 iPhone/iPod

- 本机只能与第五代及更新的 iPod、iPhone 3G、iPhone、iPod touch、iPod classic、第一代 iPod nano、第二代 iPod nano 或第三代 iPod nano 配合使用。不过，无法使用 iPod Shuffle。
- 不带底座接口的触控轮或滚轮型 iPod 无法与本机连接。
- 本机可以与以下 iPhone/iPod 配合使用。

iPhone 3G (版本 2.0)
iPhone (版本 1.1.4)
iPod touch (版本 1.0.4)
iPod classic (版本 1.1.1)
iPod nano (第 3 代) (版本 1.1)
iPod nano (第 2 代) (版本 1.1.3)
iPod with video (版本 1.2.3)
iPod nano (第 1 代) (版本 1.3.1)

- 为了明确识别 iPod 机型，请参阅 <http://support.apple.com/kb/HT1353> 中 Apple 公司的文件“Identifying iPod models”。
- 如果本机与版本早于 7.6 的 iTunes 配合使用，不保证正确功能和性能。
- 即使使用视频兼容的电缆，本机仍然不支持 iPhone/iPod 的视频播放功能。

播放

1 按 SOURCE/⏻ 切换到 USB iPod 模式。

TUNER → DISC → USB AUDIO*¹/USB iPod*² → BT AUDIO*³/AUX+*⁴ → CHANGER*⁵ → TUNER

- *¹ 仅当未连接 iPhone/iPod 时显示。
- *² 仅当连接了 iPhone/iPod 时显示。
- *³ 仅当 BLUETOOTH IN 设定为 ADAPTE 时显示，请参阅“设定蓝牙连接”（第 16 页）。
- *⁴ 仅当 AUX+ SETUP 设定为 ON 时显示，请参阅“设定 AUX+ SETUP 模式”（第 17 页）。
- *⁵ 仅当连接了 CD 换碟机时。

2 按 ◀◀ 或 ▶▶ 选择想要的歌曲。

返回当前歌曲的起点：

按 ◀◀。

在当前的歌曲中快退：

按住 ◀◀。

跳到下一首歌曲的起点：

按 ▶▶。

在当前的歌曲中快进：

按住 ▶▶。

3 若要暂停播放，按 ▶/||。

再次按 ▶/|| 将恢复播放。

- 将 iPhone/iPod 连接至本机播放其中的歌曲时，歌曲会从断开连接时暂停的地方开始继续播放。
- 如果您正在聆听 podcast 或有声书的插曲，可按 ◀ 或 ▶ 来更替歌曲。
- 一个插曲可能包含多个章节。可按 ◀◀ 或 ▶▶ 来切换章节。

搜索想要的歌曲

iPhone/iPod 可以容纳数百首歌曲。通过使用文件标记信息并将这些歌曲组织在播放列表中，本机的搜索功能可轻松进行歌曲搜索。每个音乐类别有其各自的等级。使用 PLAYLIST/ARTIST/ALBUM/SONG/PODCAST/GENRE/COMPOSER/AUDIOBOOK 搜索模式根据下表缩小搜索范围。

等级 1	等级 2	等级 3	等级 4
播放列表 (PLAYLIST)	歌曲	—	—
歌手 (ARTIST)*	专辑 *	歌曲	—
专辑 (ALBUM)*	歌曲	—	—
歌曲 (SONG)	—	—	—
PODCAST	插曲	—	—
音乐风格 (GENRE)*	歌手 *	专辑 *	歌曲
作曲者 (COMPOSER)*	专辑 *	歌曲	—
有声书 (AUDIOBOOK)	—	—	—

例如：按歌手姓名搜索

以下举例说明如何执行 ARTIST（歌手）搜索。尽管等级不同，其它搜索模式也可以使用相同的操作。

1 按 Q/ENT 启动搜索选择模式。**2 旋转 Rotary encoder 选择 ARTIST（歌手）搜索模式，然后按 Q/ENT。**

PLAYLIST ↔ ARTIST ↔ ALBUM ↔ SONG ↔
PODCAST ↔ GENRE ↔ COMPOSER ↔ AUDIOBOOK
↔ PLAYLIST

3 旋转 Rotary encoder 选择想要的歌手，然后按 Q/ENT。**4 旋转 Rotary encoder 选择专辑，然后按 Q/ENT。****5 旋转 Rotary encoder 选择歌曲，然后按 Q/ENT。所选的歌曲会播放。**

- 在各个等级 (SONG 与 AUDIOBOOK 等级除外) 中按住 Q/ENT 至少 2 秒钟后，将播放所选等级中的所有歌曲。
- 在带有 “*” 的搜索模式中选择 [ALL] 后，按住 Q/ENT 至少 2 秒钟播放 iPhone/iPod 或所选搜索模式中的所有歌曲。
- 在搜索模式中，如果您按住 ↵/ESC 至少 2 秒钟，或者 30 秒不执行任何操作，搜索模式将被取消。
- 在搜索模式中，按 ↵/ESC 返回先前的模式。
- 在 M.I.X. 播放时搜索，便会取消 M.I.X. 播放模式。
- 如果在 PLAYLIST 搜索模式中选择的播放列表中没有歌曲，将显示 “NO SONG”。
- 如果在 PODCAST 搜索模式的 iPhone/iPod 中没有 podcast 数据，将显示 “NO PODCAST”。
- 如果在 AUDIOBOOK 搜索模式的 iPhone/iPod 中没有有声书数据，将显示 “NO AUDIOBOOK”。
- 如果在想要的播放列表搜索模式中选择储存在 iPod 中的 “iPod name”，并且按 Q/ENT，您可以搜索 iPod 中的所有歌曲。另外，如果按住 Q/ENT 至少 2 秒钟，将播放 iPhone/iPod 中的所有歌曲。
- 视 iPhone/iPod 而定，可能不支持 podcast 搜索。
- 如果在搜索模式中启动了字母搜索功能，可以通过字母搜索功能进行快速搜索以找到想要的歌手或歌曲等。详情请参阅第 20 页的 “字母搜索功能”。
- 如果在搜索模式中按任一预设按钮 (1 至 6)，便可通过跳到指定位置快速进行搜索。详情请参阅第 20 页的 “直接搜索功能”。
- 如果在搜索模式中 30 秒钟没有执行任何操作，本机将返回到正常模式。

快速搜索

您可以从 iPhone/iPod 内的所有歌曲中搜索，不需选择专辑、歌手等。

1 按住 **Q/ENT** 至少 **2** 秒钟即可启动快速搜索模式。

2 旋转 **Rotary encoder** 选择想要的歌曲。
所选的歌曲会立即播放。

- 在搜索模式中，如果您按 **ESC**，或者如果 10 秒钟不执行任何操作，搜索模式将被取消。
- 如果 iPhone/iPod 内有许多歌曲，则搜索歌曲需要一段时间。
- 如果在搜索模式中按任一**预设按钮 (1 至 6)**，便可通过跳到指定位置快速进行搜索。详情请参阅第 20 页的“直接搜索功能”。
- 此功能在重复 (**↺**) 播放时无效。

直接搜索功能

本机的直接搜索功能可以更加高效地搜索专辑、歌曲等。在播放列表 / 歌手 / 专辑 / 歌曲 / Podcast / 音乐风格 / 作曲家 / 有声书模式中，您可以快速搜索任何歌曲。

在搜索模式中，按任一**预设按钮 (1 至 6)** 快速跳过指定百分比的歌曲内容。

歌曲搜索示例：

如果您的 iPhone/iPod 中有 100 首歌曲，这些歌曲以百分比分为 6 组（如下所示）。这些群组被指定到预设按钮 1 至 6。

示例 1：

假设您要搜索的歌曲位于歌曲库的中间（50%）附近：按按钮 4 跳到第 50 首歌曲，然后旋转 **Rotary encoder** 找到想要的歌曲。

示例 2：

假设您要搜索的歌曲位于歌曲库的结尾（83%）附近：按按钮 6 跳到第 83 首歌曲，然后旋转 **Rotary encoder** 找到想要的歌曲。

预设按钮	全部 100 首歌曲 (100%)					
	0%	17%	33%	50%	67%	83%
	1	2	3	4	5	6
歌曲	第 1 首歌曲	第 17 首歌曲	第 33 首歌曲	第 50 首歌曲	第 67 首歌曲	第 83 首歌曲

选择播放列表 / 歌手 / 专辑 / 音乐风格 / 作曲家

播放列表 / 歌手 / 专辑 / 音乐风格 / 作曲家可以轻松更改。
例如，如果您聆听所选专辑中的歌曲，专辑可以更改。

按 **◀** 或 **▶** 选择想要的播放列表 / 歌手 / 专辑 / 音乐风格 / 作曲家。

- 如果歌曲搜索模式用于选择歌曲，则此功能无效。
- 如果在歌手搜索时选择一个专辑，则该歌手的其它专辑也可搜索。
- 此功能在随机 (**↻**) 播放时无效。

字母搜索功能

首字母搜索功能可跳到下一个数字、符号或字母，例如从 A 到 B，从 B 到 C。

您也可以按 **◀** 以相反顺序略过，例如从 B 到 A。

在搜索模式中，按 **◀** 或 **▶** 执行字母搜索功能。
列表跳到下一个数字、符号或字母。

- 如果按住 **◀** 或 **▶**，则显示连续改变。

随机播放 (M.I.X.)

iPhone/iPod 的随机功能在本机上显示为 .

随机播放专辑：





各专辑上的歌曲依适当顺序进行播放。专辑上的所有歌曲一旦播放完毕，随机选择下一张专辑。直到播放完所有专辑。

随机播放歌曲：

歌曲随机播放将播放所选类别（播放列表、专辑等）中的歌曲。类别中的歌曲仅播放一次直至所有的歌曲被播放。

1 按 **5** .

歌曲以随机顺序播放。

  →  → (off) →  
(随机播放专辑) (随机播放歌曲)

2 若要取消 M.I.X. 播放，按以上方法选择 (off)。



- 如果在选择 M.I.X. 播放以前在专辑搜索模式中选择了歌曲，则即使选择随机播放专辑也不会随机播放歌曲。

随机播放 ALL：

随机播放 ALL 将随机播放 iPhone/iPod 中的所有歌曲。一首歌曲只有在所有歌曲播放完毕以后才会再次播放。

1 按 **6**。

歌曲以随机顺序播放。

 → (off) → 
(随机播放 ALL)

2 若要取消 M.I.X. 播放，按以上方法选择 (off)。

- 如果选择随机播放 ALL，则在搜索模式中播放的所选歌曲将被取消。

重复播放



iPhone/iPod 只有重复一首可用。

重复一首：



重复播放一首歌曲。

1 按 **4**。

重复播放歌曲。

 → (off) → 
(重复一首)

2 若要取消重复播放，按以上方法选择 (off)。

- 在重复播放时，无法通过按  或  选择其它歌曲。

显示文字

您可以显示 iPhone/iPod 中歌曲的标记信息。

按 **VIEW**。

每按一次，显示都会改变。

- 当 TEXT SCROLL 设定为 MANU 时，请按住 **VIEW** 至少 2 秒钟，便可卷动一次当前的文字。

曲目编号 / 已播放时间 → 曲目编号 / 时钟 → 歌手姓名 * → 专辑名称 * → 歌曲名称 * → 曲目编号 / 已播放时间

* TAG 信息

如果没有标记信息，便会显示 “ARTIST” / “ALBUM” / “SONG”。

- 只能显示字母与数字字符 (ASCII)。
- 如果在 iTunes 中建立的歌手、专辑或歌曲名称中字符过多，则当连接到转接器时歌曲可能无法播放。因此，建议字符数最多为 70。主机的字符最多数为 70 (70 字节)。
- 有些字符可能无法正常显示。
- 当本机不支持文字信息时，将显示 “NO SUPPORT”。

IMPRINT 操作方式 (选购)

Alpine 引进 IMPRINT - 全球第一技术, 彻底解决劣化音质的汽车音响问题。让我们能体验歌手的原创音乐, 请参阅“关于 IMPRINT” (第 29 页)。

当 IMPRINT 音频处理器 (PXA-H100) (另售) 连接至本机时, 便可执行 MultEQ 与以下声音调节功能。

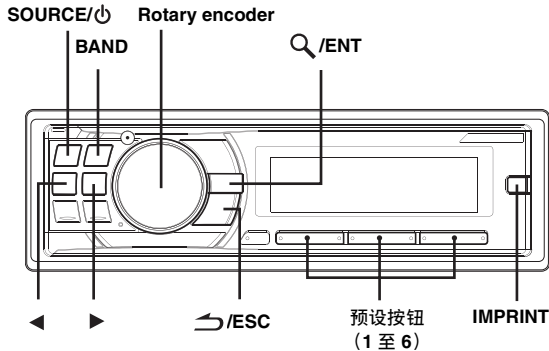

切换 MultEQ 模式

由 Audyssey Labs 研发的 MultEQ 会自动校正聆听环境的音频。针对在车内选择的位置优化该系统。为了达到此目的, MultEQ 必须先测量汽车响应特性。有关设定程序的详细信息, 请咨询您的 Alpine 授权经销商。

按住 **IMPRINT** 至少 **2 秒钟** 将切换 MultEQ 模式。

MULTEQ OFF (手动模式) → CURVE 1 (MultEQ-1) →
CURVE 2 (MultEQ-2) → MULTEQ OFF (手动模式)

- 只有在储存 curve 1 与 curve 2 时才能选择 Curve 模式。
- 使用 MultEQ 时, 会自动设定 MEDIAEXPANDER、MX LEV MODE、CROSSOVER、T.CORR PARA、FACTORY'S EQ、SUBW PHASE、SUBW CHANNEL、TW SETUP、EQ MODE、FILTER TYPE 和 PARAMETER EQ/GRAPHIC EQ。用户无法调节这些设定。
- 当连接外接音频处理器时, 无法使用 MultEQ 功能。

在 MultEQ 模式中调节重低音等级 / 低音等级 / 高音等级 / 衰减 (前后之间) / 平衡 (左右之间)

您可在 MultEQ (CURVE 1 或 CURVE 2) 模式中改变这些设定以建立自己喜好的设定。

- 1 按 **IMPRINT** 启动 MultEQ 调节模式。
- 2 旋转 **Rotary encoder** 选择想要的项目, 然后按 **Q/ENT**。
SUBW LEVEL*1 ↔ BASS LEVEL ↔ TREBLE LEVEL ↔
FADER*2 ↔ BALANCE ↔ SUBW LEVEL
- 3 旋转 **Rotary encoder** 更改如下设定, 然后按 **Q/ENT**。

重低音等级: +0 ~ +15
低音等级: -7 ~ +7
高音等级: -7 ~ +7
衰减: R15 ~ F15
平衡: L15 ~ R15

- 选择 SUBW LEVEL、BASS LEVEL、TREBLE LEVEL、FADER 或 BALANCE 模式, 如果 60 秒钟没有执行任何操作, 本机将自动返回到正常模式。

*1 当 SUBWOOFER 模式设为 OFF 时, 便无法调节其等级, 且无法在 MultEQ (CURVE 1 或 CURVE 2) 模式中调节 SUBWOOFER ON/OFF 功能。

*2 如果您将 IMPRINT 音频处理器 (PXA-H100) 的 2.2ch (3WAY)/4.2ch (FRONT/REAR/SUBW.) 开关设为 2.2ch (3WAY), 便无法调节 FADER 模式。详情请参阅 PXA-H100 的用户手册。

- 视连接的装置而定, 某些功能与显示指示无法运作。

在手动模式中调节声音设定

您可以在 MultEQ 模式设为 MULTEQ OFF (手动模式) 时, 更改这些设定以建立自己喜好设定。

使用步骤 1 至 4 选择任一种声音菜单模式进行调整。有关所选项目的详细信息, 请参阅以下适用章节。

1 按 **IMPRINT** 启动声音菜单选择模式。

2 旋转 **Rotary encoder** 选择想要的项目, 然后按 **Q/ENT**。

SUBWOOFER ↔ SUBW SYSTEM*¹ ↔ SUBW PHASE*¹ ↔
SUBW CHANNEL*¹ ↔ FACTORY'S EQ ↔ TW SETUP*² ↔
FILTER TYPE ↔ MEDIAEXPANDER ↔ MX LEV MODE*³ ↔
EQ MODE ↔ T.CORR PARA ↔ SOUND ADJUST*⁴ ↔
SUBWOOFER
(例如选择 SUBWOOFER)

*¹ 当 SUBWOOFER 设定为 OFF 时, 无法使用这些功能。

*² 只有在连接 PXA-H100 (另售) 并被设为 2.2ch (3WAY) 模式时才能使用此功能。详情请参阅 PXA-H100 的用户手册。

*³ 当 MEDIAEXPANDER 设定为 OFF 时, 无法使用此功能。

*⁴ 在步骤 2 中, 可在 SOUND ADJUST 模式中选择三种声音调节项目 (PARAMETER EQ/GRAPHIC EQ、T.CORRECTION、CROSSOVER), 旋转 **Rotary encoder** 选择想要的项目, 然后按 **Q/ENT** 继续进行步骤 3。

3 旋转 **Rotary encoder** 更改设定, 然后按 **Q/ENT**。

(例如选择 SUBW ON 或 SUBW OFF)

4 按住 **↵/ESC** 至少 2 秒钟将返回正常模式。

- 当 DEFEAT 设为 ON 时, MEDIAEXPANDER FACTORY'S EQ、PARAMETER EQ/GRAPHIC EQ、EQ MODE 和 MX LEV MODE 调节均无法使用。
- 按 **↵/ESC** 将返回先前的声音菜单模式。
- 如果 60 秒钟没有执行任何操作, 即取消声音菜单模式。

开启 / 关闭重低音扬声器

当重低音扬声器开启时, 您可调节重低音扬声器的输出等级 (请参阅第 12 页)。

SUBW OFF ↔ SUBW ON (初始设定)

设定重低音扬声器系统

当重低音扬声器启动时, 您可选择想要的 System1 或 System2 重低音扬声器效果。

SUBW SYS 1 (初始设定) ↔ SUBW SYS 2

SUBW SYS 1: 重低音扬声器的音量随主音量设定改变。

SUBW SYS 2: 重低音扬声器的音量变化与主音量设定不同。例如, 即使音量设定为低时, 依然能够听见重低音扬声器的声音。

设定重低音扬声器相位

NORMAL (初始设定) ↔ REVERSE

重低音扬声器输出相位设定为 SUBWOOFER NORMAL (0°) 或 SUBWOOFER REVERSE (180°)。若要调节等级, 旋转 **Rotary encoder**。

设定重低音扬声器声道 (SUBW CHANNEL)

您可以将重低音扬声器输出设定为立体声或单声道。务必为重低音扬声器类型设定正确的输出。

STEREO (初始设定) ↔ MONO

STEREO: 重低音扬声器立体声 (L/R) 输出

MONO: 重低音扬声器单声道输出

均衡器预设 (FACTORY'S EQ)

出厂时会预设 10 种典型均衡器设定, 供多种音源素材使用。

FLAT ↔ POPS ↔ ROCK ↔ NEWS ↔ JAZZ&BLUES ↔
ELEC DANCE ↔ HIP HOP&RAP ↔ EASY LISTEN ↔
COUNTRY ↔ CLASSICAL ↔ USER 1 ↔ USER 2 ↔
USER 3 ↔ USER 4 ↔ USER 5 ↔ USER 6

- 通过选择 USER 1 至 6, 您可以调出“调节图形式均衡器曲线” (第 25 页) 或“调节参数式均衡器曲线” (第 24 页) 中储存的预设号码。

设定高频范围扬声器的响应斜率 (TW SETUP)

“在 2.2ch (3WAY) 模式中将高音扬声器的响应特性设定为 FLAT 可能会损坏扬声器。请确保分频器截止频率适合正在使用的高音扬声器 (请参阅第 25 页的“调节分频器设定”)。”

MAKER'S (初始设定) ↔ USER'S

MAKER'S: 为了避免扬声器可能损坏, 无法在 2.2ch (3WAY) 模式中将高频范围扬声器的响应斜率设定为 FLAT。

USER'S: 在 2.2ch (3WAY) 模式中, 可进行 FLAT 设定。

设定滤波器类型

NORMAL (初始设定) ↔ INDIVIDUAL

NORMAL (L=R): 为左右扬声器做相同调节。

INDIVIDUAL (L/R): 分别调节左右扬声器。

开启 / 关闭 Media Xpander

当 Media Xpander 开启时, 您可调节 Media Xpander 的等级 (请参阅第 24 页)。

MX OFF (初始设定) ↔ MX ON

设定 MX 等级

不管音源为何, MX (MEDIAXPANDER) 能让歌声或乐器声音更清晰。即使在伴随着马路上嘈杂声的车内, FM 无线电、CD、USB 存储器和 iPhone/iPod 还是能够清楚地重现音乐。

改为您想使用 Media Xpander 的信号源。

FM (MX 等级 1 至 3):

中频至高频变得更清晰, 并在所有的频率间产生良好的平衡声音。

CD (MX 等级 1 至 3):

播放期间, CD 模式处理大量数据。MX 利用大量数据处理, 重现更清楚、清晰的输出。

CMPM (MX 等级 1 至 3):

可校正正在压缩时遗失的信息。重现接近原音的良好平衡声音。

DVD (视频 CD)

(MOVIE MX 等级 1 至 2):

使视频的对话部分更清楚。

(DVD MUSIC):

DVD 或视频 CD 包含大量数据, 例如音乐录影带。MX 使用该数据精确重现声音。

AUX (MX 等级 1):

选择符合所连接媒体的 MX 模式 (CMPM、MOVIE 或 MUSIC)。

- 每个音源, 例如 FM 无线电、CD 和 MP3/WMA/AAC, 可拥有自己的 MX 设定。
- 在含有 MP3/WMA/AAC 和 CD-DA 的光碟上, 从“MP3/WMA/AAC 至 CD-DA”或从“CD-DA 至 MP3/WMA/AAC”更改音源时, MX 模式切换可能会稍微延迟播放。
- EFFECT OFF 设定会将每个音源的 MX 模式设为 OFF。
- 当 DEFEAT 设定为 ON 时, 无法使用此功能。
- AM 无线电没有 MX 模式。
- 如果连接了具有 MX 功能 (PXA-H701 等) 的音频处理器, 其 MX 处理器会应用在音源上。由于处理器 MX 设定可能不符合主机, 所以需要调节音频处理器。详情请参阅音频处理器的用户手册。
- “CMPM”适用于 MP3/WMA/AAC 和 iPhone/iPod。

设定 EQ 模式

本设定有 5 波段参数式, 或 7 波段图形式均衡器供您选择。

PARAMETER EQ (初始设定) ↔ GRAPHIC EQ

PEQ: 5 波段参数式 EQ

GEQ: 7 波段图形式 EQ

设定时间校正单位 (T.CORR PARA)

您可以更改时间校正的单位 (cm 或 inch)。

CM (初始设定) ↔ INCH

音域调节 (SOUND ADJUST)

可在此模式中调节 PARAMETER EQ/GRAPHIC EQ、T.CORRECTION 与 CROSSOVER 的设定。

调节参数式均衡器曲线

您可修改均衡器设定, 使响应曲线更符合自己的喜好。若要调节参数式均衡器曲线, 将 EQ MODE 设定为 PARAMETER EQ。详情请参阅“设定 EQ 模式”(第 24 页)。

1 从 SOUND ADJUST 模式选择 PARAMETER EQ 后, 按 BAND 选择需调节的波段。

B 1 → B 2 → B 3 → B 4 → B 5 → B 1

2 按 ◀ 或 ▶ 选择频率波段。

可调节的频率波段:

20 Hz 至 20 kHz (以 1/3 个八度音阶为单位)

Band-1: 20 Hz~80 Hz (63 Hz)

Band-2: 50 Hz~200 Hz (150 Hz)

Band-3: 125 Hz~3.2 kHz (400 Hz)

Band-4: 315 Hz~8 kHz (1 kHz)

Band-5: 800 Hz~20 kHz (2.5 kHz)

3 旋转 Rotary encoder 调节电平。

可调节的电平: -6 至 +6 dB

4 按 SOURCE/⏻ 设定频宽 (Q)。

可调节的频宽: 1、1.5、3

5 若要调节其它波段, 重复步骤 1 至 4 并调节所有波段。

- 邻近波段的频率无法在 4 个单位内调节。
- 调节 PARAMETER EQ 时, 您必须考虑所连接扬声器的频率响应。

调节图形式均衡器曲线

您可修改均衡器设定，使响应曲线更符合自己的偏好。若要调节图形式均衡器曲线，将 EQ MODE 设定为 GRAPHIC EQ。详情请参阅“设定 EQ 模式”（第 24 页）。

- 1 从 SOUND ADJUST 模式选择 GRAPHIC EQ 后，按 **BAND** 选择需调节的波段。

B 1 → B 2 → B 3 → B 4 → B 5 → B 6 → B 7 → B 1

Band-1 (63 Hz) / Band-2 (150 Hz) / Band-3 (400 Hz) /
Band-4 (1 kHz) / Band-5 (2.5 kHz) / Band-6 (6.3 kHz) /
Band-7 (17.5 kHz)

- 2 旋转 **Rotary encoder** 调节电平。
可调节的输出电平：-6 至 +6 dB

- 3 若要调节其它波段，重复步骤 1 和 2，然后调节所有波段。

调节时间校正

执行以下操作前，请参阅“关于时间校正”（第 27 页）。

- 1 从 SOUND ADJUST 模式选择 T.CORRECTION 后，按 **BAND** 选择需调节的扬声器。

2.2ch (3WAY) 系统

F-L (初始设定) → F-R → R-L → R-R →
(左中) (右中) (左高) (右高)
SW-L → SW-R → F-L
(左中)

4.2ch (FRONT/REAR/SUBW.) 系统

F-L (初始设定) → F-R → R-L → R-R →
(左前) (右前) (左后) (右后)
SW-L → SW-R → F-L
(左前)

- 2 旋转 **Rotary encoder** 调节距离校正
(0.0 至 336.6cm)。

L = (至最远扬声器的距离) - (至其它扬声器的距离)

详情请参阅第 27 页的“时间校正列表”。

- 3 重复步骤 1 与 2，设定其它扬声器。
设定这些数值，可让其声音与其它扬声器的声音同时传送到聆听位置。

调节分频器设定

执行以下操作前，请参阅“关于分频器”（第 28 页）。

2.2ch (3WAY) 系统

- 1 从 SOUND ADJUST 模式选择 CROSSOVER 后，按 **BAND** 选择需调节的波段。

2.2ch (3WAY) 系统 / NORMAL (L=R)

设定项目：
LOW / M-L / M-H / HIGH

2.2ch (3WAY) 系统 / INDIVIDUAL (L/R)

设定项目：
L-L / L-R / ML-L / ML-R / MH-L / MH-R / H-L / H-R

- 2 按 ◀ 或 ▶ 选择想要的截止频率（分频点）。
可调节的频率波段：

2.2ch (3WAY) 系统

设定项目：
LOW / M-L 20 Hz~200 Hz
M-H 20 Hz~20 kHz
HIGH (1 kHz~20 kHz)*¹ / (20 Hz~20 kHz)*²

*¹ 选择 MAKER'S 时，请参阅“设定高频范围扬声器的响应斜率 (TW SETUP)”（第 23 页）。

*² 选择 USER'S 时，请参阅“设定高频范围扬声器的响应斜率 (TW SETUP)”（第 23 页）。

- 3 按 **SOURCE** /  调节斜率。

可调节的斜率：FLAT*、6 dB/oct.、12 dB/oct.、18 dB/oct.、
24 dB/oct.

* 仅当在“设定高频范围扬声器的响应斜率 (TW SETUP)”（第 23 页）中选择了 USER'S 时，HIGH 斜率才可设定为 FLAT。视扬声器的响应特性而定，将响应斜率设定为 FLAT 时必须小心，因为可能造成扬声器的损坏。使用本机，当高频范围扬声器的响应斜率设定为 FLAT 时，会显示讯息。

- 4 旋转 **Rotary encoder** 调节输出电平。
可调节的输出电平：-12 至 0 dB。

- 5 重复步骤 1 至 4，对其它波段进行调节。

4.2ch (FRONT/REAR/SUBW.) 系统

- 1 从 **SOUND ADJUST** 模式选择 **CROSSOVER** 后, 按 **BAND** 选择需调节的波段。

4.2ch (FRONT/REAR/SUBW.) 系统 / NORMAL (L=R)

设定项目:

LOW (SUB-W) / MID (REAR) / HIGH (FRONT)

4.2ch (FRONT/REAR/SUBW.) 系统 / INDIVIDUAL (L/R)

设定项目:

L (SUB-W)-L / L (SUB-W)-R / M (REAR)-L /
M (REAR)-R / H (FRONT)-L / H (FRONT)-R

- 2 按 ◀ 或 ▶ 选择想要的截止频率 (分频点)。
可调节的频率波段:

4.2ch (FRONT/REAR/SUBW.) 系统

设定项目:

20 Hz~200 Hz

- 3 按 **SOURCE**/⏻ 调节斜率。
可调节的斜率: FLAT, 6 dB/oct., 12 dB/oct., 18 dB/oct.,
24 dB/oct.
- 4 旋转 **Rotary encoder** 调节输出电平。
可调节的输出电平: -12 至 0 dB。
- 5 重复步骤 1 至 4, 对其它波段进行调节。

- 调节 **CROSSOVER** 时, 您必须考虑所连接扬声器的频率响应。
- 关于 2.2ch (3WAY)/4.2ch (FRONT/REAR/SUBW.) 系统
您可使用 PXA-H100 的 2.2ch (3WAY)/4.2ch (FRONT/REAR/SUBW.)
开关切换至 2.2ch (3WAY)/4.2ch (FRONT/REAR/SUBW.) 系统模式。
详情请参阅 PXA-H100 的用户手册。

储存音域调节设定

SOUND ADJUST 设定包括 **PARAMETER EQ**/**GRAPHIC EQ**、**T.CORRECTION** 与 **CROSSOVER** 设定能够被储存在预设记忆中。

- 1 完成 **SOUND ADJUST** 设定时, 请在任一项 **SOUND ADJUST** 模式 (例如 **CROSSOVER**) 中, 选择任一预设按钮 (1 至 6), 按住想要的预设按钮至少 2 秒钟。
- 2 旋转 **Rotary encoder** 选择 **PROTECT YES/NO**, 然后按 **Q/ENT** 储存调节的内容。

PROTECT YES (初始设定) ↔ **PROTECT NO**

- 如果选择 **YES**, 调节的内容受到保护并储存至预设按钮。当您要将参数储存至受保护的预设按钮时, 可选择 “**REPLACE NO/YES**”。
- 如果选择 **NO**, 预设被储存。
- 执行此操作时, **PARAMETER EQ**/**GRAPHIC EQ**、**T.CORRECTION** 与 **CROSSOVER** 所有调节过的内容都会储存到预设按钮。
- 即使重设本机或断开与电瓶的连接, 储存的内容也不会被删除。
- 通过执行“调出储存的音域调节设定”(第 26 页) 中的操作, 可调出储存内容。

调出储存的音域调节设定

储存的 **SOUND ADJUST** 设定包括 **PARAMETER EQ**/**GRAPHIC EQ**、**T.CORRECTION** 与 **CROSSOVER** 设定能够被储存在预设存储器中。

- 1 选择任一项 **SOUND ADJUST** 模式 (例如 **CROSSOVER**) 后, 按下具有您所需存储器特性的任一预设按钮 (1 至 6) 而调出储存设定。
 - 2 再按一次预设按钮返回 **SOUND ADJUST** 模式。
- 执行此操作时, 会调出所有储存在预设按钮上的 **PARAMETER EQ**/**GRAPHIC EQ**、**T.CORRECTION** 与 **CROSSOVER** 的调节内容。

关于时间校正

在车内，聆听者与扬声器之间的距离视复合扬声器放置的位置而有相当大的差异。聆听者与扬声器之间距离的差异，会在声音影像和频率特性中产生转移。这是由于声音传达到聆听者的右耳与左耳之间所产生的时间滞延而引起的。

为了校正该问题，本机能够延迟传达至最接近聆听者的扬声器的音频。这会使聆听者感到与扬声器之间的距离增加。聆听者可坐在左右扬声器的正中央，以获得最佳音域。以 3.4cm 为单位，为每个扬声器进行调节。

示例 1 聆听位置：左前排座椅

将左前扬声器的时间校正等级调高，将右后扬声器的时间校正等级调为零或调低。

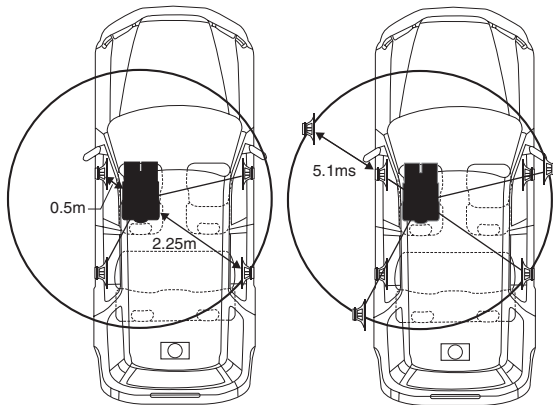

声音不平衡，因为聆听位置与多个扬声器之间的距离不同。

左前扬声器和右后扬声器的距离差为 1.75 m。
我们计算在上方图示中左前扬声器的时间校正值。

条件：
最远的扬声器 - 聆听位置：2.25 m
左前扬声器 - 聆听位置：0.5 m
计算：L = 2.25 m - 0.5 m = 1.75 m
时间校正 = $1.75 \div 343^{*1} \times 1000 = 5.1$ (ms)

*1 声音速度：20°C 时，343 m/s (765 mph)

换句话说，将左前扬声器的时间校正值设定为 5.1 ms，能让其与聆听者的距离就像和聆听者与最远的扬声器的距离相同。

时间校正能消除声音传达到聆听位置所需的时间差异。
将左前扬声器的时间校正为 5.1 ms，使其声音传达至聆听位置的时间与其它扬声器传达至聆听位置的时间相同。

示例 2 聆听位置：全部座椅

将每个扬声器的时间校正等级调节至大致相同。

- 1 坐在聆听位置（驾驶座等）并测量头部和多个扬声器之间的距离（以公尺为单位）。
- 2 计算至最远的扬声器和至其它扬声器之间的距离校正值差。

$$L = (\text{至最远扬声器的距离}) - (\text{至其它扬声器的距离})$$

这些数值为不同扬声器的时间校正值。设定这些数值，可让其声音与其它扬声器的声音同时传送到聆听位置。

时间校正值列表

滞延数 数	时间差异 (ms)	距离 (cm)	距离 (inch)	滞延数 数	时间差异 (ms)	距离 (cm)	距离 (inch)
0	0.0	0.0	0.0	51	5.1	173.4	68.3
1	0.1	3.4	1.3	52	5.2	176.8	69.7
2	0.2	6.8	2.7	53	5.3	180.2	71.0
3	0.3	10.2	4.0	54	5.4	183.6	72.4
4	0.4	13.6	5.4	55	5.5	187.0	73.7
5	0.5	17.0	6.7	56	5.6	190.4	75.0
6	0.6	20.4	8.0	57	5.7	193.8	76.4
7	0.7	23.8	9.4	58	5.8	197.2	77.7
8	0.8	27.2	10.7	59	5.9	200.6	79.1
9	0.9	30.6	12.1	60	6.0	204.0	80.4
10	1.0	34.0	13.4	61	6.1	207.4	81.7
11	1.1	37.4	14.7	62	6.2	210.8	83.1
12	1.2	40.8	16.1	63	6.3	214.2	84.4
13	1.3	44.2	17.4	64	6.4	217.6	85.8
14	1.4	47.6	18.8	65	6.5	221.0	87.1
15	1.5	51.0	20.1	66	6.6	224.4	88.4
16	1.6	54.4	21.4	67	6.7	227.8	89.8
17	1.7	57.8	22.8	68	6.8	231.2	91.1
18	1.8	61.2	24.1	69	6.9	234.6	92.5
19	1.9	64.6	25.5	70	7.0	238.0	93.8
20	2.0	68.0	26.8	71	7.1	241.4	95.1
21	2.1	71.4	28.1	72	7.2	244.8	96.5
22	2.2	74.8	29.5	73	7.3	248.2	97.8
23	2.3	78.2	30.8	74	7.4	251.6	99.2
24	2.4	81.6	32.2	75	7.5	255.0	100.5
25	2.5	85.0	33.5	76	7.6	258.4	101.8
26	2.6	88.4	34.8	77	7.7	261.8	103.2
27	2.7	91.8	36.2	78	7.8	265.2	104.5
28	2.8	95.2	37.5	79	7.9	268.6	105.9
29	2.9	98.6	38.9	80	8.0	272.0	107.2
30	3.0	102.0	40.2	81	8.1	275.4	108.5
31	3.1	105.4	41.5	82	8.2	278.8	109.9
32	3.2	108.8	42.9	83	8.3	282.2	111.2
33	3.3	112.2	44.2	84	8.4	285.6	112.6
34	3.4	115.6	45.6	85	8.5	289.0	113.9
35	3.5	119.0	46.9	86	8.6	292.4	115.2
36	3.6	122.4	48.2	87	8.7	295.8	116.6
37	3.7	125.8	49.6	88	8.8	299.2	117.9
38	3.8	129.2	50.9	89	8.9	302.6	119.3
39	3.9	132.6	52.3	90	9.0	306.0	120.6
40	4.0	136.0	53.6	91	9.1	309.4	121.9
41	4.1	139.4	54.9	92	9.2	312.8	123.3
42	4.2	142.8	56.3	93	9.3	316.2	124.6
43	4.3	146.2	57.6	94	9.4	319.6	126.0
44	4.4	149.6	59.0	95	9.5	323.0	127.3
45	4.5	153.0	60.3	96	9.6	326.4	128.6
46	4.6	156.4	61.6	97	9.7	329.8	130.0
47	4.7	159.8	63.0	98	9.8	333.2	131.3
48	4.8	163.2	64.3	99	9.9	336.6	132.7
49	4.9	166.6	65.7				
50	5.0	170.0	67.0				

关于分频器

分频器 (X-OVER) :

本机配备有源分频器。分频器限制传送到输出的频率。每个频道皆单独控制。因此, 各组扬声器可由符合它们最佳化设计的频率驱动。

分频器调节每个波段的 HPF (高通滤波器) 或 LPF (低通滤波器), 以及斜率 (滤波器通过高点与低点的速度)。

必须根据扬声器的重现特性进行调节。视扬声器而定, 可能不需要无源网络。如果不确定, 请咨询您的 Alpine 授权经销商。

4.2ch (FRONT/REAR/SUBW.) 模式

	截止频率 (以 1/3 个八度音阶为单位)		斜率		电平
	HPF	LPF	HPF	LPF	
低频范围扬声器	----	20 Hz - 200 Hz	----	FLAT, 6, 12, 18, 24 dB/oct.	0 至 -12 dB
后高频范围扬声器	20 Hz - 200 Hz	----	FLAT, 6, 12, 18, 24 dB/oct.	----	0 至 -12 dB
前高频范围扬声器	20 Hz - 200 Hz	----	FLAT, 6, 12, 18, 24 dB/oct.	----	0 至 -12 dB

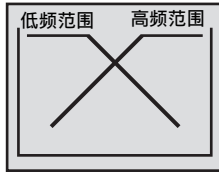

(不同于实际显示)

2.2ch (3WAY) 模式

	截止频率 (以 1/3 个八度音阶为单位)		斜率		电平
	HPF	LPF	HPF	LPF	
低频范围扬声器	----	20 Hz - 200 Hz	----	FLAT, 6, 12, 18, 24 dB/oct.	0 至 -12 dB
中频范围扬声器	20 Hz - 200 Hz	20 Hz - 20 kHz	FLAT, 6, 12, 18, 24 dB/oct.	FLAT, 6, 12, 18, 24 dB/oct.	0 至 -12 dB
高频范围扬声器	1 kHz - 20 kHz, (20 Hz ~ 20 kHz)*	----	FLAT* 6, 12, 18, 24 dB/oct.	----	0 至 -12 dB

* 仅当在“设定高频范围扬声器的响应斜率 (TW SETUP)” (第 23 页) 中选择 USER'S 时。

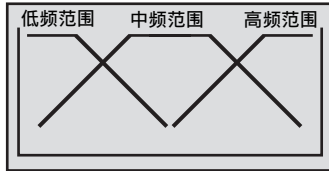

(不同于实际显示)

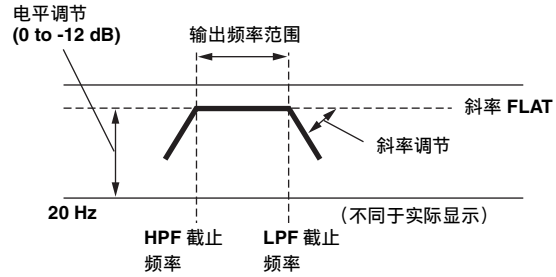

- **HPF (高通滤波器):** 截止较低的频率, 允许较高的频率通过。
 - **LPF (低通滤波器):** 截止较高的频率, 允许较低的频率通过。
 - **斜率:** 电平随着一个八度音阶的频率更改而改变 (以 dB 为单位)。
 - 斜率值越高, 斜面越陡。
 - 将斜率调节至 FLAT, 绕过 HP 或 LP 滤波器。
 - **HPF 未开启或设定为低频时, 请勿使用高音扬声器, 因为低频内容可能会造成扬声器的损坏。**
 - 您无法将分频器的频率调节至高于 HPF 或低于 LPF。
 - 调节必须根据所连接扬声器建议的分频器频率来进行。确定扬声器建议的分频器频率。将频率调节至建议以外的范围可能会造成扬声器的损坏。
- 关于 Alpine 扬声器建议的分频器频率, 请参阅各自的用户手册。因为使用建议以外的分频器频率而造成扬声器损坏或故障, 本公司恕不负责。

关于 IMPRINT

Alpine 引进 IMPRINT - 能彻底解决会降低音质车内噪音问题的全球第一技术，让我们能体验歌手的原创音乐。



梦想与现实

所有美妙的音乐，皆起源于歌手的梦想。经过无数小时的排练、录制和混音，这种梦想得以呈现，供我们通过光碟、收音机，以及其它媒体聆听。但是，我们听到的是歌手的原创吗？实际上，我们几乎不曾精确地欣赏到歌手的原创。特别是当我们在车内聆听时。

车内是最糟糕的聆听空间

汽车内部充满会干扰并劣化音质的零件。例如：车窗会放大并反射高频。座椅和仪表板盖会改变某些频率。地毯会吸收并抑制中频。图形式和参数式 EQ 只是这些问题的部分解决方法。另外，各扬声器与聆听者之间的距离并不相等，造成不平衡、不集中的音域。时间校正有助于解决这个问题，但仅限于一个聆听位置。



引进 IMPRINT

这些音响问题过于严重，以致于没有任何校正系统能够克服。直到现在，由于引进 IMPRINT，Alpine 提供的硬件 / 软件组合不但能解决这些问题，事实上，它还能改善音域、音调平衡和清晰度并在几分钟内自动完成！

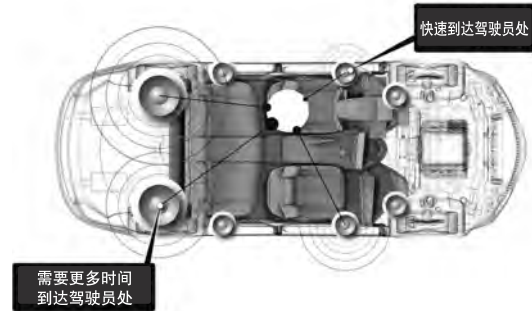

为何 IMPRINT 与众不同

基于五项理由，使用 MultEQ 的 IMPRINT 比其它均衡系统更优秀。

- 它是唯一能完整测量聆听区域、从每个聆听位置撷取时域信息，以及利用一种专利方法处理时域信息使其可代表所有座椅位置的系统。这能给予每个座位的听众最佳的聆听体验。
- 它能校正时间与频率问题，改善音域，产生更柔和、更自然的声音。
- 它使用动态频率分配，将数百个校正点应用在声音问题最大的区域。
- 它能为低分频器测量出最佳的混合点。
- 它能够在几分钟内提供专业技师一般需要数天才能完成的汽车声音调谐。

换碟机（选购）

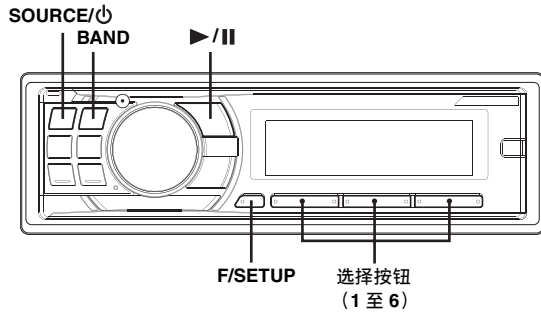

控制 CD 换碟机（选购）

如果选购的 6 片或 12 片 CD 换碟机与 Ai-NET 兼容，可连接至本机。将 CD 换碟机连接至本机的 Ai-NET 输入，可用本机控制 CD 换碟机。

使用 KCA-400C（多台换碟机切换装置）或者 KCA-410C（多功能连接端子），本机可控制多台换碟机。

有关选择 CD 换碟机，请参阅第 30 页的“多台换碟机选择（选购）”。

- 仅当连接了 CD 换碟机时，才可以操作本机的 CD 换碟机控制器。
- 可通过本机控制 DVD 换碟机（选购）和 CD 换碟机（选购）。

1 按 SOURCE/⏻ 启动 CHANGER 模式。

- 信号源指示视连接的信号源而异。
- 在换碟机模式下按 BAND 切换光碟模式。

2 按 F/SETUP 启动光碟选择模式。



3 按光碟选择按钮（1 至 6）对应载入 CD 换碟机的光碟。 所选的光碟编号出现在画面上并且开始播放 CD/MP3。

- 选择想要的光碟后，您可以利用与操作本机 CD 播放机相同的方法进行操作。详情请参阅 CD/MP3/WMA/AAC 章节。

* 当连接了 12 片 CD 换碟机时。

使用 CD 换碟机（选购）播放 MP3 文件

如果您连接了与 MP3 兼容的换碟机，可以在本机上播放包含 MP3 文件的 CD-ROM、CD-R、以及 CD-RW。

- 1 按 **SOURCE/⏻** 切换到 MP3 换碟机模式。
- 2 按任一光碟选择按钮（1 至 6），对应载入 CD 换碟机的光碟。
- 3 若要暂停播放，按 **▶/||**。
再次按 **▶/||** 将恢复播放。

- 本机可以播放包含音频数据和 MP3 数据的光碟。
- 关于如何利用与 MP3 兼容的 CD 换碟机操作 MP3，请参阅第 8 至 11 页上的“CD/MP3/WMA/AAC”。

多台换碟机选择（选购）

Alpine 的 Ai-NET 系统最多可支持 6 台 CD 换碟机。当操作两台或更多台换碟机时，必须使用 KCA-400C（多台换碟机切换装置）。如果您使用 1 部切换装置，最多可以连接 4 台 CD 换碟机。如果您使用 2 部切换装置，最多可以连接 6 台 CD 换碟机。使用 KCA-410C（多功能连接端子）时，您可以连接两台换碟机与两个外接输出（AUX）。

- 1 按本机上的 **SOURCE/⏻** 启动 CD 换碟机模式。
或者，按遥控器（RUE-4202）上的 SOURCE 启动 CD 换碟机模式。

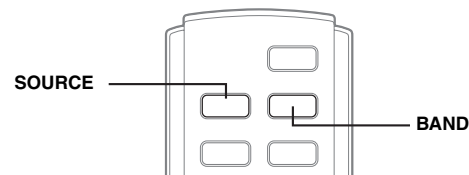

- 2 在本机或 RUE-4202 上按 **BAND** 启动 CD 换碟机选择模式。
CD 换碟机选择模式可维持几秒钟。

- 3 按 **BAND** 直至想要的 CD 换碟机指示出现在画面上。
或者，按遥控器上的 BAND 直至想要的换碟机指示出现在画面上。

- 如果没有连接选择的 CD 换碟机，画面会显示“NO CHANGER-(No.)”。
- 若要操作选择的换碟机，请参阅“CD/MP3/WMA/AAC”（第 8 至 11 页）。
- 有关使用 KCA-410C 时的外接输入（AUX）详细信息，请参阅第 17 页的“设定 AUX 模式（V-Link）”。

信息

出现问题时

如果您遇到问题，请关闭电源，然后再打开。如果机器仍旧无法正常工作，请查看下列列表中的项目。如果机器出现故障，本手册将帮助您解决问题。否则，请确认您的系统连接正确或咨询您的 Alpine 授权经销商。

基本问题

无法使用功能或无画面显示。

- 汽车的点火开关关闭。
 - 如果按说明连接，本机将不会在汽车点火开关关闭的情况下运行。
- 电源线（红）和电瓶线（黄）连接不正确。
 - 检查电源线和电瓶线的连接。
- 保险丝烧坏。
 - 检查机器的保险丝，如果需要，更换合适规格的保险丝。
- 由于干扰噪音等造成的内部微电脑故障。
 - 用圆珠笔或其它带尖头的物体按 RESET 开关。

无线电

无法接收电台。

- 无天线或电缆连接断开。
 - 确保天线已正确连接；必要时更换天线或电缆。

无法在搜索模式中调谐电台。

- 您处在信号较弱的地区。
 - 确保调谐器处在 DX 模式中。
- 如果您处在主要信号区，天线可能没有正确接地和连接。
 - 检查天线连接；请确保天线在安装位置正确接地。
- 天线可能长度不合适。
 - 确保天线完全延伸；如果断裂，请更换新的天线。

广播出现噪音。

- 天线可能长度不合适。
 - 确保天线完全延伸；如果断裂，请更换新的天线。
- 天线接地不良。
 - 确保在安装位置将天线正确接地。

CD

CD 播放机 / 换碟机无法正常工作。

- CD 的工作温度超出额定范围 +50°C。
 - 请使汽车的内部（或后备厢）冷却。

CD 播放声音颤抖。

- 湿气凝结在 CD 模块中。
 - 请留出充分的时间让冷凝液体蒸发（约 1 小时）。

无法插入 CD。

- CD 播放机中已有一张 CD。
 - 弹出 CD，然后将其取出。
- 未正确插入 CD。
 - 确保依照 CD 播放机操作章节中的说明插入 CD。

无法对 CD 进行快进或快退。

- CD 已损坏。
 - 弹出并丢弃 CD，在机器中使用损坏的 CD 可能会造成内部机构的损坏。

CD 播放声音由于振动而跳音。

- 机器安装不正确。
 - 将机器重新牢固安装。
- 光碟很脏。
 - 清洁光碟。
- 光碟上有刮痕。
 - 更换光碟。
- 雷射头物镜已脏。
 - 请勿使用市售的雷射物镜清洁光碟。请咨询附近的 Alpine 经销商。

CD 播放声音在无振动的情况下出现跳音。

- 光碟很脏或有刮痕。
 - 清洁光碟；必须更换损坏的光碟。

出错显示（仅限内置 CD 播放机）。

- 机械错误。
 - 按 \blacktriangle 。出错显示消失后，再次插入光碟。如果上述解决措施还是不能解决问题，请咨询附近的 Alpine 经销商。

无法进行 CD-R/CD-RW 播放。

- 尚未进行完成（最终化）处理。
 - 执行最终化处理，然后尝试再次播放。

MP3/WMA/AAC

无法播放 MP3、WMA 或 AAC。

- 出现写入错误。CD 格式不兼容。
 - 确保 CD 以支持的格式写入。请参阅“关于 MP3/WMA/AAC”（第 10-11 页），然后用本机支持的格式重新写入。

音频

声音未从扬声器输出。

- 机器无内部放大器的输出信号。
 - 将 POWER IC 切换至“ON”（第 16 页）。

iPod

iPod 不播放或没有声音输出。

- iPod 未被识别。
 - 重设本机和 iPod。请参阅“初始化系统启动”（第 6 页）。若要重设 iPod，请参考 iPod 的用户手册。

CD 播放机的显示**NO DISC**

- 未插入 CD。
 - 插入 CD。
- 虽然插入了光碟，屏幕上显示“NO DISC”，机器未开始播放或弹出光碟。
 - 请按照以下顺序取出光碟：
 - 再次按住 **▲** 按钮至少 2 秒钟。
 - 如果仍然无法弹出光碟，请咨询您的 Alpine 经销商。

ERROR

- 机械错误。
 - 1) 按 **▲** 按钮，弹出 CD。
 - 如果未能弹出，请咨询您的 Alpine 经销商。
 - 2) 弹出光碟后如果仍旧出现出错显示，请再次按 **▲** 按钮。
 - 如果按 **▲** 按钮数次后出错显示仍未消失，请咨询您的 Alpine 经销商。
- 当显示“ERROR”时：
 - 如果按 **▲** 无法弹出光碟，请按 RESET 开关（参阅第 6 页），然后再按一次 **▲**。
 - 如果仍然无法弹出光碟，请咨询您的 Alpine 经销商。

PROTECT

- 播放版权保护的 WMA 文件。
 - 您只能播放未经版权保护的文件。

UNSUPPORTED

- 使用了本机不支持的取样频率 / 位元率。
 - 使用本机支持的取样频率 / 位元率。

CD 换碟机的指示**HIGH-TEMP**

- 保护电路由于高温而启动。
 - 当温度返回到正常工作范围中时，显示将消失。

ERROR-01

- CD 换碟机故障。
 - 请咨询 Alpine 经销商。按光碟匣弹出按钮，拉出光碟匣。检查指示。再次置入光碟匣。如果无法拉出光碟匣，请咨询您的 Alpine 经销商。
- 无法弹出光碟匣。
 - 按光碟匣弹出按钮。如果无法弹出光碟匣，请咨询您的 Alpine 经销商。

ERROR-02

- 光碟留在 CD 换碟机内。
 - 按弹出按钮启动弹出功能。当 CD 换碟机完成弹出功能时，将空白 CD 光碟匣置入 CD 换碟机，接收留在 CD 换碟机内的光碟。

NO MAGAZINE

- 无光碟匣载入 CD 换碟机。
 - 置入光碟匣。

NO DISC

- 无指示光碟。
 - 选择其它光碟。

USB 记忆装置的指示**ERROR**

- 通信错误。
 - 关闭点火开关，然后再次设定为 ON。

CURRENT ERROR

- 异常电流通过 USB 连接器设备。
 - 您可以通过切换音源、关闭本机电源或将 ACC 设至 OFF 位置解决此问题。

DEVICE ERROR

- 连接了本机不支持的 USB 装置。
 - 连接一个由本机支持的 USB 装置。

NO USB UNIT

- 未连接 USB 记忆装置。
 - 确定是否正确连接 USB 记忆装置，且电缆是否过度弯曲。

NO FILE

- USB 记忆装置中并未储存任何歌曲（文件）。
 - 在储存歌曲（文件）后连接 USB 记忆装置。

UNSUPPORTED

- 使用了本机不支持的取样频率 / 位元率。
 - 使用本机支持的取样频率 / 位元率。

PROTECT

- 播放版权保护的 WMA 文件。
 - 您只能播放未经版权保护的文件。

iPod 模式中的指示**NO USB UNIT**

- 未连接 iPhone/iPod。
 - 确保正确连接 iPhone/iPod（参阅第 37 页上的“连接”）。请勿将电缆弯折过度。

NO SONG

- iPhone/iPod 中无歌曲。
 - 将歌曲下载至 iPhone/iPod，然后与本机相连。

ERROR-01

- 通信错误。
 - 关闭点火开关，然后再次设定为 ON。
 - 重设 iPod。
 - 使用 iPhone/iPod 电缆重新连接 iPhone/iPod 和本机，检查屏幕。

ERROR-02

- 故障原因在于 iPhone/iPod 软件版本与本机不兼容。
 - 更新 iPhone/iPod 软件，使其与本机兼容。

ERROR-03

- 未验证 iPhone/iPod。
 - 更换另一个 iPhone/iPod。

CURRENT ERROR

- 异常电流通过 USB 连接器设备。
 - 您可以通过切换音源、关闭本机电源或将 ACC 设至 OFF 位置解决此问题。

DEVICE ERROR

- 连接了本机不支持的 USB 设备。
 - 连接本机支持的 USB 设备。

所有模式的显示**DC ERROR**

- 因汽车底盘上的扬声器电线短路而发生的故障。
 - 请正确配线，然后将 POWER IC 设定为 ON。（第 16 页）
 - 如果以上解决措施无效，请咨询附近的经销商。

规格**FM 调谐器部分**

调谐范围	87.5-108.0 MHz
单声道有效灵敏度	15.8 dBf (1.7 μ V/75 欧姆 S/N 30 dB)
信噪比	60 dB

AM 调谐器部分

调谐范围	531-1602 kHz
灵敏度	32 μ V (S/N: 20 dB)
信噪比	50 dB

CD 播放机部分

信噪比	95 dB (1 kHz)
-----	---------------

USB 部分

USB 条件	USB 1.1/2.0 全速
最大提供电流	500 mA
文件系统	FAT 12/16/32
MP3 解码	MPEG-1/2 AUDIO Layer-3
WMA 解码	Windows Media™ 音频
AAC 解码	只限于 iTunes 编码
声道数量	双声道 (立体声)

一般部分

电源要求	14.4 V DC (可允许 11-16 V)
功率输出	22 W x 4 (1 kHz, 5% THD, 4 Ω 负载, 2ch 测试)
低音	100 Hz 时 \pm 14 dB
高音	10 kHz 时 \pm 14 dB
重量	1.5 kg

底座尺寸

宽度	178 mm
高度	50 mm
深度	160 mm

机壳尺寸

宽度	170 mm
高度	46 mm
深度	24 mm

- 由于产品不断改进，规格和设计若有变更，恕不另行通知。

安装和连接

在安装或连接本机之前，请通读以下说明及手册的**第3至5页**，以确保正确使用。

警告

请进行正确的连接。

连接不正确可能引起火灾或本产品损坏。

请只用于 12 伏负极接地的汽车。

(如果您无法确定，请向代理商确认。) 否则可能引起火灾等事故。

在进行配线之前，请将连接在电池负极端子上的电缆拆下。

否则可能会因短路导致触电或受伤。

请勿切开电缆。

切勿通过剥除电缆绝缘层向其它设备供电。否则将因超过电线的额定负荷而导致火灾或触电。

钻孔时请注意勿损伤配管或电线。

当在底盘上钻安装孔时，请特别注意勿接触、损伤或阻塞配管、油路、油箱或电线。否则可能导致火灾。

请勿使用刹车或转向系统上的螺栓或螺母进行接地连接。

刹车或转向系统（或任何其它与安全有关的系统），或油箱上使用的螺栓或螺母，绝对不能用于安装或连接接地线。否则会使汽车控制失灵，或引起火灾等。

电池等小物体应放在儿童不易触及的地方。

吞下小物体可能导致严重伤害。一旦误吞，请立即就医。

请勿安装在妨碍汽车驾驶的位置，例如方向盘或变速杆附近。

否则可能会阻碍前方的视野或影响驾驶，并导致严重事故。

请勿让电缆缠上周围物体。

请按说明书排布电缆和电线以防驾驶中受阻。任由电缆或电线阻碍或悬垂于方向盘、变速杆、刹车踏板等处之上是很危险的。

注意

请专业人员进行配线和安装。

本装置的配线和安装需要专业技术和经验。为了安全起见，请联系您所购买产品的经销商进行安装。

请使用指定的附件并进行安全安装。

请务必使用指定的附件。使用其它零件可能损坏设备内部或不能牢固安装到位。这会导致零件松动从而发生危险或使产品出现故障。

请合理排布配线以免被锋利的金属边压到或夹到。

电缆、电线的安装线路应远离可活动的部件（例如座椅滑轨）或锋利尖锐的金属边缘，以防配线受损。如果配线须穿过金属孔，请用橡皮垫圈套住以防配线的绝缘层被金属孔的边缘割伤。

请勿安装在极潮湿或多灰尘的位置。

避免将机器安装在极易受潮或积尘的位置。湿气或灰尘侵入机器内部可能导致机器故障。

注意事项

- 在安装 CDA-105E 之前，请务必将电缆从电瓶的负极（-）上断开。这样做可以在出现短路时降低对本机造成损坏的几率。
- 请务必根据图示连接彩色编码的电线。连接不正确可能会造成本机故障或汽车电气系统损坏。
- 当与汽车电气系统相连时，请注意出厂安装的部件（如板载电脑）。请勿搭接这些电线来为本机供电。当将 CDA-105E 连接至保险丝盒时，请确保 CDA-105E 需使用的电路的保险丝的安培值合适。若不合适，可能会造成本机和 / 或汽车的损坏。若有疑问，请咨询您的 Alpine 授权经销商。
- CDA-105E 使用凹入式 RCA 型插孔来连接其它带 RCA 连接器的设备（如放大器）。您可能需要转接器来连接其它设备。如果需要转接器，请联络您的 Alpine 授权经销商。
- 请务必将扬声器（-）电线连接至扬声器（-）端子。切勿将左右声道扬声器电缆相互连接，或连接至车身。

重要事项

请在横线上填上本机的系列号，并进行永久保存。系列号或刻在机身上的系列号位于机器的底部。

系列号：_____

安装日期：_____

安装技术人员：_____

购买地：_____

34-cs

安装

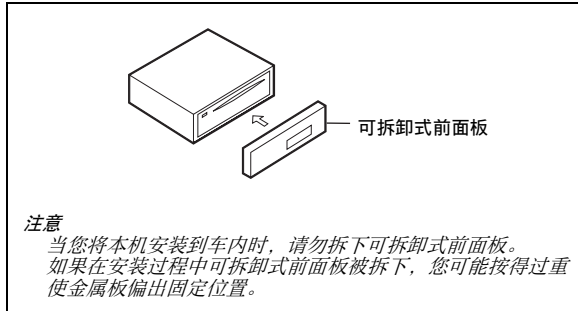

- 必须将主机安装在水平面35度的范围内，从后往前。

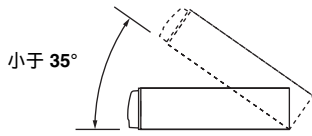

1

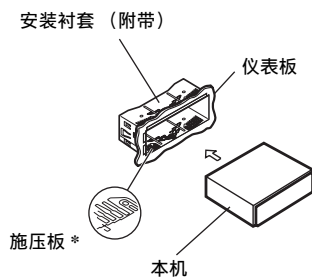

- * 如果仪表板内安装的安装衬套松动，施压板可以稍微弯折以固定。

从主机上拆卸安装衬套（请参阅第35页的“拆卸”）。

2

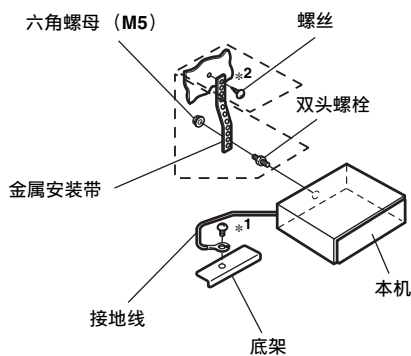

用金属安装带（未附带）加固主机。用已安装到汽车底盘上的螺丝（*1）将本机的接地线固定到清洁的金属触点上。

- 对于标有“*2”的螺丝，请在选定的安装位置使用合适的螺丝。

将放大器或均衡器的各输入线连接至来自CDA-105E左后部的相应输出线。根据连接一章中所述的详细说明，连接CDA-105E的所有其它导线。

3

将CDA-105E滑入仪表板直到出现喀嗒声。这样可确保正确锁紧本机，使机器不会从仪表板意外脱出。

拆卸

1. 拆下可拆卸式前面板。
2. 将支架钥匙沿着两边的导向槽插入本机。现在可将本机从安装衬套中拆下。

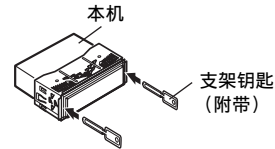

3. 将本机向外拉出，拉出时使其保持在解锁状态。

< 日本汽车 >

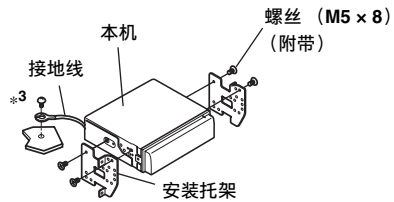
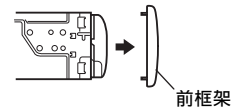

- 用已安装到汽车底盘上的螺丝（*3）将本机的接地线固定到清洁的金属触点上。

iPhone/iPod 连接 (另售)

用 iPod 用介面电缆 (KCU-400i, 另售) 将 USB 电缆连接至 iPhone/iPod。

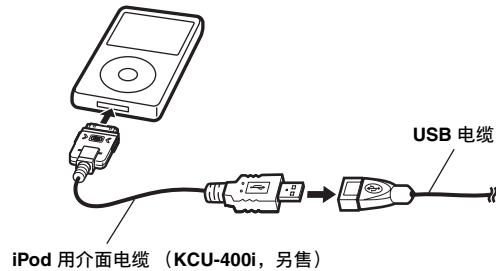

移除 iPhone/iPod

从 iPod 用介面电缆（KCU-400i，另售）取下 iPhone/iPod。

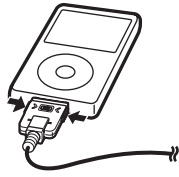

- 当本机更换为 USB iPod 以外的信号源后，取下 iPhone/iPod。如果在 USB iPod 模式下取下 iPhone/iPod 可能会造成数据损坏。
- 如果未输出声音，或是连接了 iPhone/iPod 但无法辨识 iPhone/iPod，取下 iPhone/iPod，然后重新连接，或是重启 iPod。
- 请勿将 iPhone/iPod 长时间遗留在车内。热源和湿气可能会损坏 iPhone/iPod 以使您无法再次播放。

USB 记忆装置连线方式（另售）

连接 USB 记忆装置

将 USB 记忆装置与 USB 电缆连接。

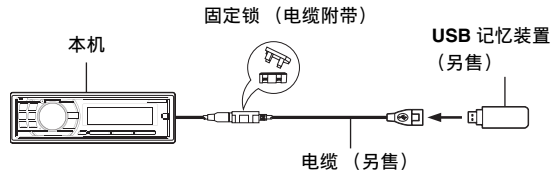

取下 USB 记忆装置

平稳拉出连接在 USB 电缆的 USB 记忆装置。

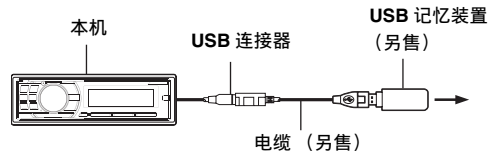

- 取下 USB 记忆装置时，请径直拉出。
- 如果即使在连接 USB 记忆装置的情况下仍未输出声音或未识别 USB 记忆装置，请取下 USB 记忆装置，再次连接。
- 改为 USB 记忆装置模式以外的信号源，然后取下 USB 记忆装置。如果在 USB 记忆装置模式下取下 USB 记忆装置，可能会损坏数据。
- 将 USB 电缆远离其它电缆。

连接

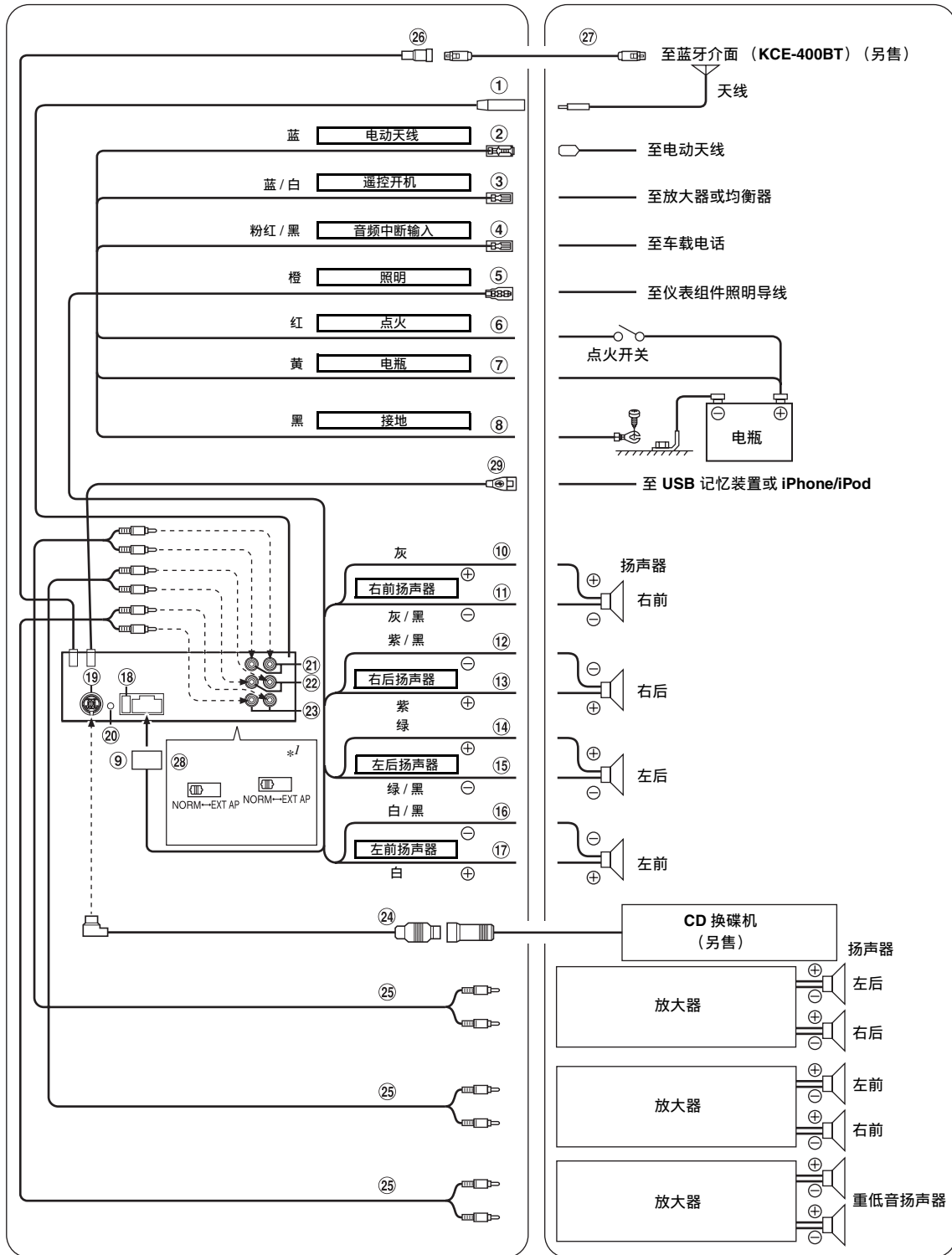

*1 系统开关位于本机底部。

① 天线插座**② 电动天线导线 (蓝)**

如果适用的话, 将此导线连接至电动天线的 +B 端子。

- 此导线只可用于控制汽车的电动天线。请勿用此导线打开放大器或信号处理器等设备。

③ 遥控开机导线 (蓝 / 白)

将此导线连接至放大器或信号处理器的遥控开机导线。连接 IMPRINT 音频处理器 (PXA-H100) (另售) 时, 请使用 PXA-H100 的遥控开机导线来连接至放大器或信号处理器。详情请参阅 PXA-H100 的用户手册。

④ 音频中断输入线 (粉红 / 黑)

将此导线连接至移动电话的音频介面输出, 可以在接听电话时提供接地短路。

⑤ 照明导线 (橙)

此导线可连接至汽车的仪表组件照明导线。当开启汽车的灯光时, 这将让 CDA-105E 的背光变暗。

⑥ 切换电源线 (点火) (红)

当点火开关打开或在附加位置时, 将此导线连接至汽车保险丝盒的断开端子或其它仅提供 (+) 12V 的未使用的电源。

⑦ 电瓶导线 (黄)

将此导线连接至汽车电瓶的正极 (+) 端子。

⑧ 接地导线 (黑)

将此导线连接至汽车上的良好底盘接地。务必连接至裸金属, 并使用提供的金属螺丝牢固固定。

⑨ 电源连接器**⑩ 右前 (+) 扬声器输出导线 (灰)****⑪ 右前 (-) 扬声器输出导线 (灰 / 黑)****⑫ 右后 (-) 扬声器输出导线 (紫 / 黑)****⑬ 右后 (+) 扬声器输出导线 (紫)****⑭ 左后 (+) 扬声器输出导线 (绿)****⑮ 左后 (-) 扬声器输出导线 (绿 / 黑)****⑯ 左前 (-) 扬声器输出导线 (白 / 黑)****⑰ 左前 (+) 扬声器输出导线 (白)****⑱ 保险丝座 (10A)****⑲ Ai-NET 连接器**

将此连接至其它具有 Ai-NET 的装置 (CD 换碟机、IMPRINT 音频处理器、均衡器等) 的输出或输入连接器。

- 不建议将 iPod (KCA-420i) 的介面转接器与本产品一起使用。
- 您可以将选购的 Ai-NET/RCA 介面电缆 (KCA-121B) 连接到此部件上, 输入电视机 / 视频的声音。
- 当连接 DHA-S690 时, 确保将“设定连接的主机 (MODEL SETUP)”设定为“CD CHG”。

⑳ 操纵遥控介面连接器

至操纵遥控介面盒。

㉑ 后置输出 / 输入 RCA 连接器

可作为后置输出或输入 RCA 连接器。红色的在右边, 白色的在左边。

㉒ 前置输出 / 输入 RCA 连接器

可作为前置输出或输入 RCA 连接器。红色的在右边, 白色的在左边。

㉓ 重低音 RCA 连接器

红色的在右边, 白色的在左边。

㉔ Ai-NET 电缆 (CD 换碟机附带)**㉕ RCA 延长电缆 (另售)****㉖ Bluetooth 接口连接器**

将此连接至选购的蓝牙介面 (KCE-400BT)。

若要使用免提手机, 需要选购的蓝牙介面 (KCE-400BT) 连接。有关连接的详细信息, 请参阅蓝牙介面 (KCE-400BT) 的用户手册。您也可以使用扩展 AUX IN 的转换电缆 (KCE-237B) (另售) 来连接至外接装置 (例如随身音乐播放器)。

* 请参阅“设定 AUX+ SETUP 模式” (第 17 页)。

AUX+ ON: 连接外接装置时。

AUX+ OFF: 设定为 OFF 时, 无法选择 AUX+ 音源。

㉗ KCE-400BT 连接电缆 (KCE-400BT 附带)**㉘ 系统开关**

使用 Ai-NET 连接处理器或分割器时, 请将此两个开关放在 EXT AP 位置。没有装置连接时, 请将开关置于 NORM 位置。

- 请勿对这两个开关进行不同的设定。
- 在改变开关位置前, 请务必将本机的电源关闭。

㉙ USB 连接器

将此连接至 USB 记忆装置或 iPhone/iPod。若要使用 iPhone/iPod, 需要用 iPod 介面电缆连接。

- 将 USB 电缆远离其它电缆。

为了防止外部噪音进入音频系统。

- 本机的安装以及导线的排布应在离开汽车线束至少 10 cm 的距离。
- 尽量使电瓶电源线远离其它导线。
- 将接地线牢固连接至汽车底盘的裸金属触点 (如有必要, 除去任何油漆、脏物或油脂)。
- 如果您要附加一个选购的噪音抑制器, 连接时请尽量使其远离本机。您的 Alpine 经销商处备有各种类型的噪音抑制器, 有关详情请与其联络。
- 您的 Alpine 经销商精通防止噪音的方法, 详情请咨询您的经销商。

咨询窗口

- 关于维修的咨询，请参照下列“维修站信息”。
- 维修站的名称、电话号码、地址会有变更的情况发生。

维修站信息

序号	维修站	地址	邮编	电话
1	北京维修站	北京市崇文区崇文门西大街6号楼	100051	010-64023798
2	上海维修站	上海市金沙江路225号	200062	021-62233946
3	广州维修站	广州市永福路3号中核大厦605室	510070	020-37664191
4	郑州维修站	郑州市人民路工三街24号楼1号	450000	0371-66222388
5	昆明维修站	昆明市龙泉路泰阳欣城铺面407, 408号	650031	0871-8508902
6	南京维修站	南京市栖霞区经五路兴都晴轩中1幢108室	210003	025-86630368
7	杭州维修站	杭州市艮山东路143号	310017	0571-86016919
8	济南维修站	济南市燕子山路2-2号	250014	0531-82395577
9	厦门维修站	厦门市后埭溪路248号六、七、八号店面	361004	0592-5170118
10	西安维修站	西安市环城南路西段45号	710068	029-88412895
11	乌鲁木齐维修站	乌鲁木齐市青年路306号	830092	0991-8981919
12	南昌维修站	南昌市新洲路98号丰源嘉会朝阳居一楼店面	330029	0791-6566758
13	成都维修站	成都市新鸿路285号	610051	028-84397796

获取最新最详细的维修站信息，请登陆 www.alpine.com.cn 查询。

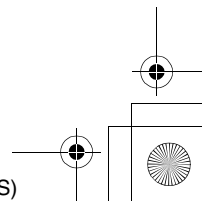
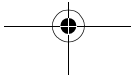
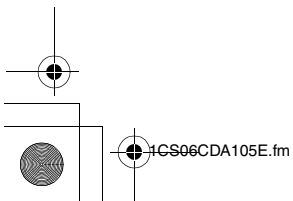
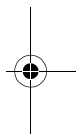
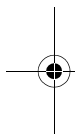
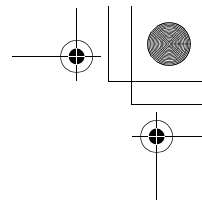
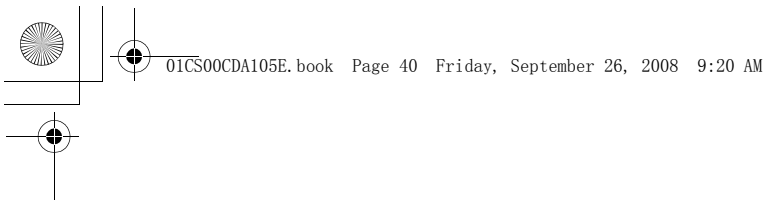

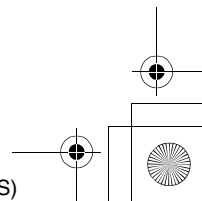
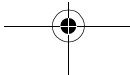
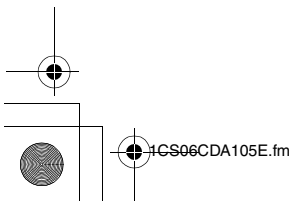
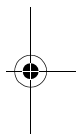
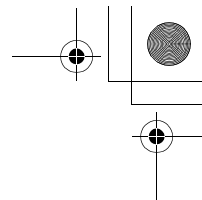
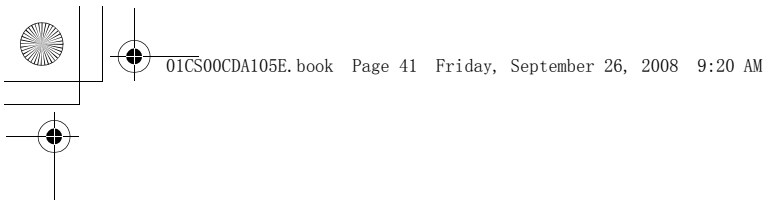

产品中有毒有害物质或元素的名称及含量

部件名称	有毒有害物质或元素					
	铅 (Pb)	汞 (Hg)	镉 (Cd)	六价铬 (Cr(VI))	多溴联苯 (PBB)	多溴二苯醚 (PBDE)
电路板组件*	×	○	○	○	○	○
壳体组件	○	○	○	○	○	○
机芯组件	×	○	○	○	○	○
显示组件	×	○	○	○	○	○
附件	○	○	○	○	○	○

○：表示该有毒有害物质在该部件所有均质材料中的含量均在 SJ/T 11363-2006 《电子信息产品中有毒有害物质的限量要求标准》规定的限量要求以下。

×：表示该有毒有害物质至少在该部件的某一均质材料中的含量超出 SJ/T 11363-2006 《电子信息产品中有毒有害物质的限量要求标准》规定的限量要求；但是上表中打“×”的部件，其含量超出是因为目前业界还没有成熟的可替代的技术。

* 电路板组件包括印刷电路板及其构成的零部件，如电阻、电容、集成电路、连接器等。