



# PDP彩色电视机 (等离子显示屏)

## 使用说明书

操作此机器之前，请通读本手册并妥善保管，以备将来参考。

### 屏幕菜单 画中画 (PIP)



## 安全说明

CHI

- ◆ 请勿将电视机放置在会让它掉落的不平稳推车、架子、三脚架、支架、桌子或地面上。
- ◆ 请勿将电视机暴露于特别高温或特别潮湿的环境中。
- ◆ 请勿将电视机暴露于阳光直射或其他热源。
- ◆ 请勿将电视机放置于任何液体中。
- ◆ 切勿将任何物件放入电视机中，也不要将含水的器皿放在PDP上。
- ◆ 在有暴风雨（尤其是有闪电）时，断开电视机与电源插座的连接。
- ◆ 请勿踩踏或扭绞电源线。
- ◆ 请勿使墙上插座或延长电线超载，因为这样可以导致火患或电击的危险。
- ◆ 清洁电视机时，请使用不含挥发性物质的干燥软布。
- ◆ 如果电视机出现故障，请勿尝试自行修理。请联系专业的维修人员。
- ◆ 如果长时间不使用遥控器，请取出电池并将它存放在凉爽、干燥的地方。
- ◆ 不要让遥控器掉落。
- ◆ 安装电视机以作为特殊用途时，如：展览等，如果将它直接放在地面或地毯上，可能会导致过热的危险。请确定使用Samsung提供的架子、墙上安装架、天花板安装架，或升降架。

（切勿将装置直接倾倒或放置在地面上进行使用和展览。）

## 使用说明

### ◆ 画面影像的滞留

不要在等离子显示屏上显示静止影像（例如，视频游戏或将计算机连接到PDP时）超过2小时，这样做将导致画面影像滞留。这种画面影像滞留的现象亦称为“画面灼伤”。若要防止此类影像滞留，请在显示静止影像时降低画面的亮度和对比度。

### ◆ 缺陷点

等离子电视是由很小的点组成的。虽然显示屏99.9%以上都是由活动点组成的，但是可能还有一些点不发光或持续发光。

### ◆ 画面有红或黑色点。

PDP使用123万~315万个画素构成的Panel，PDP Panel是数百万个pixel构成的高技术产品，根据情况可能会出现亮点或暗点，但对产品性能无影响。

### ◆ 发热

PDP电视机是通过等离子放电来显示画面的。因此，当长时间使用PDP时显示屏会产生大热量。由于长时间的使用PDP将会从上部散发出的大量的热，通过机器上部散热孔，请注意此为正常现象。您不必担心机器是否出现了什么问题，这是PDP电视机工作原理所致。另外当有儿童在场时，请成年人注意防止儿童接触电视机上部。

### ◆ “噼啪”声

产品发出“噼啪”声，是因为湿度、温度等周边环境变化引起产品外观收缩或膨胀时发出的声音。不是故障，请放心使用。

### ◆ 避免在5°C(41°F)温度以下使用。

### ◆ 使用高度

PDP通常仅能在2000米以下的高度操作。在2000米以上的高度，它可能会操作异常，因此请勿在这种情况下安装或操作。

### ◆ 保修

由影像滞留所导致的任何损坏不在保修范围内。

“画面灼伤”也不在保修范围内。

### ◆ 关于“PDP”的说明

在本说明书中经常提及的“PDP”是等离子显示屏(Plasma Display Panel)的英文缩写，其是等离子电视的显示单元。

### ◆ 画面静止可能对PDP Panel造成永久损伤。



- 长时间观看4:3模式时，画面的左右侧与中央部位的边界线固定，光透射量不同留有边界线痕迹。
- 长时间观看DVD或游戏机等静止画面，同样会留有边界线痕迹。以上内容引起的不良不在保修范围之内。

## 检查附件

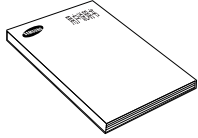

用户手册

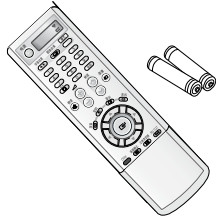

遥控器/  
AAA 电池



电源线



天线电缆

### 需单独购买

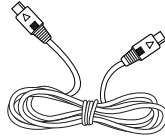

S-Video 电缆

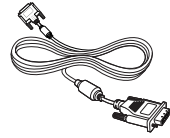

DVI 电缆

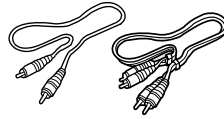

分量输入电缆(RCA)

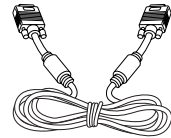

PC 电缆

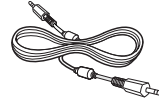

PC 音频电缆

## DNie™ (数码自然影像引擎) DNie™

此功能使用3D减噪、细节放大、对比强化和白色加强为您带来更细致的影像。  
新的影像补偿运算法则能为您提供更明亮、更清晰和更细致的影像。  
DNie™ 技术会将每一个信号传送到您的眼帘。

# 目录

◆ 前言	
■ 安全说明 .....	2
■ 使用说明 .....	2
◆ 连接和预备您的显示	
■ 您的崭新等离子显示屏 .....	6
■ 红外线遥控器 .....	8
■ 将电池放入遥控器 .....	9
■ 装配支架底座 .....	9
■ 将显示器安装到墙上固定面板 .....	10
■ 连接到天线或有线电视网络 .....	12
■ 连接卫星接收器或解码器 .....	12
■ 打开和关闭电源 .....	13
■ 转为待机模式 .....	13
■ 熟悉遥控器控制项 .....	14
■ 设置您的遥控器 .....	15
■ 即插即用功能 .....	16
■ 选择您的语言 .....	17
◆ 设置频道	
■ 自动存储频道 .....	18
■ 手动存储频道 .....	19
■ 跳过不需要的频道 .....	21
■ 已存储频道排序 .....	22
■ 使用LNA（低噪放大）功能 .....	23
■ 显示信息 .....	24
◆ 使用您的显示	
■ 更换画面模式 .....	24
■ 调整画面设置 .....	25
■ 调整画面设置（PC或DVI模式） .....	26
■ 设置画面（PC模式） .....	27
■ 使用微调 .....	29
■ 查看频道检索画面 .....	30
■ 定格当前画面 .....	30
■ 选择画面大小 .....	31
■ 选择电影模式 .....	32
■ DNIe™（数码自然影像引擎 [DNIe]） .....	32
■ 设置蓝背景 .....	33
■ 设置旋律音效 .....	33
■ 观赏画中画（PIP） .....	34
■ 使用数字降噪功能 .....	36
■ 变更伴音模式 .....	37

## 目录 (续)

◆ 使用您的显示 (续)	
■ 调整伴音设置 .....	38
■ 自动调节音量 .....	38
■ 设置TruSurround XT .....	39
■ 选择内部静音 .....	39
■ 选择伴音模式 (根据型号而定) .....	40
■ 设置关机提示 .....	41
■ 设置和显示当前时间 .....	42
■ 自动打开和关闭电视机 .....	43
■ 观赏外部信号来源 .....	44
◆ 其它信息和连接	
■ 连接到外部设备 .....	45
■ 连接到S-VIDEO输入 .....	46
■ 连接到DVI输入 .....	47
■ 连接到PC输入 .....	47
■ 连接到分量输入 .....	48
■ 连接并使用家庭影院系统 .....	49
■ 设置您的PC软件 (仅限于Windows) .....	50
■ 输入模式(PC/DVI) .....	51
■ 插针配置 .....	52
◆ 使用建议	
■ 故障排除:联系维修人员之前 .....	53
■ 用遥控器操作其它组件 .....	54
■ 技术规格 .....	56

符号



按



重要事项



注意

# 您的崭新等离子显示屏

➤ 您的电视机的实际配置可能会随型号的不同而有所不同。

## 前面板

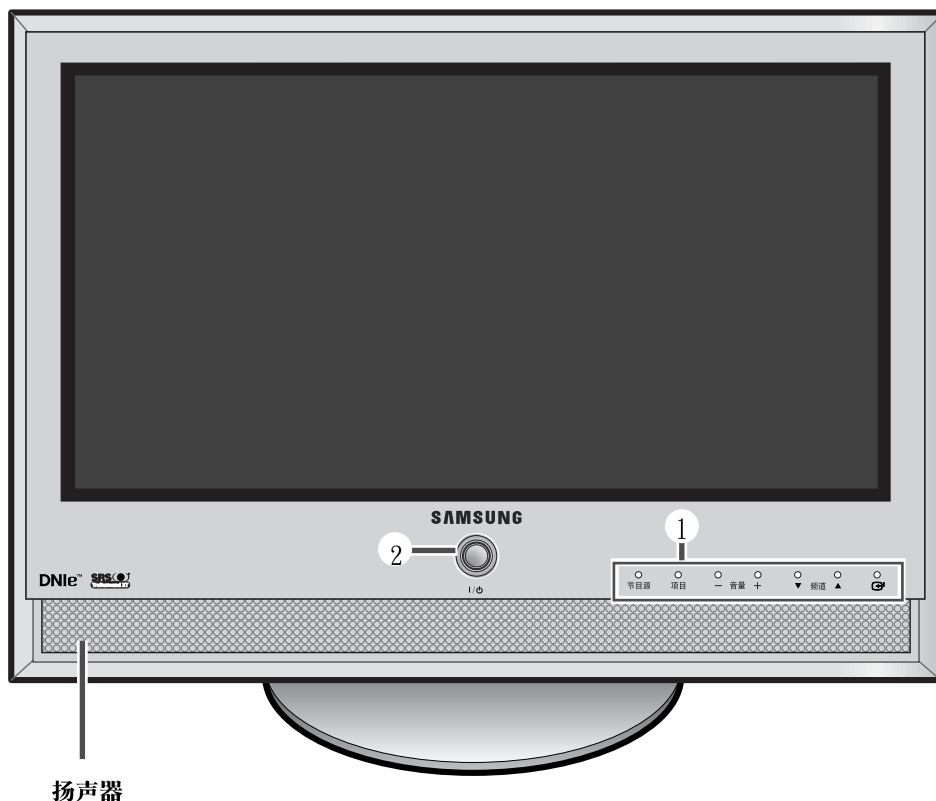

扬声器

**1**

**节目源**  
外部输入选择。

**项目**  
项目显示。

- 音量 +  
音量调节。

**▼ 频道 ▲**  
频道选择。自动开机。

  
确认您的选择（“存储”或“确认”）

**2**

**I / 电源**  
按此按钮可打开和关闭电视机。

**电源指示器 (Power Indicator)**

- 关闭电源：蓝色
- 打开电源：关

# 您的崭新等离子显示屏面 (续)

➤ 您的电视机的实际配置可能会随型号的不同而有所不同。

## 电视机侧面

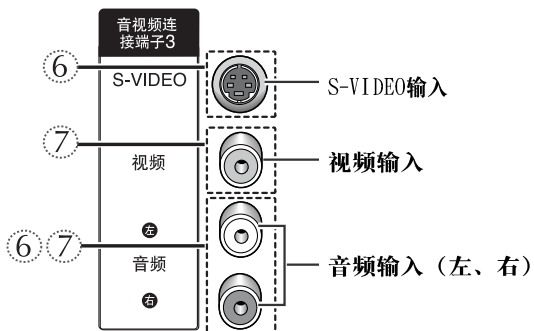

## 背面板

➤ 如需有关连接的详细资料，请参阅第45-49页。

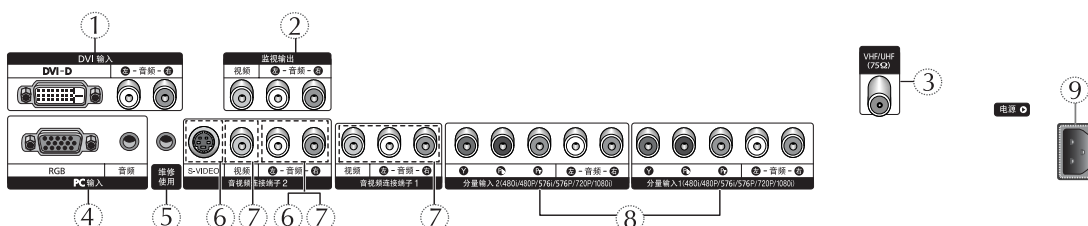

- 1) **DVI 输入 (DVI-D/左-音频-右)**  
连接到具备 DVI 输出的装置的数字视频和音频输出插孔。
- 2) **监视输出 (视频/左-音频-右)**  
用于外部设备的输出。
- 3) **VHF/UHF (75Ω)**  
用于天线或有线网络的75Ω同轴电缆连接器。
- 4) **PC 输入 (RGB输入/音频)**  
连接到您计算机上的视频和音频输出插孔。
- 5) **维修使用**  
仅用于维修的连接器。
- 6) **S-VIDEO**  
(S-VIDEO/左-音频-右)  
用于具备S-VIDEO输出的外部设备 (如摄像机或录像机) 的视频和音频输入。
- 7) **音视频连接端子(1、2、3)**  
(视频/左-音频-右)  
用于外部设备 (如摄像机或录像机) 的视频和音频输入。
- 8) **分量输入1、分量输入2**  
用于分量输入的视频 (Y/Pb/Pr)和音频 (左-音频-右)输入。
- 9) **电源输入**  
连接供应的电源线。

# 红外线遥控器

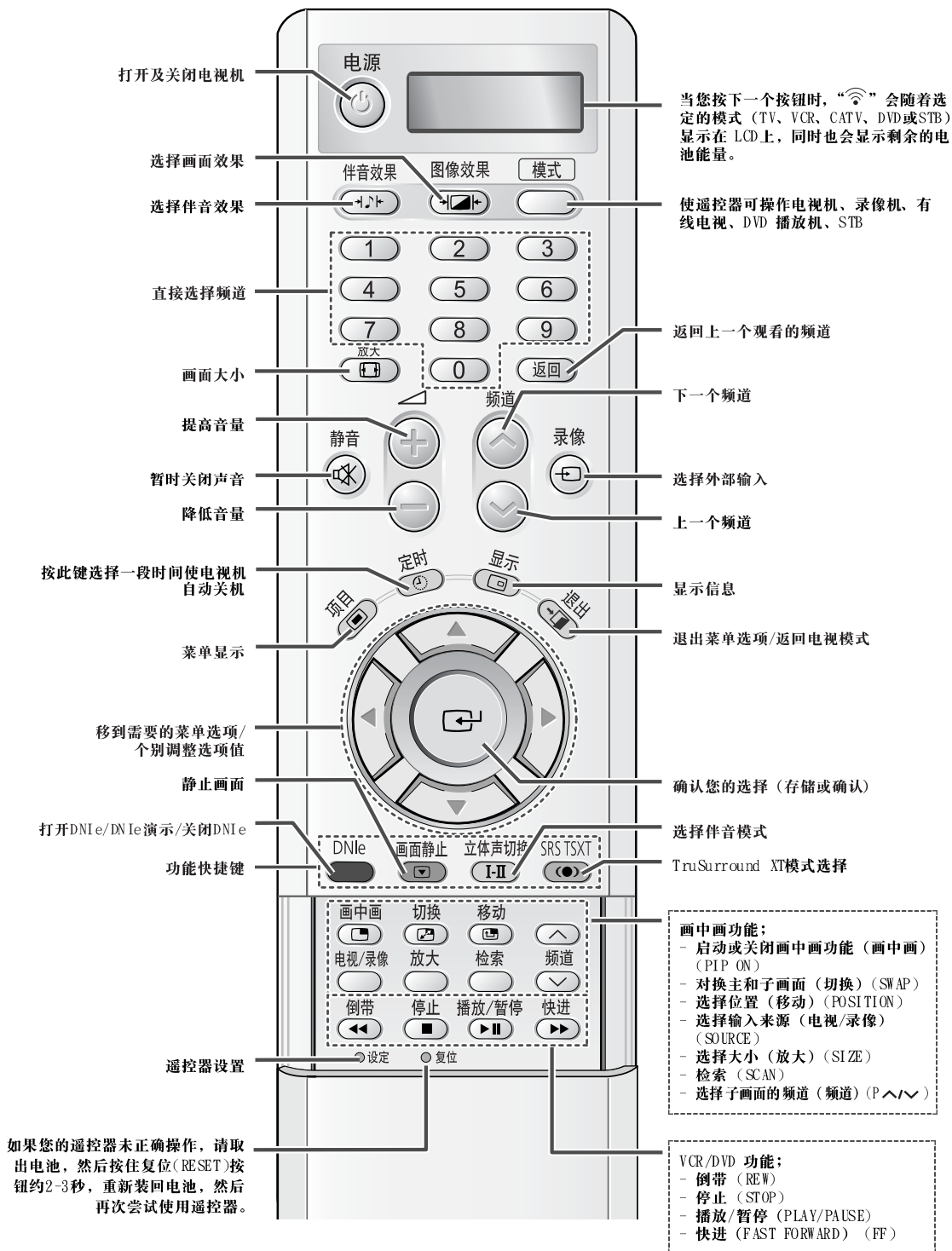

如果您的遥控器未正确操作, 请取出电池, 然后按住复位 (RESET) 按钮约 2-3 秒, 重新装回电池, 然后再次尝试使用遥控器。

➤ 遥控器的性能可能会受到亮光的影响。



## 将电池放入遥控器

在下列情形您必须将电池放入遥控器或更换电池：

- ◆ 购买电视机
- ◆ 发觉遥控器已不再正确操作

- 1 按遥控器背面护盖上的朝下符号(▼)，然后背平稳地向下拉，以卸下护盖。
- 2 放入两节R03、UM4、AAA 1.5V或等效的电池，请注意两端的极性：
  - ◆ 电池上的“-”对准遥控器上的“-”
  - ◆ 电池上的“+”对准遥控器上的“+”
- 3 将护盖对齐遥控器的底部，然后向上拉回原位将护盖装回。

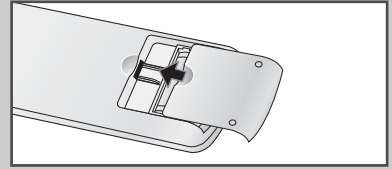
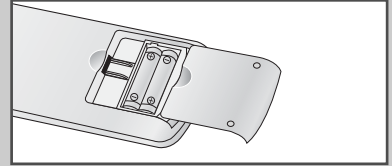
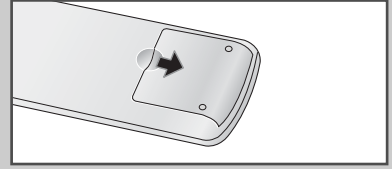

## 装配支架底座

- 1 将两个支撑插销与支架底座组装起来，并使用所提供的8颗螺钉紧固支撑插销的两端。
- 2 将PDP与支架组装起来，并使用所提供的6颗螺钉紧固PDP。

- ◆ PDP应由两位或更多人抬起。切勿将PDP放倒在地上，这样做可能会损坏屏幕。始终以竖立方式储存PDP。

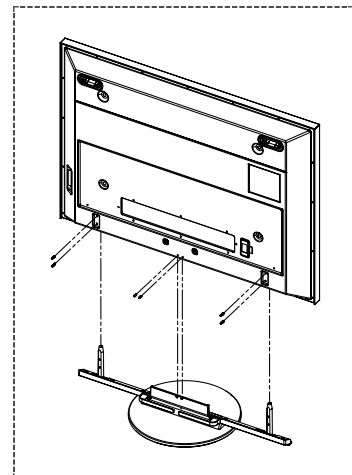
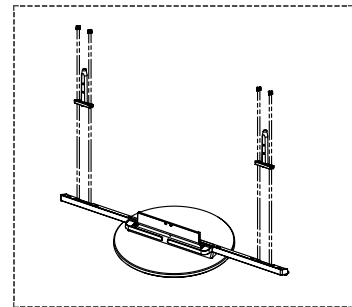

(取决于您的型号)

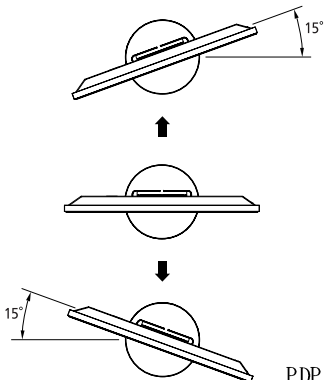

PDP的角度最大可以向左/右调整15度。

# 将显示器安装到墙上固定面板

## 安装注释

- ◆ 除了垂直墙壁外，请勿将PDP安装到任何墙面上。
- ◆ 若要保护PDP的性能和防止出现问题，请避免下列事项：
  - 不要安装在烟雾和火灾探测器旁边。
  - 不要安装在会震动和存在高电压的区域。
  - 不要安装在任何加热设备的附近或周围。
- ◆ 仅使用建议的部件和组件。

## 安装工具套件

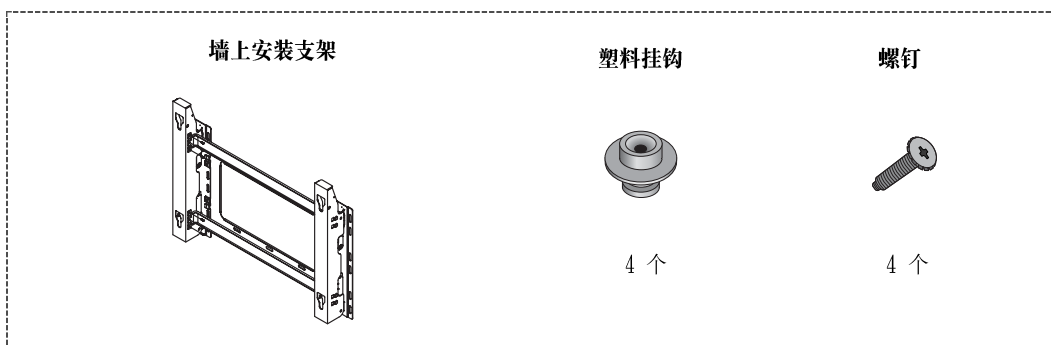

## 调整角度

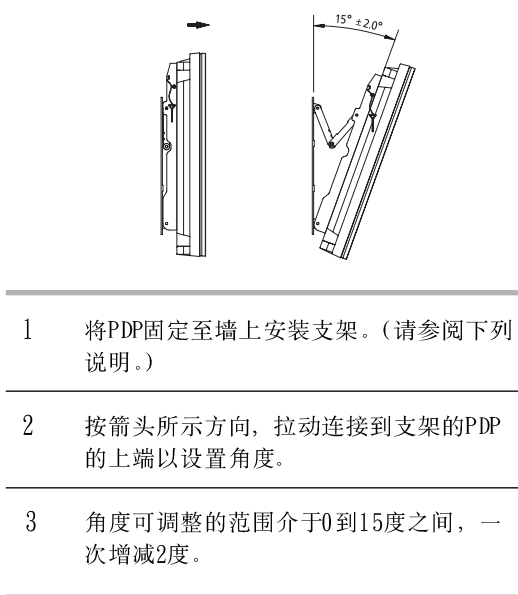
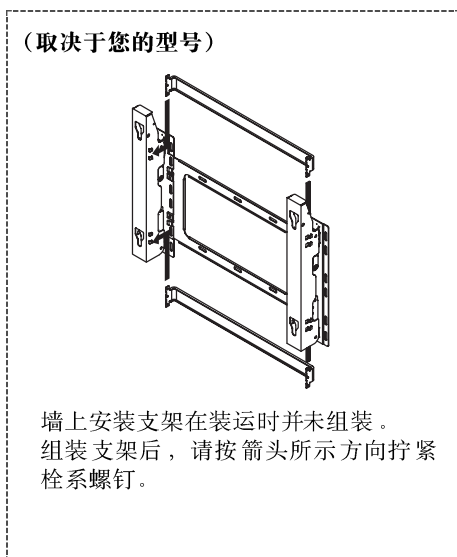

## 将显示器安装到墙上固定面板 (续)

- PDP的外观可能与图片上的不同。(其塑料挂钩的组装和安装方式相同。)

1 拆下PDP背面的螺钉。

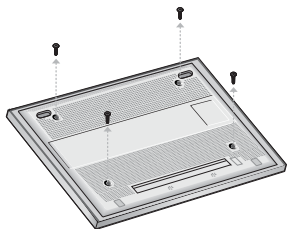

2 使用螺钉组装塑料挂钩。

- ◆ 请让安装人员来安装墙上安装支架。
- ◆ 将PDP挂到墙上安装支架后, 请一定要检查塑料挂钩的左右两边是否已完全固定。
- ◆ 在安装或调整角度时, 请小心避免手指被夹住。
- ◆ 请将墙上安装支架牢固地安装到墙上, 以避免PDP掉落而导致的伤害。

3 将塑料挂钩的螺钉紧固至PDP的背面。

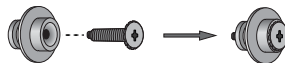
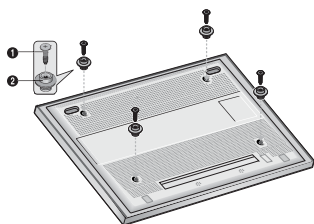

4 将PDP上的4个定位针放入墙上安装支架的凹槽, 然后向下拉 PDP(①)以将它固定至墙上安装支架(②)。如图所示, 拧紧螺钉(③)使PDP不会与墙上安装支架分开。

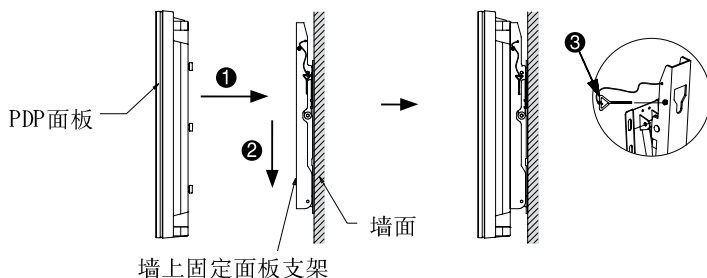

## 将外部设备连接到PDP

- ◆ 若要将外部设备(如DVD或家庭影院系统)连接到PDP, 请按照以下说明进行:

1 请确保移除PDP底下的安全栓。

- ◆ 如果安全栓没有移除, 就无法调整角度。尝试这么做可能会导致PDP损坏。

2 按照箭头(请看图解)所示的方向, 向外移动PDP底端(已固定在墙上安装支架)直到它发出卡嗒声。

- ◆ 连接外部设备后使用PDP。将PDP的角度重新调整到0度后, 插入2个安全栓以确保PDP稳固。
- ◆ 为了安全, 请确保使用安全栓来固定PDP。如果不使用安全栓, PDP可能会掉落, 造成严重伤害。

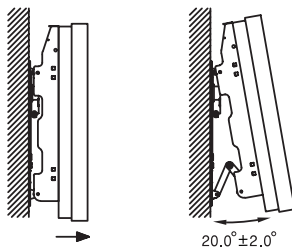

## 连接到天线或有线电视网络

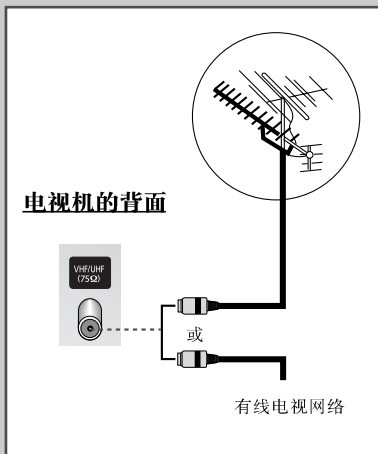

要正确观看电视频道，电视机必须收到来自以下来源之一的信号：

- ◆ 室外天线
- ◆ 有线电视网络
- ◆ 卫星网络

- 1 在前三种情况下，将天线或网络输入电缆连接到电视机背面的75欧同轴电缆插座上。
- 2 如果使用室内天线获得图像时，可能需要转动天线，直到图像清晰为止。如需更多详细资料，请参阅：
  - ◆ 第 18 页上的“自动存储频道”
  - ◆ 第 19 页上的“手动存储频道”

➤ 安装或重新安装电视机时，请务必使用提供的同轴天线电缆。如果您使用其它同轴电缆进行连接，可能会对屏幕图像产生噪讯或干扰。（切勿使用其他普通用途的电缆。请使用 Samsung 提供的 3M/5M/7M 电缆。）

## 连接卫星接收器或解码器

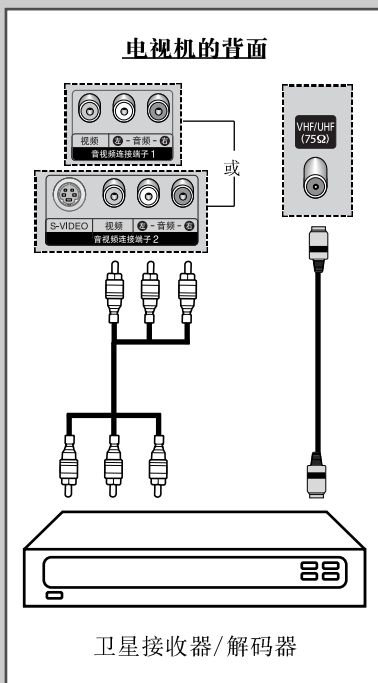

为了观看通过卫星网络播放的电视节目，您必须将一个卫星接收器连接到电视机背面。

另外，为了对已编码的传输信号进行解码，您必须将一个解码器连接到电视机背面。

### 使用同轴电缆

将一个同轴电缆连接到：

- ◆ 接收器（或解码器）的输出插座。
- ◆ 电视机的天线输入插座。

➤ 如果希望同时连接卫星接收器（或解码器）和录像机，您应该：

- ◆ 将接收器（或解码器）连接到录像机
- ◆ 将录像机连接到电视机

否则，直接将接收器（或解码器）连接到电视机。

## 打开和关闭电源

电源导线连接在电视机的背面。

- 1 将电源导线插入适当的插座。

结果： 电视机前面的“待机”指示灯将亮起。

- 支持的电源电压标示在电视机背面标示且频率为50或60Hz。

- 2 按下电视机前面的“**I / 〇**”（或遥控器上的**电源**（）按钮，打开电视机的电源。

结果： 自动重选您最后一次观看的节目。

- 如果您尚未存储任何频道，则不会出现清晰的画面。请参阅第 18 页上的“自动存储频道”或第 19 页上的“手动存储频道”。

- 3 要关闭电视机，再次按下“**I / 〇**”按钮。

电视机的正面

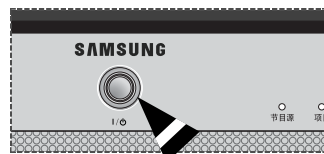

## 转为待机模式

可以将电视机转为待机模式，从而减少耗电量。

当您暂时中断收看（如用餐时）时，可以选用待机模式。

- 1 按遥控器上的**电源**（）按钮。

结果： 关闭屏幕画面，电视机正面的待机指示灯亮起。

- 2 要打开电视机，只需再次按下**电源**（）按钮或某个数字按钮。

- 您也可以按**频道**（）或  按钮，打开电视机。



# 熟悉遥控器控制项

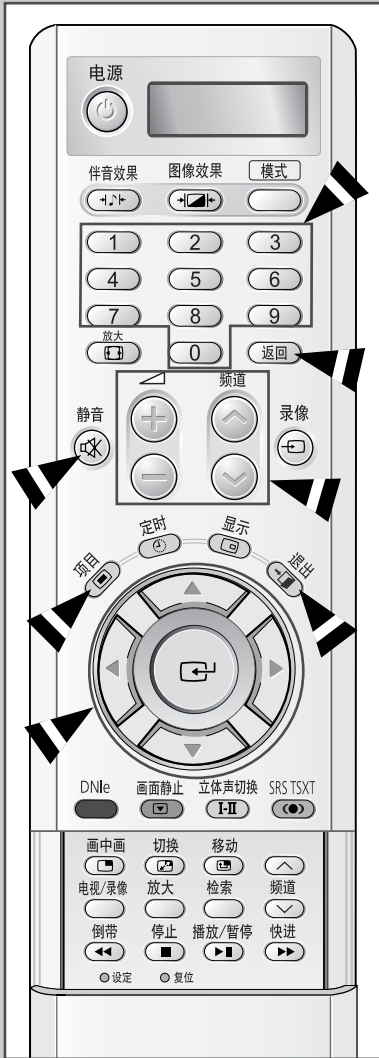

遥控器主要用于:

- ◆ 更换频道和调整音量
- ◆ 显示屏幕菜单系统

下表列出了最常用按钮及其功能。

按钮	查看功能	菜单功能
	用于显示下一个存储频道。	-
	用于显示上一个存储频道。	-
<b>0</b> 到 <b>9</b>	用于显示相应的频道。 ➤ 对于双数字频道，第二个数字必须在按第一个数字后即刻按下。如果不这样做，将显示单数字的频道。	-
<b>返回</b>	按频道 <b>返回</b> 按键，可转换到前一个观看的频道。这个键可使您在两个不相邻的频道之间进行快速切换。首先选择一个您需要看的频道，然后使用数字键。直接输入您想看的另外一个频道的序号，最后您就可以使用此键在这两个频道之间进行切换了。	-
	用于增大音量。	-
	用于减小音量。	-
<b>静音</b> 	用于暂时关闭声音。 ➤ 要打开声音，再次按此按钮，或者按或按钮。	-
<b>项目</b> 	用于显示屏幕菜单系统。	用于返回前一个菜单或正常视图。
	-	用于: ◆ 显示包含当前菜单选项选择的子菜单。 ◆ 增加/减小菜单选项值。
	-	用于确认您的选择。
<b>退出</b> 	-	用于退出菜单系统并直接恢复正常视图。

## 设置您的遥控器

本电视机的遥控器除了可以控制电视机外，还可以操作录像机、有线电视转频器，DVD或机顶盒(STB)。

➤ 此遥控器与其它公司生产的电视机不兼容。

- 1 关闭录像机、有线电视转频器、DVD或机顶盒(STB)。
- 2 按下模式按钮。每当按下**模式**按钮时，模式便更改。
- 3 按遥控器上的**电源**()按钮。您所选择的设备应该启动。如果它启动了，至此您的遥控器已正确设置。
- 4 遥控器设置完毕后，如果您想使用遥控器操作录像机、有线电视转频器、DVD或机顶盒(STB)，可以随时按下模式按钮。

➤ 当遥控器处于 VCR、CATV、DVD或STB模式时，音量按钮仍然可以控制电视机的音量。

➤ 要为有线电视接收器的操控编制程序：

- ◆ 按模式按钮选择CATV。
- ◆ 将遥控器指向有线电视接收器，并按下**设定**按钮。然后依照第54页所示按下该物件的公司代码。  
**例如**) 如果物件是由Oak制造的，则按026。

➤ 要为**录像机**的操控编制程序：

- ◆ 按模式按钮选择VCR。
- ◆ 将遥控器指向**录像机**，并按下**设定**按钮。然后依照第55页所示按下该物件的公司代码。

➤ 要为 DVD 的操控编制程序：

- ◆ 按模式按钮选择DVD
- ◆ 将遥控器指向DVD，并按下**设定**按钮。然后依照第54页所示按下该物件的公司代码。

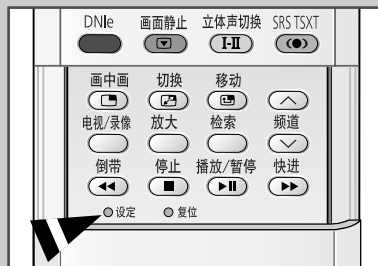

# 即插即用功能

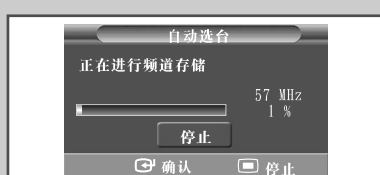
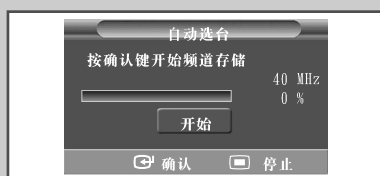

电视机第一次通电，将自动依次显示几种基本用户设置。以下设置将可以使用。

- 1 如果电视机处于待机模式，请按遥控器上的**电源**()按钮。  
结果： 显示“即插即用”(Plug & Play)信息。它将闪烁片刻，然后便自动显示“语言”(Language)菜单。
- 2 按**▼**或**▲**按钮选择相应的语言。
- 3 按**确认**()按钮确认您的选择。  
结果： 显示“检查天线是否连接”(Antenna Input Check)信息。
- 4 确保已将天线连接到电视机，然后按下**确认**()按钮。  
结果： 显示“地区”(Area)菜单。
- 5 按**▼**或**▲**按钮选择您所在的地区。
- 6 按**确认**()按钮确认您的选择。  
结果： 显示“自动选台”(Auto Store)菜单。
- 7 要开始搜索，请按**确认**()按钮。  
结果： 自动结束搜索。频道根据其频率范围(从低到高)的顺序排列和存储。完成后，将显示“时钟”菜单。
  - 要在完成搜索前停止或返回正常视图，按下**项目**()按钮。
  - 按**确认**()按钮以设置时钟。
- 8 按下**◀**或**▶**按钮移到小时或分钟。按下**▼**或**▲**按钮设置小时或分钟。
- 9 完成后，将显示“欣赏节目”(Enjoy Your Watching)信息，然后已存储的频道将被启用。



## 即插即用功能 (续)

如果您想重置此功能...

- 1 按项目( )按钮。  
结果: 将显示主菜单。
- 2 按▼或▲按钮选择“设置”(Setup)。  
结果: 将显示“设置”(Setup)功能组中的可用选项。
- 3 按确认( )按钮。
- 4 按▼或▲按钮选择“杂项”(Miscellaneous)。  
按确认( )按钮。  
结果: 将显示“杂项”(Miscellaneous)功能组中的可用选项。
- 5 按▼或▲按钮选择“即插即用”(Plug & Play)。  
按确认( )按钮。  
结果: 显示“即插即用”(Plug & Play)信息。
- 6 有关如何设置的详细信息, 请参阅下一页。



## 选择您的语言

当您第一次使用电视机时, 您必须选择用于显示菜单及指示的语言。

- 1 按项目( )按钮。  
结果: 将显示主菜单。
- 2 按▼或▲按钮选择“设置”(Setup)。  
结果: 将显示“设置”(Setup)功能组中的可用选项。
- 3 按确认( )按钮。
- 4 按▼或▲按钮选择“语言”(Language)。按确认( )按钮。  
结果: 将列出可用的语言。
- 5 按▼或▲按钮选择相应的语言(Language)。
- 6 按确认( )按钮确认您的选择。
- 7 当您对所有选项感到满意之后, 按下退出( )按钮, 返回到正常视图。



# 自动存储频道



您可以检索您可用的频率范围（可用性取决于所在的国家或地区）。自动分配的节目号码可能与实际或需要的节目号码不一致。然而，您可以手动选择号码并清除任何您不需要的频道。

1 按**项目**()按钮。

结果： 将显示主菜单。

2 按**▼**或**▲**按钮选择“频道”（Channel）。

结果： 将显示“频道”（Channel）功能组中的可用选项。

3 按**确认**()按钮。

4 按**▼**或**▲**按钮选择“地区”（Area）。按**确认**()按钮。

结果： 将列出可用的国家或地区。

5 按**▼**或**▲**按钮选择您所在的国家（或地区）。

6 按**确认**()按钮确认您的选择。

7 按**▼**或**▲**按钮选择“自动选台”（Auto Store）。按**确认**()按钮。

结果： 显示“自动选台”（Auto Store）菜单。

8 按**确认**()按钮开始搜索。

结果： 自动结束搜索。频道根据其频率范围（从低到高的）的秩序排列和存储。完成后，将显示“频道排序”菜单。

➤ 要在完成搜索前停止，按下**项目**()按钮。

➤ 存储频道后，您可以：

- ◆ 按需要的顺序排列（请参阅第 22 页）
- ◆ 清除频道（请参阅第 21 页）
- ◆ 如有必要，微调频道接收（请参阅第 29 页）
- ◆ 启动/关闭数字降噪功能（请参阅第 36 页）

9 按**▼**或**▲**按钮选择您想要移动的频道。按**确认**()按钮。

10 按**▼**或**▲**按钮选择您要为所选频道设置的台号。按**确认**()按钮。

结果： 该频道移动到新的位置，其它的频道也相应迁移。

11 重复步骤8至9直到将所有频道移动至所需的台号上。

# 手动存储频道

您可以存储包括从有线电视网络接收的多达 100 个电视频道。

手动存储频道时，您可以选择：

- ◆ 是否存储找到的每个频道
- ◆ 每个存储频道的节目号码

- 1 按**项目**()按钮。  
结果： 将显示主菜单。
- 2 按**▼**或**▲**按钮选择“频道”(Channel)。  
结果： 将显示“频道”(Channel) 功能组中的可用选项。
- 3 按**确认**()按钮。
- 4 按**▼**或**▲**按钮选择“手动选台”(Manual Store)。  
按**确认**()按钮。  
结果： 显示“手动选台”(Manual Store) 菜单。
- 5 如有必要，选择要求的广播规格。按**◀**或**▶**按钮选择“彩色制式”(Colour System)并按**▼**或**▲**按钮。色彩规格将以下列顺序显示。(要视型号而定)。  
“自动” - “PAL” - “SECAM” 或  
“自动” - “NT3.58” - “NT4.43” - “PAL60”
- 6 按**◀**或**▶**按钮选择“伴音制式”(Sound System)并按**▼**或**▲**按钮。伴音规格将以下列顺序显示。(要视型号而定)。  
“BG” - “DK” - “I” - “M”



## 手动存储频道 (续)



- 7 如果您知道要存储频道的号码，请参阅以下步骤。
  - ◆ 按◀或▶按钮选择“频道”(Channel)。
  - ◆ ▼或▲按钮选择“C”(广播频道)或“Z”(有线电视频道)。
  - ◆ 按下▶按钮。
  - ◆ 按数字按钮(0~9)选择需要的号码。

➤ 如果没有伴音或出现不正常伴音，则重新选择需要的伴音规格。

- 8 如果您不知道频道的号码，请按◀或▶按钮选择“搜索”(Search)。按▼或▲按钮开始搜索。

结果：调谐器检索此频率范围，直到在您的屏幕上接收到第一个频道或您选择的频道。

- 9 要为某个频道配置一个节目编号，通过按下◀或▶按钮选择“节目”(Prog.)。按下▼或▲按钮直到显示正确的编号。
- 10 要存储该频道及相应的台号，请按◀或▶按钮选择“存储”(Store)。按**确认**()按钮。
- 11 为要存储的每个频道重复步骤7到10。

### 频道模式

- ◆ C (实时频道模式):

您可以在此模式下输入每个广播电视台指定的号码来选择 一个频道。

- ◆ Z (有线电视频道模式):

您可以在此模式下输入每个有线电视频道指定的号码来选择 一个频道。

# 跳过不需要的频道

## ◆ 跳过不需要的频道

您可以从频道检索操作中排除不需要的频道。当您从存储的频道中检索时，已被选择清除的频道将不会显示。在检索时，所有您未选择跳过的频道将显示出来。

1 按**项目**()按钮。

**结果：** 将显示主菜单。

2 按**▼**或**▲**按钮选择“频道”(Channel)。

**结果：** 将显示“频道”(Channel) 功能组中的可用选项。

3 按**确认**()按钮。

4 按**▼**或**▲**按钮选择“编辑”(Edit)。按**确认**()按钮。

**结果：** 将显示“编辑”(Edit) 菜单。

5 按**▼**或**▲**按钮选择“添加/删除”(Add/Delete)。

按**确认**()按钮。

**结果：** 显示“添加/删除”(Add/Delete) 菜单，当前频道自动处于选中状态。

6 按**▼**或**▲**按钮选择要删除的频道。

7 要添加或删除频道，按**▼**或**▲**按钮选择“已增加”(Added)或“已删除”(Deleted)。按**确认**()按钮进行确认。



## 已存储频道排序



此操作可以变更已存储频道的台号。使用自动选台后，可能需要此操作。您可以删除您不想保留的频道。

1 按**项目**()按钮。

结果： 将显示主菜单。

2 按**▼**或**▲**按钮选择“频道”(Channel)。

结果： 将显示“频道”(Channel)功能组中的可用选项。

3 按**确认**()按钮。

4 按**▼**或**▲**按钮选择“编辑”(Edit)。按**确认**()按钮。

结果： 将显示“编辑”(Edit)菜单。

5 按**▼**或**▲**按钮选择“变更台号”(Sort)。按**确认**()按钮。

结果： 将显示“变更台号”(Sort)菜单。

6 按**▼**或**▲**按钮选择您想要移动的频道。按**确认**()按钮。

7 按**▼**或**▲**按钮选择您要为所选频道设置的台号。按**确认**()按钮。

结果： 该频道移动到新的位置，其它的频道也相应迁移。

8 重复步骤6至7直到将所有频道移动至所需的台号上。

# 使用 LNA（低噪放大）功能

在信号微弱的地方使用电视机时，可采用此功能。  
在信号微弱的地区，LNA 放大电视信号，而不是噪声。

1 按**项目**()按钮。

结果： 将显示主菜单。

2 按**▼**或**▲**按钮选择“频道”(Channel)。

结果： 将显示“频道”(Channel)功能组中的可用选项。

3 按**确认**()按钮。

4 按**▼**或**▲**按钮选择“编辑”(Edit)。按**确认**()按钮。

结果： 将显示“编辑”(Edit)菜单。

5 按**▼**或**▲**按钮选择“低噪放大”(LNA)。按**确认**()按钮。

结果： 可用的选项将列出。

6 按**▼**或**▲**按钮选择“开”(On)或“关”(Off)。按**确认**()按钮进行确认。

- ◆ 如果将“低噪放大”(LNA)设置为“开”(On)时画面有噪讯，请选择关(Off)。
- ◆ 要对每个频道设置低噪放大(LNA)设置。



## 显示信息

CHI

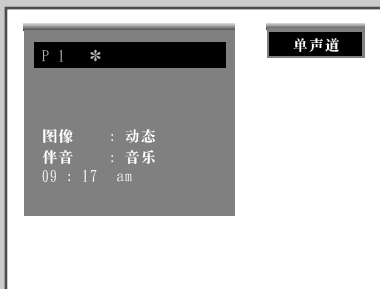

您可以按遥控器上的“显示 (INFO) ( )”按钮，查看您选择的频道信息及设置状态。

## 更换画面模式



您可以选择最符合您的观赏要求的画面类型。

1 按项目( )按钮。

结果： 将显示主菜单。

2 按▼或▲按钮选择“图像”(Picture)。

结果： 将显示“图像”(Picture)功能组中的可用选项。

3 按确认( )按钮。

结果： 将选定“模式”(Mode)。

4 按确认( )按钮。

结果： 可用的选项将列出。

5 按下▼或▲按钮选取选项。

结果： 根据输入来源，可以使用下列模式。

- ◆ “动态”(Dynamic) - “标准”(Standard) - “电影剧场”(Movie) - “个人设定”(Custom)
- ◆ “高”(High) - “中”(Middle) - “低”(Low) - “个人设定”(Custom) (PC 或 DVI 模式)。

6 按确认( )按钮进行确认。

➤ 您也可以只需按下图像效果 (P. MODE) ( )按钮来设置这些选项。



# 调整画面设置

您的电视机具备数种设置可以让您控制画面质量。

1 按项目( )按钮。

结果： 将显示主菜单。

2 按▼或▲按钮选择“图像”(Picture)。

结果： 将显示“图像”(Picture)功能组中的可用选项。

3 按确认( )按钮。

4 按下▼或▲按钮选取需要的选项(“个人设定”(Custom)、“色温”(Colour Tone))。

5 按▼或▲按钮选择“个人设定”(Custom)。按确认( )按钮。

结果： 将显示“个人设定”(Custom)菜单。

6 按确认( )按钮更改该设置。这些选项将按列顺序显示：

◆ “个人设定”(Custom): “对比度”(Contrast)、“亮度”(Brightness)、“清晰度”(Sharpness)、“色度”(Color)、“色调”(Tint)(仅限于 NTSC)

➤ “个人设定”(Custom)选项可用于“PC”、“DVI”模式：“对比度”(Contrast)、“亮度”(Brightness)、“清晰度”(Sharpness)。

➤ 将显示水平棒。按下◀或▶按钮，向左或向右移动水平棒指针。

➤ 当画面模式设置为“个人设定”(Custom)时，这些选项将根据输入源(例如，电视、视频、分量输入、PC或DVI)而发生各种变化。

➤ 如果您对这些设置作出任何更改，画面规格将自动切换为“个人设定”(Custom)。

◆ “色温”(Colour Tone): “冷 2”(Cool 2)、“冷 1”(Cool 1)、“正常”(Normal)、“暖 1”(Warm 1)、“暖 2”(Warm 2)。

7 当对您的设置感到满意时，按下退出( )按钮，返回到正常视图。



➤ 如果您对这些设置作出任何更改，画面模式将自动切换为“个人设定”(Custom)。

## 调整画面设置 (PC 或 DVI 模式)

➤ 使用**录像**按钮预设为PC或DVI模式。



1 按**项目**()按钮。

结果： 将显示主菜单。

2 按**▼**或**▲**按钮选择“图像”(Picture)。

结果： 将显示“图像”(Picture)功能组中的可用选项。

3 按**确认**()按钮。

4 按**▼**或**▲**按钮选择“个人设定”(Custom)。按**确认**()按钮。

结果： 将显示“个人设定”(Custom)菜单。



5 按下**▼**或**▲**按钮选取要调整的选项(“对比度”(Contrast)、“亮度”(Brightness)、“清晰度”(Sharpness))。按**确认**()按钮。

结果： 将显示水平棒。按下**◀**或**▶**按钮，向左或向右移动水平棒指针。



6 按**项目**()按钮。

结果：“图像”(Picture)功能组中的可用选项将再次显示。

7 按**▼**或**▲**按钮选择“色温”(Colour Tone)。按**确认**()按钮。

8 按下**▼**或**▲**按钮选取选项。色温将以下列顺序显示。

“个人设定”(Custom) (仅限于 PC 模式) - “色度 1”(Colour1) - “色度 2”(Colour2) - “色度 3”(Colour3)

9 按**项目**()按钮。

结果：“图像”(Picture)功能组中的可用选项将再次显示。



10 按**▼**或**▲**按钮选择“色彩控制”(Colour Control)。按**确认**()按钮。

结果： 显示“色彩控制”(Colour Control)菜单。

11 按下**▼**或**▲**按钮选取要调整的选项(“红”(R)、“绿”(G)、“蓝”(B))。按**确认**()按钮。

结果： 将显示水平棒。按下**◀**或**▶**按钮，向左或向右移动水平棒指针。

## 设置画面 (PC 模式)

➤ 使用录像按钮预设为PC模式。

1 按项目( )按钮。

结果: 将显示主菜单。

2 按▼或▲按钮选择“设置 (Setup)。”

结果: 将显示“设置 (Setup) 功能组中的可用选项。

3 按确认( )按钮。

4 按▼或▲按钮选择“PC 设置” (PC Setup)。

按确认( )按钮。

结果: 将显示“PC 设置” (PC Setup) 功能组中的可用选项。

5 按▼或▲按钮选择“图像锁定” (Image Lock)。按确认( )按钮。

结果: 将显示“图像锁定” (Image Lock) 功能组中的可用选项。

6 按下▼或▲按钮选取要调整的选项 (“粗调” (Coarse)、“微调” (Fine))。按确认( )按钮。

结果: 将显示水平棒。按下◀或▶按钮, 向左或向右移动水平棒指针。

7 按项目( )按钮确认您的选择。

8 按项目( )按钮。

结果: 将再次显示“PC 设置” (PC Setup) 功能组中的可用选项。

9 按▼或▲按钮选择“画面位置” (Position)。

按确认( )按钮。

结果: 将显示“画面位置” (Position) 功能组中的可用选项。

10 按下▼, ▲, ◀或▶按钮调整画面位置。

11 按项目( )按钮确认您的选择。



## 设置画面 (PC 模式) (续)

➤ 使用**录象**按钮预设为 PC 模式。



- 12 如果要获得 PC 信息, 请通过按下▼或▲按钮来选择“信息”(Information)。按**确认**()按钮。

**结果:** 分辨率、水平频率和垂直频率将显示。



- 13 按**项目**()按钮。

**结果:** 将再次显示“PC 设置”(PC Setup) 功能组中的可用选项。

- 14 按▼或▲按钮选择“自动调整”(Auto Adjustment)。按**确认**()按钮。

**结果:** 屏幕质量和位置将自动重新设置, 并显示“正在自动调整”(Auto Adjusting)。



- 15 当您对设置感到满意时, 重复按**项目**()按钮返回到正常视图。



# 使用微调

1 按**项目**()按钮。

**结果：** 将显示主菜单。

2 按**▼**或**▲**按钮选择“频道”(Channel)。

**结果：** 将显示“频道”(Channel)功能组中的可用选项。

3 按**确认**()按钮。

4 按**▼**或**▲**按钮选择“微调”(Fine Tune)。按**确认**()按钮。

**结果：** 将显示水平棒。按**◀**或**▶**按钮以向左或向右移动水平棒指针到所需的设置值。

5 按**◀**或**▶**按钮，直到图像和声音都很清晰。

- 如果您不能微调某频道，请检查“彩色制式”(Colour System)和“伴音制式”(Sound System)设置是否正确。
- 微调存储会将频道OSD(屏幕显示)的色彩从**白**(White)改为**红**(Red)。

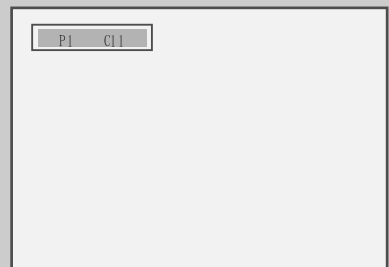

## 查看频道检索画面

CHI



1 按项目( )按钮。

结果： 将显示主菜单。

2 按▼或▲按钮选择“频道”(Channel)。

结果： 将显示“频道”(Channel)功能组中的可用选项。

3 按确认( )按钮。

4 按▼或▲按钮选择“频道检索”(Ch. Scan)。按确认( )按钮。

结果： 您可以依次查看已存储的频道。

➤ 启用画中画时，将以大模式显示画中画，并检索画中画频道。

## 定格当前画面



您可以在观赏电视节目时，只需按下“画面静止 (STILL)”按钮，即可使画面定格。若要回到正常检视，请再次按下该按钮。

➤ 在画中画模式中，主和子画面将同时静止。

# 选择画面大小

您可以选择最符合您的观赏要求的画面尺寸。

1 按项目( )按钮。

结果： 将显示主菜单。

2 按▼或▲按钮选择“图像”(Picture)。

结果： 将显示“图像”(Picture)功能组中的可用选项。

3 按确认( )按钮。

4 按下▼或▲按钮直到“尺寸”(Size)被选取。按确认( )按钮



5 按▼或▲按钮以更改设置。

- ◆ “16:9”：将画面设置为 16:9 宽度模式。
- ◆ “全景”(Panorama)：将此模式用于得到宽画面比率的全景画面。
- ◆ “缩放”(Zoom)：在屏幕上垂直放大画面的大小。
- ◆ “14:9”：将画面尺寸放大到大于“4:3”。
- ◆ “4:3”：将画面设置为 4:3 正常模式。

6 按确认( )按钮进行确认。

- ◆ 您也可以只需按下遥控器上的**放大(P. SIZE)**按钮来选取这些选项。
- ◆ 在画中画模式中，画面尺寸无法更改。
  - ◆ 根据输入源的不同，**放大(P. SIZE)**选项将有所变化。

## 使用缩放定位屏幕和调节屏幕大小

- ◆ 通过**缩放(Zoom)**功能调节屏幕尺度，允许以按▼或▲按钮上下定位并调整屏幕大小。
- ◆ 通过按▼或▲按钮选择后，使用▼或▲按钮上下移动屏幕。
  - ◆ 通过按▼或▲按钮选择后，使用▼或▲按钮垂直调整屏幕大小。
  - ◆ 屏幕放大功能只运作于“电视”、“录像”、“S-V IDEO”、“分量输入 1”和“分量输入 2”输入模式。
  - ◆ PC/DVI 模式中不能使用屏幕放大功能。



## PC 或 DVI 模式



## 选择电影模式

CHI



1 按项目(▢)按钮。

结果: 将显示主菜单。

2 按▼或▲按钮选择“图像”(Picture)。

结果: 将显示“图像”(Picture)功能组中的可用选项。

3 按确认(⊗)按钮。

4 按▼或▲按钮选择“电影”(Film Mode)。按确认(⊗)按钮。

5 按▼或▲按钮以更改设置。“关”(Off)或“开”(On)。

- ◆ “关”(Off): 关闭电影(Film Mode)。
- ◆ “开”(On): 自动感应和处理某些类别的电影信号,并调整画面以获得最佳质量。

➤ ◆ 不可用于PC、分量输入(480P、576P、720P、1080i)或DVI模式。

◆ 模式不一致时,比如在观看电影源时关闭“电影”,或者在观看非电影源时打开“电影”,将影响画面质量。

## DNIe™ (数码自然影像引擎) DNIe™



此功能使用3D减噪、细节放大、对比强化和白色加强为您带来更细致的影像。新的影像补偿运算法则能为您提供更明亮、更清晰和更细致的影像。DNIe™技术会将每一个信号传送到您的眼帘。

1 按项目(▢)按钮。

结果: 将显示主菜单。

2 按下▼或▲按钮直到“图像”(Picture)被选取。

结果: 将显示“图像”(Picture)功能组中的可用选项。

3 按确认(⊗)按钮。

4 按下▼或▲按钮直到“DNIe”被选取。按确认(⊗)按钮。

5 按▼或▲按钮以更改设置。

- ◆ “开”(On): 打开DNIe模式。
- ◆ “关”(Off): 关闭DNIe模式。
- ◆ “演示”(Demo)(选件): 应用DNIe前的画面在右边显示,应用DNIe后的画面则在左边显示。

➤ 您也可以按下DNIe按钮来设置这些选项。



## 设置蓝背景

如果接收不到信号或信号微弱，蓝背景自动取代嘈杂的画面背景。  
如果想继续观看不清晰的画面，必须将“蓝背景 (Blue Screen)”模式设置为“关 (Off)”。

- 1 按项目( )按钮。  
结果： 将显示主菜单。
- 2 按▼或▲按钮选择“设置”(Setup)。  
结果： 将显示“设置”(Setup)功能组中的可用选项。
- 3 按确认( )按钮。
- 4 按▼或▲按钮选择“杂项”(Miscellaneous)。  
按确认( )按钮。  
结果： 将显示“杂项”(Miscellaneous)功能组中的可用选项。
- 5 按▼或▲按钮选择“蓝背景”(Blue Screen)。
- 6 按确认( )按钮。按▼或▲按钮以更改设置。“关”(Off)或“开”(On)。

➤ ◆ 在外部模式中，当无信号来自外部设备时，将显示蓝背景 (Blue Screen)，而不管蓝背景(Blue Screen)的设置与否如何。



## 设置旋律音效

您可以在打开或关闭电视机电源时，清晰的听见旋律音效。

- 1 按项目( )按钮。  
结果： 将显示主菜单。
- 2 按▼或▲按钮选择“设置”(Setup)。  
结果： 将显示“设置”(Setup)功能组中的可用选项。
- 3 按确认( )按钮。
- 4 按▼或▲按钮选择“杂项”(Miscellaneous)。  
按确认( )按钮。  
结果： 将显示“杂项”(Miscellaneous)功能组中的可用选项。
- 5 按▼或▲按钮选择“开机旋律”(Melody)。按确认( )按钮。
- 6 选择选项“关”(Off)或“开”(On)。



# 观赏画中画(PIP)



您可以在电视节目或外部A/V设备的主画面中显示子画面。这样，您看电视或其它视频输入时，您就可以同时查看电视节目或监控视频输入。

- 1 按项目( )按钮。  
结果： 将显示主菜单。

---

- 2 按▼或▲按钮选择“图像”(Picture)。  
结果： 将显示“图像”(Picture)功能组中的可用选项。

---

- 3 按确认( )按钮。

---

- 4 按▼或▲按钮选择“画中画”(PIP)。按确认( )按钮。  
结果： 将显示“画中画”(PIP)功能组中的可用选项。

---

- 5 若要启用它，请按下▼或▲按钮将“画中画”(PIP)设置为“开”(on)。

---

- 6 按▼或▲按钮选择“节目源”(Source)。按确认( )按钮，选取子画面的来源。  
结果： 来源将以下列顺序显示：  
“电视”(TV) - “AV1” - “AV2” - “AV3” -  
“S-Video 1”(S端子 1) - “S-Video 2”  
(S端子 2) - “分量输入 1”(Component1) -  
“分量输入 2”(Component2) - “PC” - “DVI”  
➤ ◆ 在“DVI”模式中不能选取“PC”。  
◆ 在“PC”模式中不能选取“DVI”。

---

- 7 按▼或▲按钮选择“切换”(Swap)。按确认( )按钮。  
结果： 主画面和子画面相互交换。

---

- 8 按▼或▲按钮选择“尺寸”(Size)。按确认( )按钮，选取子画面的大小。  
结果： 大小将以下列顺序显示：  
■ - ■ - □□ - ■■  
(大) - (小) - (双屏幕1) - (双屏幕2)

画中画设置表

	TV	AV1	AV2	AV3	S-Video1	S-Video2	COMP1	COMP2	PC	DVI
TV	0	0	0	0	0	0	0	0	0	0
AV1	0	X	0	0	0	0	0	0	0	0
AV2	0	0	X	0	0	0	0	0	0	0
AV3	0	0	0	X	0	0	0	0	0	0
S-Video1	0	0	0	0	X	0	0	0	0	0
S-Video2	0	0	0	0	0	X	0	0	0	0
COMP1	0	0	0	0	0	0	X	X	X	X
COMP2	0	0	0	0	0	0	X	X	X	X
PC	0	0	0	0	0	0	X	X	X	X
DVI	0	0	0	0	0	0	X	X	X	X

# 观赏画中画 (PIP) (续)

9 按▼或▲按钮选择“画面位置”(Position)。按**确认**()按钮。



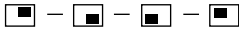

结果： 将显示可用的位置。



10 按▼或▲按钮选择“节目”(Prog.)。按**确认**()按钮选择您想要在子画面中观看的频道。



## 遥控器的简易功能。

按钮	功能
画中画 (  )	用于直接启动或关闭画中画功能。
切换 (  )	用于相互交换主画面和子画面。 ➤ 当主画面为录像模式，而子画面是电视模式时，您在更改子画面频道后按下 <b>切换</b> (  )按钮时可能听不到主画面的声音。此时，请重新选择主画面的频道。
移动 (  )	用以顺时针方面移动子画面。
电视/录像	用于指定子画面的来源(“电视”(TV)、“AV1”、“AV2”、“AV3”、“S-Video 1”(S端子 1)、“S-Video 2”(S端子 2)、“分量输入 1”(Component1)、“分量输入 2”(Component2)、“PC”、“DVI”)。
放大	用于选取子画面的大小(大、小、双屏幕1、双屏幕2)。
检索	用于依次检索每个已存储的频道。要停止检索，再次按该按钮。
频道 	用于选取子画面的频道。

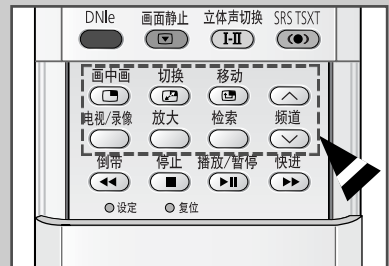

## 使用数字降噪功能



如果您的电视机接收的信号微弱，您可以启动此功能来帮助减少可能出现在屏幕上的任何静电噪讯或重影。

1 按项目( )按钮。

结果： 将显示主菜单。

2 按下▼或▲按钮直到“设置”(Setup)被选取。

结果： 将显示“设置”(Setup)功能组中的可用选项。

3 按确认( )按钮。

4 按下▼或▲按钮直到“数字降噪”(Digital NR)被选取。

按确认( )按钮。

5 按▼或▲按钮选择“关”(Off)或“开”(On)。按确认( )按钮进行确认。

# 变更伴音模式

您可以在观赏特定播映节目时选择使用特殊音响效果类型。

- 1 按项目( )按钮。  
结果: 将显示主菜单。
- 2 按▼或▲按钮选择“伴音”(Sound)。  
结果: 将显示“伴音”(Sound)功能组中的可用选项。
- 3 按确认( )按钮。  
结果: 将选定“模式”(Mode)。
- 4 再次按确认( )按钮。
- 5 按下▼或▲按钮选取选项。音响效果将以下列顺序显示。  
“标准”(Standard) - “音乐”(Music) - “电影剧场”(Movie) - “语言”(Speech) - “个人设定”(Custom)。
- 6 按确认( )按钮进行确认。

➤ 您也可以按下伴音效果(S. MODE) ( )按钮来设置这些选项。



## 调整伴音设置

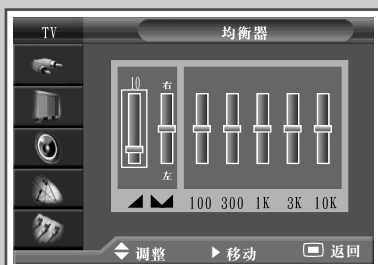

您可以调整声音设置来符合您的个人喜好。

1 按**项目**()按钮。

结果： 将显示主菜单。

2 按**▼**或**▲**按钮选择“伴音”(Sound)。

结果： 将显示“伴音”(Sound)功能组中的可用选项。

3 按**确认**()按钮。

4 按**▼**或**▲**按钮选择“均衡器”(Equalizer)。按**确认**()按钮。

结果： 将显示“均衡器”(Equalizer)菜单和当前选项。

5 按下**◀**或**▶**按钮选取要调整的选项(音量、平衡、均衡器)。按下**▼**或**▲**按钮选取需要的设置。

6 当您满意这些设置时，按**项目**()按钮存储它们。

➤ 如果您对均衡器设置作出任何更改，伴音模式将自动切换为“个人设定”(Custom)。

## 自动调节音量



每一家广播电视台都具备其各自的信号标准，因此您要在每次更换频道时调整音量并非易事。

此功能可以让您自动调整所需频道的音量，它会在调制信号高时调低声音输出，在调制信号低时调高声音输出。

1 按**项目**()按钮。

结果： 将显示主菜单。

2 按**▼**或**▲**按钮选择“伴音”(Sound)。

结果： 将显示“伴音”(Sound)功能组中的可用选项。

3 按**确认**()按钮。

4 按**▼**或**▲**按钮选择“伴音自动控制”(Auto Volume)。按**确认**()按钮。

5 按下**▼**或**▲**按钮选取选项(“关”(Off)或“开”(On))。

## 设置 TruSurround XT

TruSurround XT是获得专利权的SRS技术，它可以解决在两个扬声器中播放5.1多频道内容的问题。TruSurround通过任何双扬声器系统，包括内建式电视机扬声器，提供强制、虚拟的环绕声效果。它和所有的多频道格式完全兼容。

- 1 按项目(▢)按钮。  
结果： 将显示主菜单。
- 2 按下▼或▲按钮直到“伴音”(Sound)被选取。  
结果： 将显示“伴音”(Sound)功能组中的可用选项。
- 3 按确认(⏏)按钮。
- 4 按下▼或▲按钮直到“SRS TSXT”被选取。按确认(⏏)按钮。
- 5 按▼或▲按钮以更改设置。“关”(Off)、“3D 单声道”(3D Mono)或“立体声”(Stereo)。

- TruSurround XT、SRS 和 (●●) 符号是 SRS Labs, Inc 的商标。TruSurround XT 技术在 SRS Labs, Inc 的许可下合并使用。



- 您也可以按下 SRS TSXT(●●) 按钮来设置这些选项。



## 选择内部静音

由于扬声器是内置到电视机中的，所以您不需要连接单独的扬声器便可以听到声音。

如果您想通过单独的扬声器来播放声音，请取消内部扩音器。

- 1 按项目(▢)按钮。  
结果： 将显示主菜单。
- 2 按▼或▲按钮选择“伴音”(Sound)。
- 3 按确认(⏏)按钮。
- 4 按▼或▲按钮选择“内部静音”(Internal Mute)。按确认(⏏)按钮。
- 5 按▼或▲按钮以更改设置。“关”(Off)或“开”(On)。



## 选择伴音模式（根据型号而定）

CHI



“立体声切换”按钮显示/控制音频信号的处理和输出。

接上电源时，模式自动预设为“DUAL-I”或“立体声”，依当前的传输而定。

	广播的类型	屏幕显示
NICAM 立体声	普通广播 (标准音频)	单声道 (正常使用)
	普通 + NICAM单声道	单声道 ↔ 单声道 NICAM
	NICAM 立体声	立体声 ↔ 单声道 NICAM (强制单声道)
	NICAM 双声道 I-II	双声道I NICAM → 双声道II NICAM → 单声道
A2 立体声	普通广播 (标准音频)	单声道
	双语或双声道-I/II	双声道I ↔ 双声道II
	立体声	立体声 ↔ 单声道 (强制单声道)

- ◆ 如果接收条件不好，将模式设置为**单声道**，使收听较为方便。
- ◆ 如果立体声信号微弱并产生自动切换，请切换到**单声道**。
- ◆ 如果在AV模式下接收单声道伴音，请连接到电视机侧面上的“音频-左”输入连接器上。如果只有左扬声器播放单声道伴音，请按“**立体声切换**”按钮。



# 设置关机提示

您可以选择一个介于30到180分钟的时间长度，在此时间过后，电视机自动切换到待机模式。

- 1 按**项目**()按钮。  
结果： 将显示主菜单。
- 2 按**▼**或**▲**按钮选择“设置”(Setup)。  
结果： 将显示“设置”(Setup)功能组中的可用选项。
- 3 按**确认**()按钮。
- 4 按**▼**或**▲**按钮选择“时间”(Time)。按**确认**()按钮。  
结果： 将显示“时间”(Time)功能组中的可用选项。
- 5 按**▼**或**▲**按钮选择“睡眠定时器”(Sleep Timer)。按**确认**()按钮。  
结果： 显示“睡眠定时器”(Sleep Timer)菜单，并选定“分钟”(Min)。
- 6 按**▼**或**▲**按钮选择预设提示时间间隔(“关”(Off)、“30”、“60”、“90”、“120”、“150”、“180”)。
- 7 当您选好设置时，按下**▼**或**▲**按钮，将“激活”(Activation)选取为“是”(Yes)或“否”(No)。
- 8 按**确认**()按钮确认您的选择。

- ◆ 您也可以按下**定时**(SLEEP)按钮来设置这些选项。
- ◆ 如果睡眠定时器尚未设置，将显示“关”(Off)。如果睡眠定时器已经设置，则会显示电视机切换到待机模式之前剩余的时间。



## 设置和显示当前时间

CHI



您可以设置电视机的时钟，以便您按“显示( )”按钮时，将显示当前时间。

如果您要使用自动打开电源或关闭定时器功能，您也必须设置时间。

➤ 按电视机正面的“**I / ⏻**”按钮（开/关），将重置时钟设置。

1 按**项目( )**按钮。

结果： 将显示主菜单。

2 按**▼**或**▲**按钮选择“设置”（Setup）。

结果： 将显示“设置”（Setup）功能组中的可用选项。

3 按**确认( )**按钮。

4 按**▼**或**▲**按钮选择“时间”（Time）。按**确认( )**按钮。

结果： “时间”（Time）功能组中的可用选项将显示，并且“时钟”（Clock）将选定。

5 按**确认( )**按钮。

6 按下**◀**或**▶**按钮移到小时或分钟。按下**▼**或**▲**按钮设置小时、分钟或 am/pm 。

7 完成后，按**项目( )**按钮，以退出。

8 按下**显示( )**按钮以显示当前时间。

# 自动打开和关闭电视机

- 1 按**项目**()按钮。  
结果： 将显示主菜单。
- 2 按**▼**或**▲**按钮选择“设置”(Setup)。  
结果： 将显示“设置”(Setup)功能组中的可用选项。
- 3 按**确认**()按钮。
- 4 按**▼**或**▲**按钮选择“时间”(Time)。按**确认**()按钮。  
结果： 将显示“时间”(Time)功能组中的可用选项。
- 5 按**▼**或**▲**按钮选择“开机定时器”(On Timer)。按**确认**()按钮。  
结果： 将显示“开机定时器”(On Timer)功能组中的可用选项。
- 6 按下**◀**或**▶**按钮选取“小时”(Hour)、“分钟”(Min)、“am/pm”、“节目”(Prog.)、“音量”(Volume)。按下**▼**或**▲**按钮设置这些选项。
- 7 当您选定设置后，按下**▼**或**▲**按钮，将“激活”(Activation)选取为“是”(Yes)或“否”(No)。
- 8 按**项目**()按钮。  
结果： “时间”(Time)功能组中的可用选项将再次显示。
- 9 按**▼**或**▲**按钮选择“关机定时器”(Off Timer)。按**确认**()按钮。  
结果： 将显示“关机定时器”(Off Timer)菜单。
- 10 按下**◀**或**▶**按钮选取“小时”(Hour)、“分钟”(Min)、“am/pm”或“激活”(Activation)。按下**▼**或**▲**按钮设置这些选项。



## 不在时关闭电源

将开机定时器设置为“开”后，如果在开机定时器将电视机打开三个小时之内不进行任何操作，最终电视机将自动关闭。

此功能只在定时器为“开”的模式下才可用，避免由于定时器设置为“开”，而使电视机长时间开着（例如您去度假时），以防产生漏电或过热。

## 观赏外部信号来源

CHI



使用遥控器在所连接设备（如录像机、DVD、机顶盒(STB)）的观赏信号和电视源（广播或有线）之间进行切换。

1 按项目(□)按钮。

结果： 将显示主菜单。

2 按▼或▲按钮选择“输入”(Input)。

结果： 将显示“输入”(Input)功能组中的可用选项。

3 按确认(⊕)按钮。

4 按▼或▲按钮选择“来源列表”(Source List)。按确认(⊕)按钮。

结果： 将显示“来源列表”(Source List)功能组中的可用选项。

5 按下▼或▲按钮选取信号来源，然后按下确认(⊕)按钮。

➤ 当您将设备连接到电视机时，您可以在下列插孔中进行选择：电视背面板上的“AV1”、“AV2”、“AV3”、“S-Video 1”(S端子 1)、“S-Video 2”(S端子 2)、“分量输入 1”(Component1)、“分量输入 2”(Component2)、“PC”或“DVI”。

6 按下项目(□)按钮，然后选取“输入”(Input)。

7 按▼或▲按钮选择“名称编辑”(Edit Name)。按确认(⊕)按钮。

结果： 将显示“名称编辑”(Edit Name)功能组中的可用选项。

8 按下▼或▲按钮选取外部设备：

“AV1” - “AV2” - “AV3” - “S-Video 1”(S端子 1) - “S-Video 2”(S端子 2) - “分量输入 1”(Component1) - “分量输入 2”(Component2) - “PC” - “DVI”

9 按确认(⊕)按钮。

结果： 可用的“名称编辑”(Edit Name)将列出。

10 按下▼或▲按钮选取名称。按确认(⊕)按钮。

11 使用上述方法设置其它信号源（“录像机”、“DVD”、“有线接收器”、“高清晰电视接收器”、“卫星电视接收器”、“AV接收器”、“DVD接收器”、“游戏”、“摄像机”、“DVD录像一体机”、“DVD录像”或“PC”）。

➤ 您也可以按下录像(⊖)按钮来设置这些选项。如果您在观赏时更换外部来源，画面可能需要一点时间来切换。

➤ DVD录像：英文菜单简称：DHR，全称为硬盘录像机(DVD HDD Recorder)

# 连接到外部设备

“监视输出”（MONITOR OUT）用于具备RGB输出的设备，如视频游戏设备或视频光盘播放机。

## 电视机的背面 (输入/输出)

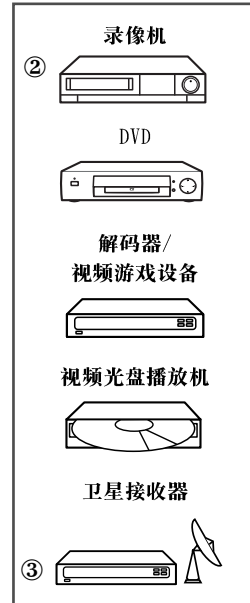
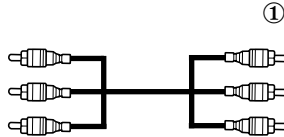
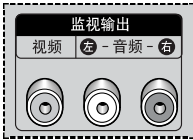

- ① 此端可以和以下项目适配：
  - ◆ 三个RCA连接器（视频 + 音频-L和音频-R）
- ② 如果您有两部录像机并希望复制盒式磁带，请将来源录像机连接到“音视频连接端子1”，将目标录像机连接到“监视输出”，这样您就可以将“音视频连接端子1”的信号转到“监视输出”。
- ③ 当您想要录制节目时，请将接收器连接到“音视频连接端子1”，将录像机连接到“监视输出”，这样您就可以将“音视频连接端子1”的信号转到“监视输出”。

## 电视机的背面 (输入/输出)

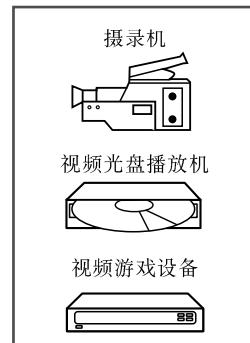
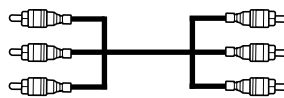
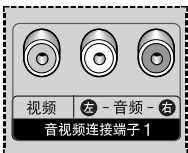

# 连接到S-VIDEO输入

S-VIDEO和RCA（音频-左/音频-右）连接器供具备S-VIDEO输出的设备使用，如：摄像机或录像机。

## 电视机的背面

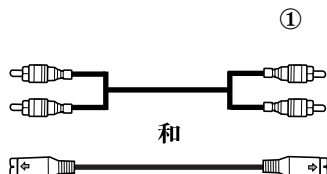

## 电视机侧面

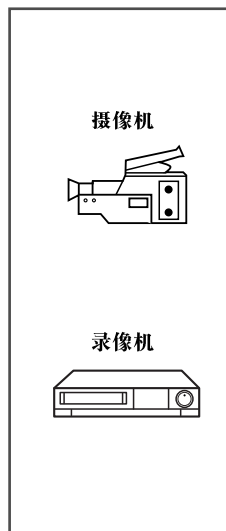
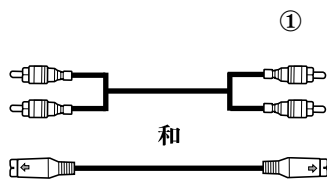

① 要播放画面和声音，必须同时使用S-VIDEO和RCA连接器。



每次当您把音频或视频系统连接到电视机时，请确定所有设备的电源都已关闭。

请参阅您设备随附的文档以获得详细的连接说明和相关的预防措施。

## 连接到DVI输入

“DVI-D”（视频）和“左-音频-右”连接器供具备DVI输出的设备使用。

电视机的背面

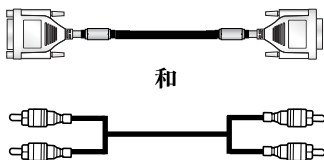
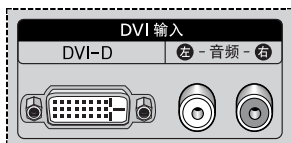

个人计算机



## 连接到PC输入

“RGB”（视频）和“音频”连接器用于与PC进行连接。

电视机的背面

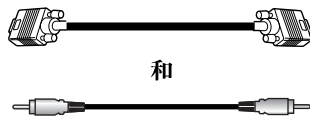
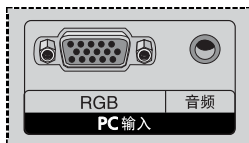

个人计算机



# 连接到分量输入

电视机的背面

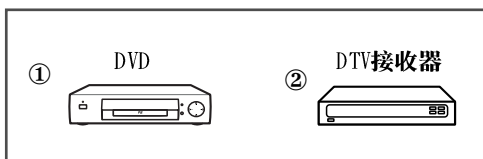
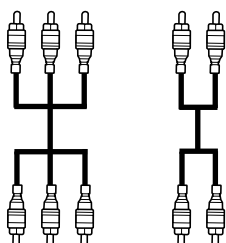
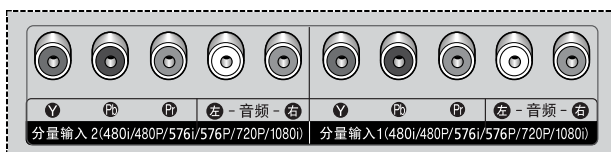

① “分量输入 1” (COMPONENT 1)连接器供具备DVD输出的设备使用。(480i/480P/576i/576P/720P/1080i)

② “分量输入 2” (COMPONENT 2)连接器用于DTV接收器。(480i/480P/576i/576P/720P/1080i)



将电视机的“监视器输出”（MONITOR OUT）端口用作家庭影院系统连接。

电视机的背面

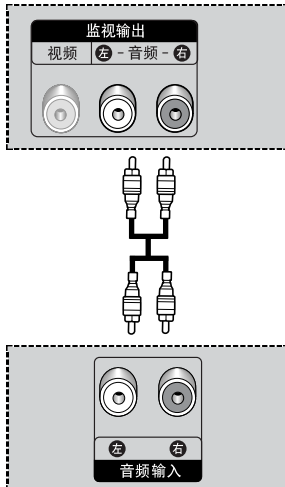

## 连接家庭影院系统

- ① 使用音频电缆将电视机背面连接面板上的监视输出左和右插孔连接到DVD家庭影院系统（或AV接收器）的音频输入插孔。
- ② 按下**录像**按钮选择想要连接到电视机的外部设备。
- ③ 如果您想通过单独的扬声器来听声音，请取消内部扩音器。

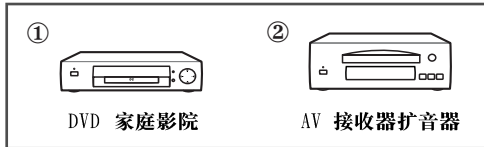

- ◆ 有关将扬声器连接到DVD家庭影院系统（或AV接收器）的信息，请参阅制造商提供的相关用户手册。
- ◆ 禁用电视机的内部扬声器，以欣赏通过家庭影院系统的扬声器发出的美妙声音。
- ◆ 这种情况下，欣赏来自家庭影院系统的声音，而电视机不发出声响。

## 要显示DVD家庭影院

- ① 打开电视机，并按下录像按钮选择**分量输入**(1、2)。
- ② 如果无法选择想要的外部输入或**分量输入**(1、2)，请确保视频电缆连接正确。
- ③ 启动DVD家庭影院系统后播放DVD。
- ④ 当使用DVD家庭影院系统观看电视机时，可以使用家庭影院系统的音量控制，而电视机不发出声响。

# 设置您的 PC 软件 (仅限于 Windows)

典型计算机的Windows显示设置如下所示。但是PC上显示的畫面可能有所不同，这要视Windows的版本和显示卡而定。而即使显示画面看起来有所差异，但是几乎所有情况下，都将显示相同的基本设置信息。(如果不能，请联系您的计算机制造商或Samsung经销商。)

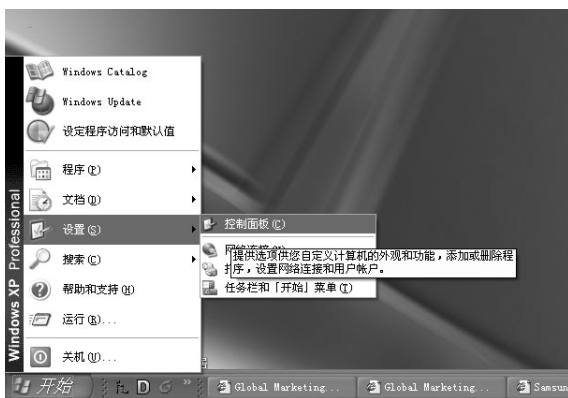

在Windows画面上，按照下列顺序选择：  
开始 → 设置 → 控制面板



当控制面板屏幕显示时，单击**显示**，显示对话框将显示。



在显示对话框中，选择**设置**标签。

对于电视机-PC显示最重要的两个参数是“分辨率”和“颜色”。

这两个参数的最佳效果是：

- ◆ 大小 (有时称为“分辨率”) - 640 × 480 像素
- ◆ 颜色 32位颜色

左边展示的是“显示”对话框的典型画面。

如果您的显示设置对话框具备屏幕刷新频率选项，正确的值应该是60Hz。

否则，单击**确定**并退出对话框。

# 输入模式 (PC/DVI)

根据个人计算机显示器类型及其分辨率的不同，屏幕位置和大小都会有所不同。

下表显示所有支持的显示模式：

视频信号	分辨率	场频 (Hz)	行频 (kHz)	场同步极性	场同步极性
可兼容 IBM PC / AT	640 × 350	70.086	31.469	N	P
		85.080	37.861	N	P
	640 × 400	85.080	37.861	P	N
		720 × 400	70.087	31.469	P
			85.039	37.927	P
	640 × 480	59.940	31.469	N	N
		72.809	37.861	N	N
		75.000	37.500	N	N
		85.008	43.269	N	N
	800 × 600	56.250	35.156	N/P	N/P
		60.317	37.879	P	P
		72.188	48.077	P	P
		75.000	46.875	P	P
		85.061	53.674	P	P
	848 × 480	60.000	29.838	nVidia 芯片组	
		72.000	36.072		
		75.000	37.650		
	1024 × 768	60.004	48.363	N	N
		70.069	56.476	N	N
		75.029	60.023	P	P
84.997		68.677	P	P	

(N: 负极性 / P: 正极性)

- ◆ 不支持隔行扫描模式。
- ◆ 如果选定非标准视频格式，电视机可能会反常操作。

## 注意

- ◆ PS42S4S的PC文本质量在WVGA模式 (848 × 480, 60Hz) 中是最佳的。
- ◆ 当此电视机作为PC显示器时，可支持32位颜色。
- ◆ 根据制造商 (和您特定的 Windows 版本) 的不同，您的 PC显示器画面可能会有所不同。请查阅您的PC说明手册以获得有关将您的PC连接到电视机的信息。
- ◆ 如果具备垂直和水平频率选取模式，请选取60Hz (垂直) 和31.5kHz (水平)。在一些情形下，异常信号 (如条纹) 可能会在关闭PC电源 (或断开PC的连接) 时出现在屏幕上。如果是这样，请按下**录像**按钮以进入视频模式。此外，请确定 PC 已经连接。
- ◆ 将笔记本PC连接到电视机时，请确定PC画面仅通过电视机显示 (否则，可能会出现杂乱信号)。
- ◆ 在PC模式中，当水平同步信号似乎不规则时，请检查PC电源节约模式或电缆的连接。
- ◆ 以上显示设置表符合IBM/VESA标准，并以模拟输入为基础。
- ◆ DVI支持模式视为与PC支持模式相同。
- ◆ 每种模式中垂直频率的最佳设置为60Hz。

# 插针配置

PC输入连接器  
(15针)

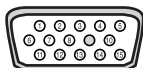

插针	PC 输入
1	红色 (R)
2	绿色 (G)
3	蓝色(B)
4	地
5	地 (DDC)
6	红色 (R) 地
7	绿色 (G) 地
8	蓝色(B) 地
9	保留
10	同步地
11	地
12	数据 (DDC)
13	行同步
14	场同步
15	时钟 (DDC)

DVI输入连接器  
(24针)

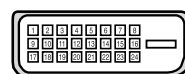

插针	信号
1	T. M. D. S数据 2 -
2	T. M. D. S数据 2 +
3	T. M. D. S数据 2/4 保护
4	T. M. D. S数据 4 -
5	T. M. D. S数据 4 +
6	时钟 (DDC)
7	数据 (DDC)
8	空脚
9	T. M. D. S数据 1 -
10	T. M. D. S数据 1 +
11	T. M. D. S数据 /3保护
12	T. M. D. S数据 3 -
13	T. M. D. S数据 3 +
14	+5V电源
15	5V地
16	热插拔检测
17	T. M. D. S数据 0 -
18	T. M. D. S数据 0 +
19	T. M. D. S数据 0/5保护
20	T. M. D. S数据 5 -
21	T. M. D. S数据 5 +
22	T. M. D. S数据时钟保护
23	T. M. D. S数据时钟 +
24	T. M. D. S数据时钟 -

## 故障排除：联系维修人员之前

联系 Samsung 售后服务之前，请执行下列简单的检查事项。

如果您无法使用下列说明来解决问题，请记下电视机的型号和序列号，然后联系您的当地经销商。

---

没有声音或画面	<ul style="list-style-type: none"><li>◆ 检查电源导线是否已连接至墙上插座。</li><li>◆ 检查您是否按“<b>I / 0</b>”按钮（开/关）和<b>电源</b>（）按钮。</li><li>◆ 检查画面对比度和亮度设置。</li><li>◆ 检查音量。</li></ul>
画面正常但没有声音	<ul style="list-style-type: none"><li>◆ 检查音量。</li><li>◆ 检查是否按下遥控器上的音量<b>静音</b>（）按钮。</li></ul>
没有画面或黑白画面	<ul style="list-style-type: none"><li>◆ 调整颜色设置。</li><li>◆ 检查选定的广播制式是否正确。</li></ul>
声音或画面干扰	<ul style="list-style-type: none"><li>◆ 检查确认干扰电视机的电子设备，然后将它移开。</li><li>◆ 将您的电视机插入不同的电源插座。</li></ul>
图像模糊或有雪花， 声音失真	<ul style="list-style-type: none"><li>◆ 检查天线的方向、位置和连接。 这种干扰一般由于使用室内天线而产生。</li></ul>
遥控器故障	<ul style="list-style-type: none"><li>◆ 更换遥控器电池。</li><li>◆ 清洁遥控器的顶端边缘（发射窗）。</li><li>◆ 检查电池触点。</li></ul>

---

# 用遥控器操作其它组件

有线代码列表

Anvision	017, 018
GI	041
Hamlin	003, 024, 031
Hitachi	025, 030
Jerrold	038, 039
Macom	025, 030
Magnavox	019, 023, 028
Oak	026
Panasonic	003, 022, 027, 037, 044
Philips	019, 021, 023, 028
Pioneer	018, 020, 004, 044
RCA	014, 022, 040
Regal	003
Regency	015, 023
SA	042, 043
Samsung	000, 001, 002, 003, 004, 005, 006, 007
Scientific Atlanta	042, 043
Sprucer	022
Stargate 2000	036
Sylvania	016
Texscan	016
Tocom	032
Universal	033, 034
Viewstar	019, 021, 023, 028
Wamer amex	046
Zenith	017, 029, 035, 037, 045

DVD 代码列表

Samsung	000
Samsung	001
JVC	002
PROSCAN, RCA	003
Panasonic	005
LG(Goldstar)	006
Sony	007
Denon	008
Curtis Mathes	009

# 用遥控器操作其它组件 (续)

录像机代码列表

Admiral	020	NEC	018,007,026,037,008,062,064
Aiwa	025	Optimus	020
Akai	027,004,032	Panasonic	021,056,071,072
Audio Dynamics	007,026	Pentax	019,041
Bell&Howell	018	Pentex Research	008
Broksonic	022	Philco	021,036,056,059
Candle	002,006,003,015,008,055	Philips	021,036
Canon	021,056	Pioneer	019,026,039,053
Citizen	002,006,003,015,008,055	Portland	015,049,055
Colortyme	007	PROSCAN	017
Craig	002,024	Quartz	018
Curtis Mathes	002,017,007,008,021,025,056,064,066	Quasar	021,056
Daewoo	003,015,010,011,012,013,014,016	Radio Shack/Realistic	006,018,020,021,024,025,029,034,048,056
DBX	007,026	RCA	017,019,002,021,035,041,043,057,068
Dimensia	017	Samsung	000,001,002,003,004,005
Dynatech	034	Sansui	026
Emerson	001,003,006,021,022,025,030,032,034,040,047,050,052,060,063,065,066,067,069	Sanyo	018,024
Fisher	018,024,028,029,048,051,061	Scott	003,047,052,067
Funai	025	Sears	018,019,006,024,028,029,041,048,051
General Electric	017,002,021,005,056	Sharp	020,034,045,015
Go Video	002	Shimom	027,033,038,058
LG(Goldstar)	006,007,008,009,010	Signature	025
Harman Kardon	007	Sony	027,033,044
Hitachi	019,025,041,042	Sylvania	021,025,036,056,059
Instant Replay	021	Symphonic	025
JC Penny	002,007,018,019,021,026,037,041,054,056	Tandy	018,025
JVC	007,008,018,021,026,037	Tashika	006
Kenwood	007,008,018,026,037	Tatung	037
KLH	070	Teac	025,037,068
Lloyd	025	Technics	021
Logik	038	Teknika	021,006,025,031
LXI	025	TMK	066
Magnavox	021,036,056,059	Toshiba	003,019,029,051,052
Marantz	018,021,007,026,037,008,062,036	Totevision	002,006
Marta	006	Unitech	002
MEI	021	Vector Research	007,026
Memorex	006,021,024,025	Victor	026
MGA	034	Video Concepts	007,026
Midland	005	Videosonic	002
Minolta	019,041	Wards	002,003,006,019,020,021,024,025,034,038,041
Mitsubishi	019,034,041,046	Yamaha	007,008,018,026,037
Montgomery Ward	020	Zenith	023,027,033,073
MTC	002,025		
Multitech	002,025,038,005		

# 技术规格

为了改进本产品的性能，外部设计和产品规格可能会随时更改，恕不另行通知。

型号	PS42S4S	
屏幕大小	107 厘米/ 42 英寸 (16:9)	
尺寸	显示屏	1050 (宽) × 86 (长) × 755 (高)
	遥控器	59 (宽) × 22 (长) × 209 (高)
重量	显示屏	36 公斤
	遥控器	164 克 (包括电池)
电压	AC100 ~ 240V/50, 60Hz	
色彩制式	PAL、SECAM、NT3.58、NT4.43、PAL60	
伴音制式	BG、DK、I、M	
耗电量	400W	
像素数	852 (横向) × 480 (纵向)	
天线连接	VHF、UHF (75Ω非平衡)	
视频输入	音视频连接端子 (1、2、3) (侧面) S-VIDEO (侧面) 分量输入 1 (480i/480P/576i/576P/720P/1080i) 分量输入 2 (480i/480P/576i/576P/720P/1080i) PC (MINI D-SUB 15P) DVI-D	
音频输入	音视频连接端子1 音视频连接端子2 / S-VIDEO 音视频连接端子3 (侧面) / S-VIDEO 分量输入 1 分量输入 2 PC DVI-D	
监视输出	视频, 音频(左/右)	
伴音输出功率	15W + 15W (8Ω)	
附件	遥控器/AAA 电池、电源线、天线电缆、用户说明书	
执行标准	Q/12JD 5155-2005 等离子彩色电视机	



Empty rectangular box for notes.

# 备忘录

CHI

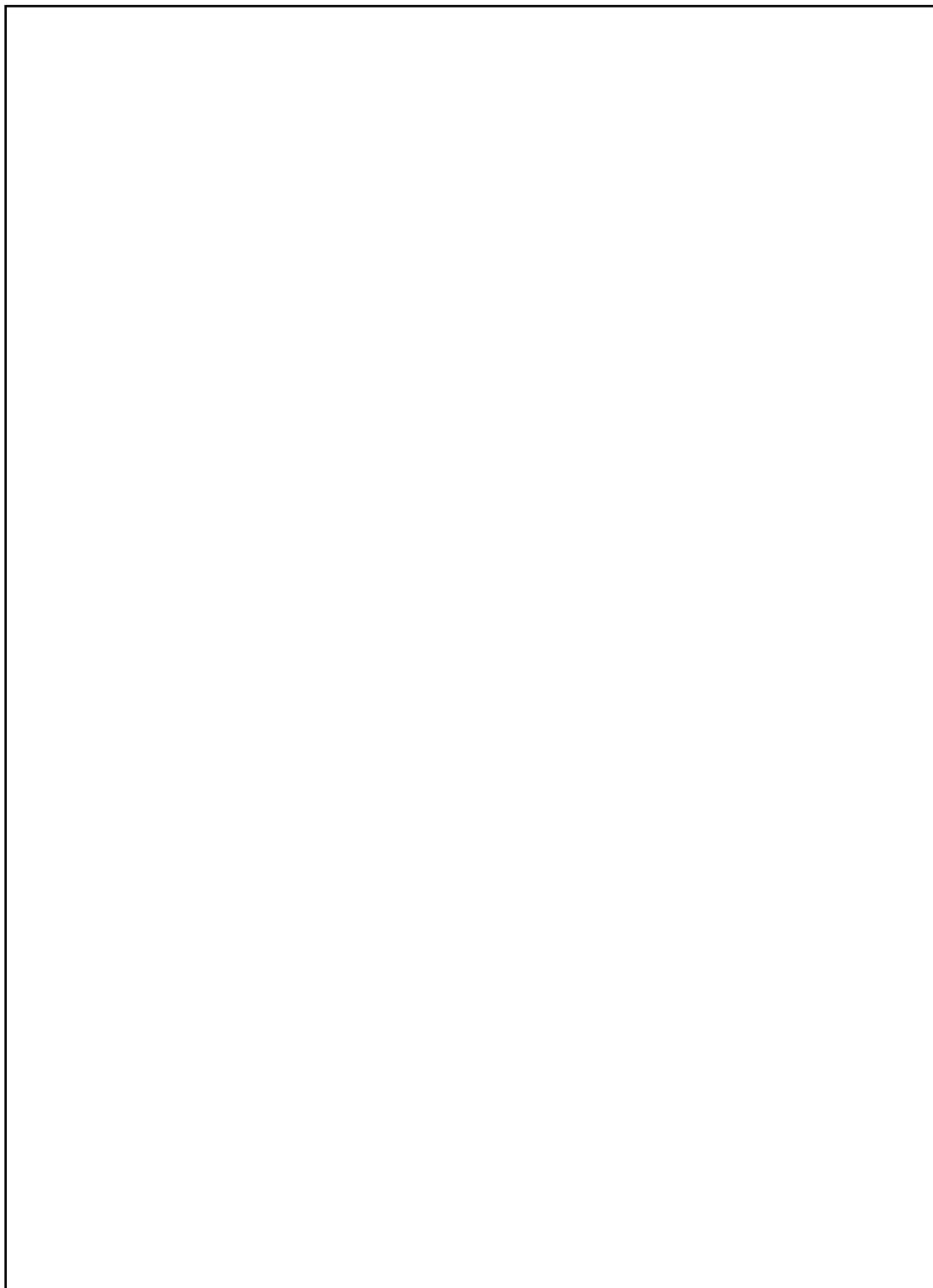

Empty rectangular box for notes.

---

## —售后服务

---

- 如果您的电视机在使用过程中有发生故障的迹象时，请立即与您购买电视机的零售商或服务机构联系。

