

HP Photosmart C4600 series



Windows 帮助

HP Photosmart C4600 series



目录

1 HP Photosmart C4600 series 帮助	3
2 开始了解 HP Photosmart	
打印机部件	5
控制面板功能	6
4 打印	
打印文档	13
打印照片	14
打印信封	21
使用特殊介质进行打印	21
打印网页	23
5 扫描	
扫描到计算机	27
扫描到存储卡	28
6 复印	
复印文本或混合文档	31
7 重新打印照片	35
8 保存照片	37
9 使用墨盒	
检查估计的墨水量	39
更换墨盒	39
订购墨水耗材	41
墨盒保修信息	42
10 解决问题	
HP 支持	45
卸载并重新安装软件	48
设置疑难排解	49
打印质量疑难排解	58
打印疑难排解	72
存储卡疑难排解	76
复印疑难排解	80
扫描疑难排解	83
错误	86
12 技术信息	
通知	121
技术规格	121

环保产品管理计划.....	122
规范声明.....	126
索引.....	129

1 HP Photosmart C4600 series 帮助

有关 HP Photosmart 的信息，请参阅：

- 位于第 5 页的“[开始了解 HP Photosmart](#)”
- 位于第 13 页的“[打印](#)”
- 位于第 27 页的“[扫描](#)”
- 位于第 31 页的“[复印](#)”
- 位于第 35 页的“[重新打印照片](#)”
- 位于第 37 页的“[保存照片](#)”
- 位于第 39 页的“[使用墨盒](#)”
- 位于第 121 页的“[技术信息](#)”

2 开始了解 HP Photosmart

- [打印机部件](#)
- [控制面板功能](#)

打印机部件

图 2-1 打印机部件

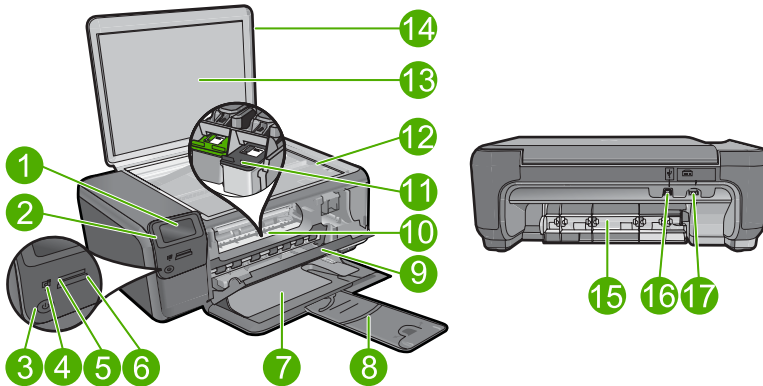

1	彩色图形显示屏（也称显示屏）
2	控制面板
3	开 / 关机按钮
4	“照片”灯
5	Memory Stick 卡的存储卡插槽
6	Secure Digital 和 xD 卡的存储卡插槽
7	纸盒
8	纸盒延长板（也称延长板）
9	墨盒舱门
10	墨盒检修区域
11	墨盒托架
12	玻璃板
13	盖子衬板
14	盖子
15	后盖
16	背面 USB 端口
17	电源接口（只用于 HP 提供的电源适配器）

控制面板功能

图 2-2 控制面板功能

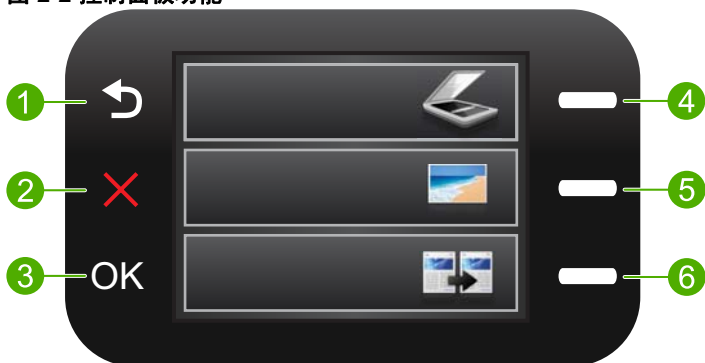

1	返回 ：返回到上一个屏幕。
2	取消 ：停止当前操作，还原默认设置并清除当前所选的照片。
3	OK ：选择一个菜单设置、数值或照片。
4	“扫描” ：在“Home”屏幕中，打开 “扫描菜单” 。当查看“Home”之外的其他屏幕时，则选择当前显示的相关选项。
5	“照相” ：在“Home”屏幕中，打开 “照片菜单” 。当查看“Home”之外的其他屏幕时，则选择当前显示的相关选项。
6	“复印” ：在“Home”屏幕中，打开 “复印菜单” 。当查看“Home”之外的其他屏幕时，则选择当前显示的相关选项。

3 纸张概述

可以在 HP Photosmart 中放入多种类型和尺寸的纸张，其中包括 Letter 或 A4 纸、照片纸、透明胶片和信封等。

默认情况下，HP Photosmart 设置为自动检测您在进纸盒中放入的纸张尺寸和类型，然后调整其设置以生成对于该纸张而言最高质量的输出。如果使用了照片纸、透明胶片、信封或标签纸等特殊纸张，或者在使用自动设置时打印质量较差，则可以手动为打印和复印作业设置纸张尺寸和类型。

本节包含以下主题：

- [推荐用于照片打印的纸张](#)
- [推荐用于打印作业的纸张](#)
- [放入介质](#)

推荐用于照片打印的纸张

如果希望获得最佳的打印质量，HP 建议使用专为您要打印的项目类型设计的 HP 纸张。

其中某些纸张可能无法在您所在的国家 / 地区买到。

HP 高级照片纸

此厚照片纸具有快速烘干完功能，易于处理，不会弄脏。它可以防水、污点、指纹和潮湿。照片的打印效果看上去像照相馆处理的照片。提供多种尺寸供选择，包括 A4、8.5 x 11 英寸、10 x 15 厘米（带裁边或不带裁边）以及 13 x 18 厘米和两种抛光层 - 光泽或软光泽（缎面）。为了长久保存照片，它不可含酸性物质。

 **注意** “自动启用传感器” HP Photosmart 中的传感器扫描“自动适应”分数并自动调整打印机设置—包括纸张类型、打印质量和大小—为了更快地打印和卓越的质量。如果纸张没有正确放入，您甚至将收到警报。当使用分页式照片纸打印时，“自动适应”技术将确保您的打印机调整以避免打印到标签上。

要确保您有包装上找得到此“自动适应”符号的 HP 照片纸：



HP 普通照片纸

以低成本打印彩色、普通快照，为非正式照片打印设计使用。这种便宜的照片纸干燥迅速、易于处理。当将此照片纸与任何喷墨打印机配合使用时，照片纸会获得锐利、清晰的图像。可供选择的半抛光层纸张尺寸有：A4、8.5 x 11 英寸和 10 x 15 厘米（带裁剪边或不带裁剪边）。为了长久保存照片，它不可含酸性物质。

HP 超值照片打印组合

HP 超值照片打印组合将原始 HP 墨盒和 HP 高级照片纸方便打包以节省您的时间并推测您在使用 HP Photosmart 打印专业照片时该使用哪种可负担的照片纸。原始 HP 墨水和 HP 高级照片纸已设计为配合使用，因此您的照片将可长期保存、炫丽、打印后还可再打印。适合打印出整个假期珍贵的照片或多次打印以分享。

要订购 HP 纸张和其他耗材，请转到 www.hp.com/buy/supplies。如果出现提示信息，请选择您所在的国家 / 地区，根据提示选择您的产品，然后单击页面上的某个购物链接。

 **注意** 目前，HP 网站部分内容仅有英文版。

推荐用于打印作业的纸张

如果希望获得最佳的打印质量，HP 建议使用专为您要打印的项目类型设计的 HP 纸张。

其中某些纸张可能无法在您所在的国家 / 地区买到。

HP 高级照片纸

此厚照片纸具有快速烘干完成功能，易于处理，不会弄脏。它可以防水、污点、指纹和潮湿。照片的打印效果看上去像照相馆处理的照片。提供多种尺寸供选择，包括 A4、8.5 x 11 英寸、10 x 15 厘米（带裁边或不带裁边）以及 13 x 18 厘米和两种抛光层 - 光泽或软光泽（缎面）。它不含酸性物质，可以长期保存文档。

HP 普通照片纸

以低成本打印彩色、普通快照，为非正式照片打印设计使用。这种便宜的照片纸干燥迅速、易于处理。当将此照片纸与任何喷墨打印机配合使用时，照片纸会获得锐利、清晰的图像。可供选择的半抛光层纸张尺寸有：A4、8.5 x 11 英寸和 10 x 15 厘米（带裁剪边或不带裁剪边）。为了长久保存照片，它不可含酸性物质。

HP Brochure 纸或 HP 优质喷墨纸

这些纸张的两面都涂有光泽或软光泽，用于双面打印。它们是制作近似照片质量的副本以及打印报告封面、赠券、小册子、广告宣传单和日历中的商业图片的理想选择。

HP Premium Presentation 纸或 HP 专业打印纸

这些纸是双面软光泽纸，适用于演示文稿、建议书、报告和新闻稿。它们是重磅纸，可获得令人印象深刻的外观和质感。

HP 亮白喷墨纸

HP 亮白喷墨纸可以打印出高对比度的颜色和清晰的文字。它不透光，在进行双面彩印时不会产生透视现象，是打印时事通讯、报告和传单的理想选择。它具有 ColorLok 技术，可获得更少的污点、更深的黑色和更炫的色彩。

HP 打印纸

HP 打印纸是高质量的多功能纸。与标准多用纸或复印纸相比，这种纸张打印文档的外观更加丰富多采。它具有 ColorLok 技术，可获得更少的污点、更深的黑色和更炫的色彩。它不含酸性物质，可以长期保存文档。

HP 办公用纸

HP 办公用纸是高质量的多功能纸。它适合用作复印、草稿、备忘或其他日常文档。它具有 ColorLok 技术，可获得更少的污点、更深的黑色和更炫的色彩。它不含酸性物质，可以长期保存文档。

HP 热烫转印纸

HP 热烫转印纸（用于彩色织物或浅色 / 白色织物）是根据数码照片制作个性 T 恤的理想解决方案。

HP 高级喷墨投影胶片

HP 高级喷墨投影胶片可使色彩表现更生动、更富有感染力。这种胶片使用方便，而且能够迅速晾干，不留污痕。

HP 超值照片打印组合

HP 超值照片打印组合将原始 HP 墨盒和 HP 高级照片纸方便打包以节省您的时间并推测您在使用 HP Photosmart 打印专业照片时该使用哪种可负担的照片纸。原始 HP 墨水和 HP 高级照片纸已设计为配合使用，因此您的照片将可长期保存、炫丽、打印后还可再打印。适合打印出整个假期珍贵的照片或多次打印以分享。

ColorLok

HP 推荐使用带有 ColorLok 图标的普通纸进行日常文档的打印和复印。所有带有 ColorLok 图标的纸张都已经过独立测试，可以满足高标准的可靠性和打印质量，生成清晰、炫丽的色彩、更深的黑色，并且比普通纸张干燥地更快。从主要纸张制造商的多种类型和尺寸的纸张中寻找带有 ColorLok 图标的纸张。



要订购 HP 纸张和其他耗材，请转到 www.hp.com/buy/supplies。如果出现提示信息，请选择您所在的国家 / 地区，根据提示选择您的产品，然后单击页面上的某个购物链接。

 **注意** 目前，HP 网站部分内容仅有英文版。

放入介质

▲ 执行下面一项操作：

放入较小尺寸的纸张

a. 放下纸盒。

- 向外滑动纸张宽度导板。

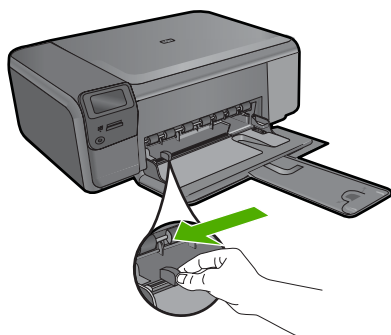

b. 放入纸张。

- 将一叠照片纸短边朝前，打印面朝下放入照片纸盒。

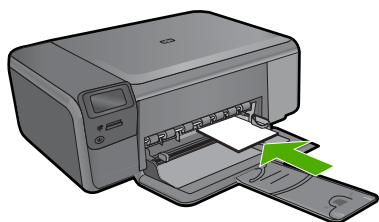

- 将纸张向前推，直到不能移动时为止。

 **注意** 如果使用的照片纸上有孔，则在放入照片纸时，将有孔的一边朝向您。

- 向内滑动纸张宽度导板，直至其紧靠纸张边缘。

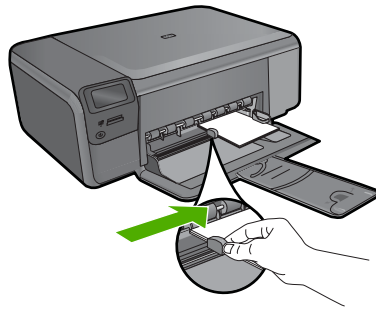

放入标准尺寸纸张

a. 放下纸盒。

- 向外滑动纸张宽度导板。

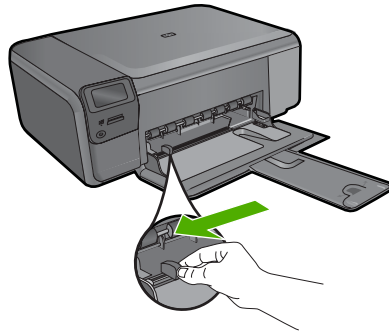

b. 放入纸张。

- 将一叠照片纸短边朝前，打印面朝下放入照片纸盒。

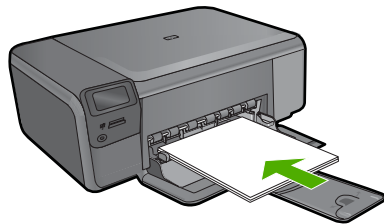

- 将纸张向前推，直到不能移动时为止。
- 向内滑动纸张宽度导板，直至其紧靠纸张边缘。

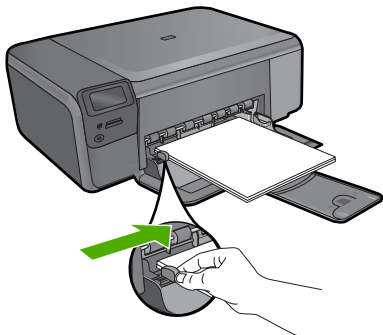

相关主题

位于第 12 页的“[纸张信息](#)”

纸张信息

HP Photosmart 可使用大多数纸张类型。在大量购买之前，请对多种类型的纸张进行测试。找一种效果出众且易于购买的纸张类型。HP 纸张是专为达到最佳效果而设计的。此外，请遵守以下提示：

- 不要使用太薄、太滑或伸缩性大的纸张。这些纸张在通过走纸通道时可能会发生送纸错误，造成卡纸。
- 用原包装材料将照片纸包好，然后放入密封的塑料袋中，放在平坦、阴凉干燥的地方保存。准备进行打印时，只取出那些要立即使用的纸张。打印结束后，请将未使用的照片纸放回塑料袋中。
- 不要将未使用的照片纸留在进纸盒中。否则，纸张可能会卷曲，从而影响打印质量。卷曲的纸张还有可能造成卡纸。
- 总是握住照片纸的边缘部分。照片纸上如果有手印，会影响打印质量。
- 不要使用质地粗糙的纸张。否则会导致图像或文字无法正确打印。
- 不要在进纸盒中混用不同类型或不同尺寸的纸张，进纸盒中所有的纸张都必须尺寸、类型完全相同。
- 将打印的照片压在玻璃板下或放在相册中进行保存，以防止长期湿度过高引起渗色。

4 打印



位于第 13 页的“[打印文档](#)”



位于第 14 页的“[打印照片](#)”



位于第 21 页的“[打印信封](#)”



位于第 21 页的“[使用特殊介质进行打印](#)”



位于第 23 页的“[打印网页](#)”

相关主题

- 位于第 10 页的“[放入介质](#)”
- 位于第 7 页的“[推荐用于照片打印的纸张](#)”
- 位于第 8 页的“[推荐用于打印作业的纸张](#)”

打印文档

软件应用程序会自动处理大多数打印设置。只有更改打印质量、在特定类型的纸张或投影胶片上打印或使用特殊功能时，才需要手动更改设置。

从软件应用程序中打印

1. 确保进纸盒中有纸。
2. 在软件程序的“文件”菜单中，单击“打印”。
3. 确保本产品是选定的打印机。
4. 如果需要更改设置，请单击按钮，打开“属性”对话框。
根据所使用的软件应用程序，该按钮可能叫作“属性”、“选项”、“打印机设置”、“打印机”或“首选项”。

 **注意** 当打印照片时，您必须选择特定的照片纸和图像增强选项。

5. 通过使用“高级”、“打印快捷方式”、“功能”和“颜色”选项卡中的可用功能来为打印作业选择相应的选项。

 **提示** 通过在“打印快捷方式”选项卡上选择一个预定义的打印任务，可以轻松地为打印作业选择合适的选项。在“打印快捷方式”列表中，单击某种类型的打印任务。“打印快捷方式”选项卡中包含此类型打印任务的默认设置和摘要。如有必要，您可以在此处调整设置并将自定义设置保存为新的打印快捷方式。要保存自定义打印快捷方式，请选择此快捷方式并单击“另存为”。要删除打印快捷方式，请选择此快捷方式并单击“删除”。

6. 单击“确定”关闭“属性”对话框。
7. 单击“打印”或“确定”开始打印。

相关主题

- 位于第 8 页的“[推荐用于打印作业的纸张](#)”
- 位于第 10 页的“[放入介质](#)”
- 位于第 24 页的“[查看打印分辨率](#)”
- 位于第 24 页的“[打印快捷方式](#)”
- 位于第 25 页的“[设置默认打印设置](#)”
- 位于第 119 页的“[停止当前作业](#)”

打印照片

- 位于第 14 页的“[打印保存在计算机上的照片](#)”
- 位于第 16 页的“[从存储卡打印照片](#)”

打印保存在计算机上的照片

打印无边界图像

1. 取出进纸盒中的所有纸张。
2. 将照片纸打印面朝下放在进纸盒的右侧。

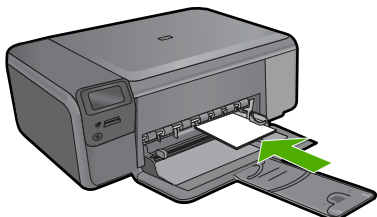

3. 在软件程序的“文件”菜单中，单击“打印”。
4. 确保本产品是选定的打印机。

5. 单击该按钮打开“属性”对话框。
根据所使用的软件应用程序，该按钮可能叫作“属性”、“选项”、“打印机设置”、“打印机”或“首选项”。
6. 单击“功能”选项卡。
7. 在“尺寸”列表中单击进纸盒中所放入照片纸的尺寸。
如果能够在指定的尺寸上打印无边界图像，将启用“无边界”复选框。
8. 在“纸张类型”下拉列表中，单击“更多”，然后选择适当的纸张类型。

 **注意** 如果将纸张类型设为“普通纸”或照片纸以外的其他类型，将无法打印无边界图像。

9. 如果未选中“无边界”复选框，请选中它。
如果无边界纸张尺寸与纸张类型不一致，则产品软件将显示警告，让您选择其他类型或尺寸。
10. 单击“确定”，然后单击“打印”对话框中的“打印”或“确定”。

 **注意** 不要在进纸盒中留下不用的照片纸。否则纸张可能会卷曲，造成打印质量下降。在打印之前，照片纸应展平。

在照片纸上打印照片

1. 将纸张放入进纸盒。

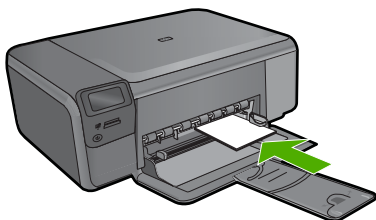

2. 在软件程序的“文件”菜单中，单击“打印”。
3. 确保本产品是选定的打印机。
4. 单击该按钮打开“属性”对话框。
根据所使用的软件应用程序，该按钮可能叫作“属性”、“选项”、“打印机设置”、“打印机”或“首选项”。
5. 单击“功能”选项卡。
6. 在“基本选项”区域中，从“纸张类型”下拉列表中选择“更多”。然后选择合适的照片纸类型。
7. 在“调整尺寸选项”区域中，从“尺寸”下拉列表中选择“更多”。然后选择合适的纸张尺寸。
如果纸张尺寸与纸张类型不一致，则打印机软件将显示警告，让您选择其他类型或尺寸。

8. 在“基本选项”区域中，从“打印质量”下拉列表中选择较高的打印质量，如“最佳”。

 **注意** 要达到最高的 dpi 分辨率，您可以对支持的照片纸类型使用“最大 dpi”设置。如果“打印”质量下拉列表中没有列出“最大 dpi”，请从“高级”选项卡中启用。有关详细信息，请参见[位于第 23 页的“使用最大 dpi 进行打印”](#)。

9. 在“HP Real Life 技术”区域中单击“照片修补”下拉列表并从以下选项中选择：
 - “关闭：”不对图像应用任何“HP Real Life 技术”。
 - “基本：”增强低分辨率图像；适度调整图像清晰度。
10. 单击“确定”返回“属性”对话框。
11. (可选) 如果要打印黑白照片，请单击“颜色”选项卡，并选中“灰度打印”复选框。从下拉列表中选择以下选项之一：
 - “高质量：”使用所有可用的颜色打印灰度照片。这样可以生成平滑自然的灰度。
 - “仅黑色墨水：”使用黑色墨水打印灰度照片。灰度阴影由变化模式的黑点生成，这可能导致图像出现颗粒感。
12. 单击“确定”，然后单击“打印”对话框中的“打印”或“确定”。

 **注意** 不要在进纸盒中留下不用的照片纸。否则纸张可能会卷曲，造成打印质量下降。在打印之前，照片纸应展平。

相关主题

- [位于第 7 页的“推荐用于照片打印的纸张”](#)
- [位于第 10 页的“放入介质”](#)
- [位于第 23 页的“使用最大 dpi 进行打印”](#)
- [位于第 24 页的“查看打印分辨率”](#)
- [位于第 24 页的“打印快捷方式”](#)
- [位于第 25 页的“设置默认打印设置”](#)
- [位于第 119 页的“停止当前作业”](#)

从存储卡打印照片

- ▲ 执行下面一项操作：

使用较小尺寸的纸张打印照片

- a. 放入纸张。
 - 在纸盒中放入最大尺寸为 10 x 15 cm（4 x 6 英寸）的照片纸。

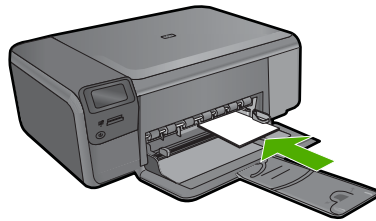

- b. 选择项目类型。
- 在“Home”屏幕中，按“照片”旁的按钮。
 - 按“打印存储卡”旁的按钮。
- c. 插入存储卡。

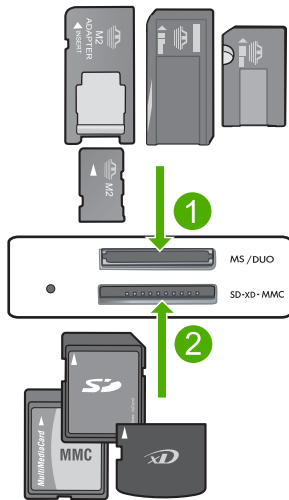

- | | |
|---|--|
| 1 | Memory Stick、Memory Stick Pro、Memory Stick Select、Memory Stick Magic Gate、Memory Stick Duo 或 Pro Duo（适配器可选）、Memory Stick Pro-HG Duo（适配器可选）或 Memory Stick Micro（适配器必需） |
| 2 | MultiMedia 卡（MMC）、MMC Plus、Secure MultiMedia 卡、MMC Mobile（RS-MMC；需要适配器）、Secure Digital（SD）、Secure Digital Mini、Secure Digital High Capacity（SDHC）、TransFlash microSD Card（需要适配器）或 xD-Picture 卡 |
| 3 | CompactFlash（CF）I 型和 II 型 |
| 4 | 正面 USB 端口（适用于存储设备） |

- d. 选择照片。
 - 按“**选择**”旁的按钮。
 - 按下同一按钮增加副本份数。
 - 按下 **OK**。
- e. 打印照片。
 - 按下 **OK**。

使用标准尺寸纸张打印照片

- a. 放入纸张。
 - 在纸盒中放入标准尺寸照片纸。

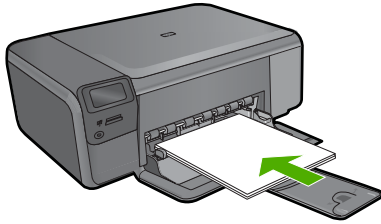

- b. 选择项目类型。
 - 在“Home”屏幕中，按“**照片**”旁的按钮。
 - 按“**打印存储卡**”旁的按钮。
- c. 插入存储卡。

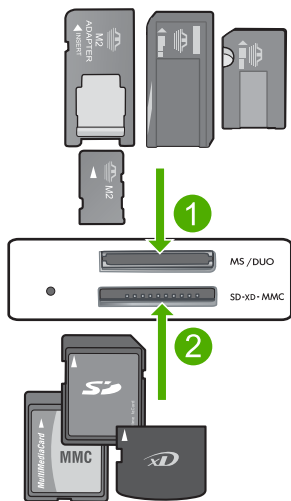

- | | |
|---|---|
| 1 | Memory Stick、Memory Stick Pro、Memory Stick Select、Memory Stick Magic Gate、Memory Stick Duo 或 Pro Duo（适配器可选）、Memory Stick Pro-HG Duo（适配器可选）或 Memory Stick Micro（适配器必需） |
| 2 | MultiMedia 卡 (MMC)、MMC Plus、Secure MultiMedia 卡、MMC Mobile（RS-MMC；需要适配器）、Secure Digital (SD)、Secure Digital Mini、Secure Digital High Capacity (SDHC)、TransFlash microSD Card（需要适配器）或 xD-Picture 卡 |
| 3 | CompactFlash (CF) I 型和 II 型 |
| 4 | 正面 USB 端口（适用于存储设备） |

d. 选择照片。

- 按“选择”旁的按钮。
- 按下同一按钮增加副本份数。
- 按下 **OK**。
- 按照片尺寸旁的按钮。
- 按“8.5 x 11”旁的按钮更改纸张尺寸。

e. 打印照片。

- 按下“打印”。

打印护照照片

a. 放入纸张。

- 在照片纸盒中装入标准照片纸。

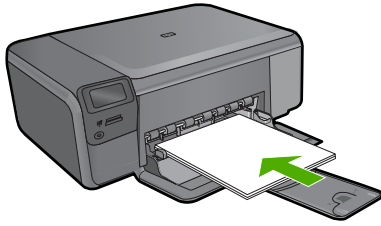

- b. 选择项目类型。
- 在“Home”屏幕中，按“照片”旁的按钮。
 - 按“打印护照照片”旁的按钮。
- c. 插入存储卡。

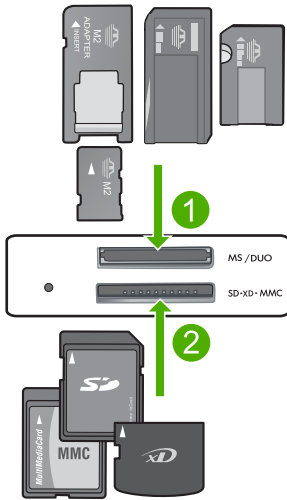

- | | |
|---|--|
| 1 | Memory Stick、Memory Stick Pro、Memory Stick Select、Memory Stick Magic Gate、Memory Stick Duo 或 Pro Duo（适配器可选）、Memory Stick Pro-HG Duo（适配器可选）或 Memory Stick Micro（适配器必需） |
| 2 | MultiMedia 卡（MMC）、MMC Plus、Secure MultiMedia 卡、MMC Mobile（RS-MMC；需要适配器）、Secure Digital（SD）、Secure Digital Mini、Secure Digital High Capacity（SDHC）、TransFlash microSD Card（需要适配器）或 xD-Picture 卡 |
| 3 | CompactFlash（CF）I 型和 II 型 |
| 4 | 正面 USB 端口（适用于存储设备） |

- d. 选择照片。
- 按“选择”旁的按钮。
 - 按下同一按钮增加份数。

- 按下 **OK**。
 - 按 **“2 x 2 英寸”** 旁的按钮选择纸张尺寸。
- e. 打印照片。
- 按下 **“确定”**。

相关主题

- 位于第 7 页的 [“推荐用于照片打印的纸张”](#)
- 位于第 119 页的 [“停止当前作业”](#)

打印信封

HP Photosmart 可以在单个信封、一组信封或为喷墨打印机设计的标签纸上打印。

在标签或信封上打印一组地址

1. 首先，在普通纸上打印一张测试页。
2. 将测试页放在标签纸或信封上方，然后拿起来对着光线。检查文字之间的间距。根据需要进行调整。
3. 在主进纸盒中放入标签或信封。

△ **小心** 请不要使用带有挂钩和透明窗口的信封。因为它们可能会卡在滚轴处，造成卡纸。

4. 正对着标签或信封叠向内推动纸张宽度导轨，直到导轨停下为止。
5. 若要在信封上打印，请执行以下步骤：
 - a. 显示打印设置，然后单击“功能”选项卡。
 - b. 从“调整选项”区域的“尺寸”列表中，选择合适的信封尺寸。
6. 单击“确定”，然后单击“打印”对话框中的“打印”或“确定”。

相关主题

- 位于第 7 页的 [“纸张概述”](#)
- 位于第 24 页的 [“查看打印分辨率”](#)
- 位于第 24 页的 [“打印快捷方式”](#)
- 位于第 25 页的 [“设置默认打印设置”](#)
- 位于第 119 页的 [“停止当前作业”](#)

使用特殊介质进行打印

翻转图像以进行热烫转印

1. 在软件程序的“文件”菜单中，单击“打印”。
2. 确保本产品是选定的打印机。

3. 单击该按钮打开“属性”对话框。
根据所使用的软件应用程序，该按钮可能叫作“属性”、“选项”、“打印机设置”、“打印机”或“首选项”。
4. 单击“功能”选项卡。
5. 在“纸张类型”下拉列表中单击“更多”，然后从列表中选择“HP 热烫转印纸”。
6. 如果所选尺寸不合适，单击“尺寸”列表中某个合适的尺寸。
7. 单击“高级”选项卡。
8. 在“功能”区域中，选中“镜像图像”复选框。
9. 单击“确定”，然后单击“打印”对话框中的“打印”或“确定”。

 **注意** 为避免卡纸，应将烫印转印纸一次一张放入进纸盒中。

在投影胶片上打印

1. 将投影胶片放入进纸盒中。
2. 在软件程序的“文件”菜单中，单击“打印”。
3. 确保本产品是选定的打印机。
4. 单击该按钮打开“属性”对话框。
根据所使用的软件应用程序，该按钮可能叫作“属性”、“选项”、“打印机设置”、“打印机”或“首选项”。
5. 单击“功能”选项卡。
6. 在“基本选项”区域，从“纸张类型”下拉列表中选择“更多”。然后选择合适的纸张类型。

 **提示** 如果想在投影胶片背面作些注释，并且在以后去掉它们时不擦伤原件，请单击“高级”选项卡，然后选中“镜像图像”复选框。

7. 在“调整尺寸选项”区域，从“尺寸”下拉列表中选择“更多”。然后选择合适的尺寸。
8. 单击“确定”，然后单击“打印”对话框中的“打印”或“确定”。

 **注意** 本产品会在输出投影胶片前自动等候其晾干。墨水在胶片上的晾干时间要比在普通纸上长。在使用投影胶片之前，一定要留出足够的时间让墨水晾干。

相关主题

- 位于第 7 页的“[纸张概述](#)”
- 位于第 24 页的“[查看打印分辨率](#)”
- 位于第 24 页的“[打印快捷方式](#)”
- 位于第 25 页的“[设置默认打印设置](#)”
- 位于第 119 页的“[停止当前作业](#)”

打印网页

可以在 HP Photosmart 上打印 Web 浏览器中的 Web 页。

如果您使用 Internet Explorer 6.0 或更高版本进行 Web 浏览，可以使用“HP Smart Web Printing”控制要打印的内容以及所需的打印效果，确保 Web 打印简单、并且能预测其结果。您可以从 Internet Explorer 工具栏上访问“HP Smart Web Printing”。有关“HP Smart Web Printing”的详细信息，请参阅该软件随附的帮助文件。

打印网页

1. 确保已在主进纸盒中放入纸张。
2. 在 Web 浏览器的“文件”菜单上单击“打印”。
出现“打印”对话框。
3. 确保本产品是选定的打印机。
4. 如果您的 Web 浏览器支持本产品，请选择要加入打印输出的网页内容。
例如，在 Internet Explorer 中单击“选项”选项卡，选择“按屏幕所列布局打印”、“仅打印选定框架”和“打印所有链接的文档”等选项。
5. 单击“打印”或“确定”打印网页。

 **提示** 要正确打印网页，可能需要将打印方向设为“横向”。

使用最大 dpi 进行打印

使用最大 dpi 模式打印高质量、清晰的图像。

要充分利用最大 dpi 模式，请用它打印高质量的图像（例如数码照片）。当您选择最大 dpi 设置时，打印机软件会显示 HP Photosmart 打印机将要打印的最佳的每英寸点数值 (dpi)。只在以下纸张类型上支持以最大 dpi 打印：

- HP 超高级照片纸
- HP 优质照片纸
- HP 高级照片纸
- 照片 Hagaki 卡片

在最大 dpi 模式下打印用时要比其他设置长，而且需要较大的磁盘空间。

在最大 dpi 模式下打印

1. 确保进纸盒中有纸。
2. 在软件程序的“文件”菜单中，单击“打印”。
3. 确保本产品是选定的打印机。
4. 单击该按钮打开“属性”对话框。
根据所使用的软件应用程序，该按钮可能叫作“属性”、“选项”、“打印机设置”、“打印机”或“首选项”。
5. 单击“高级”选项卡。

6. 在“功能”区域中，选中“最大 dpi 设置”复选框。
7. 单击“功能”选项卡。
8. 在“纸张类型”下拉列表中，单击“更多”，然后选择适当的纸张类型。
9. 在“打印质量”下拉列表中，单击“最大 dpi”。

 **注意** 要根据您选择的纸张类型和打印质量设置确定产品以多大的 dpi 进行打印，请单击“分辨率”。

10. 选择您需要的任何其它打印设置，然后单击“确定”。

相关主题

位于第 24 页的“[查看打印分辨率](#)”

查看打印分辨率

打印机软件会按每英寸点数 (dpi) 显示打印分辨率。dpi 会随您在打印机软件中选择的纸张类型和打印质量而有所不同。

查看打印分辨率

1. 确保进纸盒中有纸。
2. 在软件程序的“文件”菜单中，单击“打印”。
3. 确保本产品是选定的打印机。
4. 单击该按钮打开“属性”对话框。
根据所使用的软件应用程序，该按钮可能叫作“属性”、“选项”、“打印机设置”、“打印机”或“首选项”。
5. 单击“功能”选项卡。
6. 在“纸张类型”下拉列表中，选择已放入纸张的类型。
7. 在“打印质量”下拉列表中，为项目选择合适的打印质量设置。
8. 单击“分辨率”按钮，查看您选择的纸张类型和打印质量组合的打印分辨率 dpi。

打印快捷方式

使用打印快捷方式在经常使用的打印设置下进行打印。打印软件提供了几个专用的打印快捷方式，位于打印快捷方式列表中。

 **注意** 选择打印快捷方式时，将自动显示相应的打印选项。您可以使其保持原样、对其进行更改或创建自己的常用任务快捷方式。

执行下列打印任务时使用“打印快捷方式”标签：

- “一般打印”：快速打印文档。
- “照片打印 - 无边界”：打印到 10 x 15 厘米和 13 x 18 厘米 HP 照片纸的顶部、底部和侧边。

- “纸张节约打印”：使用同一张纸上的多个页面打印双面文档以减少纸张使用量。
- “照片打印 - 带白色边框”：打印照片时边缘周围有白色边框。
- “快速 / 经济打印”：快速生成草稿质量的打印输出。
- “演示打印”：打印高质量的文档，包括信函和投影胶片。
- “双面(双工)打印”：利用 HP Photosmart 手动打印纸张正反两面。

创建打印快捷方式

1. 在软件程序的“文件”菜单中，单击“打印”。
2. 确保本产品是选定的打印机。
3. 单击该按钮打开“属性”对话框。
根据所使用的软件应用程序，该按钮可能叫作“属性”、“选项”、“打印机设置”、“打印机”或“首选项”。
4. 单击“打印快捷方式”标签。
5. 在“打印快捷方式”列表中，单击一个打印快捷方式。
显示所选打印快捷方式的打印设置。
6. 在新的打印快捷方式中根据需要更改打印设置。
7. 单击“另存为”并为新的打印快捷方式键入名称，然后单击“保存”。
此打印快捷方式将添加到列表中。

删除打印快捷方式

1. 在软件程序的“文件”菜单中，单击“打印”。
2. 确保本产品是选定的打印机。
3. 单击该按钮打开“属性”对话框。
根据所使用的软件应用程序，该按钮可能叫作“属性”、“选项”、“打印机设置”、“打印机”或“首选项”。
4. 单击“打印快捷方式”选项卡。
5. 在“打印快捷方式”列表中，单击要删除的打印快捷方式。
6. 单击“删除”。
此打印快捷方式将从列表中删除。

 **注意** 只能删除自行创建的快捷方式。不能删除原有的 HP 快捷方式。

设置默认打印设置

您可能希望将常用打印设置保存为默认打印设置，这样，从软件程序中打开“打印”对话框时，会自动应用这些设置。

更改默认打印设置

1. 在 HP 解决方案中心中，单击“设置”，指向“打印设置”，然后单击“打印机设置”。
2. 更改打印设置，然后单击“确定”。

5 扫描

- 位于第 27 页的“[扫描到计算机](#)”
- 位于第 28 页的“[扫描到存储卡](#)”
- 位于第 35 页的“[扫描并重新打印照片](#)”

扫描到计算机

扫描到计算机

1. 放入原件。
 - a. 提起产品上的盖子。

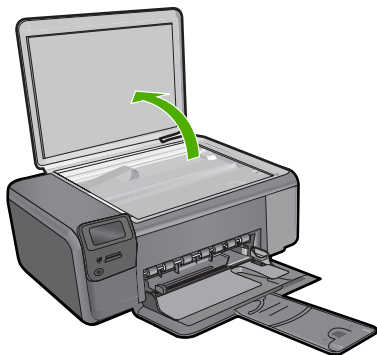

- b. 将原件打印面朝下放到玻璃板的右上角。

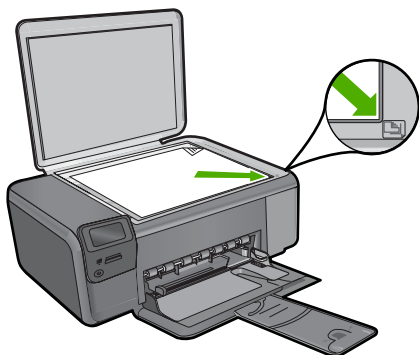

- c. 关闭盖子。
- 2. 连接到计算机。
- 3. 开始扫描。
 - a. 按“扫描”旁的按钮。
 - b. 按“扫描到计算机”旁的按钮。

相关主题

位于第 119 页的“[停止当前作业](#)”

扫描到存储卡

将扫描结果保存在存储卡上

- 1. 放入原件。
 - a. 提起产品上的盖子。

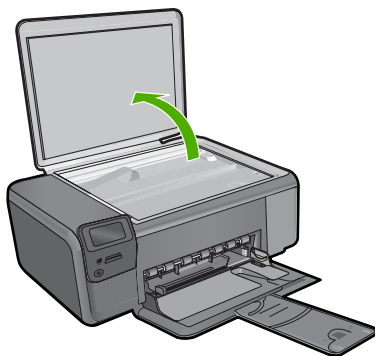

- b. 将原件打印面朝下放到玻璃板的右上角。

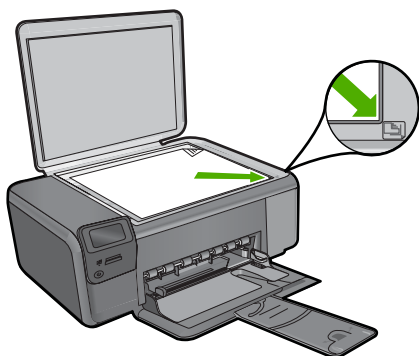

- c. 关闭盖子。
2. 选择“扫描”。
 - a. 按“扫描”旁的按钮。
 - b. 按“扫描到存储卡”旁的按钮。
3. 插入存储卡。

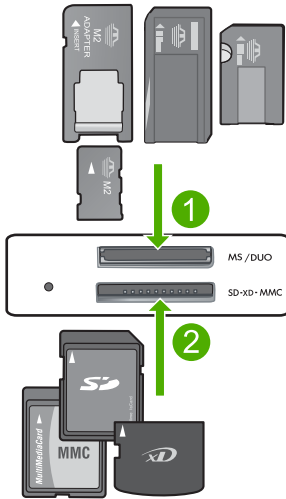

1	Memory Stick、Memory Stick Pro、Memory Stick Select、Memory Stick Magic Gate、Memory Stick Duo 或 Pro Duo（适配器可选）、Memory Stick Pro-HG Duo（适配器可选）或 Memory Stick Micro（适配器必需）
2	MultiMedia 卡（MMC）、MMC Plus、Secure MultiMedia 卡、MMC Mobile（RS-MMC；需要适配器）、Secure Digital（SD）、Secure Digital Mini、Secure Digital High Capacity（SDHC）、TransFlash microSD Card（需要适配器）或 xD-Picture 卡
3	CompactFlash（CF）I 型和 II 型
4	正面 USB 端口（适用于存储设备）

4. 开始扫描。
 - ▲ 按“扫描到存储卡”旁的按钮。

相关主题

位于第 119 页的“[停止当前作业](#)”

6 复印

- 位于第 31 页的“[复印文本或混合文档](#)”
- 位于第 35 页的“[复印照片（重新打印）](#)”

复印文本或混合文档

复印文本或混合文档

▲ 执行下面一项操作：

黑白复印

a. 放入纸张。

- 在纸盒中放入标准尺寸纸张。

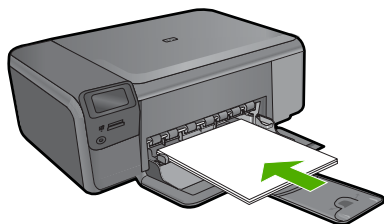

b. 放入原件。

- 提起产品上的盖子。

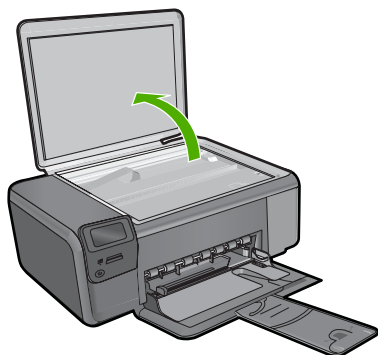

- 将原件打印面朝下放到玻璃板的右上角。

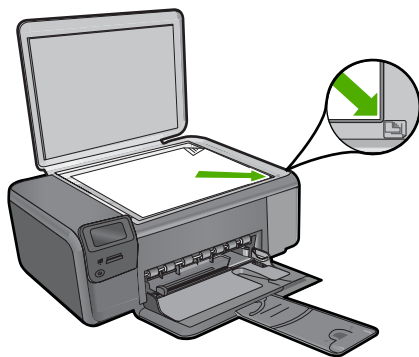

- 关闭盖子。
- c. 选择“复印”。
- 按“复印”旁的按钮。
- 按“黑色复印”旁的按钮。
- 按“实际尺寸”旁的按钮。
- 按份数旁的按钮，将副本份数增加到两份。
- d. 开始复印。
- 按下 OK。

彩色复印

- a. 放入纸张。
- 在照片纸盒中装入标准照片纸。

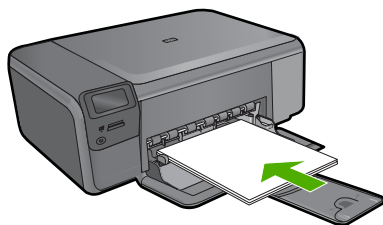

- b. 放入原件。
- 提起产品上的盖子。

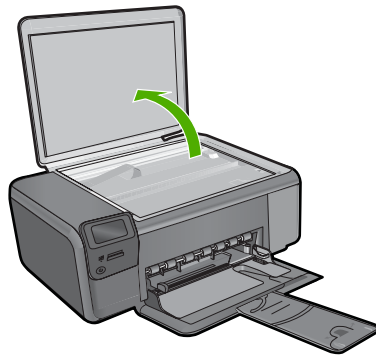

- 将原件打印面朝下放到玻璃板的右上角。

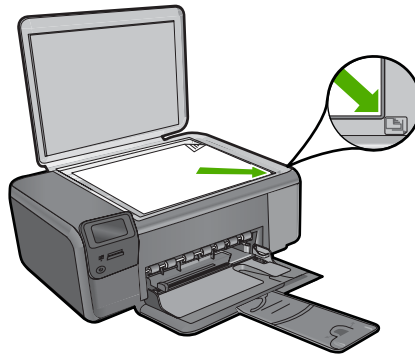

- 关闭盖子。
- c. 选择“**复印**”。
 - 按“**复印**”旁的按钮。
 - 按“**彩色复印**”旁的按钮。
 - 按“**实际尺寸**”旁的按钮。
 - 按**份数**旁的按钮，将复印份数增加到两份。
- d. 开始复印。
 - 按下 **OK**。

相关主题

- 位于第 34 页的“[更改复印设置](#)”
- 位于第 119 页的“[停止当前作业](#)”

更改复印设置

从控制面板设置纸张尺寸

1. 按“复印”旁的按钮。
2. 选择复印类型。
3. 按“8.5 x 11 普通照片纸”旁的按钮。

从控制面板设置复印尺寸

1. 按“复印”旁的按钮。
2. 选择复印类型。
3. 按“实际尺寸”旁的按钮。

从控制面板设置份数

1. 按“复印”旁的按钮。
2. 选择复印类型。
3. 按份数旁的按钮以增加份数。

7 重新打印照片

重新打印照片原件

1. 放入纸张。

- ▲ 在纸盒中放入最大尺寸为 13 x 18 cm（5 x 7 英寸）的照片纸。

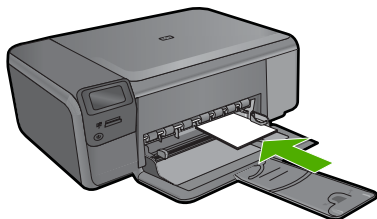

2. 选择项目类型。

- a. 在“Home”屏幕中，按“照相”旁的按钮。
- b. 按“重新打印照片原件”旁的按钮。
- c. 按下 OK。

3. 放入原件。

- a. 提起产品上的盖子。

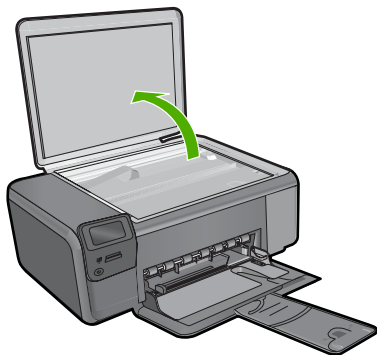

- b. 将原件打印面朝下放到玻璃板的右上角。

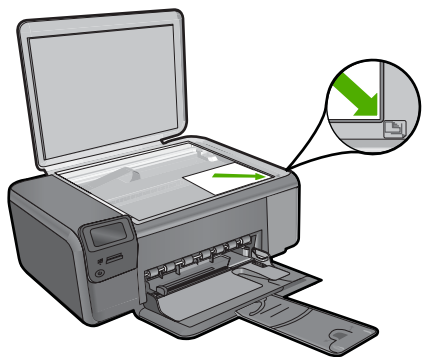

- c. 关闭盖子。
4. 重新打印照片。
 - a. 按下 **OK**。
 - b. 按“**打印数**”将副本份数增加到两份。
 - c. 按下 **OK**。

相关主题

位于第 119 页的“[停止当前作业](#)”

8 保存照片

可以使用安装在计算机上的 HP Photosmart 软件将照片从存储卡传输到您的计算机硬盘，以进行高级照片编辑、联机共享照片以及从计算机打印。

将照片传输到计算机之前，您需要从数码相机中取出存储卡，并将其插入 HP Photosmart 的相应存储卡插槽中。

 **注意** HP Photosmart 必须连接到已安装了 HP Photosmart 软件的计算机上。

保存照片

1. 将存储卡插入产品的相应插槽中。
计算机将打开软件。
2. 按照计算机屏幕上的提示将照片保存到计算机。

 **注意** 只有以前未保存过的图像将复制到您的计算机。

9 使用墨盒

- [检查估计的墨水量](#)
- [更换墨盒](#)
- [订购墨水耗材](#)
- [墨盒保修信息](#)

检查估计的墨水量

可以轻松检查供墨量，以确定多长时间之后需要更换墨盒。墨水量表示墨盒中的估计剩余墨水量。

 **注意** 如果安装了重新灌注或再生的墨盒，或者安装了在另一台打印机中用过的墨盒，墨水量指示器可能不准确或不可用。

注意 墨水量警告和指示器提供估计墨水量只是为了计划用途。在收到墨水量不足的警告消息时，请准备一个替换墨盒，以避免因缺墨可能导致的打印延误。在打印质量不可接受之前，没有必要更换墨盒。

注意 墨盒中的墨水以多种不同方式用于打印过程，这些使用方式包括让产品和墨盒准备就绪的初始化过程，还包括确保打印喷头清洁和墨水顺利流动的打印头维护过程。此外，墨盒用完后，其中还会残留一些墨水。有关更多信息，请参阅 www.hp.com/go/inkusage。

从 HP Photosmart 软件检查墨水量

1. 在 HP 解决方案中心中，单击“设置”，指向“打印设置”，然后单击“打印机工具箱”。

 **注意** 也可以从“打印属性”对话框中打开“打印机工具箱”。在“打印属性”对话框中，单击“功能”选项卡，然后单击“打印机维护”按钮。

将显示“打印机工具箱”。

2. 单击“墨水量估计”选项卡。
此时将显示墨盒的估计墨水量。

相关主题

位于第 41 页的“[订购墨水耗材](#)”

更换墨盒

更换墨盒

1. 确定电源已开启。
2. 取出墨盒。
 - a. 打开墨盒舱门。

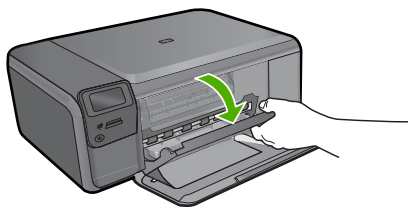

等待打印墨盒移动到产品中央。

- b. 轻轻往下按墨盒，使其松动，然后从插槽中取出墨盒。

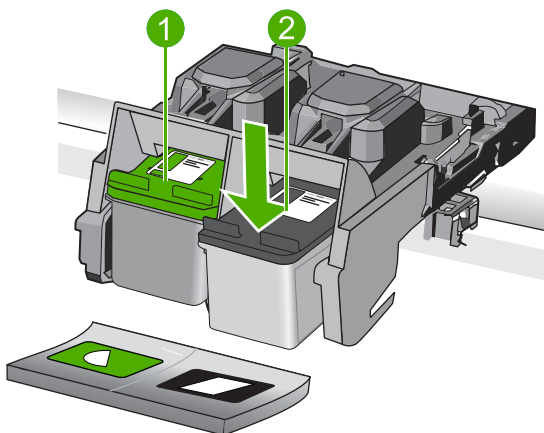

1 三色墨盒的插槽

2 黑色墨盒的插槽

3. 插入新的墨盒。

- a. 拆卸墨盒包装。
b. 揭起粉色拉片，去掉塑料胶条。

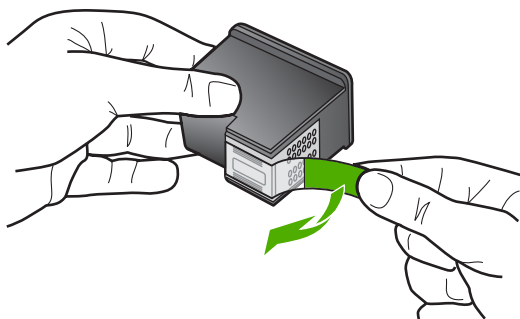

- c. 对齐彩色形状的图标，然后将墨盒向插槽内滑动，直到碰触到位。

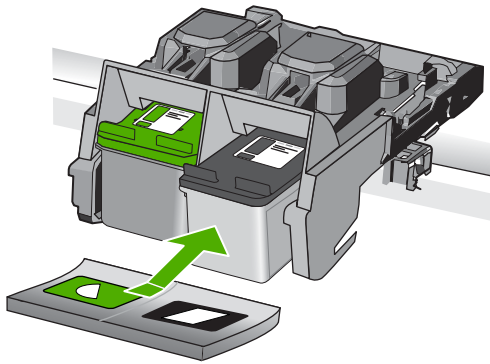

d. 关闭墨盒门。

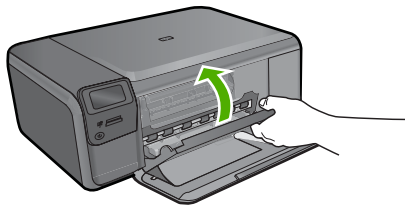

4. 校准墨盒。

- 出现提示时，按下“确定”打印墨盒校准页。
- 将纸张打印面朝下放在玻璃板的右前角上，然后按下“确定”扫描页面。
- 取出校准页，将其回收或者丢弃。

相关主题

- 位于第 41 页的“[订购墨水耗材](#)”
- 位于第 41 页的“[墨水备份模式](#)”

订购墨水耗材

若要了解有哪些 HP 耗材可以同您的产品配合使用、以及在线购物或创建可打印的购物清单，请打开 HP 解决方案中心，然后选择在线购物功能。

还会在墨水警报消息中显示墨盒信息以及指向在线购物网站的链接。此外，您可以通过访问 www.hp.com/buy/supplies 查找墨盒信息和在线购物。

 **注意** 并非所有国家 / 地区都提供在线订购墨盒服务。如果您所在的国家 / 地区不支持此服务，请联系当地 HP 经销商，以获得有关购买墨盒的信息。

墨水备份模式

使用墨水备份模式可使 HP Photosmart 仅用一个墨盒打印。从墨盒托架中取出某个墨盒时，墨水备份模式启动。在墨水备份模式下，本产品只能从计算机进行打印作业。您不能从控制面板启动打印作业（例如复印或扫描原件）。

 **注意** HP Photosmart 在墨水备份模式下运行时，屏幕上会显示一条信息。如果此信息显示并且本产品中安装了两个墨盒，请检查每个墨盒上的保护胶带是否都已经撕下。当胶带遮盖住墨盒触点时，本产品将无法检测到已经安装的墨盒。

有关墨水备份模式的更多信息，请参阅以下主题：

- [墨水备份模式输出](#)
- [退出墨水备份模式](#)

墨水备份模式输出

在墨水备份模式下进行打印会降低 HP Photosmart 的打印速度并影响打印输出的质量。

已安装墨盒	结果
黑色墨盒	打印机按灰度方式打印彩色。
三色墨盒	可以打印彩色文档，但黑色将按灰度方式打印，并非真正的黑色。
照片墨盒	打印机按灰度方式打印彩色。

 **注意** HP 建议不要使用照片墨盒在备用墨水模式下打印。

退出墨水备份模式

在 HP Photosmart 中安装两个墨盒，以退出墨水备份模式。

有关安装墨盒的信息，请参阅位于第 39 页的“[更换墨盒](#)”。

墨盒保修信息

HP 墨盒保修只适用于产品在指定 HP 打印设备上使用的情况。此保修不涵盖重新灌注、再制造、翻新、使用不当或擅自改动的 HP 墨水产品。

在保修期间产品均可得到保修，时间为 HP 墨水用完之前和保修期到期日期之前。保修期的到期日期格式是 YYYY/MM/DD（年 / 月 / 日），可以按如下指示在产品上找到：

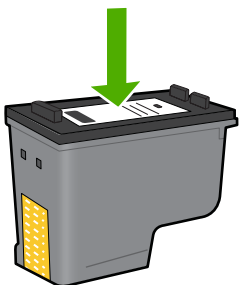

有关“HP 有限保修声明”的副本，请参阅产品随附的印刷版文档。

10 解决问题

本节包含以下主题：

- [HP 支持](#)
- [卸载并重新安装软件](#)
- [设置疑难排解](#)
- [打印质量疑难排解](#)
- [打印疑难排解](#)
- [存储卡疑难排解](#)
- [复印疑难排解](#)
- [扫描疑难排解](#)
- [错误](#)

HP 支持

- [支持程序](#)
- [HP 电话支持](#)
- [额外保修选项](#)

支持程序

如果遇到问题，请执行以下步骤：

1. 检查产品随附的文档。
2. 访问 HP 在线支持网站：www.hp.com/support。HP 在线支持适用于所有 HP 用户。它是最新产品信息和专家帮助的最快速来源，包含以下功能：
 - 快速访问有资质的在线支持专家
 - 产品的软件和驱动程序更新
 - 宝贵的适用于常见问题的产品和疑难排解信息
 - 注册产品后即可获得主动产品更新、支持提醒和 HP 新闻简报
3. 致电 HP 支持。支持的选项和可用性因产品、国家 / 地区和语言而异。

HP 电话支持

电话支持的选项和可用性随产品、国家 / 地区和语言的不同而不同。

本节包含以下主题：

- [电话支持期](#)
- [致电](#)
- [支持电话号码](#)
- [电话支持期过后](#)

电话支持期

北美、亚太地区和拉丁美洲（包括墨西哥）可享有一年电话支持服务。要确定欧洲、中东和非洲的电话支持期，请访问 www.hp.com/support。这期间只收取电话公司的标准费用。

致电

致电 HP 支持时，您应位于计算机和产品附近。并且请准备提供下列信息：

- 产品名称 (HP Photosmart C4600 series)
- 序列号（位于产品的后部或底部）
- 发生故障时所显示的信息
- 回答以下问题：
 - 以前出现过此情况吗？
 - 能否使之再现？
 - 在出现此情况前，是否在计算机上添加了新硬件或软件？
 - 之前是否发生其他情况（例如，雷暴、是否移动了产品等）？

有关电话支持号码列表，请访问 [位于第 46 页的“支持电话号码”](#)。

支持电话号码

此处列出实际出版时的支持电话号码和相关费用，并仅适用于电话线路。移动电话将适用不同的费率。

有关当前 HP 的电话支持号码列表和电话费用信息，请访问 www.hp.com/support。



Africa (English speaking)	+27 11 2345872
Afrique (francophone)	+33 1 4993 9230
021 672 280	الجزائر
Argentina (Buenos Aires)	www.hp.com/la/soporte
Argentina	www.hp.com/la/soporte
Australia	1300 721 147
Australia (out-of-warranty)	1902 910 910
Österreich	www.hp.com/support
17212049	البحرين
België	www.hp.com/support
Belgique	www.hp.com/support
Brasil (Sao Paulo)	www.hp.com/la/soporte
Brasil	www.hp.com/la/soporte
Canada	1-(800)-474-6836 (1-800 hp invent)
Central America & The Caribbean	www.hp.com/la/soporte
Chile	www.hp.com/la/soporte
中国	1068687980
中国	800-810-3888
Colombia (Bogotá)	www.hp.com/la/soporte
Colombia	www.hp.com/la/soporte
Costa Rica	www.hp.com/la/soporte
Česká republika	810 222 222
Danmark	www.hp.com/support
Ecuador (Andinatel)	www.hp.com/la/soporte
Ecuador (Pacifitel)	www.hp.com/la/soporte
(02) 6910602	مصر
El Salvador	www.hp.com/la/soporte
España	www.hp.com/support
France	www.hp.com/support
Deutschland	www.hp.com/support
Ελλάδα (από το εξωτερικό)	+ 30 210 6073603
Ελλάδα (εντός Ελλάδας)	801 11 75400
Ελλάδα (από Κύπρο)	800 9 2654
Guatemala	www.hp.com/la/soporte
香港特別行政區	(852) 2802 4098
Magyarország	06 40 200 629
India	1-800-425-7737
India	91-80-28526900
Indonesia	+62 (21) 350 3408
+971 4 224 9189	العراق
+971 4 224 9189	الكويت
+971 4 224 9189	لبنان
+971 4 224 9189	قطر
+971 4 224 9189	اليمن
Ireland	www.hp.com/support
1-700-503-048	ישראל
Italia	www.hp.com/support
Jamaica	www.hp.com/la/soporte

日本	0570-000511
日本	03-3335-9800
0800 222 47	الأردن
한국	1588-3003
Luxembourg (Français)	www.hp.com/support
Luxemburg (Deutsch)	www.hp.com/support
Malaysia	1800 88 8588
Mauritius	(230) 262 210 404
México (Ciudad de México)	www.hp.com/la/soporte
México	www.hp.com/la/soporte
Maroc	081 005 010
Nederland	www.hp.com/support
New Zealand	0800 441 147
Nigeria	(01) 271 2320
Norge	www.hp.com/support
24791773	عمان
Panamá	www.hp.com/la/soporte
Paraguay	www.hp.com/la/soporte
Perú	www.hp.com/la/soporte
Philippines	2 867 3551
Polska	801 800 235
Portugal	www.hp.com/support
Puerto Rico	1-877-232-0589
República Dominicana	1-800-711-2884
Reunion	0820 890 323
România	0801 033 390
Россия (Москва)	095 777 3284
Россия (Санкт-Петербург)	812 332 4240
800 897 1415	السعودية
Singapore	+65 6272 5300
Slovensko	0850 111 256
South Africa (RSA)	0860 104 771
Suomi	www.hp.com/support
Sverige	www.hp.com/support
Switzerland	www.hp.com/support
臺灣	02-8722-8000
ไทย	+66 (2) 353 9000
071 891 391	تونس
Trinidad & Tobago	www.hp.com/la/soporte
Türkiye (Istanbul, Ankara, Izmir & Bursa)	444 0307
Україна	(044) 230-51-06
600 54 47 47	الإمارات العربية المتحدة
United Kingdom	www.hp.com/support
United States	1-(800)-474-6836
Uruguay	www.hp.com/la/soporte
Venezuela (Caracas)	www.hp.com/la/soporte
Venezuela	www.hp.com/la/soporte
Việt Nam	+84 88234530

电话支持期过后

电话支持期过后，仍可获得 HP 的支持，但需支付一定的费用。也可在 HP 在线支持网站获取帮助：www.hp.com/support。请与 HP 经销商联系或拨打所在国家 / 地区的支持电话号码，以了解支持选项详细信息。



额外保修选项

支付额外费用还可获得 HP Photosmart 延伸服务计划。请转至 www.hp.com/support，选择您的国家 / 地区和语言，然后查找服务和保修区域，了解有关扩展服务计划的信息。

卸载并重新安装软件

如果安装不完全，或者在软件安装屏幕出现提示前就将 USB 电缆连接到了计算机，则可能需要卸载并重新安装软件。不要只从计算机中删除 HP Photosmart 应用程序文件。一定要使用安装 HP Photosmart 随附的软件时提供的卸载工具正确进行卸载。

卸载软件并重新安装

1. 在 Windows 任务栏上单击“开始”、“设置”、“控制面板”（或仅单击“控制面板”）。
2. 双击“添加 / 删除程序”（或单击“卸载程序”）。
3. 选择“HP Photosmart All-in-One 驱动程序软件”，然后单击“更改 / 删除”。
按照屏幕上的说明执行操作。
4. 断开产品与计算机的连接。
5. 重新启动计算机。

 **注意** 重新启动计算机前，一定要断开产品的连接。重新安装完软件后，再将产品连接到计算机上。

6. 将产品 CD-ROM 插入计算机的 CD-ROM 驱动器中，然后启动安装程序。

 **注意** 如果未出现安装程序，请在 CD-ROM 驱动器上找到 Setup.exe 文件并双击。

注意 打开计算机时自动加载称为内存驻留 (TSR) 程序的一组软件。这些程序会激活某些计算机实用程序（例如防病毒软件），但是它们对计算机运行并非必需。有时，TSR 会阻止加载 HP 软件，以致无法将其正确安装。在 Windows Vista 和 Windows XP 中使用 MSCONFIG 实用程序防止启动 TSR 程序和服务。

7. 按照屏幕说明和产品随附的《安装手册》中提供的说明进行操作。

软件安装完成后，“HP 数字成像监视器”图标将出现在 Windows 系统任务栏中。

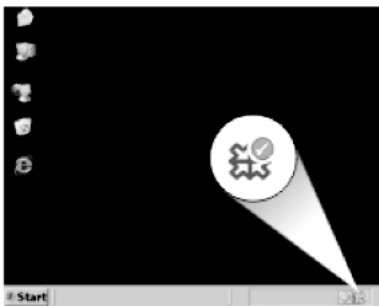

要验证软件是否正确安装，请双击桌面上的 HP 解决方案中心图标。如果 HP 解决方案中心 显示基本图标（“扫描图片”和“扫描文档”），则说明软件已正确安装。

设置疑难排解

本节包含有关产品安装的疑难排解信息。

在计算机上安装 HP Photosmart 软件之前就使用 USB 电缆将产品连接到计算机 会造成很多问题。如果在软件的安装屏幕提示之前就将产品连接到计算机，则必须按照以下步骤操作：

常见安装问题疑难排解

1. 从计算机上拔下 USB 电缆。
2. 卸载软件（如果已安装）。
3. 重新启动计算机。
4. 关闭产品，等候一分钟，然后再重新启动产品。
5. 重新安装 HP Photosmart 软件。

△ **小心** 在软件安装屏幕提示您连接 USB 电缆之前，不要将电缆连接到计算机上。

本节包含以下主题：

- [产品无法开启](#)
- [我连接了 USB 电缆，但通过计算机使用产品时遇到了问题](#)
- [产品经过设置后却不打印](#)
- [将 CD-ROM 插入计算机的 CD-ROM 驱动器中时，没有任何反应](#)
- [出现最低系统检查屏幕](#)
- [收到出现未知错误的消息](#)
- [USB 连接提示窗口中出现一个红色的 X](#)
- [注册屏幕不出现](#)

产品无法开启

如果打开产品时没有指示灯亮、没有声音，没有动作，请尝试以下解决方案。

- [解决方案 1: 确保使用产品随附的电源线](#)
- [解决方案 2: 重置产品](#)
- [解决方案 3: 慢些按开 / 关机按钮](#)
- [解决方案 4: 联系 HP 更换电源](#)
- [解决方案 5: 与 HP 支持人员联系维修](#)

解决方案 1: 确保使用产品随附的电源线

解决方法:

- 确保电源线牢固地连接到产品和电源适配器。将电源线插到电源插座、电涌保护器或电源板中。

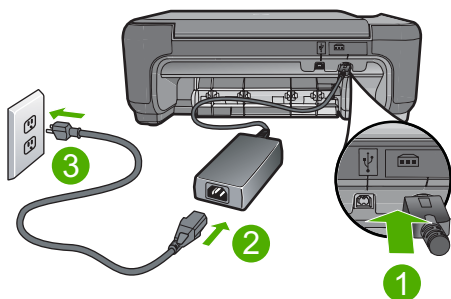

1	电源接头
2	电源线和适配器
3	电源插座

- 如果使用电源板，请确保打开电源板。或者，尝试将产品的电源线直接插入电源插座。
- 测试电源插座，确保其工作正常。插上一台可正常工作的设备，看设备是否有电。如果没电，则电源插座可能有问题。
- 如果将产品插入带开关的插座，请确保插座的开关已经打开。如果开关打开时产品仍不工作，则可能电源插座有问题。

原因: 使用产品时未采用提供的电源线。

如果这样无法解决问题，请尝试下一个解决方案。

解决方案 2: 重置产品

解决方法: 关闭产品，然后拔下电源线。重新插上电源线，然后按开 / 关机按钮打开产品。

原因: 产品出现错误。

如果这样无法解决问题，请尝试下一个解决方案。

解决方案 3：慢些按开 / 关机按钮

解决方法： 如果按开 / 关机按钮太快，产品可能会没有响应。按开 / 关机按钮一次。产品打开可能需要几分钟。如果此时再次按开 / 关机按钮，可能会将产品关闭。

△ **小心** 如果产品仍无法启动，则可能存在机械故障。切断产品的电源连接。与 HP 支持部门联系进行维修。

请访问：www.hp.com/support。如果出现提示信息，请选择您所在的国家（地区），然后单击“联系 HP”以获得联系技术支持的信息。

原因： 您按开 / 关机按钮的速度太快了。

如果这样无法解决问题，请尝试下一个解决方案。

解决方案 4：联系 HP 更换电源

解决方法： 联系 HP 支持人员索要产品的电源。

请访问：www.hp.com/support。

如果出现提示信息，则请选择您所在的国家 / 地区，然后单击“联系 HP”以获得有关请求技术支持的信息。

原因： 电源不适用于此产品。

如果这样无法解决问题，请尝试下一个解决方案。

解决方案 5：与 HP 支持人员联系维修

解决方法： 如果已经完成了前面解决方案中列出的所有步骤，但仍有问题，则请与 HP 支持部门联系进行维修。

请访问：www.hp.com/support。

如果出现提示，则请选择您的国家 / 地区，然后单击“联系 HP”以获得技术支持。

原因： 您可能需要帮助才能使产品或软件正常工作。

我连接了 USB 电缆，但通过计算机使用产品时遇到了问题

解决方法： 连接 USB 电缆之前，必须先安装产品随附的软件。在安装过程中，除非屏幕说明提示您插入 USB 电缆，否则请不要将其插入。

安装完软件之后，就可以直接使用 USB 电缆将计算机连接到打印机。只需将 USB 电缆的一端插入计算机背面，将另一端插入本产品背面。可以连接到计算机背面的任何一个 USB 端口中。

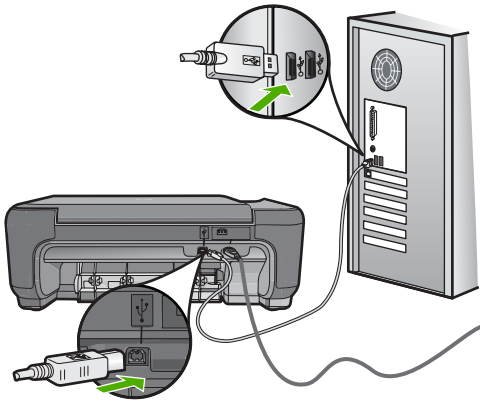

有关安装软件以及连接 USB 电缆的详细信息，请参阅产品随附的《安装手册》。

原因： 安装软件前已连接 USB 电缆。在看到提示前就连接 USB 电缆会导致出错。

产品经过设置后却不打印

解决方法：

- 查看产品上的**开 / 关机**按钮。如果该指示灯未点亮，则表示产品已关机。确保电源线已牢固地连接到产品上并且插入电源插座中。按下**开 / 关机**按钮打开产品。
- 确保墨盒已安装。
- 确保进纸盒中有纸。
- 确保产品未卡纸。
- 检查墨盒托架是否未卡纸。

打开前检修门维修墨盒托架区域。取出卡住墨盒托架的所有物体，包括包装材料。关闭产品，然后重新打开。

- 打印一份测试页，看该产品是否能够进行打印并与计算机进行通信。
- 确保打印队列未暂停。如果被暂停，请选择正确的设置来恢复打印。有关访问打印队列的详细信息，请参阅安装在计算机上的操作系统的附带文档。
- 检查 USB 电缆。较旧的电缆可能无法正常工作。尝试将 USB 电缆连接到其他产品，以检查其能否正常工作。如果遇到问题，可能需要更换 USB 电缆，另外，请确认电缆的长度不超过 3 米。

- 确保您的计算机可以使用 USB，并且使用的是受支持的操作系统。有关详细信息，请参阅自述文件。
- 检查从产品到计算机的连接。确认 USB 电缆已牢固地插入产品背面的 USB 端口中。确保 USB 电缆的另一端插入计算机的 USB 端口中。正确连接电缆后，关闭产品，然后重新将其开启。

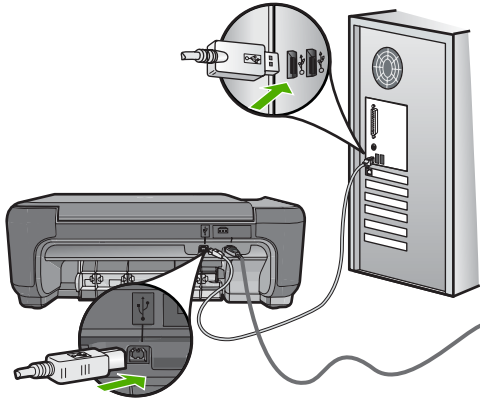

- 如果是通过 USB 集线器连接产品，请确保集线器的电源已打开。如果集线器的电源已打开，请尝试直接连接到计算机。
- 检查其他打印机或扫描仪。可能需要从计算机上拔掉旧产品。
- 尝试将 USB 电缆连接到计算机的另一个 USB 端口。检查连接之后，尝试重新启动计算机。关闭产品，然后再次将其开启。
- 检查连接之后，尝试重新启动计算机。关闭产品，然后再次将其开启。
- 如有必要，请卸载与产品一起安装的软件，然后再次安装该软件。有关详细信息，请参阅[位于第 48 页的“卸载并重新安装软件”](#)。

有关安装产品并将其连接到计算机的详细信息，请参阅产品随附的《安装手册》。

原因： 产品和计算机不能互相通信。

将 CD-ROM 插入计算机的 CD-ROM 驱动器中时，没有任何反应

解决方法： 如果安装没有自动运行，可以手动开始安装。

从 Windows 计算机启动安装

1. 在 Windows 任务栏上单击“开始”。
2. 根据操作系统的不同，请执行以下操作之一：
 - 在 Windows Vista 中：在“开始搜索”中，键入 d:\setup.exe，然后按下 **Enter** 键。
 - 在 Windows XP 中：单击“运行”（或单击“附件”，然后单击“运行”）。当出现“运行”对话框时，键入 d:\setup.exe，然后单击“OK”。

如果 CD-ROM 驱动器未指定驱动器盘符 D，请输入相应的驱动器盘符。

原因： 安装程序无法自动启动。

出现最低系统检查屏幕

解决方法： 单击“详细信息”以查看具体原因，然后解决问题，再尝试重新安装软件。

原因： 您的系统不符合安装软件的最低要求。

收到出现未知错误的消息

解决方法： 完全卸载软件，然后重新安装。

卸载软件并重置产品

1. 断开并重置产品。

断开并重置产品

- a. 确保产品已打开。
 - b. 按**开 / 关机**按钮关闭产品。
 - c. 从产品背面拔掉电源线。
 - d. 将电源线重新连接到产品背面。
 - e. 按**开 / 关机**按钮打开产品。
2. 完全卸载软件。
-  **注意** 在重新安装软件之前，仔细按照卸载步骤操作很重要，这样可以确保从计算机完全删除软件。
-

完全卸载软件

- a. 在 Windows 任务栏上单击“开始”、“设置”、“控制面板”（或仅单击“控制面板”）。
- b. 双击“添加 / 删除程序”（或单击“卸载程序”）。
- c. 删除与 HP Photosmart 软件相关的所有项目。

△ **小心** 如果计算机由 HP 或 Compaq 制造，请**不要**删除下面所列之外的任何应用程序。

- HP Imaging device functions
 - HP 文档查看器
 - HP Photosmart Essential
 - HP Image Zone
 - HP Photo and Imaging Gallery
 - HP Photosmart、Officejet、Deskjet（带有产品名称和软件版本号）
 - HP 软件更新
 - HP Share to Web
 - HP 解决方案中心
 - HP Director
 - HP Memories Disk Greeting Card Creator 32
- d. 转到 C:\Program Files\HP 或 C:\Program Files\Hewlett-Packard（对于某些旧产品），删除 数字成像 文件夹。
 - e. 转到 C:\WINDOWS，将 twain_32 文件夹重命名为 twain_32 old。
3. 关闭在后台运行的程序。

🔍 **注意** 打开计算机时自动加载称为内存驻留 (TSR) 程序的一组软件。这些程序会激活某些计算机实用程序（例如防病毒软件），但是它们对计算机运行并非必需。有时，TSR 会阻止加载 HP 软件，以致无法将其正确安装。在 Windows Vista 和 Windows XP 中使用 MSCONFIG 实用程序防止启动 TSR 程序和服务。

关闭在后台运行的程序

- a. 在 Windows 任务栏上单击“开始”。
- b. 根据操作系统的不同，请执行以下操作之一：
 - 在 Windows Vista 中：在“开始搜索”中键入 MSCONFIG，然后按 **Enter**。
出现“用户帐户控制”对话框时，单击“继续”。
 - 在 Windows XP 中：单击“运行”。出现“运行”对话框时，键入 MSCONFIG，然后按 **Enter**。
 此时将出现“MSCONFIG”实用程序。
- c. 单击“一般”选项卡。
- d. 单击“有选择的启动”。

- e. 如果“加载启动项”旁有复选标记，请单击该复选标记以将其取消。
- f. 单击“服务”选项卡，并选中“隐藏所有 Microsoft 服务”框。
- g. 单击“全部禁用”。
- h. 单击“应用”，然后单击“关闭”。

 **注意** 如果在进行更改时出现“访问被拒绝”消息，请单击“确定”以继续。此消息不会阻止您做出更改。

- i. 单击“重新启动”，在下次重新启动过程中向计算机应用更改。计算机重新启动后将出现“您已经使用系统配置实用程序对 Windows 的启动方式进行了更改”消息。
 - j. 单击“不再显示此信息”旁的复选框。
4. 运行“磁盘清理”实用程序删除临时文件和文件夹。

运行“磁盘清理”实用程序

- a. 在 Windows 任务栏上单击“开始”，单击“程序”或“所有程序”，再单击“附件”。
- b. 单击“系统工具”，然后单击“磁盘清理”。
“磁盘清理”分析硬盘，然后给出一份报告，列出要删除的组件。
- c. 选中相应的复选框，删除不需要的组件。

有关“磁盘清理”实用程序的更多信息

“磁盘清理”实用程序通过以下操作释放计算机的硬盘空间：

- 删除 Internet 临时文件
 - 删除下载的程序文件
 - 清空回收站
 - 删除临时文件夹中的文件
 - 删除其他 Windows 工具创建的文件
 - 删除您不使用的可选 Windows 组件
- d. 选择要删除的组件后，单击“确定”。
5. 安装软件

安装软件

- a. 将软件 CD 插入计算机的 CD-ROM 驱动器中。
此时将自动开始软件安装。

 **注意** 如果安装没有自动运行，请从 Windows 的“开始”菜单中单击“开始搜索”（或“运行”）。在“开始搜索”（或“运行”对话框）中键入 d:\setup.exe，然后按 **Enter**。（如果为 CD-ROM 驱动器指派的驱动器号不是 D，请输入相应的驱动器号。）

- b. 按照计算机屏幕上的提示安装软件。
6. 再次尝试使用产品。

原因： 错误来源未知。

USB 连接提示窗口中出现一个红色的 X

解决方法： 确定产品已打开，然后再次尝试 USB 连接。

重试 USB 连接

1. 确认 USB 电缆连接正确：

- 拔下 USB 电缆，然后重新插入，或者尝试将 USB 电缆插入其他 USB 端口。
- 请勿将 USB 电缆连接到键盘。
- 确保 USB 电缆的长度不超过 3 米。
- 如果有多个 USB 设备与计算机相连，则在安装过程中可能需要拔掉其他设备。

2. 拔下产品的电源线，然后重新插入。

3. 确认 USB 电缆和电源线已插好。

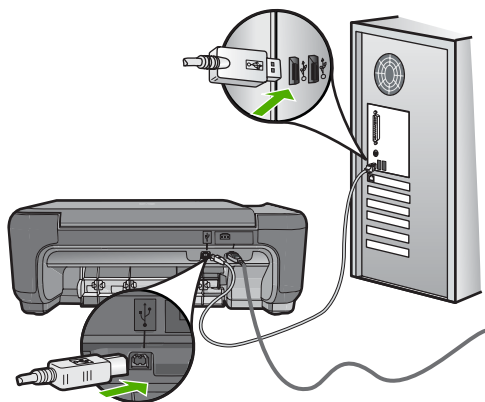

4. 单击“重试”重试该连接。

5. 继续安装，出现提示后重新启动计算机。

原因： 产品与计算机之间的 USB 连接失败。

注册屏幕不出现

解决方法： 可以通过 Windows 任务栏访问注册（立即注册）屏幕，方法是：单击“开始”，依次指向“程序”或“所有程序”、“HP”、“Photosmart C4600 series”，然后单击“产品注册”。

原因： 注册屏幕未自动启动。

打印质量疑难排解

使用本节来解决以下打印质量问题：

- [颜色错误、不精确或有墨滴流出](#)
- [墨水没有完全填满文字或图像](#)
- [在无边界打印输出的底部附近出现扭曲的水平条纹](#)
- [打印输出有水平条纹或水平线](#)
- [打印输出褪色或色彩模糊](#)
- [打印输出看上去模糊不清](#)
- [打印输出有垂直条纹](#)
- [打印输出倾斜或弯曲](#)
- [纸张背面的墨水条纹](#)
- [文字边缘出现锯齿](#)

颜色错误、不精确或有墨滴流出

如果您的打印输出出现下列打印质量问题，请尝试本部分中的解决方案来获得帮助。

- 颜色看起来与预期效果有些不同。
例如，您的图片或照片中的颜色在计算机屏幕上看起来是某种效果，但打印出来却是另一种效果，或洋红色打印出来后变成了青色。
- 页面上的颜色互相沾染，或者看起来好像涂抹过一样。边缘可能呈现为羽毛状，不清晰也不清楚。

如果颜色看起来不正确、不准确或相互沾染，请尝试下面的解决方法。

- [解决方案 1：确保所使用的是 HP 正品打印墨盒](#)
- [解决方案 2：确保在进纸盒中正确放入了纸张](#)
- [解决方案 3：检查纸张类型](#)
- [解决方案 4：检查该产品是否处于墨水备份模式](#)
- [解决方案 5：检查打印设置](#)
- [解决方案 6：清洁或更换墨盒](#)

解决方案 1：确保所使用的是 HP 正品打印墨盒

解决方法： 检查您的墨盒是否为正品 HP 墨盒。

HP 建议使用原装 HP 墨盒。HP 原装墨盒设计用于 HP 打印机并进行了测试，可帮助您轻松地重复获得优质打印效果。

 **注意** HP 无法保证非 HP 耗材的质量或可靠性。由于使用非 HP 耗材而导致的打印机维护或维修不在保修范围之内。

如果您确定购买的是原装 HP 墨盒，请访问：

www.hp.com/go/anticounterfeit

原因： 使用的是非 HP 墨盒。

如果这样无法解决问题，请尝试下一个解决方案。

解决方案 2：确保在进纸盒中正确放入了纸张

解决方法： 确保纸张放入正确，且未起皱或太厚。

- 放入纸张，打印面朝下。例如，在放入光面照片纸时，应将光面朝下。
- 确保纸张平放在进纸盒中，且未起皱。如果打印时纸张离打印头太近，则纸张可能会被墨水弄脏。如果纸张凸起、起皱或太厚（如邮政信封），就会出现这种情况。

详细信息，请参阅：

位于第 10 页的“[放入介质](#)”

原因： 纸张放入不正确、起皱或者太厚。

如果这样无法解决问题，请尝试下一个解决方案。

解决方案 3：检查纸张类型

解决方法： HP 建议您使用 HP 纸张或者适用于产品的任何其他纸张类型。

始终确保要打印的纸张是平整的。为了在打印图像时获得最佳效果，请使用 HP 高级照片纸。

将照片介质保存在其原包装袋中，放入一个可重新密封的塑料袋中，平放在低温干燥处。准备好可以打印时，只取出要立即使用的纸张。完成打印后，将所有未使用的照片纸放回塑料袋。这样可以防止照片纸卷曲。

 **注意** 墨水耗材没有问题，没有必要更换墨盒。

详细信息，请参阅：

- 位于第 8 页的“[推荐用于打印作业的纸张](#)”
- 位于第 12 页的“[纸张信息](#)”

原因： 在进纸盒中放入的纸张类型不正确。

如果这样无法解决问题，请尝试下一个解决方案。

解决方案 4：检查该产品是否处于墨水备份模式

解决方法： 检查该产品是否正以墨水备份模式打印，只安装了一个墨盒。

如果该产品正处于墨水备份模式，文本和照片质量则与使用两个墨盒进行打印时的质量不同。

如果您对打印质量满意，请继续以墨水备份模式打印。否则请重新装入缺少
的墨盒。

详细信息，请参阅：

- 位于第 41 页的“[墨水备份模式](#)”
- 位于第 39 页的“[更换墨盒](#)”

原因： 缺少墨盒，因而产品正以墨水备份模式打印。

如果这样无法解决问题，请尝试下一个解决方案。

解决方案 5：检查打印设置

解决方法： 检查打印设置。

- 检查打印设置，看颜色设置是否正确。
例如，检查文档是否设置为了黑白打印。或者检查看看是否已设定饱和度、亮度或色调等高级颜色设置以修改颜色外观。
- 检查打印质量设置，确保它与放入进纸盒中的纸张类型相匹配。
如果颜色互相沾染的话，您可能需要选择一个较低的打印质量设置。如果您要打印高质量照片，则需要选择较高的设置，然后确保进纸盒中放入了照片纸（如 HP 高级照片纸）。

 **注意** 某些计算机屏幕上的颜色可能与在纸张上看起来不太一样。如果是这种情况，产品、打印设置或墨盒都没有问题。无需进行进一步的疑难排除。

详细信息，请参阅：

- 位于第 8 页的“[推荐用于打印作业的纸张](#)”
- 位于第 7 页的“[推荐用于照片打印的纸张](#)”

原因： 打印设置不正确。

如果这样无法解决问题，请尝试下一个解决方案。

解决方案 6：清洁或更换墨盒

解决方法： 检查墨盒中的估计墨水量。

 **注意** 墨水量警告和指示器提供估计墨水量只是为了计划用途。收到墨水量不足警告消息时，请考虑获得一个替换墨盒，以避免可能发生的打印延误。如果打印质量可以接受，则不需要更换墨盒。

如果墨盒中有墨水剩余，但问题仍存在，请打印一张自检报告以判断墨盒是否有问题。如果自检报告显示有问题，请清洁墨盒。如果问题仍然存在，则可能需要更换墨盒。

有关详细信息，请参阅：

位于第 39 页的“[检查估计的墨水量](#)”

原因： 墨盒需要清洁，或墨水不足。

墨水没有完全填满文字或图像

如果墨水没有完全充满文本或图像，使其看起来好像缺少一些部分或者完全为空白，请尝试以下解决方案。

- [解决方案 1: 检查打印设置](#)
- [解决方案 2: 检查纸张类型](#)
- [解决方案 3: 确保所使用的是 HP 正品打印墨盒](#)
- [解决方案 4: 检查打印墨盒](#)
- [解决方案 5: 更换墨盒](#)

解决方案 1: 检查打印设置

解决方法： 检查打印设置。

- 检查纸张类型设置，确保它与放入进纸盒中的纸张类型相匹配。
- 检查质量设置。使用更高的质量设置可增加用于打印的墨水量。

详细信息，请参阅：

位于第 23 页的“[使用最大 dpi 进行打印](#)”

原因： 纸张类型或打印质量设置不正确。

如果这样无法解决问题，请尝试下一个解决方案。

解决方案 2: 检查纸张类型

解决方法： HP 建议您使用 HP 纸张或者适用于产品的任何其他纸张类型。

始终确保要打印的纸张是平整的。为了在打印图像时获得最佳效果，请使用 HP 高级照片纸。

将照片介质保存在其原包装袋中，放入一个可重新密封的塑料袋中，平放在低温干燥处。准备好可以打印时，只取出要立即使用的纸张。完成打印后，将所有未使用的照片纸放回塑料袋。这样可以防止照片纸卷曲。

 **注意** 墨水耗材没有问题，没有必要更换墨盒。

详细信息，请参阅：

- 位于第 8 页的“[推荐用于打印作业的纸张](#)”
- 位于第 12 页的“[纸张信息](#)”

原因： 在进纸盒中放入的纸张类型不正确。

如果这样无法解决问题，请尝试下一个解决方案。

解决方案 3: 确保所使用的是 HP 正品打印墨盒

解决方法: 检查您的墨盒是否为正品 HP 墨盒。

HP 建议使用原装 HP 墨盒。HP 原装墨盒设计用于 HP 打印机并进行了测试, 可帮助您轻松地重复获得优质打印效果。

 **注意** HP 无法保证非 HP 耗材的质量或可靠性。由于使用非 HP 耗材而导致的打印机维护或维修不在保修范围之内。

如果您确定购买的是原装 HP 墨盒, 请访问:

www.hp.com/go/anticounterfeit

原因: 使用的是非 HP 墨盒。

如果这样无法解决问题, 请尝试下一个解决方案。

解决方案 4: 检查打印墨盒

解决方法: 检查墨盒中的估计墨水量。

 **注意** 墨水量警告和指示器提供估计墨水量只是为了计划用途。收到墨水量不足警告消息时, 请考虑获得一个替换墨盒, 以避免可能发生的打印延误。如果打印质量可以接受, 则不需要更换墨盒。

如果墨盒中有墨水剩余, 但问题仍存在, 请打印一张自检报告以判断墨盒是否有问题。如果自检报告显示有问题, 请清洁墨盒。如果问题仍然存在, 则可能需要更换墨盒。

有关详细信息, 请参阅:

位于第 39 页的“[检查估计的墨水量](#)”

原因: 墨盒需要清洁, 或墨水不足。

如果这样无法解决问题, 请尝试下一个解决方案。

解决方案 5: 更换墨盒

解决方法: 更换指明的墨盒。您还可以取出指明的墨盒, 然后以墨水备份模式进行打印。

 **注意** 在墨水备份模式下, 产品仅能从计算机打印作业。您无法从控制面板启动打印作业 (比如打印存储卡中的照片)。

请检查您的墨盒是否仍享受保修且未过保修期。

- 如果已过保修期, 请购买新的墨盒。
- 若未过保修期, 请联系 HP 支持。转至 www.hp.com/support。如果出现提示, 请选择您所在的国家 / 地区, 然后单击“联系 HP”以获得技术支持方面的信息。

原因： 墨盒已损坏。

在无边框打印输出的底部附近出现扭曲的水平条纹

如果您的无边框打印件底部出现模糊不清的条幅或线条，请尝试以下解决方案。

- [解决方案 1：检查纸张类型](#)
- [解决方案 2：请使用更高的打印质量设置](#)
- [解决方案 3：旋转图像](#)

解决方案 1：检查纸张类型

解决方法： HP 建议您使用 HP 纸张或者适用于产品的任何其他纸张类型。

始终确保要打印的纸张是平整的。为了在打印图像时获得最佳效果，请使用 HP 高级照片纸。

将照片介质保存在其原包装袋中，放入一个可重新密封的塑料袋中，平放在低温干燥处。准备好可以打印时，只取出要立即使用的纸张。完成打印后，将所有未使用的照片纸放回塑料袋。这样可以防止照片纸卷曲。

 **注意** 墨水耗材没有问题，没有必要更换墨盒。

详细信息，请参阅：

- 位于第 8 页的“[推荐用于打印作业的纸张](#)”
- 位于第 12 页的“[纸张信息](#)”

原因： 在进纸盒中放入的纸张类型不正确。

如果这样无法解决问题，请尝试下一个解决方案。

解决方案 2：请使用更高的打印质量设置

解决方法： 检查质量设置。使用更高的质量设置可增加用于打印的墨水量。

 **注意** 要获得最大 dpi 分辨率，请转至“高级”选项卡，然后从“最大 dpi”下拉列表中选择“已启用”。

详细信息，请参阅：

位于第 23 页的“[使用最大 dpi 进行打印](#)”

原因： 打印质量设置得太低。

如果这样无法解决问题，请尝试下一个解决方案。

解决方案 3：旋转图像

解决方法： 如果问题仍然存在，请使用与该产品一同安装的软件或其他软件应用程序将图像旋转 180 度，以使图像中的浅蓝、灰色或棕色色调不会打印在页面底部。

原因： 照片图像的页面底部附近打印出奇怪的色彩。

打印输出有水平条纹或水平线

如果您的打印输出在纸面横向有一些贯穿的线条、条纹或标记，请尝试以下解决方案。

- [解决方案 1：确保正确放入了纸张](#)
- [解决方案 2：请使用更高的打印质量设置](#)
- [解决方案 3：如果墨盒发生了故障，则等待其恢复正常](#)
- [解决方案 4：清洁墨盒喷嘴](#)
- [解决方案 5：检查打印墨盒](#)
- [解决方案 6：更换墨盒](#)

解决方案 1：确保正确放入了纸张

解决方法： 确保纸张已正确放入进纸盒中。

详细信息，请参阅：

位于第 10 页的“[放入介质](#)”

原因： 未正确放置纸张。

如果这样无法解决问题，请尝试下一个解决方案。

解决方案 2：请使用更高的打印质量设置

解决方法： 检查质量设置。使用更高的质量设置可增加用于打印的墨水量。

 **注意** 要获得最大 dpi 分辨率，请转至“高级”选项卡，然后从“最大 dpi”下拉列表中选择“已启用”。

详细信息，请参阅：

位于第 23 页的“[使用最大 dpi 进行打印](#)”

原因： 打印质量设置得太低。

如果这样无法解决问题，请尝试下一个解决方案。

解决方案 3：如果墨盒发生了故障，则等待其恢复正常

解决方法： 闲置墨盒 30 分钟以待其恢复正常。

原因： 安装期间，三色墨盒或照片墨盒受到震动或草率处理。

如果这样无法解决问题，请尝试下一个解决方案。

解决方案 4: 清洁墨盒喷嘴

解决方法: 检查墨盒, 如果墨水喷嘴周围有纤维或灰尘, 请清洁墨盒的喷嘴区域。

原因: 墨盒喷嘴需要清洁。

如果这样无法解决问题, 请尝试下一个解决方案。

解决方案 5: 检查打印墨盒

解决方法: 检查墨盒中的估计墨水量。

 **注意** 墨水量警告和指示器提供估计墨水量只是为了计划用途。收到墨水量不足警告消息时, 请考虑获得一个替换墨盒, 以避免可能发生的打印延误。如果打印质量可以接受, 则不需要更换墨盒。

如果墨盒中有墨水剩余, 但问题仍存在, 请打印一张自检报告以判断墨盒是否有问题。如果自检报告显示有问题, 请清洁墨盒。如果问题仍然存在, 则可能需要更换墨盒。

有关详细信息, 请参阅:

位于第 39 页的“[检查估计的墨水量](#)”

原因: 墨盒需要清洁, 或墨水不足。

如果这样无法解决问题, 请尝试下一个解决方案。

解决方案 6: 更换墨盒

解决方法: 更换指明的墨盒。您还可以取出指明的墨盒, 然后以墨水备份模式进行打印。

 **注意** 在墨水备份模式下, 产品仅能从计算机打印作业。您无法从控制面板启动打印作业 (比如打印存储卡中的照片)。

请检查您的墨盒是否仍享受保修且未过保修期。

- 如果已过保修期, 请购买新的墨盒。
- 若未过保修期, 请联系 HP 支持。转至 www.hp.com/support。如果出现提示, 请选择您所在的国家 / 地区, 然后单击“联系 HP”以获得技术支持方面的信息。

原因: 墨盒已损坏。

打印输出褪色或色彩模糊

如果您的打印输出的色彩不如您预期的那样鲜亮和浓重, 请尝试以下解决方案。

- [解决方案 1: 检查打印设置](#)
- [解决方案 2: 检查纸张类型](#)

- [解决方案 3: 如果要制作副本, 请在玻璃板上放置一张保护页](#)
- [解决方案 4: 清洁玻璃板](#)
- [解决方案 5: 检查打印墨盒](#)
- [解决方案 6: 更换墨盒](#)

解决方案 1: 检查打印设置

解决方法: 检查打印设置。

- 检查纸张类型设置, 确保它与放入进纸盒中的纸张类型相匹配。
- 检查质量设置。使用更高的质量设置可增加用于打印的墨水量。

详细信息, 请参阅:

位于第 23 页的“[使用最大 dpi 进行打印](#)”

原因: 纸张类型或打印质量设置不正确。

如果这样无法解决问题, 请尝试下一个解决方案。

解决方案 2: 检查纸张类型

解决方法: HP 建议您使用 HP 纸张或者适用于产品的任何其他纸张类型。

始终确保要打印的纸张是平整的。为了在打印图像时获得最佳效果, 请使用 HP 高级照片纸。

将照片介质保存在其原包装袋中, 放入一个可重新密封的塑料袋中, 平放在低温干燥处。准备好可以打印时, 只取出要立即使用的纸张。完成打印后, 将所有未使用的照片纸放回塑料袋。这样可以防止照片纸卷曲。

 **注意** 墨水耗材没有问题, 没有必要更换墨盒。

详细信息, 请参阅:

- 位于第 8 页的“[推荐用于打印作业的纸张](#)”
- 位于第 12 页的“[纸张信息](#)”

原因: 在进纸盒中放入的纸张类型不正确。

如果这样无法解决问题, 请尝试下一个解决方案。

解决方案 3: 如果要制作副本, 请在玻璃板上放置一张保护页

解决方法: 如果要制作副本, 请将一张或多张干净的塑料纸张保护套直接放在玻璃板上, 然后将原件打印面朝下放在纸张保护套的上方。

原因: 原件的质量很差。

如果这样无法解决问题, 请尝试下一个解决方案。

解决方案 4: 清洁玻璃板

解决方法: 清理玻璃板和盖子背面。

原因: 玻璃板或文档衬板后可能粘有碎屑, 造成复印质量下降, 并减慢处理速度。

如果这样无法解决问题, 请尝试下一个解决方案。

解决方案 5: 检查打印墨盒

解决方法: 检查墨盒中的估计墨水量。

 **注意** 墨水量警告和指示器提供估计墨水量只是为了计划用途。收到墨水量不足警告消息时, 请考虑获得一个替换墨盒, 以避免可能发生的打印延误。如果打印质量可以接受, 则不需要更换墨盒。

如果墨盒中有墨水剩余, 但问题仍存在, 请打印一张自检报告以判断墨盒是否有问题。如果自检报告显示有问题, 请清洁墨盒。如果问题仍然存在, 则可能需要更换墨盒。

从 HP Photosmart 软件清洁墨盒

1. 在进纸盒中放入未使用的 letter、A4 或 legal 的普通白纸。
2. 在 HP 解决方案中心 中单击“设置”。
3. 在“打印设置”区域中单击“打印机工具箱”。

 **注意** 也可以从“打印属性”对话框中打开“打印机工具箱”。在“打印属性”对话框中单击“功能”选项卡, 然后单击“打印机维护”。

将显示“打印机工具箱”。

4. 单击“设备维护”选项卡。
5. 单击“清洁墨盒”。
6. 按照提示操作, 直到输出效果令您满意为止, 然后单击“完成”。
7. 按照提示执行操作, 直到输出效果令您满意为止, 然后单击“完成”。
清洁共分三个阶段。每个阶段持续一到两分钟, 使用一页纸, 并逐渐增加墨水用量。每个阶段完成后, 请检查打印后的页面质量。只有打印质量较差时, 才应该开始清洁的下一阶段。

如果清洁墨盒后打印质量仍然很差, 请先清洁墨盒触点, 然后再考虑更换有问题的墨盒。

有关详细信息, 请参阅:

位于第 39 页的“[检查估计的墨水量](#)”

原因: 墨盒需要清洁, 或墨水不足。

如果这样无法解决问题, 请尝试下一个解决方案。

解决方案 6: 更换墨盒

解决方法: 更换指明的墨盒。您还可以取出指明的墨盒, 然后以墨水备份模式进行打印。

 **注意** 在墨水备份模式下, 产品仅能从计算机打印作业。您无法从控制面板启动打印作业(比如打印存储卡中的照片)。

请检查您的墨盒是否仍享受保修且未过保修期。

- 如果已过保修期, 请购买新的墨盒。
- 若未过保修期, 请联系 HP 支持。转至 www.hp.com/support。如果出现提示, 请选择您所在的国家/地区, 然后单击“联系 HP”以获得技术支持方面的信息。

原因: 墨盒已损坏。

打印输出看上去模糊不清

如果打印输出不清晰或者模糊, 请尝试以下解决方案。

 **提示** 查看了本部分的解决方案之后, 可以访问 HP 网站, 了解是否还有其他疑难排解帮助信息。有关详细信息, 请访问: www.hp.com/support。

- [解决方案 1: 检查打印设置](#)
- [解决方案 2: 请使用质量较高的图像](#)
- [解决方案 3: 将图像以较小的尺寸打印出来](#)

解决方案 1: 检查打印设置

解决方法: 检查打印设置。

- 检查纸张类型设置, 确保它与放入进纸盒中的纸张类型相匹配。
- 检查质量设置。使用更高的质量设置可增加用于打印的墨水量。

详细信息, 请参阅:

位于第 23 页的“[使用最大 dpi 进行打印](#)”

原因: 纸张类型或打印质量设置不正确。

如果这样无法解决问题, 请尝试下一个解决方案。

解决方案 2: 请使用质量较高的图像

解决方法: 使用较高分辨率的图像。

如果打印照片或图片时分辨率太低, 则打印时会出现模糊不清的情况。

如果调整了数码照片或光栅化图片的大小, 则打印时可能会出现模糊不清的情况。

原因: 图像的分辨率太低。

如果这样无法解决问题，请尝试下一个解决方案。

解决方案 3：将图像以较小的尺寸打印出来

解决方法： 缩小图像尺寸，然后打印。

如果打印照片或图片时将打印尺寸设置得太高，则打印时会出现模糊不清的情况。

如果调整了数码照片或光栅化图片的大小，则打印时可能会出现模糊不清的情况。

原因： 该图像以较大尺寸打印。

打印输出有垂直条纹

解决方法： HP 建议您使用 HP 纸张或者适用于产品的任何其他纸张类型。

始终确保要打印的纸张是平整的。为了在打印图像时获得最佳效果，请使用 HP 高级照片纸。

将照片介质保存在其原包装袋中，放入一个可重新密封的塑料袋中，平放在低温干燥处。准备好可以打印时，只取出要立即使用的纸张。完成打印后，将所有未使用的照片纸放回塑料袋。这样可以防止照片纸卷曲。

 **注意** 墨水耗材没有问题，没有必要更换墨盒。

详细信息，请参阅：

- 位于第 8 页的“[推荐用于打印作业的纸张](#)”
- 位于第 12 页的“[纸张信息](#)”

原因： 在进纸盒中放入的纸张类型不正确。

打印输出倾斜或弯曲

如果页面上的打印输出不直，请尝试以下解决方案。

- [解决方案 1：确保正确放入了纸张](#)
- [解决方案 2：确保只放入了一种类型的纸张](#)
- [解决方案 3：确保已牢固地安装好后盖](#)

解决方案 1：确保正确放入了纸张

解决方法： 确保纸张已正确放入进纸盒中。

详细信息，请参阅：

位于第 10 页的“[放入介质](#)”

原因： 未正确放置纸张。

如果这样无法解决问题，请尝试下一个解决方案。

解决方案 2: 确保只放入了一种类型的纸张

解决方法: 每次只能放入一种类型的纸张。

原因: 进纸盒中放入了多种类型的纸张。

如果这样无法解决问题，请尝试下一个解决方案。

解决方案 3: 确保已牢固地安装好后盖

解决方法: 确保已牢固地安装好后盖。

如果曾取下后盖清除卡纸，则现在将其装回。轻轻地向前推后盖，直到其咬合入位。

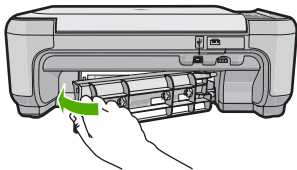

原因: 后盖安装得不牢固。

纸张背面的墨水条纹

如果打印输出背面出现墨迹，请尝试以下解决方案。

- [解决方法 1: 在一页普通纸上打印](#)
- [解决方法 2: 等待墨水干燥](#)

解决方法 1: 在一页普通纸上打印

解决方法: 打印一页或若干页普通纸，吸干产品中的多余墨水。

使用普通纸吸干多余墨水

1. 在进纸盒中放入多张普通纸。
2. 等待五分钟。
3. 打印一个文字很少或没有文字的文档。
4. 检查纸张背面是否有墨水。如果纸张背面还有墨水，则尝试再打印一页普通纸。

原因: 打印时，产品中纸张背面所处的位置堆积了墨水。

如果这样无法解决问题，请尝试下一个解决方案。

解决方法 2：等待墨水干燥

解决方法： 等待至少三十分钟，让产品中的墨水干燥，然后再次尝试打印作业。

原因： 产品中的多余墨水需要干燥。

文字边缘出现锯齿

如果打印输出中的文本不清晰或边缘粗糙，请尝试以下解决方案。

- [解决方案 1：使用 TrueType 或 OpenType 字体](#)
- [解决方案 2：校准墨盒](#)

解决方案 1：使用 TrueType 或 OpenType 字体

解决方法： 使用 TrueType 或 OpenType 字体确保产品能够打印出平滑的文字。选择字体时，请查找 TrueType 或 OpenType 图标。



TrueType 图标



OpenType 图标

原因： 使用了自定义大小的字体。

有些软件程序会提供自定义字体，在放大或打印时这些字体的边缘将出现锯齿。另外，位图文字在放大或打印时，边缘也会出现锯齿。

如果这样无法解决问题，请尝试下一个解决方案。

解决方案 2：校准墨盒

解决方法： 校准墨盒。

从 HP Photosmart 软件校准墨盒

1. 在进纸盒中放入未使用过的 letter 或 A4 的普通白纸。

 **注意** 校准墨盒时如果在进纸盒中放入了彩色纸，校准将失败。请在进纸盒中放入未使用过的普通白纸，然后重新校准。

2. 在 HP 解决方案中心 中单击“设置”。

3. 在“打印设置”区域中单击“打印机工具箱”。

 **注意** 也可以从“打印属性”对话框中打开“打印机工具箱”。在“打印属性”对话框中单击“功能”选项卡，然后单击“打印机维护”。

注意 也可以从“打印属性”对话框中打开“打印机工具箱”。在“打印属性”对话框中，单击“功能”选项卡，然后单击“打印机维护”按钮。

此时将出现“打印机工具箱”。

4. 单击“设备维护”选项卡。
5. 单击“校准墨盒”。
6. 出现提示时，请确保在进纸盒中放入了普通的白色 Letter 或 A4 纸张，然后按“确定”旁边的按钮。

 **注意** 校准墨盒时如果在进纸盒中放入了彩色纸，校准将失败。请在进纸盒中放入未使用过的普通白纸，然后重新校准。

此时产品将打印一张墨盒校准页。

7. 将纸张的打印面朝下放在玻璃板的右前角，然后按“确定”旁边的按钮以扫描页面。
当开/关机按钮停止闪烁时，校准即告完成，可以将该页取出。请回收或丢弃该页。

原因： 需要校准墨盒。

打印疑难排解

使用本节来解决以下打印问题：

- [信封打印不正确](#)
- [产品打印出无意义的字符](#)
- [打印出的文档的页面顺序错误](#)
- [页边距没有按预期的那样打印](#)
- [打印时出现空白页](#)

信封打印不正确

尝试使用以下解决方案解决该问题。解决方案是按照顺序列出的，可能性最高的解决方案放在最前面。如果第一个解决方案无法解决问题，则继续尝试其他的解决方案，直到问题得以解决。

- [解决方案 1：正确放入此摺信封](#)
- [解决方案 2：检查信封类型](#)
- [解决方案 3：将信封盖折入信封内，以避免卡纸](#)

解决方案 1：正确放入此摺信封

解决方法： 在进纸盒中放入一摺信封，信封口向上并在左。

请确保在放入信封之前已将所有纸张从进纸盒中取出。

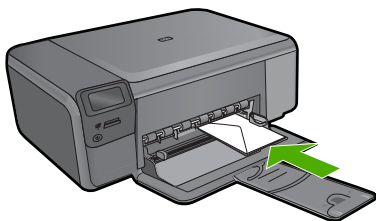

原因： 未正确放入信封。

如果这样无法解决问题，请尝试下一个解决方案。

解决方案 2：检查信封类型

解决方法： 不要使用有光泽或凹凸图案，或带扣钩或透明窗口的信封。

原因： 放入的信封类型不正确。

如果这样无法解决问题，请尝试下一个解决方案。

解决方案 3：将信封盖折入信封内，以避免卡纸

解决方法： 为了避免卡纸，请将信封盖折入信封内。

原因： 信封盖可能被卡在滚筒间。

产品打印出无意义的字符

尝试使用以下解决方案解决该问题。解决方案是按照顺序列出的，可能性最高的解决方案放在最前面。如果第一个解决方案无法解决问题，则继续尝试其他的解决方案，直到问题得以解决。

- [解决方案 1：重置打印机](#)
- [解决方案 2：打印一份上次保存的文档版本](#)

解决方案 1：重置打印机

解决方法： 关闭产品和计算机，等候 60 秒，然后打开二者，重新尝试打印。

原因： 产品中无可用内存。

如果这样无法解决问题，请尝试下一个解决方案。

解决方案 2：打印一份上次保存的文档版本

解决方法： 尝试从同一个软件应用程序中打印另外一个文档。如果一切正常，请打印以前保存的、尚未损坏的文档。

原因： 文档已损坏。

打印出的文档的页面顺序错误

解决方法： 以相反的顺序打印文档。打印结束后，文档的页面顺序正确。

原因： 将打印设置设为了首先打印文档第一页。由于产品的送纸方式，打印出的第一页纸将打印面朝上出现在纸擦的最底部。

页边距没有按预期的那样打印

尝试使用以下解决方案解决该问题。解决方案是按照顺序列出的，可能性最高的解决方案放在最前面。如果第一个解决方案无法解决问题，则继续尝试其他的解决方案，直到问题得以解决。

- [解决方案 1：检查打印机页边距](#)
- [解决方案 2：确认纸张尺寸设置](#)
- [解决方案 3：正确放入此擦纸](#)
- [解决方案 4：在进纸盒中正确放入一摞信封](#)

解决方案 1：检查打印机页边距

解决方法： 检查打印机页边距。

确保文档的页边距设置没有超出产品的可打印区域。

检查页边距设置

1. 将打印作业发送到产品之前先预览一遍。
在多数软件应用程序中，单击“文件”菜单，然后单击“打印预览”。
2. 检查页边距。
只要比产品支持的最小页边距大，产品就使用您在软件程序中设置的页边距。有关在软件应用程序中设置页边距的详细信息，请参阅软件随附的文档。
3. 如果页边距不符合要求，请取消打印作业，然后在软件程序中进行调整。

原因： 没有在软件程序中正确设置页边距。

如果这样无法解决问题，请尝试下一个解决方案。

解决方案 2：确认纸张尺寸设置

解决方法： 确保为项目选择了正确的纸张尺寸设置。确保在进纸盒中放入了正确尺寸的纸张。

原因： 纸张尺寸设置对于正在打印的项目可能不正确。

如果这样无法解决问题，请尝试下一个解决方案。

解决方案 3：正确放入此擦纸

解决方法： 取出进纸盒中的纸张，接着重新放入纸张，然后向里滑动纸张宽度导板直至停靠在纸的边缘。

详细信息，请参阅：

位于第 10 页的“放入介质”

原因： 纸张导板位置不正确。

如果这样无法解决问题，请尝试下一个解决方案。

解决方案 4：在进纸盒中正确放入一摞信封

解决方法： 在进纸盒中放入一摞信封，信封口向上并在左。

请确保在放入信封之前已将所有纸张从进纸盒中取出。

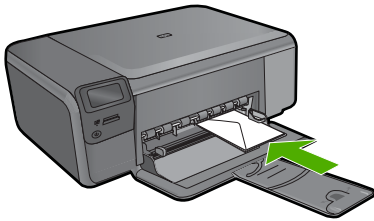

原因： 未正确放入信封。

打印时出现空白页

尝试使用以下解决方案解决该问题。解决方案是按照顺序列出的，可能性最高的解决方案放在最前面。如果第一个解决方案无法解决问题，则继续尝试其他的解决方案，直到问题得以解决。

- [解决方案 1：删除文档底部的多余页面或线条](#)
- [解决方案 2：在进纸盒中放入纸张](#)
- [解决方案 3：检查墨盒](#)

解决方案 1：删除文档底部的多余页面或线条

解决方法： 在软件程序中打开文档文件，删除文档末尾所有多余的页或空行。

原因： 正在打印的文档中包含一页多余的空白页。

如果这样无法解决问题，请尝试下一个解决方案。

解决方案 2：在进纸盒中放入纸张

解决方法： 如果产品中只剩下几张纸，请在进纸盒中放入更多的纸。如果进纸盒中有足够的纸，请将纸取出，在平坦的表面上墩齐，并重新放入进纸盒中。

原因： 产品拾取了两页纸。

如果这样无法解决问题，请尝试下一个解决方案。

解决方案 3：检查墨盒

解决方法： 检查每一个墨盒。可能金色触点处的胶带已经撕掉，但墨嘴处仍粘有胶带。如果胶带封住了墨嘴，请小心地从墨盒上撕去胶带。请勿触摸墨嘴和金色触点。

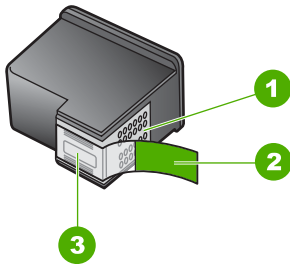

1	铜色触点
2	带粉红标签的塑料胶带（安装前必须撕掉）
3	被胶带封住的墨盒喷嘴



原因： 没有彻底撕掉墨盒上的塑料保护胶带。

存储卡疑难排解

参阅此节解决存储卡问题：

- [存储卡不能在数码相机中使用](#)
- [开 / 关机按钮在闪烁。](#)
- [产品无法读取存储卡](#)

- [存储卡上的照片未传输到计算机](#)

存储卡不能在数码相机中使用

解决方法： 在数码相机中重新格式化存储卡，或者在 Windows 计算机上选择 FAT 格式来格式化存储卡。有关详细信息，请参阅您的数码相机随附的文档。

原因： 您在 Windows XP 计算机上格式化了存储卡。默认情况下，Windows XP 以 FAT 32 格式来格式化 8 MB 或更小容量以及 64 MB 或更大容量的存储卡。数码相机和其他产品使用 FAT（FAT16 或 FAT12）格式，因而无法识别以 FAT32 格式化的卡。

开 / 关机按钮在闪烁。

尝试使用以下解决方案解决该问题。解决方案是按照顺序列出的，可能性最高的解决方案放在最前面。如果第一个解决方案无法解决问题，则继续尝试其他的解决方案，直到问题得以解决。

- [解决方案 1：取出存储卡，然后重新插入](#)
- [解决方案 2：取出多余的存储卡](#)

解决方案 1：取出存储卡，然后重新插入

解决方法： 取出存储卡，然后重新插入。插入方式可能不正确。翻转存储卡，使标签朝上，触点面向产品，然后将存储卡推入相应的插槽，直到照片指示灯变亮为止。

如果问题仍然存在，则存储卡可能有问题。

原因： 产品检测到存储卡有错误。

如果这样无法解决问题，请尝试下一个解决方案。

解决方案 2：取出多余的存储卡

解决方法： 取出一张存储卡。每次只能使用一张存储卡。

原因： 您插入了多张存储卡。

产品无法读取存储卡

尝试使用以下解决方案解决该问题。解决方案是按照顺序列出的，可能性最高的解决方案放在最前面。如果第一个解决方案无法解决问题，则继续尝试其他的解决方案，直到问题得以解决。

- [解决方案 1：正确插入存储卡](#)
- [解决方案 2：将存储卡完全插入产品上的相应插槽中](#)
- [解决方案 3：取出多余的存储卡](#)

• 解决方案 4: 在数码相机中重新格式化存储卡

解决方案 1: 正确插入存储卡

解决方法: 翻转存储卡, 使标签朝上, 触点面向产品, 然后将存储卡推入相应的插槽, 直到照片指示灯变亮为止。

如果未正确插入存储卡, 则产品不会响应, 而且绿色的照片指示灯 (位于存储卡插槽旁边) 也会快速闪烁。

正确插入存储卡后, 照片指示灯会呈绿色闪烁几秒钟, 然后持续亮起。

原因: 存储卡插反或上下颠倒。

如果这样无法解决问题, 请尝试下一个解决方案。

解决方案 2: 将存储卡完全插入产品上的相应插槽中

解决方法: 确保将存储卡完全插入产品上的相应插槽中。

如果未正确插入存储卡, 则产品不会响应, 而且绿色的照片指示灯 (位于存储卡插槽旁边) 也会快速闪烁。

正确插入存储卡后, 照片指示灯会呈绿色闪烁几秒钟, 然后持续亮起。

原因: 存储卡未完全插入产品的相应插槽中。

如果这样无法解决问题, 请尝试下一个解决方案。

解决方案 3: 取出多余的存储卡

解决方法: 每次只能插入一张存储卡。

如果插入了多张存储卡, 则绿色的照片指示灯 (位于存储卡插槽旁边) 会快速闪烁, 而且计算机屏幕上会显示出错信息。取出多余的存储卡, 排除故障。

原因: 产品中插入了多张存储卡。

如果这样无法解决问题, 请尝试下一个解决方案。

解决方案 4: 在数码相机中重新格式化存储卡

解决方法: 检查计算机屏幕上的出错信息, 它告诉您存储卡上的图象已被破坏。

如果卡上的文件系统已损坏, 请在数码相机中重新格式化存储卡。有关详细信息, 请参阅您的数码相机随附的文档。

△ **小心** 重新格式化存储卡会删除卡上的所有照片。如果以前将照片从存储卡传输到了计算机, 请尝试从计算机打印照片。否则, 您需要重新拍摄丢失的所有照片。

原因： 存储卡文件系统已破坏。

存储卡上的照片未传输到计算机

尝试使用以下解决方案解决该问题。解决方案是按照顺序列出的，可能性最高的解决方案放在最前面。如果第一个解决方案无法解决问题，则继续尝试其他的解决方案，直到问题得以解决。

- [解决方案 1：安装产品软件](#)
- [解决方案 2：开启产品](#)
- [解决方案 3：启动计算机](#)
- [解决方案 4：检查产品和计算机之间的连接](#)

解决方案 1：安装产品软件

解决方法： 安装产品随附的软件。如果已安装，请重新启动计算机。

安装产品软件

1. 将产品 CD-ROM 插入计算机的 CD-ROM 驱动器中，然后启动安装程序。
2. 当出现提示时，请单击“安装更多软件”以安装产品软件。
3. 按照屏幕说明和产品随附的《安装手册》中提供的说明进行操作。

原因： 未安装产品软件。

如果这样无法解决问题，请尝试下一个解决方案。

解决方案 2：开启产品

解决方法： 打开产品。

原因： 产品已关闭。

如果这样无法解决问题，请尝试下一个解决方案。

解决方案 3：启动计算机

解决方法： 打开计算机

原因： 计算机已关闭。

如果这样无法解决问题，请尝试下一个解决方案。

解决方案 4：检查产品和计算机之间的连接

解决方法： 检查产品到计算机的连接。确认 USB 电缆已牢固地插入产品背面的 USB 端口中。确保 USB 电缆的另一端插入到计算机的 USB 端口中。正确连接电缆后，关闭产品，然后将其重新打开。

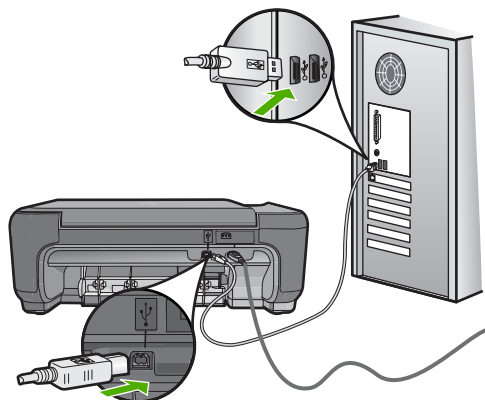

有关安装产品并将其连接到计算机的详细信息，请参阅产品随附的《安装手册》。

原因： 产品没有正确连接到计算机。

复印疑难排解

使用本节来解决以下复印问题：

- [复印时没有任何反应](#)
- [原件的部分内容没有显示或被裁去](#)
- [调整到适合页面大小没有像期待的那样工作](#)
- [输出页为空白](#)

复印时没有任何反应

尝试使用以下解决方案解决该问题。解决方案是按照顺序列出的，可能性最高的解决方案放在最前面。如果第一个解决方案无法解决问题，则继续尝试其他的解决方案，直到问题得以解决。

- [解决方案 1：开启产品](#)
- [解决方案 2：将原件正确放置在玻璃板上](#)
- [解决方案 3：等待至产品完成当前操作为止](#)
- [解决方案 4：产品不支持该纸张或信封](#)
- [解决方案 5：清除卡住的纸](#)

解决方案 1：开启产品

解决方法： 查看产品上的**开 / 关机**按钮。如果该指示灯未点亮，则表示产品已关机。确保电源线已牢固地连接到产品上并且插入电源插座中。按下**开 / 关机**按钮打开产品。

原因： 产品已关闭。

如果这样无法解决问题，请尝试下一个解决方案。

解决方案 2：将原件正确放置在玻璃板上

解决方法： 将原件打印面朝下放在玻璃板的右上角，如下所示。

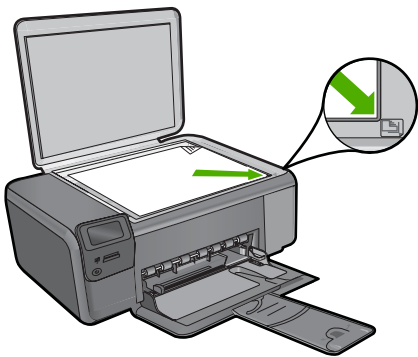

原因： 没有将原件正确地放在玻璃板上。

如果这样无法解决问题，请尝试下一个解决方案。

解决方案 3：等待至产品完成当前操作为止

解决方法： 查看开 / 关机按钮。如果指示灯闪烁，则表示产品忙。

原因： 产品正在复印或打印。

如果这样无法解决问题，请尝试下一个解决方案。

解决方案 4：产品不支持该纸张或信封

解决方法： 不要用产品在信封或产品不支持的其他纸张上进行复印。

详细信息，请参阅：

位于第 8 页的“[推荐用于打印作业的纸张](#)”

原因： 产品无法识别该纸张类型。

如果这样无法解决问题，请尝试下一个解决方案。

解决方案 5：清除卡住的纸

解决方法： 清除卡纸并取出留在产品中的所有已撕裂的纸张。

原因： 产品发生卡纸现象。

原件的部分内容没有显示或被裁去

解决方法： 将原件打印面朝下放在玻璃板的右上角，如下所示。

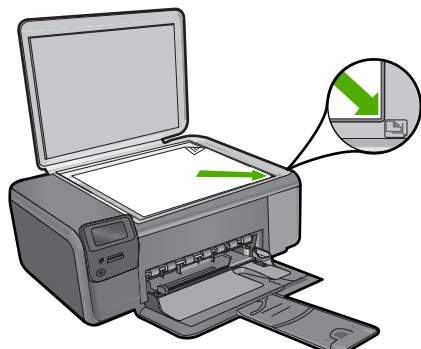

原因： 没有将原件正确地放在玻璃板上。

调整到适合页面大小没有像期待的那样工作

尝试使用以下解决方案解决该问题。解决方案是按照顺序列出的，可能性最高的解决方案放在最前面。如果第一个解决方案无法解决问题，则继续尝试其他的解决方案，直到问题得以解决。

- [解决方案 1：扫描，放大，然后打印一份副本](#)
- [解决方案 2：将原件正确放置在玻璃板上](#)
- [解决方案 3：擦拭玻璃板和文档衬板](#)

解决方案 1：扫描，放大，然后打印一份副本

解决方法： **调整到适合页面大小** 的最大放大比例受型号限制。例如，200% 可能是您的型号所允许的最大放大比例。将护照照片放大 200% 可能不足以填充整个页面。

如果要为一个小的原件制作较大的副本，请将原件扫描到计算机中，在 HP 扫描软件中调整图像的大小，然后打印放大后的图像的副本。

原因： 正在尝试放大一个非常小的原件。

如果这样无法解决问题，请尝试下一个解决方案。

解决方案 2：将原件正确放置在玻璃板上

解决方法： 将原件打印面朝下放在玻璃板的右上角，如下所示。要复印照片，请将照片放在玻璃板上，以使照片的长边贴着玻璃板的前边缘。

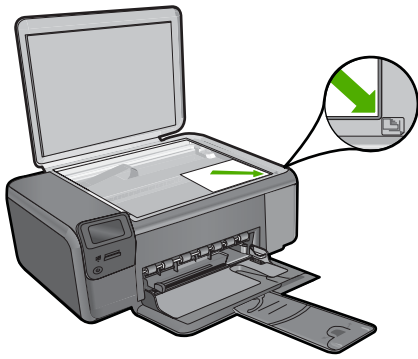

原因： 没有将原件正确地放在玻璃板上。
如果这样无法解决问题，请尝试下一个解决方案。

解决方案 3：擦拭玻璃板和文档衬板

解决方法： 关闭产品，拔掉电源线，然后用软布擦拭玻璃板和文档衬板。

原因： 玻璃板或文档衬板上可能堆积有碎屑。产品会将玻璃板上检测到的所有东西都视为图像的一部分。

输出页为空白

解决方法： 将原件打印面朝下放在玻璃板的右上角，如下所示。

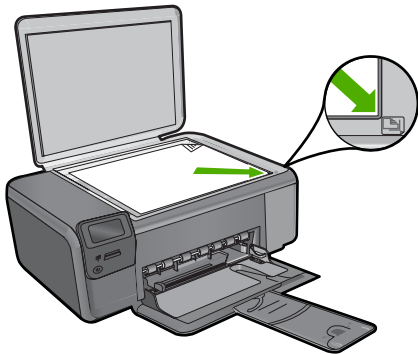

原因： 没有将原件正确地放在玻璃板上。

扫描疑难排解

使用本节来解决以下扫描问题：

- [扫描的图像为空白](#)
- [扫描的图像剪裁不正确](#)
- [扫描图像的页面布局不正确](#)
- [扫描图像中的文字显示成虚线](#)
- [文本格式不正确](#)
- [文字不正确或丢失](#)

扫描的图像为空白

解决方法： 将原件打印面朝下放到玻璃板的右上角。

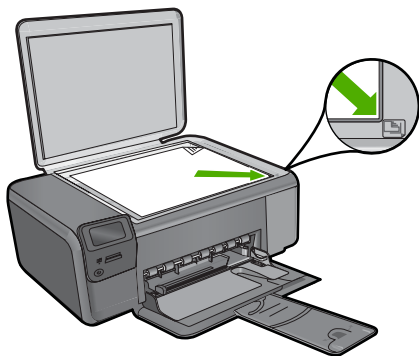

原因： 没有将原件正确地放在玻璃板上。

扫描的图像剪裁不正确

解决方法： 软件中的自动裁剪功能会裁去主图像之外的所有内容。有时候这并不是您所想要的操作。这时，可以关闭软件中的自动裁剪功能，手动裁剪扫描的图像，或不裁剪。

原因： 将软件设置成自动裁剪扫描的图片。

扫描图像的页面布局不正确

解决方法： 关闭软件中的自动裁剪功能以保留页面布局。

原因： 自动裁剪改变了页面布局。

扫描图像中的文字显示成虚线

解决方法： 先对原件进行黑白复印，然后扫描副本。

原因： 如果使用“文本”图像类型扫描计划要编辑的文本，则扫描仪可能无法识别彩色文本。“文字”图像类型以 300 x 300 dpi 的分辨率和黑白格式进行扫描。

如果在扫描的原件中文本周围有图形或插图，则扫描仪可能无法识别文本。

文本格式不正确

解决方法： 有些应用程序不能处理带边框的文本格式。带边框的文本是软件中扫描文档设置的一种。通过在目标应用程序中将文本放入不同的框架（方框）内，带边框文本保留着各种复杂的布局，比如新闻通讯具有多个列。在软件中选择正确的格式，以保留扫描的文本布局和格式。

原因： 扫描文档设置不正确。

文字不正确或丢失

尝试使用以下解决方案解决该问题。解决方案是按照顺序列出的，可能性最高的解决方案放在最前面。如果第一个解决方案无法解决问题，则继续尝试其他的解决方案，直到问题得以解决。

- [解决方案 1：在软件中调整亮度](#)
- [解决方案 2：清洁玻璃板和衬板](#)
- [解决方案 3：选择正确的 OCR 语言](#)

解决方案 1：在软件中调整亮度

解决方法： 调整软件中的亮度，然后重新扫描原件。

原因： 亮度设置不正确。

如果这样无法解决问题，请尝试下一个解决方案。

解决方案 2：清洁玻璃板和衬板

解决方法： 关闭产品，拔掉电源线，然后使用软布擦拭玻璃板和文档衬板。

原因： 玻璃板或文档衬板上可能堆积有碎屑。这可能导致扫描的质量很差。

如果这样无法解决问题，请尝试下一个解决方案。

解决方案 3：选择正确的 OCR 语言

解决方法： 在软件中选择正确的 OCR 语言。

 **注意** 如果正在使用计算机上的 HP Photosmart Essential，则可能无法在此安装光学字符识别 (OCR) 软件。要安装 OCR 软件，必须重新插入软件磁盘并选择“自定义”安装选项下的“OCR”。

原因： 在扫描文档设置中，没有设置正确的光学字符识别 (OCR) 语言。“OCR 语言”指示软件如何解释在原件图像中出现的字符。如果“OCR 语言”与原件中的语言不一致，则扫描出的文字可能无法理解。

错误

如果产品出现错误，则产品上的指示灯可能会闪烁，或计算机屏幕上可能会显示错误消息。

本节包含以下主题：

- [产品消息](#)
- [文件消息](#)
- [常规用户消息](#)
- [纸张消息](#)
- [电源和连接消息](#)
- [墨盒消息](#)

产品消息

下面是与产品相关的错误消息：

- [“Door open”（门已打开）](#)
- [固件程序版本不匹配](#)
- [内存已满](#)
- [扫描仪故障](#)
- [HP Photosmart 软件丢失](#)

“Door open”（门已打开）

解决方法： 关闭墨盒门。

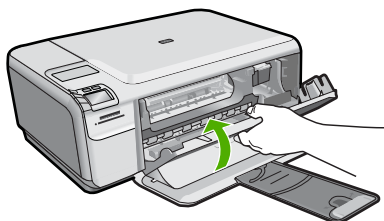

原因： 墨盒盖已打开。

固件程序版本不匹配

解决方法： 与 HP 支持部门联系进行维修。

请访问：www.hp.com/support.

如果出现提示信息，则请选择您所在的国家 / 地区，然后单击“联系 HP”以获得有关请求技术支持的信息。

原因： 产品固件版本号和软件的版本号不匹配。

内存已满

解决方法： 尝试一次制作少一些的副本。

原因： 正在复印的文档超出了产品的内存范围。

扫描仪故障

解决方法： 关闭产品，然后重新启动。重新启动计算机，然后再扫描一次。

如果问题仍然存在，请将电源线直接插到电源插座中，而不是电涌保护器或电源插线板上。如果问题仍未解决，请与 HP 支持联系。转至 www.hp.com/support。如果出现提示，请选择您所在的国家 / 地区，然后单击“联系 HP”以获得技术支持方面的信息。

原因： 产品正忙，或由于未知原因中断了扫描作业。

HP Photosmart 软件丢失

尝试使用以下解决方案解决该问题。解决方案是按照顺序列出的，可能性最高的解决方案放在最前面。如果第一个解决方案无法解决问题，则继续尝试其他的解决方案，直到问题得以解决。

- [解决方案 1: 安装 HP Photosmart 软件](#)
- [解决方案 2: 开启产品](#)
- [解决方案 3: 启动计算机](#)
- [解决方案 4: 检查产品和计算机之间的连接](#)

解决方案 1: 安装 HP Photosmart 软件

解决方法： 安装产品随附的 HP Photosmart 软件。如果已安装，请重新启动计算机。

安装 HP Photosmart 软件

1. 将产品 CD-ROM 插入计算机的 CD-ROM 驱动器中，然后启动安装程序。
2. 当出现提示时，请单击“安装更多软件”以安装 HP Photosmart 软件。
3. 按照屏幕说明和产品随附的《安装手册》中提供的说明进行操作。

原因： 未安装 HP Photosmart 软件。

如果这样无法解决问题，请尝试下一个解决方案。

解决方案 2: 开启产品

解决方法: 打开产品。

原因: 产品已关闭。

如果这样无法解决问题, 请尝试下一个解决方案。

解决方案 3: 启动计算机

解决方法: 打开计算机

原因: 计算机已关闭。

如果这样无法解决问题, 请尝试下一个解决方案。

解决方案 4: 检查产品和计算机之间的连接

解决方法: 检查产品到计算机的连接。确认 USB 电缆已牢固地插入产品背面的 USB 端口中。确保 USB 电缆的另一端插入到计算机的 USB 端口中。正确连接电缆后, 关闭产品, 然后将其重新打开。

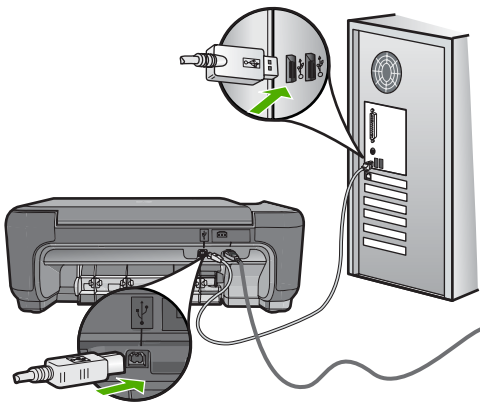

有关安装产品并将其连接到计算机的详细信息, 请参阅产品随附的《安装手册》。

原因: 产品没有正确连接到计算机。

文件消息

下面是与文件相关的错误消息:

- [文件读写错误](#)
- [不可读的文件。NN 文件无法读取](#)
- [未找到照片](#)

- [未找到文件](#)
- [文件名无效](#)
- [对产品支持的文件类型](#)
- [文件已损坏](#)

文件读写错误

解决方法： 检查文件夹或文件名是否正确。

原因： 产品软件不能打开或保存文件。

不可读的文件。NN 文件无法读取

解决方法： 将存储卡重新插入产品中。如果这样做不起作用，请使用数码相机重新拍摄照片。如果已经将文件传输到计算机中，则请尝试使用 HP Photosmart 软件打印这些文件。副本可能还未损坏。

原因： 插入的存储卡中有些文件已损坏。

未找到照片

尝试使用以下解决方案解决该问题。解决方案是按照顺序列出的，可能性最高的解决方案放在最前面。如果第一个解决方案无法解决问题，则继续尝试其他的解决方案，直到问题得以解决。

- [解决方案 1: 重新插入存储卡](#)
- [解决方案 2: 从计算机打印照片](#)

解决方案 1: 重新插入存储卡

解决方法： 重新插入存储卡。如果这样做不起作用，请使用数码相机重新拍摄照片。如果已经将文件传输到计算机中，则请尝试使用 HP Photosmart 软件打印这些文件。副本可能还未损坏。

原因： 插入的存储卡中有些文件已损坏。

如果这样无法解决问题，请尝试下一个解决方案。

解决方案 2: 从计算机打印照片

解决方法： 您可以用数码相机拍一些照片然后用 HP Photosmart 软件打印，还可以用它打印之前保存在计算机上的照片。

原因： 未在存储卡上找到照片。

未找到文件

解决方法： 关闭一些应用程序然后重新执行任务。

原因： 您的计算机内存不足，无法创建打印预览文件。

文件名无效

解决方法： 确保没有在文件名中使用任何非法字符。

原因： 输入的文件名无效。

对产品支持的文件类型

产品软件只能识别 JPG 和 TIF 图像。

文件已损坏

尝试使用以下解决方案解决该问题。解决方案是按照顺序列出的，可能性最高的解决方案放在最前面。如果第一个解决方案无法解决问题，则继续尝试其他的解决方案，直到问题得以解决。

- [解决方案 1：将存储卡重新插入产品中](#)
- [解决方案 2：请在数码相机中重新格式化存储卡。](#)

解决方案 1：将存储卡重新插入产品中

解决方法： 将存储卡重新插入产品中。如果这样做不起作用，请使用数码相机重新拍摄照片。如果已经将文件传输到计算机中，则请尝试使用 HP Photosmart 软件打印这些文件。副本可能还未损坏。

原因： 插入的存储卡中有些文件已损坏。

如果这样无法解决问题，请尝试下一个解决方案。

解决方案 2：请在数码相机中重新格式化存储卡。

解决方法： 检查计算机屏幕上的出错信息，它告诉您存储卡上的图象已被破坏。

如果卡上的文件系统已损坏，请在数码相机中重新格式化存储卡。

△ **小心** 重新格式化存储卡会删除卡上的所有照片。如果以前将照片从存储卡传输到了计算机，请尝试从计算机打印照片。否则，您需要重新拍摄丢失的所有照片。

原因： 存储卡文件系统已破坏。

常规用户消息

下面是常见的用户错误消息：

- [无法裁剪](#)

- [无边界打印错误](#)
- [存储卡错误](#)
- [磁盘空间已满](#)
- [存储卡读取错误](#)
- [每次仅使用 1 张存储卡](#)
- [未正确插入卡](#)
- [卡已损坏](#)
- [未完全插入卡](#)

无法裁剪

尝试使用以下解决方案解决该问题。解决方案是按照顺序列出的，可能性最高的解决方案放在最前面。如果第一个解决方案无法解决问题，则继续尝试其他的解决方案，直到问题得以解决。

- [解决方案 1: 关闭一些应用程序或者重新启动计算机](#)
- [解决方案 2: 将桌面回收站清空](#)

解决方案 1: 关闭一些应用程序或者重新启动计算机

解决方法: 关闭所有不必要的应用程序。其中包括后台运行的应用程序，如屏幕保护程序和病毒检查程序。（如果关闭病毒检查程序，请记住在完成后再重新打开它。）尝试重新启动计算机以清除内存。可能需要购买更多内存。请参阅计算机随附的文档。

原因: 计算机没有足够的内存。

如果这样无法解决问题，请尝试下一个解决方案。

解决方案 2: 将桌面回收站清空

解决方法: 清空桌面上的回收站。可能还需要删除硬盘中的文件，如删除临时文件。

原因: 为了进行扫描，计算机硬盘上至少必须有 50 MB 的可用空间。

无边界打印错误

解决方法: 在仅安装黑色墨盒的情况下是无法进行无边框打印的。安装三色墨盒。

详细信息，请参阅：

位于第 39 页的“[更换墨盒](#)”

原因: 产品处于墨水备份模式下（仅安装了黑色墨盒），并且启动了无边框打印作业。

存储卡错误

尝试使用以下解决方案解决该问题。解决方案是按照顺序列出的，可能性最高的解决方案放在最前面。如果第一个解决方案无法解决问题，则继续尝试其他的解决方案，直到问题得以解决。

- [解决方案 1: 取出所有存储卡，只留一个](#)
- [解决方案 2: 向前推动存储卡](#)

解决方案 1: 取出所有存储卡，只留一个

解决方法: 取出所有存储卡，只留一个。产品将读取留下的存储卡，并显示存储卡上第一张照片。

原因: 有两个或更多存储卡同时插入到产品中。

如果这样无法解决问题，请尝试下一个解决方案。

解决方案 2: 向前推动存储卡

解决方法: 取出存储卡，然后重新将卡插入存储卡插槽中，直到不能移动时为止。

原因: 没有完全插入存储卡。

磁盘空间已满

解决方法: 关闭一些应用程序然后重新执行任务。

原因: 您的计算机内存不足，无法执行任务。

存储卡读取错误

尝试使用以下解决方案解决该问题。解决方案是按照顺序列出的，可能性最高的解决方案放在最前面。如果第一个解决方案无法解决问题，则继续尝试其他的解决方案，直到问题得以解决。

- [解决方案 1: 取出所有存储卡，只留一个](#)
- [解决方案 2: 向前推动存储卡](#)

解决方案 1: 取出所有存储卡，只留一个

解决方法: 取出所有存储卡，只留一个。产品将读取留下的存储卡，并显示存储卡上第一张照片。

原因: 有两个或更多存储卡同时插入到产品中。

如果这样无法解决问题，请尝试下一个解决方案。

解决方案 2: 向前推动存储卡

解决方法: 取出存储卡, 然后重新将卡插入存储卡插槽中, 直到不能移动时为止。

原因: 没有完全插入存储卡。

每次仅使用 1 张存储卡

解决方法: 每次只能插入一张存储卡。

如果插入了多张存储卡, 则绿色的照片指示灯 (位于存储卡插槽旁边) 会快速闪烁, 而且计算机屏幕上会显示出错误信息。取出多余的存储卡, 排除故障。

原因: 产品中插入了多张存储卡。

未正确插入卡

解决方法: 翻转存储卡, 使标签朝上, 触点面向产品, 然后将存储卡推入相应的插槽, 直到照片指示灯变亮为止。

如果未正确插入存储卡, 则产品不会响应, 而且绿色的照片指示灯 (位于存储卡插槽旁边) 也会快速闪烁。

正确插入存储卡后, 照片指示灯会呈绿色闪烁几秒钟, 然后持续亮起。

原因: 存储卡插反了或上下倒置。

卡已损坏

解决方法: 在数码相机中重新格式化存储卡, 或者在 Windows 计算机上选择 FAT 格式来格式化存储卡。有关详细信息, 请参阅您的数码相机随附的文档。

△ **小心** 重新格式化存储卡会删除卡上的所有照片。如果以前将照片从存储卡传输到了计算机, 请尝试从计算机打印照片。否则, 您需要重新拍摄丢失的所有照片。

原因: 您在 Windows XP 计算机上格式化了存储卡。默认情况下, Windows XP 将使用 FAT 32 格式来格式化 8 MB 或以下以及 64 MB 或以上的存储卡。数码相机和其他设备使用 FAT (FAT16 或 FAT12) 格式, 因而无法识别以 FAT32 格式化的卡。

未完全插入卡

解决方法: 确保将存储卡完全插入产品上的相应插槽中。

如果未正确插入存储卡, 则产品不会响应, 而且绿色的照片指示灯 (位于存储卡插槽旁边) 也会快速闪烁。

正确插入存储卡后, 照片指示灯会呈绿色闪烁几秒钟, 然后持续亮起。

原因： 存储卡没有完全插入。

纸张消息

下面是与纸张相关的错误消息：

- [纸张上下颠倒](#)
- [纸张方向错误](#)
- [墨水正在晾干](#)

纸张上下颠倒

解决方法： 将纸张打印面朝下放入进纸盒。

原因： 进纸盒中的纸张上下颠倒。

纸张方向错误

解决方法： 将纸张短边朝前、打印面朝下放到进纸盒中。向前滑动纸张直到停住为止。

原因： 进纸盒中的纸张处于横向方向。

墨水正在晾干

解决方法： 将纸留在出纸盒中，直到该消息消失。如果有必要在消息出现之前就取出打印好的纸张，请小心抓住打印好的纸张的背面或边缘，将其放置在一个平面上进行晾干。

原因： 投影胶片和其他一些介质比普通纸需要更长的墨水晾干时间。

电源和连接消息

下面是与电源和连接相关的错误消息：

- [没有正确关闭电源](#)

没有正确关闭电源

解决方法： 按 **开 / 关机** 按钮来启动和关闭产品。

原因： 最后一次使用产品时，没有正确关机。如果通过关闭电源插线板上的开关或使用墙壁开关来关闭产品，则可能会损坏该产品。

墨盒消息

下面是与墨盒相关的错误消息：

- [墨水量不足](#)

- [需要校准或校准失败](#)
- [墨盒安装不正确](#)
- [已安装非 HP 墨盒](#)
- [缺少墨盒、墨盒安装不正确或不适用于您的产品](#)
- [在墨水备份模式下打印](#)
- [墨盒缺失或未检测到](#)
- [墨盒不兼容](#)
- [墨盒不适用于此产品](#)
- [墨盒位于错误插槽中](#)
- [墨盒出现问题](#)
- [安装了以前使用过的 HP 正品墨盒](#)
- [HP 原装墨水已用完](#)
- [常规打印机错误](#)

墨水量不足

解决方法： 墨水量警告和指示器提供估计墨水量只是为了计划用途。收到墨水量不足警告消息时，请考虑提供一个替换墨盒，以避免可能发生的打印延迟。如果打印质量可以接受，则不需要更换墨盒。

如果安装了重新灌注或再生墨盒，或在另一个产品中使用过的墨盒，墨水量指示器可能会不准确或无法使用。

有关 HP 产品返回和回收的信息，请访问：www.hp.com/recycle。

原因： 估计指定墨盒的墨水量不足，可能需要尽快更换。

需要校准或校准失败

尝试使用以下解决方案解决该问题。解决方案是按照顺序列出的，可能性最高的解决方案放在最前面。如果第一个解决方案无法解决问题，则继续尝试其他的解决方案，直到问题得以解决。

- [解决方案 1：进纸盒中放入的纸张类型不正确](#)
- [解决方案 2：确保取下了墨盒上的保护胶带](#)
- [解决方案 3：检查墨盒是否完全插入](#)
- [解决方案 4：校准新安装的墨盒](#)
- [解决方案 5：墨盒可能有问题](#)

解决方案 1：进纸盒中放入的纸张类型不正确

解决方法： 如果校准墨盒时在进纸盒中放入了彩色纸，则校准将失败。请在进纸盒中放入未使用的 Letter 或 A4 普通白纸，然后重新尝试校准。如果校准再次失败，则墨盒可能有缺陷。

要查找支持和保修信息，请转到 HP 网站 www.hp.com/support。出现提示时，请选择您所在的国家 / 地区，然后单击“联系 HP”以获得有关请求技术支持的信息。

原因： 进纸盒中放入的纸张类型不正确。

如果这样无法解决问题，请尝试下一个解决方案。

解决方案 2：确保取下了墨盒上的保护胶带

解决方法： 检查每一个墨盒。可能金色触点处的胶带已经撕掉，但墨嘴处仍粘有胶带。如果胶带封住了墨嘴，请小心地从墨盒上撕去胶带。请勿触摸墨嘴和金色触点。

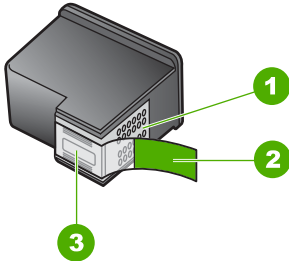

- | | |
|---|---------------------|
| 1 | 铜色触点 |
| 2 | 带粉红标签的塑料胶带（安装前必须撕掉） |
| 3 | 被胶带封住的墨盒喷嘴 |



取出然后重新放入墨盒。确认墨盒完全放入且已卡紧。

原因： 保护胶带仍贴在墨盒上。

如果这样无法解决问题，请尝试下一个解决方案。

解决方案 3：检查墨盒是否完全插入

解决方法： 取出然后重新放入墨盒。确认墨盒完全放入且已卡紧。

原因： 墨盒上的触点没有接触到墨盒托架上的触点。

如果这样无法解决问题，请尝试下一个解决方案。

解决方案 4：校准新安装的墨盒

解决方法： 您必须校准墨盒以确保获得出色的打印质量。

如果不断出现校准错误，且您无法将其排除，则表示墨盒可能有问题。请检查您的墨盒是否仍享受保修且未过保修期。

- 如果已过保修期，请购买新的墨盒。
- 若未过保修期，请联系 HP 支持。转至 www.hp.com/support。如果出现提示，请选择您所在的国家 / 地区，然后单击“联系 HP”以获得技术支持方面的信息。

详细信息，请参阅：

- 位于第 42 页的“[墨盒保修信息](#)”
- 位于第 41 页的“[订购墨水耗材](#)”

原因： 您安装的新墨盒可能需要校准。

如果这样无法解决问题，请尝试下一个解决方案。

解决方案 5：墨盒可能有问题

解决方法： 与 HP 支持部门联系进行维修。

请访问：www.hp.com/support。

如果出现提示信息，则请选择您所在的国家 / 地区，然后单击“联系 HP”以获得有关请求技术支持的信息。

原因： 墨盒有问题。

墨盒安装不正确

解决方法： 请取下再重新插入墨盒，并确认已经完全插入并锁定到位。

此外，还要确保将墨盒安装到正确的插槽中。

确保正确安装墨盒

1. 确保产品已打开。

- △ **小心** 如果打开墨盒盖以取放墨盒时本产品处于关闭状态，则无法为其更换墨盒。尝试取出墨盒时，如果墨盒没有在合适的位置上稳固放置，则可能会损坏本产品。

2. 打开墨盒盖。

此时墨盒托架将移至产品的最右侧。

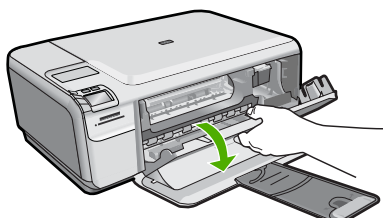

- 检查以确保对您的产品使用的墨盒正确。要获得兼容墨盒的列表，请参阅产品随附的印刷版文档。
- 从右侧的插槽中取下黑色墨盒。请勿触摸墨水喷嘴或铜色触点。检查铜色触点或墨水喷嘴是否损坏。
确保已经撕下透明塑料胶带。如果墨水喷嘴处仍有胶带，请捏住粉红色标签，轻轻地撕下透明塑料胶带。确保没有撕下包含电气触点的铜色胶带。

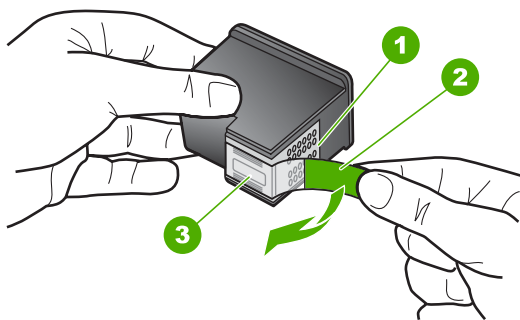

1	铜色触点
2	带粉红色标签的塑料胶带（安装前必须撕掉）
3	被胶带封住的墨水喷嘴

- 重新放入墨盒，将墨盒向前滑入右侧的插槽中。然后向前推墨盒，直到其卡到槽中。

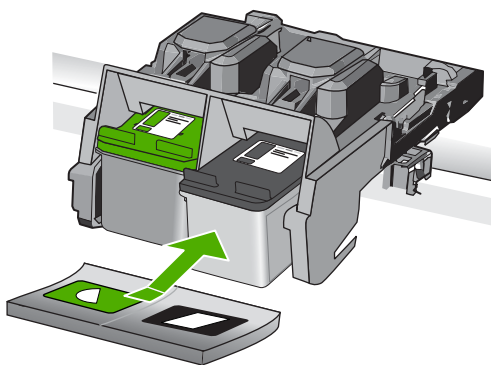

- 对于左侧的三色墨盒，重复第 1 步和第 2 步。

原因： 指明的墨盒安装不正确。

已安装非 HP 墨盒

解决方法： 按照显示屏上的提示继续，或用 HP 原装墨盒更换指明的墨盒。

HP 建议使用 HP 原装墨盒。HP 原装墨盒专用于 HP 打印机并进行过测试，以帮助您轻松地不断得到优质的打印效果。

 **注意** HP 无法保证非 HP 耗材的质量或可靠性。由于使用非 HP 耗材而导致的产品维护或维修不在保修范围之内。

如果您认为购买的是 HP 原装墨盒，请访问：

www.hp.com/go/anticounterfeit

详细信息，请参阅：

位于第 39 页的“[更换墨盒](#)”

原因： 该产品检测到安装了非 HP 墨盒。

缺少墨盒、墨盒安装不正确或不适用于您的产品

尝试使用以下解决方案解决该问题。解决方案是按照顺序列出的，可能性最高的解决方案放在最前面。如果第一个解决方案无法解决问题，则继续尝试其他的解决方案，直到问题得以解决。

- [解决方案 1：安装墨盒](#)
- [解决方案 2：取下墨盒上的胶带](#)
- [解决方案 3：取出并重新插入墨盒](#)
- [解决方案 4：联系 HP 支持人员](#)

解决方案 1：安装墨盒

解决方法： 缺少其中一个或全部墨盒。请取下再重新插入墨盒，并确认已经完全插入并锁定到位。如果问题仍然存在，请清洁墨盒触点。

清洁墨盒触点

1. 打开产品，然后打开墨盒盖。
打印托架移动到产品的最右侧。

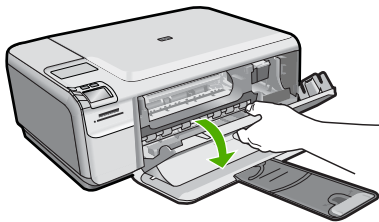

2. 等候墨盒托架停止移动，然后拔掉本产品后面的电源线。

- 轻轻地向下按墨盒以将其松开，然后朝向自己将墨盒从墨盒槽中拉出。

 **注意** 不要同时取出两个墨盒。每次只取出和清洁一个墨盒。墨盒放在 HP Photosmart 外面的时间不要超过 30 分钟。

- 检查墨盒触点上是否有积墨和碎屑。
- 将干净的泡沫橡胶棉签或不起毛的布浸入蒸馏水中，然后拧掉多余的水份。
- 握住墨盒侧面。
- 只清洁铜色触点。让墨盒凉干大约十分钟。

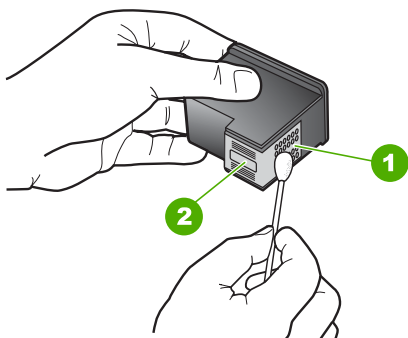

1	金色触点
2	墨嘴（不要清洁）

- 在 HP 徽标位于顶部的情况下握住墨盒，然后将墨盒装回插槽。务必用力推动墨盒，直至其卡入到位。

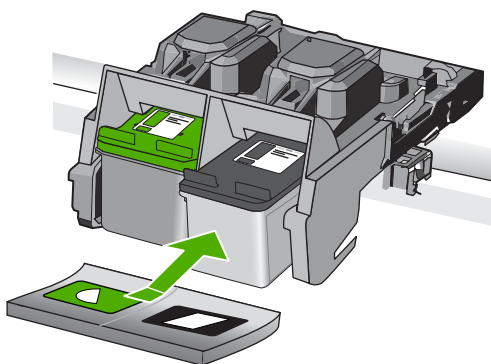

- 如有必要，请重复上述步骤清洁另一个墨盒。
- 轻轻地合上墨盒盖，然后将电源线插到本产品的后面。

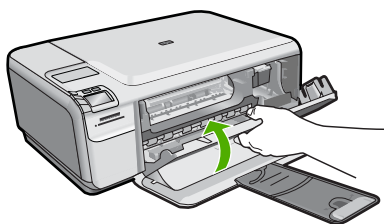

原因： 墨盒缺失。

如果这样无法解决问题，请尝试下一个解决方案。

解决方案 2：取下墨盒上的胶带

解决方法： 检查每一个墨盒。可能金色触点处的胶带已经撕掉，但墨嘴处仍粘有胶带。如果胶带封住了墨嘴，请小心地从墨盒上撕去胶带。请勿触摸墨嘴和金色触点。

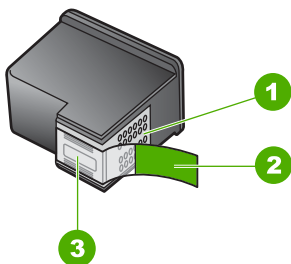

- | | |
|---|---------------------|
| 1 | 铜色触点 |
| 2 | 带粉红标签的塑料胶带（安装前必须撕掉） |
| 3 | 被胶带封住的墨盒喷嘴 |



原因： 保护胶带仍贴在墨盒上。

如果这样无法解决问题，请尝试下一个解决方案。

解决方案 3：取出并重新插入墨盒

解决方法： 其中一个或两个墨盒都没有安装或安装不正确。请取下再重新插入墨盒，并确认已经完全插入并锁定到位。如果问题仍然存在，请清洁铜色墨盒触点。

清洁墨盒触点

1. 打开产品，然后打开墨盒盖。
此时墨盒托架将移至产品的中央。
2. 等候墨盒托架停止移动，然后拔掉本产品后面的电源线。
3. 轻轻地向下按墨盒以将其松开，然后朝向自己将墨盒从墨盒槽中拉出。

 **注意** 不要同时取出两个墨盒。每次只取出和清洁一个墨盒。墨盒放在 HP Photosmart 外面的时间不要超过 30 分钟。

4. 检查墨盒触点上是否有积墨和碎屑。
5. 将干净的泡沫橡胶棉签或不起毛的布浸入蒸馏水中，然后拧掉多余的水份。
6. 握住墨盒侧面。
7. 只清洁铜色触点。让墨盒凉干大约十分钟。

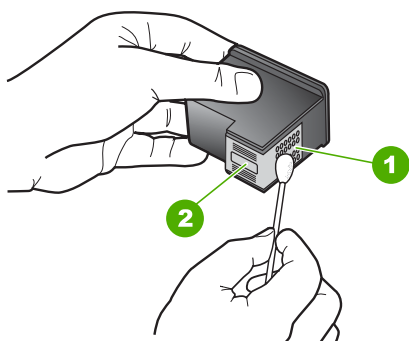

1	金色触点
2	墨嘴（不要清洁）

8. 在 HP 徽标位于顶部的情况下握住墨盒，然后将墨盒装回插槽。务必用力推动墨盒，直至其卡入到位。

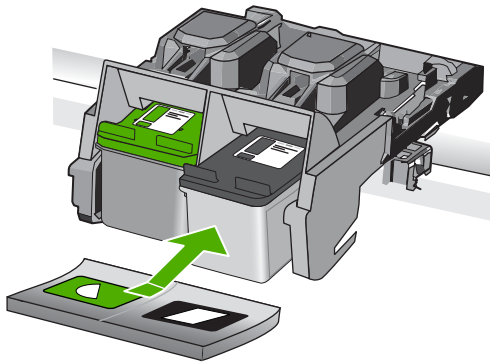

9. 如有必要，请重复上述步骤清洁另一个墨盒。
 10. 轻轻地合上墨盒盖，然后将电源线插到本产品的后面。
- 原因：** 其中一个或两个墨盒都没有安装或安装不正确。
如果这样无法解决问题，请尝试下一个解决方案。

解决方案 4：联系 HP 支持人员

解决方法： 联系 HP 支持以进行维修

请访问：www.hp.com/support.

如果出现提示，请选择您所在的国家 / 地区，然后单击“联系 HP”以获得技术支持方面的信息。

原因： 墨盒有问题，或不适用于此产品。

在墨水备份模式下打印

解决方法： 如果您收到墨水备份模式消息而产品中却安装了两个墨盒，请检查每个墨盒上保护塑料带是否都已撕下。当塑料带遮盖住墨盒触点时，产品将无法检测到已经安装的墨盒。

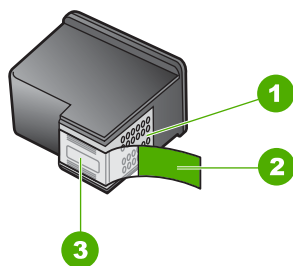

1	铜色触点
2	带粉红标签的塑料胶带（安装前必须撕掉）
3	被胶带封住的墨盒喷嘴

原因： 当产品检测到只安装一个墨盒时，就会启动墨水备份模式。通过此打印模式，您可以使用一个墨盒进行打印，但这会降低产品的打印速度并影响打印输出的质量。

墨盒缺失或未检测到

尝试使用以下解决方案解决该问题。解决方案是按照顺序列出的，可能性最高的解决方案放在最前面。如果第一个解决方案无法解决问题，则继续尝试其他的解决方案，直到问题得以解决。

- [解决方案 1：重新插入墨盒](#)
- [解决方案 2：清洁墨盒触点](#)
- [解决方案 3：更换墨盒](#)

解决方案 1：重新插入墨盒

解决方法： 请取下再重新插入墨盒，并确认已经完全插入并锁定到位。此外，还要确保将墨盒安装到正确的插槽中。

确保正确安装墨盒

1. 确保产品已打开。

△ **小心** 如果打开墨盒盖以取放墨盒时本产品处于关闭状态，则无法为其更换墨盒。尝试取出墨盒时，如果墨盒没有在合适的位置上稳固放置，则可能会损坏本产品。

2. 打开墨盒盖。

此时墨盒托架将移至产品的最右侧。

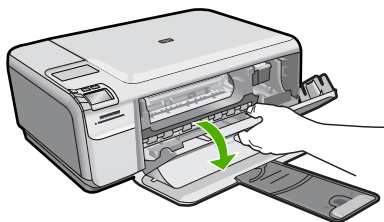

3. 检查以确保对您的产品使用的墨盒正确。要获得兼容墨盒的列表，请参阅产品随附的印刷版文档。
4. 从右侧的插槽中取下黑色墨盒。请勿触摸墨水喷嘴或铜色触点。检查铜色触点或墨水喷嘴是否损坏。
确保已经撕下透明塑料胶带。如果墨水喷嘴处仍有胶带，请捏住粉红色标签，轻轻地撕下透明塑料胶带。确保没有撕下包含电气触点的铜色胶带。

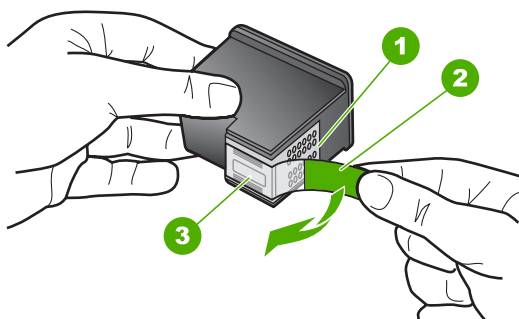

- | | |
|---|---------------------|
| 1 | 铜色触点 |
| 2 | 带粉红标签的塑料胶带（安装前必须撕掉） |
| 3 | 被胶带封住的墨水喷嘴 |

5. 重新放入墨盒，将墨盒向前滑入右侧的插槽中。然后向前推墨盒，直到其卡到槽中。

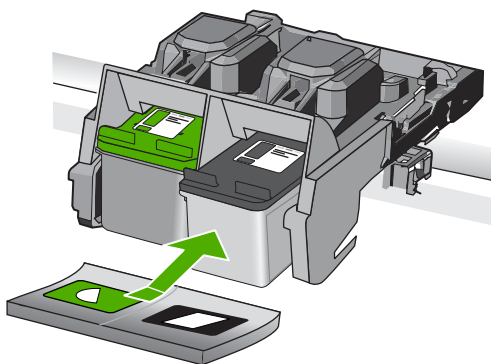

6. 对于左侧的三色墨盒，重复第 1 步和第 2 步。

原因： 指明的墨盒安装不正确。

如果这样无法解决问题，请尝试下一个解决方案。

解决方案 2：清洁墨盒触点

解决方法： 清洁墨盒触点。

确保有以下材料可用：

- 干泡沫橡胶棉签、不起毛的布或者任何不会裂开或留下纤维的柔软材料。

 **提示** 咖啡过滤纸不起毛，最适合用来清洁墨盒。

- 蒸馏水、过滤水或瓶装水（自来水可能含有污染物，会损坏墨盒）。

 **小心** 不要使用滚筒清洗刷或酒精清洗墨盒触点。这些物品可能会损坏墨盒或本产品。

清洁墨盒触点

1. 打开产品，然后打开墨盒盖。
打印托架移动到产品的最右侧。

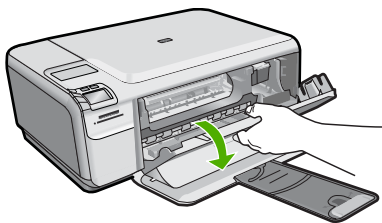

2. 等候墨盒托架停止移动，然后拔掉本产品后面的电源线。
3. 轻轻地向下按墨盒以将其松开，然后朝向自己将墨盒从墨盒槽中拉出。

 **注意** 不要同时取出两个墨盒。每次只取出和清洁一个墨盒。墨盒放在 HP Photosmart 外面的时间不要超过 30 分钟。

4. 检查墨盒触点上是否有积墨和碎屑。
5. 将干净的泡沫橡胶棉签或不起毛的布浸入蒸馏水中，然后拧掉多余的水份。
6. 握住墨盒侧面。
7. 只清洁铜色触点。让墨盒凉干大约十分钟。

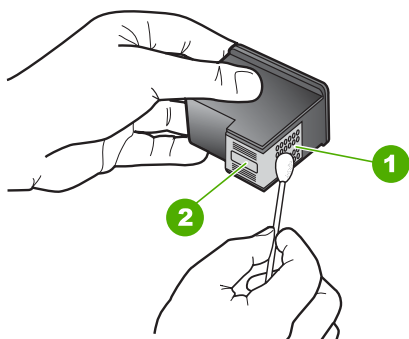

- | | |
|---|----------|
| 1 | 金色触点 |
| 2 | 墨嘴（不要清洁） |

8. 在 HP 徽标位于顶部的情况下握住墨盒，然后将墨盒装回插槽。务必用力推动墨盒，直至其卡入到位。

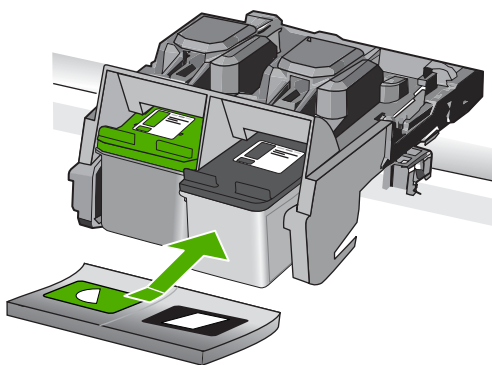

9. 如有必要，请重复上述步骤清洁另一个墨盒。
10. 轻轻地合上墨盒盖，然后将电源线插到本产品的后面。

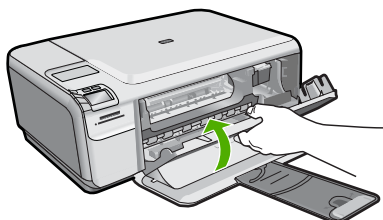

原因： 墨盒触点需要清洁。

如果这样无法解决问题，请尝试下一个解决方案。

解决方案 3: 更换墨盒

解决方法: 更换指定的墨盒。您还可以取出指定的墨盒, 然后以墨水备份模式进行打印。

 **注意** 在墨水备份模式下, 产品仅能从计算机打印作业。您无法从控制面板启动打印作业 (比如打印存储卡中的照片)。

请检查您的墨盒是否仍享受保修且未过保修期。

- 如果已过保修期, 请购买新的墨盒。
- 若未过保修期, 请联系 HP 支持。转至 www.hp.com/support。如果出现提示, 请选择您所在的国家 / 地区, 然后单击“联系 HP”以获得技术支持方面的信息。

详细信息, 请参阅:

位于第 42 页的“[墨盒保修信息](#)”

原因: 墨盒已损坏。

墨盒不兼容

尝试使用以下解决方案解决该问题。解决方案是按照顺序列出的, 可能性最高的解决方案放在最前面。如果第一个解决方案无法解决问题, 则继续尝试其他的解决方案, 直到问题得以解决。

- [解决方案 1: 检查墨盒](#)
- [解决方案 2: 联系 HP 支持以进行维修](#)

解决方案 1: 检查墨盒

解决方法: 检查以确认您为自己的产品使用的墨盒正确。要获得兼容墨盒的列表, 请参阅本产品随附的印刷版文档。

如果您所使用的墨盒与该产品不兼容, 请使用兼容墨盒更换所指定的墨盒。

如果检查显示您使用的墨盒正确, 请继续下一个解决方案。

详细信息, 请参阅:

位于第 39 页的“[更换墨盒](#)”

原因: 指定的墨盒与该产品不兼容。

如果这样无法解决问题, 请尝试下一个解决方案。

解决方案 2: 联系 HP 支持以进行维修

解决方法: 如果已经完成了前面解决方案中列出的所有步骤, 但仍有问题, 则请与 HP 支持部门联系进行维修。

请访问: www.hp.com/support。

如果出现提示，则请选择您的国家 / 地区，然后单击“联系 HP”以获得技术支持。

原因： 墨盒不是用于此产品的。

墨盒不适用于此产品

解决方法： 与 HP 支持部门联系进行维修。

请访问：www.hp.com/support。

如果出现提示信息，则请选择您所在的国家 / 地区，然后单击“联系 HP”以获得有关请求技术支持的信息。

原因： 墨盒不是用于此产品的。

墨盒位于错误插槽中

解决方法： 请取下再重新插入墨盒，并确认已经完全插入并锁定到位。

此外，还要确保将墨盒安装到正确的插槽中。

确保正确安装墨盒

1. 确保产品已打开。

△ **小心** 如果打开墨盒盖以取放墨盒时本产品处于关闭状态，则无法为其更换墨盒。尝试取出墨盒时，如果墨盒没有在合适的位置上稳固放置，则可能会损坏本产品。

2. 打开墨盒盖。

此时墨盒托架将移至产品的最右侧。

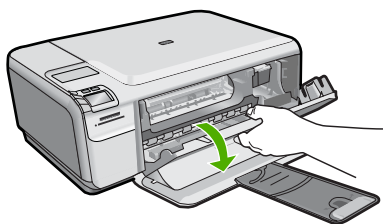

3. 检查以确保对您的产品使用的墨盒正确。要获得兼容墨盒的列表，请参阅产品随附的印刷版文档。

4. 从右侧的插槽中取下黑色墨盒。请勿触摸墨水喷嘴或铜色触点。检查铜色触点或墨水喷嘴是否损坏。

确保已经撕下透明塑料胶带。如果墨水喷嘴处仍有胶带，请捏住粉红色标签，轻轻地撕下透明塑料胶带。确保没有撕下包含电气触点的铜色胶带。

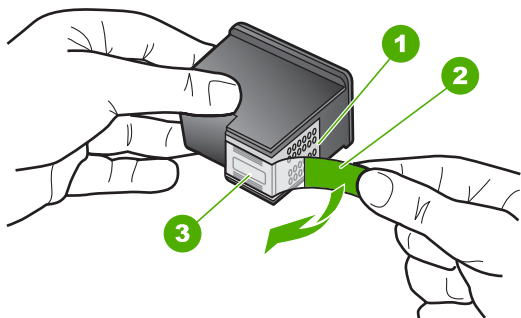

1	铜色触点
2	带粉红标签的塑料胶带（安装前必须撕掉）
3	被胶带封住的墨水喷嘴

5. 重新放入墨盒，将墨盒向前滑入右侧的插槽中。然后向前推墨盒，直到其卡到槽中。

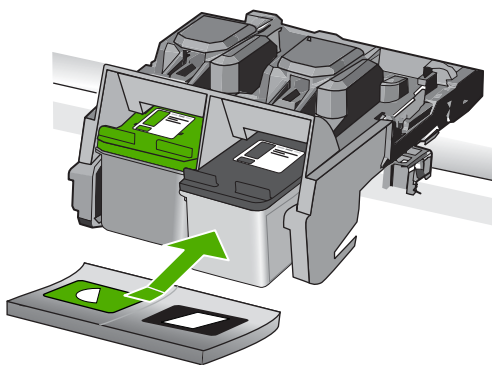

6. 对于左侧的三色墨盒，重复第 1 步和第 2 步。

 **注意** 如果墨盒安装在错误的插槽内并且您无法将其从产品中取下，请联系 HP 支持以进行维修。

请访问：www.hp.com/support。

如果出现提示，请选择您所在的国家 / 地区，然后单击“联系 HP”以获得技术支持方面的信息。

原因： 指明的墨盒安装不正确。

墨盒出现问题

消息可能会指示导致问题出现的那个墨盒。如果指示了那个墨盒，请尝试使用以下解决方案解决该问题。解决方案是按照顺序列出的，可能性最高的解决方案放

在最前面。如果第一个解决方案无法解决问题，请继续尝试其他解决方案，直至问题得以解决。

如果消息没有指示导致问题出现的那个墨盒，请按照以下步骤执行操作以确定问题墨盒。确定问题墨盒后，请继续第一个解决方案。

确定问题墨盒

1. 确保产品已启动。

△ **小心** 如果打开墨盒盖以取放墨盒时本产品处于关闭状态，则无法为其更换墨盒。尝试取出墨盒时，如果墨盒没有在合适的位置上稳固放置，则可能会损坏本产品。

2. 打开墨盒盖。

打印托架移动到产品的最右侧。

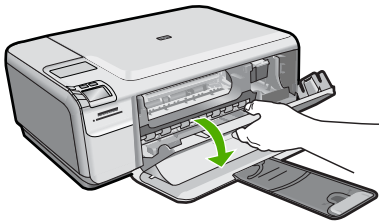

3. 检查以确保对于您的产品所使用的墨盒正确。要获得兼容墨盒的列表，请参阅该产品随附的印刷版文档。

4. 从右侧的插槽中取下黑色墨盒。

向下按墨盒以将其松开，然后将墨盒从墨盒槽中拉出来。

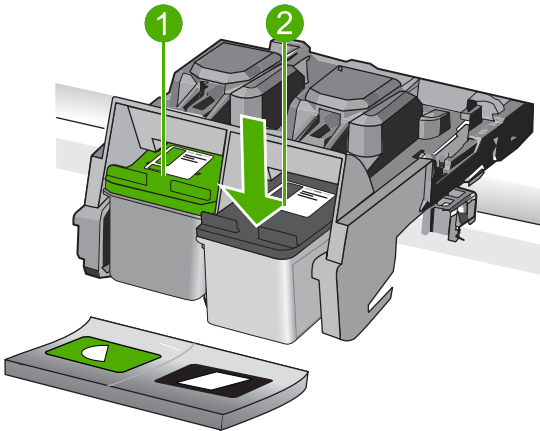

1 三色墨盒

2 黑色墨盒

5. 关闭墨盒盖。
6. 检查查看错误是否已经解决。
 - 如果错误已解决，则说明黑色墨盒有问题。
 - 如果错误没有得到解决，请继续进行下一步。
7. 打开墨盒盖，重新插入黑色墨盒，将其向前滑到右侧插槽中。然后向前推墨盒，直到其卡到槽中。

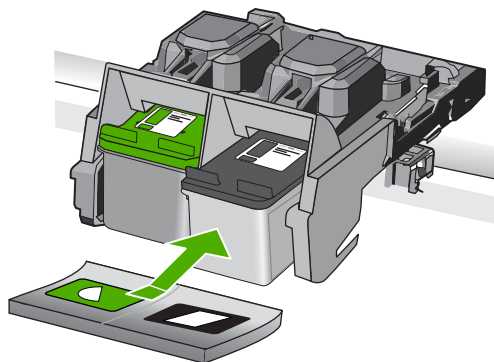

8. 从左边的插槽中取出三色墨盒。
向下按墨盒以将其松开，然后将墨盒从墨盒槽中拉出来。
9. 关闭墨盒盖。
10. 检查查看错误是否已经解决。
 - 如果错误已解决，则说明三色墨盒有问题。
 - 如果错误仍未解决，则说明两个墨盒都有问题。
11. 打开墨盒盖，重新插入三色墨盒，将其向前滑到左侧插槽中。然后向前推墨盒，直到其卡到槽中。
12. 关闭墨盒盖。
 - [解决方案 1: 取出并重新插入墨盒](#)
 - [解决方案 2: 清洁墨盒触点](#)
 - [解决方案 3: 更换墨盒](#)

解决方案 1: 取出并重新插入墨盒

解决方法: 请取下再重新插入墨盒，并确认已经完全插入并锁定到位。

此外，还要确保将墨盒安装到正确的插槽中。

确保正确安装墨盒

1. 确保产品已打开。

△ **小心** 如果打开墨盒盖以取放墨盒时本产品处于关闭状态，则无法为其更换墨盒。尝试取出墨盒时，如果墨盒没有在合适的位置上稳固放置，则可能会损坏本产品。

2. 打开墨盒盖。

此时墨盒托架将移至产品的最右侧。

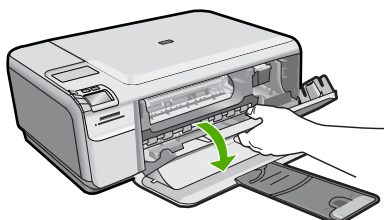

3. 检查以确保对您的产品使用的墨盒正确。要获得兼容墨盒的列表，请参阅产品随附的印刷版文档。

4. 从右侧的插槽中取下黑色墨盒。请勿触摸墨水喷嘴或铜色触点。检查铜色触点或墨水喷嘴是否损坏。

确保已经撕下透明塑料胶带。如果墨水喷嘴处仍有胶带，请捏住粉红色标签，轻轻地撕下透明塑料胶带。确保没有撕下包含电气触点的铜色胶带。

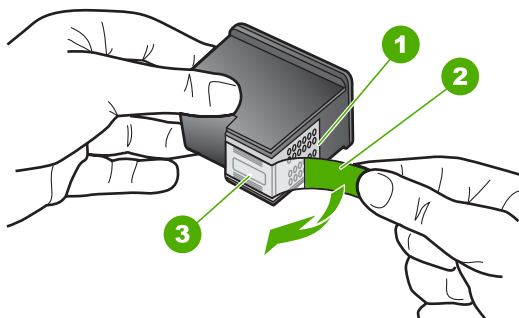

1	铜色触点
2	带粉红标签的塑料胶带（安装前必须撕掉）
3	被胶带封住的墨水喷嘴

5. 重新放入墨盒，将墨盒向前滑入右侧的插槽中。然后向前推墨盒，直到其卡到槽中。

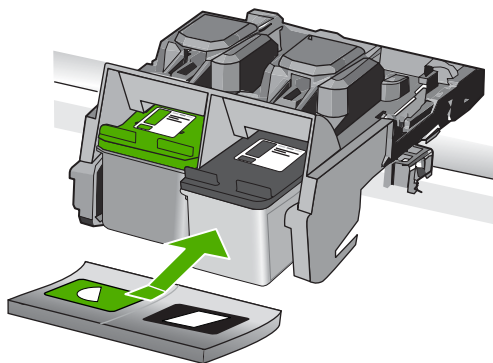

6. 对于左侧的三色墨盒，重复第 1 步和第 2 步。

原因： 指定的墨盒安装不正确。

如果这样无法解决问题，请尝试下一个解决方案。

解决方案 2：清洁墨盒触点

解决方法： 清洁出现问题的那个墨盒的墨盒触点。

确保有以下材料可用：

- 干泡沫橡胶棉签、不起毛的布或者任何不会裂开或留下纤维的柔软材料。

提示 咖啡过滤纸不起毛，最适合用来清洁墨盒。

- 蒸馏水、过滤水或瓶装水（自来水可能含有污染物，会损坏墨盒）。

小心 不要使用滚筒清洗刷或酒精清洗墨盒触点。这些物品可能会损坏墨盒或本产品。

清洁墨盒触点

1. 打开产品，然后打开墨盒盖。
打印托架移动到产品的最右侧。

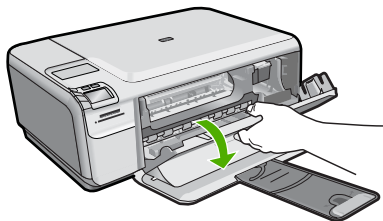

2. 等候墨盒托架停止移动，然后拔掉本产品后面的电源线。

- 轻轻地向下按墨盒以将其松开，然后朝向自己将墨盒从墨盒槽中拉出。

 **注意** 不要同时取出两个墨盒。每次只取出和清洁一个墨盒。墨盒放在 HP Photosmart 外面的时间不要超过 30 分钟。

- 检查墨盒触点上是否有积墨和碎屑。
- 将干净的泡沫橡胶棉签或不起毛的布浸入蒸馏水中，然后拧掉多余的水份。
- 握住墨盒侧面。
- 只清洁铜色触点。让墨盒凉干大约十分钟。

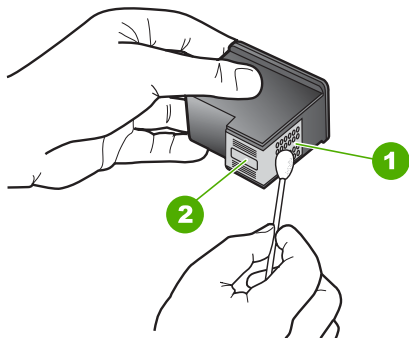

1	金色触点
2	墨嘴（不要清洁）

- 在 HP 徽标位于顶部的情况下握住墨盒，然后将墨盒装回插槽。务必用力推动墨盒，直至其卡入到位。

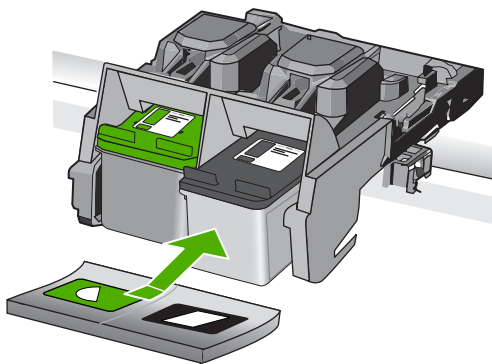

- 如有必要，请重复上述步骤清洁另一个墨盒。
- 轻轻地合上墨盒盖，然后将电源线插到本产品的后面。

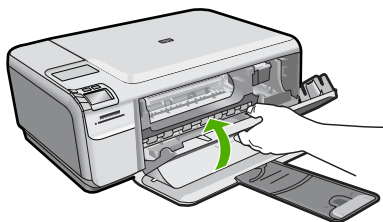

原因： 墨盒触点需要清洁。

如果这样无法解决问题，请尝试下一个解决方案。

解决方案 3：更换墨盒

解决方法： 更换出现问题的那个墨盒。如果仅是其中一个墨盒出现问题，您也可以将其取下，然后以墨水备份模式进行打印。

 **注意** 在墨水备份模式下，产品仅能从计算机打印作业。您无法从控制面板启动打印作业（比如打印存储卡中的照片）。

原因： 一个或两个墨盒都出现问题。

安装了以前使用过的 HP 正品墨盒

解决方法： 检查当前打印作业的打印质量。如果满意，则按照显示屏上的提示继续。

HP 建议您准备一个备用的新墨盒，以避免打印延迟。

 **注意** 可能无法为指定的墨盒提供墨水量。

原因： HP 原装墨盒以前在其它产品中使用过。

HP 原装墨水已用完

解决方法： 按照显示屏上的提示继续，或用 HP 原装墨盒更换指明的墨盒。

HP 建议使用 HP 原装墨盒。HP 原装墨盒专用于 HP 打印机并进行过测试，以帮助您轻松地不断得到优质的打印效果。

 **注意** HP 无法保证非 HP 耗材的质量或可靠性。由于使用非 HP 耗材而导致的产品维护或维修不在保修范围之内。

如果您认为购买的是 HP 原装墨盒，请访问：

www.hp.com/go/anticounterfeit

详细信息，请参阅：

位于第 39 页的“[更换墨盒](#)”

原因： 指明墨盒中的 HP 原装墨水已经用完。

常规打印机错误

解决方法： 记下消息中提供的错误代码，然后联系 HP 支持。请访问：

www.hp.com/support

如果出现提示，请选择您所在的国家 / 地区，然后单击“联系 HP”以获得技术支持方面的信息。

原因： 产品出现问题。

11 停止当前作业

从本产品停止打印作业

- ▲ 按控制面板上的**取消**。如果打印作业没有停止，请再按**取消**。
取消打印作业可能需要一小段时间。

12 技术信息

本节提供了有关 HP Photosmart 的技术规格以及国际规范信息。

有关其他规格，请参阅 HP Photosmart 随附的印刷文档。

本节包含以下主题：

- [通知](#)
- [技术规格](#)
- [环保产品管理计划](#)
- [规范声明](#)

通知

惠普公司通知

本文档所含信息如有更改，恕不另行通知。

保留所有权利。未经惠普公司事先书面许可，严禁复制、改编或翻译本文档，除非版权法许可。HP 产品和服务的唯一保证在该产品或服务附带的明示保修声明中列出。本文档所包含的任何信息都不应理解为附加保证。对于本文件所含任何技术、编辑错误或遗漏，HP 不承担任何责任。

版权所有 © 2009 Hewlett-Packard Development Company, L.P.

Windows、Windows 2000 和 Windows XP 是 Microsoft Corporation 在美国的注册商标。

Windows Vista 是 Microsoft Corporation 在美国和/或其他国家（地区）的注册商标或商标。

Intel 和 Pentium 是 Intel Corporation 或其在美国和其他国家（地区）的附属公司的商标或注册商标。

技术规格

本节提供了 HP Photosmart 的技术规格。有关产品的完整规格，请参阅 www.hp.com/support 中的产品数据表。

系统要求

可以在自述文件中找到软件和系统要求。

有关今后操作系统发布和支持的信息，请访问 HP 在线支持网站：www.hp.com/support。

环境规格

- 推荐的工作温度范围：15°C-32°C (59°F-90°F)
- 允许的工作温度范围：5°C-40°C (41°F-104°F)
- 湿度：相对湿度是 20%-80%，无冷凝（建议）；28°C 最大露点
- 不工作（存储）时的温度范围：-25°C-60°C (13°F-140°F)
- 在电磁场强的区域，HP Photosmart 的打印结果可能会稍微变形
- HP 建议使用长度不超过 3 m 的 USB 电缆，以便将因潜在电磁场所导致的注入噪声降至最低

纸张规格

类型	纸张重量	纸盒 ¹
普通纸	20 至 24 磅（75 至 90 克 / 平方米）	最多 80 张（20 磅纸）
Legal 纸	20 至 24 磅（75 至 90 克 / 平方米）	最多 80 张（20 磅纸）
索引卡	索引卡最重 110 磅（200 克 / 平方米）	最多 30 张

类型	纸张重量	纸盒*
Hagaki 卡	索引卡最重 110 磅 (200 克 / 平方米)	最多 40 张
信封	20 至 24 磅 (75 至 90 克 / 平方米)	最多 10 张
5 x 7 英寸 (13 x 18 厘米) 照片纸	145 磅 (236 克 / 平方米)	最多 30 张
4 x 6 英寸 (10 x 15 厘米) 照片纸	145 磅 (236 克 / 平方米)	最多 30 张
8.5 x 11 英寸 (216 x 279 毫米) 照片纸	145 磅 (236 克 / 平方米)	最多 30 张

* 最大容量。

 **注意** 有关支持介质尺寸的完整列表，请参阅打印机驱动程序。

打印规格

- 打印速度取决于文档的复杂程度。
- 全景尺寸打印
- 方法：按需热敏喷墨
- 语言：PCL3 GUI

扫描规格

- 带有图像编辑器
- Twain 兼容的软件接口
- 解决方案：最高 2400 x 1200 光学 ppi；19200 增强 ppi (软件)
有关 ppi 分辨率的详细信息，请参阅扫描仪软件。
- 颜色：48 位彩色，8 位灰度 (256 级灰度)
- 玻璃板的最大扫描尺寸：21.6 x 29.7 厘米

复印规格

- 数字图像处理
- 最大份数因产品型号而异
- 复印速度因型号和文档的复杂程度而异
- 副本的最大放大范围为 200-400% (因型号而异)
- 副本的最大缩小范围为 25-50% (因型号而异)

打印分辨率

要了解打印机分辨率，请参阅打印机软件。有关详细信息，请参阅位于第 24 页的“查看打印分辨率”。

墨盒产能

有关墨盒估计产能的详细信息，请访问 www.hp.com/go/learnaboutsupplies。

环保产品管理计划

Hewlett-Packard 致力于提供优质的环保产品。本产品在设计时已考虑到了回收利用。在确保功能性和可靠性的同时，尽可能减少各种材料的使用数量。不同的材料经特殊设计，

易于分离。紧固件和其他连接设备易于查找和存取，只需使用常用工具即可方便地拆卸。为了进行高效拆卸和维修，设计了高优先级部件，使操作更加简便。

详细信息，请访问 HP 的 Commitment to the Environment 网站，网址为：

www.hp.com/hpinfo/globalcitizenship/environment/index.html

本节包含以下主题：

- [环保提示](#)
- [用纸](#)
- [塑料制品](#)
- [材料安全数据页](#)
- [回收计划](#)
- [HP 喷墨耗材回收计划](#)
- [功率](#)
- [Disposal of waste equipment by users in private households in the European Union](#)
- [化学物质](#)
- [Toxic and hazardous substance table](#)

环保提示

HP 致力于帮助客户减少其对环境的影响。HP 提供了以下环保提示帮助您重点关注如何评估和减少您的打印选择的影响。除了此产品中的指定功能，请访问“HP 环保解决方案”网站获取更多关于 HP 环保措施的信息。

www.hp.com/hpinfo/globalcitizenship/environment/

您产品的环保功能

- **智能 Web 打印：**HP Smart Web 打印界面包含一个“剪贴簿”和“编辑簿”窗口，您可以在此储存、组织或打印从网页中收集的剪辑。有关详细信息，请参见位于第 23 页的“打印网页”。
- **能源节约信息：**如要确定本产品是否符合 ENERGY STAR[®] 标准要求，请参见位于第 124 页的“功率”。
- **回收材料：**有关 HP 产品的更多回收信息，请访问：
www.hp.com/hpinfo/globalcitizenship/environment/recycle/

用纸

本产品适合使用符合 DIN 19309 和 EN 12281:2002 标准的再生纸。

塑料制品

依据国际标准，凡超过 25 克的塑料零件上都有标记，便于在产品寿命终止时识别可回收的塑料。

材料安全数据页

可以从 HP 网站获得材料安全数据页 (MSDS)：

www.hp.com/go/msds

回收计划

HP 在许多国家和地区提供了越来越多的产品回收和循环使用计划，并与世界各地的大型电子回收中心结成伙伴关系。HP 通过再次销售某些最受欢迎的产品来节约资源。有关 HP 产品的回收信息，请访问：

www.hp.com/hpinfo/globalcitizenship/environment/recycle/

HP 喷墨耗材回收计划

HP 致力于保护环境。许多国家或地区都实行了 HP 喷墨耗材回收计划，您可以免费回收已使用的墨盒。详细信息，请访问下面的网站：

www.hp.com/hpinfo/globalcitizenship/environment/recycle/

功率

在 Sleep 模式中，能耗大大降低，从而节省了自然资源，并降低了经济成本，而不会影响本产品的卓越性能。如要确定本产品是否符合 ENERGY STAR 标准要求，请参阅产品数据表或规格表。www.hp.com/go/energystar 中也列出了合格的产品。

Disposal of waste equipment by users in private households in the European Union



Disposal of Waste Equipment by Users in Private Households in the European Union
 This symbol on the product or on its packaging indicates that this product must not be disposed of with your other household waste. Instead, it is your responsibility to dispose of your waste equipment by handing it over to a designated collection point for the recycling of waste electrical and electronic equipment. The separate collection and recycling of your waste equipment at the time of disposal will help to conserve natural resources and ensure that it is recycled in a manner that protects human health and the environment. For more information about where you can drop off your waste equipment for recycling, please contact your local city office, your household waste disposal service or the shop where you purchased the product.

Evacuación de los equipos eléctricos y electrónicos usados por los usuarios domésticos en la Unión Europea
 La presencia de este símbolo en el producto o en su embalaje indica que el producto no puede ser desechado con los residuos domésticos. En su lugar, es su responsabilidad disponer de su equipo eléctrico y electrónico usado. Al entregarlo en un punto de recogida designado para el reciclado de aparatos electrónicos y eléctricos, el reciclaje y la recogida separada de estos residuos en el momento de la eliminación ayudarán a preservar recursos naturales y a garantizar que el reciclaje proteja la salud y el medio ambiente. Si desea información adicional sobre los lugares donde puede dejar estos residuos para su reciclado, póngase en contacto con las autoridades locales de su ciudad, con el servicio de gestión de residuos domésticos o con la tienda donde adquirió el producto.

Entsorgung von Elektrogeräten durch Benutzer in privaten Haushalten in der EU
 Dieses Symbol (dem Produkt oder dessen Verpackung) zeigt, dass das Produkt nicht zusammen mit dem Restmüll entsorgt werden darf. Es obliegt daher Ihrer Verantwortung, das Gerät an einer entsprechenden Stelle für die Entsorgung oder Wiederverwertung von Elektrogeräten aller Art abzugeben (z.B. ein Wertstoffhof). Die separate Sammlung und das Recycling Ihrer alten Elektrogeräte zum Zeitpunkt Ihrer Entsorgung trägt zum Schutz der Umwelt bei und gewährleistet, dass sie auf eine Art und Weise recycelt werden, die keine Gefährdung für die Gesundheit des Menschen und der Umwelt darstellt. Weitere Informationen darüber, wo Sie alte Elektrogeräte zum Recyceln abgeben können, erhalten Sie bei den örtlichen Behörden, Wertschaffhöfen oder dort, wo Sie das Gerät erworben haben.

Smaltimento di apparecchiature da rottamare da parte di privati nell'Unione Europea
 Questo simbolo che appare sul prodotto o sulla confezione indica che il prodotto non deve essere smaltito assieme agli altri rifiuti domestici. Gli utenti devono provvedere allo smaltimento delle apparecchiature da rottamare in base al regolamento nazionale o al luogo di raccolta indicato per il riciclaggio delle apparecchiature elettriche ed elettroniche. La raccolta e il riciclaggio separati delle apparecchiature da rottamare in fase di smaltimento favoriscono la conservazione delle risorse naturali e garantiscono che tali apparecchiature vengano rottamate nel rispetto dell'ambiente e della tutela della salute. Per ulteriori informazioni sui punti di raccolta delle apparecchiature da rottamare, contattare il proprio comune di residenza, il servizio di smaltimento dei rifiuti locali o il negoziante presso il quale è stato acquistato il prodotto.

Eliminación de residuos de aparatos eléctricos y electrónicos por parte de usuarios domésticos en la Unión Europea
 Este símbolo en el producto o en el embalaje indica que el producto no se puede desechar el producto junto con los residuos domésticos. Por el contrario, si desea eliminar este tipo de residuos, es responsabilidad del usuario entregarlos en un punto de recogida designado para el reciclado de aparatos electrónicos y eléctricos. El reciclaje y la recogida por separado de estos residuos en el momento de la eliminación ayudarán a preservar recursos naturales y a garantizar que el reciclaje proteja la salud y el medio ambiente. Si desea información adicional sobre los lugares donde puede dejar estos residuos para su reciclado, póngase en contacto con las autoridades locales de su ciudad, con el servicio de gestión de residuos domésticos o con la tienda donde adquirió el producto.

Likvidace vyloučeného zařízení užívatelem v domácnosti v zemích EU
 Tato značka na produktu nebo na jeho obalu označuje, že tento produkt nesmí být likvidován společně s ostatním domácní odpadem. Odpovědné za to, že vyloučené zařízení bude odpovídajícím způsobem odstraněno a recyklováno, je uživatel. Likvidace vyloučeného zařízení samostatným způsobem přispívá k ochraně přírodních zdrojů a zajišťuje, že recyklace proběhne způsobem chránícím lidské zdraví a životní prostředí. Další informace o tom, kam můžete vyloučené zařízení předat k recyklaci, můžete získat od místních samospráv, od společnosti provádějící svoz o likvidaci domovního odpadu nebo v obchodě, kde jste produkt zakoupili.

Bortskaffelse af affaldsudstyr for brugere i private husholdninger i EU
 Dette symbol på produktet eller på dets emballage indikerer, at produktet ikke må bortskaffes sammen med andet husholdningsaffald. I stedet er det din ansvar for bortskaffelse af affaldsudstyr og at afleveres separat på et dedikeret opsamlingspunkt for genbrug af elektrisk og elektronisk affald. Den separate indsamling og genbrug af dit affaldsudstyr på tidspunktet for bortskaffelse er med til at bevare naturlige ressourcer og sikre, at genbrug finder sted på en måde, der beskytter menneskers helbreds samt miljøet. Hvis du vil vide mere om, hvor du kan aflevere dit affaldsudstyr, kan du kontakte lokale myndigheder, dit lokale genbrugscenter eller den forretning, hvor du købte produktet.

Afoer van afgedankte apparatuur door gebruikers in particuliere huishoudens in de Europese Unie
 Dit symbool op het product of de verpakking geeft aan dat dit product niet mag worden afgevoerd met het huishoudelijk afval. Het is uw verantwoordelijkheid uw afgedankte apparatuur of de leverer op een aangewezen inzamelpunt voor de recycling van afgedankte elektrische en elektronische apparatuur. De gescheiden inzameling en recycling van uw afgedankte apparatuur draagt bij tot het sparen van natuurlijke hulpbronnen en zorgt ervoor dat het materiaal op een verantwoorde manier wordt gerecycled. Voor meer informatie over waar u uw afgedankte apparatuur kunt inleveren voor recycling kunt u contact opnemen met het gemeentebureau in uw woonplaats, de reinigingsdienst of de winkel waar u het product hebt aangekocht.

Erromagpammadets kasutusel kärdavate seadmete käitlemine Euroopa Liidus
 Täna kasutusel olemasoleva seadme sümbol, et iga seadme kohta viiakse ära eemaldatavate elektri- ja elektroonikaseadmete ühisestmääratletud kohtades seadmed eraldi kogumise ja käitlemise alalise süsteemi raamistikusse ning tagades, et käitlemine toimib inimtervise ja keskkonnale ohult. Lisateave selle kohta, kuhu saate ühendatud seadmeid kaalimiseks viia, saate küsida kohalikest omavalitsustest, äraeemaldatavate ühisestmääratletud või kauplustest, kust te seadme ostsite.

Häivettävien laitteiden käsittely kotitalouksissa Euroopan unionin alueella
 Tämän kaltaisia laitteita on saatavilla kotitalouksissa ja ne eivät kuulu tavalliseen kotijätteen joukkoon. Käyttäjien velvollisuus on huolehtia siitä, että häivettävät laitteet toimittetaan sähkötalouksien erilliseen käsitelyyn ja kierrätykseen erillisinä keräyspisteinä. Häivettävien laitteiden erillinen keräys ja kierrätys säästää luonnonvaroja. Näin toimimalla varmistetaan myös, että kierrätys tapahtuu tavalla, joka suojaa ihmisten terveyttä ja ympäristöä. Saat tarvittavaa lisätietoa erillisten keräyspisteiden paikallisista osoitteista, joihinkin lähtökohtia tuuletin jätteidenmyyjiltä.

Αναρρίξη άχρηστων συσκευών στην Ευρωπαϊκή Ένωση
 Το παρόν σύμβολο στον εξοπλισμό ή τη συσκευασία του υποδηλώνει ότι το προϊόν αυτό δεν πρέπει να απορριφθεί με άλλα οικιακά απορρίμματα. Αντιθέτως, εφόσον έχει είναι να απορριφτεί η άχρηστη συσκευή σε ένα καθορισμένο σημείο συλλογής απορριμμάτων για την ανακύκλωση ηλεκτρικών και ηλεκτρονικών εξοπλισμών. Η χωριστή συλλογή και ανακύκλωση των άχρηστων συσκευών θα συμβάλει στη διατήρηση των φυσικών πόρων και στη διασφάλιση ότι τα ανακυκλωθέντα υλικά πηγαίνουν, ώστε να προστατευτεί η υγεία των ανθρώπων και το περιβάλλον. Για περισσότερες πληροφορίες σχετικά με το πού μπορείτε να απορριφτεί η άχρηστη συσκευή, επικοινωνήστε με τις κατά τόπους αρχές, αρμόδιες ή με το κατάστημα από το οποίο αγοράσθηκε το προϊόν.

A hulladékanyagok kezelése a magánháztartásokban az Európai Unióban
 Ez a szimbólum, amely a terméken vagy annak csomagolásán van feltüntetve, azt jelzi, hogy a termék nem kezelhető egyúttal az egyéb háztartási hulladékkal. Az Ön feladata, hogy a hulladékanyagok elkülönítetten gyűjtése és újrahasznosítása érdekében a természeti erőforrások megőrzéséhez, egyúttal azt is biztosítja, hogy a hulladék újrahasznosítása az egészséges és a környezetet nem terhelő módon történjen. Ha többet szeretne tudni arról, hogy hol lehet a hulladékot elhelyezni, forduljon a helyi önkormányzatához, a háztartási hulladék begyűjtéséért felelős vállalatához vagy a termék forgalmazójához.

Lietaisju atbrīvošana no nedrēģām ierīcēm Eiropas Savienības privātajās mājās
 Šis simbols uz ierīci vai tā iepakojuma marķējuma norāda, ka ierīci nedrēģa izmest kopā ar citiem mājokļa atkritumiem. Jūs esat atbildīgs par atbrīvošanu no nedrēģām ierīcēm, to nododot norādītajā savākšanas vieta, lai liktu veikta nedrēģa ierīču un elektronisko aparātu atbrīvošanu. Speciāla nedrēģa ierīču savākšana un atbrīvošana pārstrādā polistilēna tautiņos bezusmiņu un nodrošina tīru atbrīvošanu, kas sargā cilvēku veselību un apkārtni veidi. Lai iegūtu papildu informāciju par to, kur atbrīvējat pārstrādāt vai nodot nedrēģa ierīci, lūdz, sazināties ar vietējo pašvaldību, mājasapkalpošanas pakalpojuma uzdevināto vai ierīču ražotāju.

Europejs Savienības vartotāji ir privāti unami ūķu atliekas jānosūta īsēšanas
 Šis simbols arī produkta arba ja pakotes marķē, kad produkts negatīvi ietekmē kartu su kļūms namu ūķu atliekas. Jūs privātole īsēti savs atliekas jānosūta divdardomā ja ieliekamos elektriskās un elektriskās ierīču perditāmo punktos. Jūs atliekas jānosūta savs atliekas savam ierīču ražotājam, savs izsūtāmā naturālas ieliekām un uzkrāšanai, kad jānosūta savu perditāmo žmogaus veselīgai ir gantā tvaizotāmu būdā. Detl informācijas apie tai, kur galimē īsētām atliekām perditābi sīkāk jānosūta kreipietis i atliekām vietos turpmā, namu ūķu atlieku ieviešamo turpmā arba ja pārdotājos, kurjos pārdotājos.

Uytlyzēzā zūtytē spēru pzez zūtytkomvōl domovych in Unli Europejskijē
 Simbols ten uzskaidro, ka produkts nav jānosūta kopā ar citiem mājokļa atkritumiem. Jūs esat atbildīgs par atbrīvošanu no nedrēģām ierīcēm, to nododot norādītajā savākšanas vieta, lai liktu veikta nedrēģa ierīču un elektronisko aparātu atbrīvošanu. Speciāla nedrēģa ierīču savākšana un atbrīvošana pārstrādā polistilēna tautiņos bezusmiņu un nodrošina tīru atbrīvošanu, kas sargā cilvēku veselību un apkārtni veidi. Lai iegūtu papildu informāciju par to, kur atbrīvējat pārstrādāt vai nodot nedrēģa ierīci, lūdz, sazināties ar vietējo pašvaldību, mājasapkalpošanas pakalpojuma uzdevināto vai ierīču ražotāju.

Descarte de equipamentos por usuários em residências da União Europeia
 Este símbolo no produto ou no embalagem indica que o produto não pode ser descartado junto com o lixo doméstico. No entanto, é sua responsabilidade levar os equipamentos a serem descartados a um ponto de coleta designado para o reciclagem de equipamentos eletro-eletrônicos. A coleta separada e o reciclagem dos equipamentos no momento do descarte ajudam na conservação dos recursos naturais e garantem que os equipamentos serão reciclados de forma a proteger a saúde das pessoas e o meio ambiente. Para obter mais informações sobre onde descartar equipamentos para reciclagem, entre em contato com o escritório local de seu cidade, o escritório de limpeza pública de seu bairro ou o loja em que adquiriu o produto.

Postup používatelů v krajích Evropské unie při vyhodnocení zařízení v domácnosti používaných do odpadu
 Tento symbol na produktu alebo na jeho obale označuje, že tento produkt nesmí být likvidován společně s ostatním domácní odpadem. Namísto toho máte povinnost odvézt toto zařízení na zberném mieste, kde sa zabezpečuje recyklácia elektrických a elektronických zariadení. Separovaný zber a recyklácia zariadenia určného na odpad pomáha chráni prírodné zdroje a zabezpečuje ľahkú spätnú recykláciu, ktorá bude chráni ľudské zdravie a životné prostredie. Ďalšie informácie o separovanom zbere a recyklácii získate na miestnom obecnom úrade, vo firme zabezpečujúcej zber vášho komunálneho odpadu alebo v predajni, kde ste produkt kúpili.

Ravneze z odpadno opremo v gospodinjstvih znotraj Evropske unije
 Ta znak na izdelku ali embalaži označuje, da tega izdelka ne smete z drugimi gospodinjstvenimi odpadki. Odgovorno opremo ste dolžni oddati na določeno zbirno mesto za recikliranje odpadne električne in elektronske opreme. Z ločenim zbiranjem in recikliranjem odpadne opreme ob odložitvi boste pomagali ohraniti naravno vire in zagotovili, da bo odpadno opremo reciklirano tako, da se varuje zdravje ljudi in okolje. Več informacij o mestih, kjer lahko oddate odpadno opremo za recikliranje, lahko dobite na občini, v komunalnem podjetju ali trgovini, kjer ste izdelek kupili.

Kassering av förbrukningsmaterial, för hem- och privatvårdare i EU
 Produkter eller förbrukningsmaterial med den här symbolen vill inte kasseras med vanlig hushållsavfall. I stället har du ansvar för att produkten lämnas till en information om återvinningstillståndet för hantering av el- och elektronisk avfall. Genom att lämna in dessa produkter till återvinning hjälper du till att bevara våra gemensamma naturresurser. Dessutom skyddas både människor och miljön när produkter återvinns på rätt sätt. Kom ihåg miljömyndighet, sophanteringsföretag eller butikken där varan köptes kan ge mer information om var du lämnar kasserade produkter för återvinning.

化学物质

HP 根据 REACH (Regulation EC No 1907/2006 of the European Parliament and the Council) 等法律要求，向客户提供有关我们产品中的化学物质的信息。有关本产品的化学信息报告可以在以下网站中找到：www.hp.com/go/reach。

Toxic and hazardous substance table

有毒有害物质表						
根据中国《电子信息产品污染控制管理办法》						
零件描述	有毒有害物质和元素					
	铅	汞	镉	六价铬	多溴联苯	多溴联苯醚
外壳和托盘*	0	0	0	0	0	0
电线*	0	0	0	0	0	0
印刷电路板*	X	0	0	0	0	0
打印系统*	X	0	0	0	0	0
显示器*	X	0	0	0	0	0
喷墨打印机墨盒*	0	0	0	0	0	0
驱动光盘*	X	0	0	0	0	0
扫描仪*	X	X	0	0	0	0
网络配件*	X	0	0	0	0	0
电池板*	X	0	0	0	0	0
自动双面打印系统*	0	0	0	0	0	0
外部电源*	X	0	0	0	0	0

0: 指此部件的所有均一材质中包含的这种有毒有害物质, 含量低于SJ/T11363-2006 的限制
X: 指此部件使用的均一材质中至少有一种包含的这种有毒有害物质, 含量高于SJ/T11363-2006 的限制
注: 环保使用期限的参考标识取决于产品正常工作的温度和湿度等条件
*以上只适用于使用这些部件的产品

规范声明

HP Photosmart 符合您的国家（地区）的产品规范要求。

本节包含以下主题：

- [标准型号](#)
- [FCC statement](#)
- [VCCI \(Class B\) compliance statement for users in Japan](#)
- [Notice to users in Japan about the power cord](#)
- [Notice to users in Korea](#)
- [Noise emission statement for Germany](#)
- [HP Photosmart C4600 series declaration of conformity](#)

标准型号

为了便于识别，为产品指定了一个“标准型号”。本产品的标准型号为 SNPRH-0803。不要将此标准型号与产品的市场名称（如 HP Photosmart C4600 series 等）或产品编号（如 Q8418-64001 等）相混淆。

FCC statement

FCC statement

The United States Federal Communications Commission (in 47 CFR 15.105) has specified that the following notice be brought to the attention of users of this product.

This equipment has been tested and found to comply with the limits for a Class B digital device, pursuant to Part 15 of the FCC Rules. These limits are designed to provide reasonable protection against harmful interference in a residential installation. This equipment generates, uses and can radiate radio frequency energy and, if not installed and used in accordance with the instructions, may cause harmful interference to radio communications. However, there is no guarantee that interference will not occur in a particular installation. If this equipment does cause harmful interference to radio or television reception, which can be determined by turning the equipment off and on, the user is encouraged to try to correct the interference by one or more of the following measures:

- Reorient the receiving antenna.
- Increase the separation between the equipment and the receiver.
- Connect the equipment into an outlet on a circuit different from that to which the receiver is connected.
- Consult the dealer or an experienced radio/TV technician for help.

For further information, contact:

Manager of Corporate Product Regulations
Hewlett-Packard Company
3000 Hanover Street
Palo Alto, Ca 94304
(650) 857-1501

Modifications (part 15.21)

The FCC requires the user to be notified that any changes or modifications made to this device that are not expressly approved by HP may void the user's authority to operate the equipment.

This device complies with Part 15 of the FCC Rules. Operation is subject to the following two conditions: (1) this device may not cause harmful interference, and (2) this device must accept any interference received, including interference that may cause undesired operation.

VCCI (Class B) compliance statement for users in Japan

この装置は、情報処理装置等電波障害自主規制協議会（VCCI）の基準に基づくクラスB情報技術装置です。この装置は、家庭環境で使用することを目的としていますが、この装置がラジオやテレビジョン受信機に近接して使用されると受信障害を引き起こすことがあります。

取り扱い説明書に従って正しい取り扱いをして下さい。

Notice to users in Japan about the power cord

製品には、同梱された電源コードをお使い下さい。
同梱された電源コードは、他の製品では使用出来ません。

Notice to users in Korea

B 급 기기(가정용 방송통신기기)

이 기기는 가정용(B급)으로 전자파적합등록을 한 기기로서 주로 가정에서 사용하는 것을 목적으로 하며, 모든 지역에서 사용할 수 있습니다.

Noise emission statement for Germany

Geräuschemission

LpA < 70 dB am Arbeitsplatz im Normalbetrieb nach DIN 45635 T. 19

HP Photosmart C4600 series declaration of conformity

		DECLARATION OF CONFORMITY according to ISO/IEC 17050-1 and EN 17050-1	
		DoC #: SNPRH-0803 Rev A	
Supplier's Name:	Hewlett-Packard Company		
Supplier's Address:	20, Jia Feng Road Waigaoqiao Free Trade Zone Pudong, Shanghai . PRC 200131		
declares, that the product			
Product Name and Model:	HP Photosmart C4600 series		
Regulatory Model Number: 1)	SNPRH-0803		
Product Options:	All		
Conforms to the following Product Specifications and Regulations:			
EMC:			
CISPR 22: 2005 / EN 55022: 2006 Class B			
EN 55024:1998 + A1:2001 + A2:2003			
EN 61000-3-2: 2006			
EN61000-3-3:1995+A1:2001+A2:2005			
FCC CFR 47 Part 15 Class B / ICES-003, Issue 4 Class B			
Safety:			
EN 60950-1:2001 / IEC 60950-1:2001			
EN 60825-1 1994+A1:2002+A2:2001			
Environment :			
WEEE Directive 2002/96/EC			
RoHS Directive 2002/95/EC.			
<p>This device complies with part 15 of the FCC Rules. Operation is subject to the following two conditions: (1) This device may not cause harmful interference, and (2) this device must accept any interference received, including interference that may cause undesired operation.</p> <p>The product herewith complies with the requirements of the Low Voltage Directive 2006/95/EC, the EMC Directive 2004/108/EC and WEEE Directive 2002/96/EC and RoHS Directive 2002/95/EC and carries the CE-marking accordingly.</p>			
Additional Information:			
<p>1) This product is assigned a Regulatory Model Number which stays with the regulatory aspects of the design. The Regulatory Model Number is the main product identifier in the regulatory documentation and test reports, this number should not be confused with the marketing name or the product numbers.</p>			
19 Aug 2008		Peng Cong	
		IPMO (China) Product Regulations Manager	
Local contact for regulatory topics only:			
EMEA: Hewlett-Packard GmbH, HQ/TRE, Herrenberger Strasse 140, 71034 Boeblingen, Germany www.hp.com/go/certificates			
U.S.: Hewlett-Packard, 3000 Hanover St., Palo Alto 94304, U.S.A. 650-857-1501			

索引

符号/编号

10 x 15 厘米照片纸
技术规格 121

A

按钮, 控制面板 6
按钮, 控制面板 6

B

标签
技术规格 121

C

裁剪
失败 91
重新安装软件 48
传真
打印质量差 61
传真打印质量差 61
传真问题
打印质量差 61
存储卡
HP Photosmart 无法读取
77
错误消息 92
丢失照片 89
数码相机无法读取 77
文件不可读 89
疑难排解 76
错误消息
存储卡 92
正在读写文件 89

D

打印
垂直条纹 69
打印规格 122
打印结果变形 63
空白打印页 75
使用一个墨盒 41
褪色 65
网页 23
无意义的字符 73
相反的页面顺序 74
信封打印不正确 72

页边距不正确 74
疑难排解 72
质量, 疑难排解 58, 61, 64,
68

打印快捷方式标签 24

打印设置
打印质量 58

打印质量
墨迹 58
打印质量差 58
担保 48
电话支持 45
电话支持期
支持期 46

F

复印
复印规格 122
空白 83
调整到页面大小失败 82
信息不全 82
疑难排解 80

G

固件程序版本不匹配 86
故障排除
打印质量 58
规范声明
标准型号 126

H

环境
环保产品管理计划 122
环境规格 121
回收
墨盒 124

J

技术信息
打印规格 122
复印规格 122
环境规格 121
扫描规格 122
系统要求 121
纸张规格 121

校准

墨盒 95
失败 95

K

客户支持
担保 48
空白
复印 83
扫描 84
控制面板
按钮 6
功能 6

L

legal 纸
技术规格 121
letter 纸
技术规格 121
连接问题
HP All-in-One 无法启动 50

M

没有正确关闭电源 94
墨盒
HP 墨水已用完 116
错误 99
错误消息 99, 104
非 HP 墨水 98
校准 95
墨水不足 75
墨水量不足 95
缺失 104
损坏 104
以前使用过的 116
墨迹 58
墨水
不足 75, 95
干燥时间 94
墨水备份模式 41

Q

缺少
扫描文本 85
缺失

- 副本信息 82
- R**
- 软件安装
 - 重新安装 48
 - 卸载 48
- S**
- 扫描
 - 剪裁不正确 84
 - 空白 84
 - 扫描规格 122
 - 失败 87
 - 文本格式不正确 85
 - 文字不正确 85
 - 文字显示成虚线 84
 - 页面布局不正确 84
 - 疑难排解 83
- 调整到页面大小失败 82
- T**
- 投影胶片
 - 技术规格 121
- U**
- USB 电缆安装 51
- W**
- 网页, 打印 23
- 文本文件
 - 无意义的字符 73
- 文件
 - 不可读 89
 - 无效的名称 90
 - 支持的格式 90
- 文件名无效 90
- 文字
 - 出现锯齿 71
 - 没有填充 61
 - 平滑字体 71
 - 扫描不正确或丢失 85
 - 扫描时出现虚线 84
 - 扫描时格式不正确 85
- 问题
 - 错误消息 86
 - 打印 72
 - 复印 80
 - 扫描 83
- X**
- 系统要求 121
- 卸载软件 48
- 信封
 - 技术规格 121
- Y**
- 颜色
 - 模糊 65
- 页边距
 - 不正确 74
- 疑难排解
 - USB 电缆 51
 - 传真问题 61
 - 存储卡 76
 - 错误消息 86
 - 打印 72
 - 复印 80
 - 扫描 83
 - 设置 49
- 油墨
 - 纸张背面的条纹 70
- Z**
- 照片
 - 丢失 89
- 照片纸
 - 技术规格 121
 - 推荐类型 7
- 支持程序 45
- 支持期过后 47
- 纸张
 - 技术规格 121
 - 提示 12
 - 推荐类型 8