



lincolnowner.com



lincoln.mx

2013 MANUAL DEL PROPIETARIO } LINCOLN NAVIGATOR

Junio 2013  
Segunda edición  
Manual del propietario  
Lincoln Navigator  
Litografiado en EE.UU.



DL7J 19A321 CA



2013  
MANUAL DEL  
PROPIETARIO

LINCOLN NAVIGATOR

<b>Tabla de contenido</b>	<b>1</b>
<b>Introducción</b>	<b>8</b>
<b>Seguridad de los niños</b>	<b>14</b>
Asientos para niños . . . . .	.16
Posicionamiento de asiento para niños . . . . .	.16
Asientos auxiliares . . . . .	.19
Instalación de asientos para niños . . . . .	.21
Bloqueo de seguridad para niños . . . . .	.34
<b>Cinturones de seguridad</b>	<b>35</b>
Abrochar los cinturones de seguridad . . . . .	.37
Ajuste de la altura de los cinturones de seguridad . . . . .	.40
Luz de advertencia y campanilla indicadora del cinturón de seguridad . . . . .	.42
Recordatorio del cinturón de seguridad . . . . .	.43
Mantenimiento de sistemas de sujeción para niños y cinturones de seguridad . . . . .	.45
<b>Sistema de sujeción suplementario</b>	<b>46</b>
Bolsas de aire del conductor y el pasajero . . . . .	.49
Bolsas de aire laterales . . . . .	.51
Bolsas de aire tipo cortina Safety Canopy . . . . .	.52
Sensores de choque e indicador de la bolsa de aire . . . . .	.55
Eliminación de bolsas de aire . . . . .	.56
<b>Llaves y control remoto</b>	<b>57</b>
Información general sobre radiofrecuencias . . . . .	.57
Control remoto . . . . .	.58
Llaves . . . . .	.58
Reemplazo de llave o control remoto perdidos . . . . .	.60

<b>MyKey</b>	<b>61</b>
Ajustes, Mykey . . . . .	.61
Crear . . . . .	.62
Borrar . . . . .	.63
Estado del sistema . . . . .	.64
Arranque a control remoto, MyKey . . . . .	.64
Localización y solución de problemas, MyKey . . . . .	.67
<b>Seguros</b>	<b>69</b>
Bloquear y desbloquear . . . . .	.69
Teclado de entrada sin llave SecuriCode™ . . . . .	.78
<b>Seguridad</b>	<b>81</b>
Sistema antirrobo pasivo SecuriLock® . . . . .	.81
Alarma antirrobo . . . . .	.84
<b>Volante de la dirección</b>	<b>85</b>
Ajuste del volante de la dirección . . . . .	.85
Controles del volante de dirección . . . . .	.86
<b>Pedales</b>	<b>88</b>
Pedales ajustables . . . . .	.88
<b>Limpiadores y lavadores</b>	<b>89</b>
Limpiaparabrisas . . . . .	.89
Limpiaparabrisas con sensor de lluvia . . . . .	.89
Lavaparabrisas . . . . .	.90
Limpiaparabrisas y lavador traseros . . . . .	.91
<b>Iluminación</b>	<b>92</b>
Control de iluminación . . . . .	.92
Encendido automático de luces . . . . .	.93
Luces diurnas automáticas . . . . .	.94
Faros de niebla delanteros . . . . .	.94
Intermitentes . . . . .	.95
Luces interiores . . . . .	.95

## Tabla de contenido 3

<b>Ventanas y espejos</b>	<b>97</b>
Ventanas eléctricas . . . . .	.97
Espejos exteriores . . . . .	.98
Espejo interior . . . . .	.101
Visera . . . . .	.103
Toldo corredizo . . . . .	.103
<b>Grupo de instrumentos</b>	<b>105</b>
Indicadores . . . . .	.105
Luces e indicadores de advertencia . . . . .	.106
Advertencias e indicadores audibles . . . . .	.111
<b>Pantallas de información</b>	<b>112</b>
Controles . . . . .	.112
Mensajes informativos . . . . .	.119
<b>Sistema de audio</b>	<b>124</b>
AM/FM/CD con SYNC . . . . .	.126
Controles de asientos traseros . . . . .	.130
Enchufe auxiliar . . . . .	.133
Puerto USB . . . . .	.135
Información de radio satelital . . . . .	.135
Sistema de audio del asiento trasero . . . . .	.138
<b>Control de climatización</b>	<b>161</b>
Control dual automático de temperatura . . . . .	.161
Desempañador de la ventana trasera . . . . .	.168
<b>Asientos</b>	<b>169</b>
Cómo sentarse en la posición correcta . . . . .	.169
Cabeceras . . . . .	.170
Asientos eléctricos . . . . .	.173
Función de memoria . . . . .	.174
Asientos traseros . . . . .	.178

<b>Sistema universal para abrir puertas de garaje (si está equipado)</b>	<b>189</b>
Sistema de automatización de casa Car2U® . . . . .	189
Sistema de control inalámbrico HomeLink® . . . . .	195
<b>Tomacorrientes auxiliares</b>	<b>200</b>
<b>Compartimientos para guardar</b>	<b>203</b>
Consola central . . . . .	203
Consola de toldo . . . . .	203
<b>Cómo arrancar y detener el motor</b>	<b>204</b>
Interruptor de encendido . . . . .	205
<b>Combustible y abastecimiento de combustible</b>	<b>208</b>
Calidad del combustible . . . . .	209
Abastecimiento de combustible . . . . .	212
Consumo de combustible . . . . .	214
<b>Transmisión</b>	<b>219</b>
<b>Tracción en las cuatro ruedas (si está equipado)</b>	<b>225</b>
Tracción en las cuatro ruedas . . . . .	225
<b>Frenos</b>	<b>234</b>
Frenos . . . . .	234
Sugerencias para conducir con frenos antibloqueo . . . . .	235
Freno de estacionamiento . . . . .	235
<b>Control de tracción</b>	<b>236</b>
Traction Control™ . . . . .	236
<b>Control de estabilidad</b>	<b>237</b>
AdvanceTrac® . . . . .	238
<b>Asistencia para estacionamiento</b>	<b>239</b>
Sistema de sensores . . . . .	239
Sistema de cámara retrovisora . . . . .	241

## Tabla de contenido

5

<b>Control de crucero</b>	<b>245</b>
Uso del control de crucero (c/c) . . . . .	.245
<b>Ayudas para el conductor</b>	<b>247</b>
Dirección . . . . .	.247
Suspensión de aire . . . . .	.248
<b>Transporte de carga</b>	<b>249</b>
Parrillas portaequipajes y porta cargas . . . . .	.249
Carga del vehículo . . . . .	.250
Sistema de manejo de carga . . . . .	.257
<b>Remolque</b>	<b>261</b>
Remolque de trailer . . . . .	.261
Remolque con grúa de auxilio . . . . .	.271
Remolque vacacional. . . . .	.273
<b>Consejos de manejo</b>	<b>274</b>
Manejo económico . . . . .	.274
Tapetes . . . . .	.276
<b>Emergencias en el camino</b>	<b>278</b>
Luces intermitentes de emergencia . . . . .	.278
Interruptor de corte de bomba de combustible . . . . .	.278
Cómo arrancar con cables pasacorriente el vehículo . . . . .	.279
<b>Fusibles</b>	<b>283</b>
Cómo cambiar un fusible. . . . .	.283
Tabla de especificaciones de fusibles . . . . .	.284
<b>Mantenimiento</b>	<b>295</b>
Información general . . . . .	.295
Abrir y cerrar el cofre. . . . .	.296
Visión general debajo del cofre . . . . .	.297
Varilla indicadora del nivel de aceite del motor . . . . .	.298
Revisión del aceite del motor. . . . .	.298

Revisión del líquido refrigerante del motor . . . . .	.299
Revisión del líquido de la transmisión automática . . . . .	.304
Revisión del líquido de frenos . . . . .	.304
Filtro de combustible . . . . .	.305
Revisión del líquido lavaparabrisas . . . . .	.306
Batería. . . . .	.306
Revisión de las hojas del limpiador. . . . .	.308
Cambio de las hojas de los limpiadores . . . . .	.308
Filtro(s) de aire . . . . .	.309
Ajuste de los faros delanteros . . . . .	.312
Cómo cambiar un foco . . . . .	.313
Cómo sacar un faro. . . . .	.314
<b>Cuidado del vehículo</b>	<b>320</b>
Limpieza del exterior . . . . .	.320
Encerado . . . . .	.322
Reparación de los daños menores a la pintura . . . . .	.322
Limpieza del motor. . . . .	.322
Limpieza de las ventanillas y las hojas del limpiaparabrisas . . . . .	.323
Limpieza del interior. . . . .	.324
Limpieza de la lente de tablero de instrumentos y grupo de instrumentos . . . . .	.324
Limpieza de los asientos de piel. . . . .	.326
Limpieza de las ruedas de aleación . . . . .	.326
Almacenamiento del vehículo . . . . .	.327
<b>Ruedas y llantas</b>	<b>330</b>
Cuidado de las llantas. . . . .	.333
Sistema de monitoreo de presión de las llantas. . . . .	.351
Cómo cambiar una rueda de carretera . . . . .	.356
Especificaciones técnicas . . . . .	.364
Torsión de las tuercas de seguridad de las ruedas. . . . .	.364

## Tabla de contenido

7

<b>Capacidades y especificaciones</b>	<b>366</b>
Especificaciones del motor . . . . .	.366
Números de refacción . . . . .	.371
Número de identificación del vehículo (VIN) . . . . .	.371
Etiqueta de certificación del vehículo. . . . .	.372
<b>SYNC®</b>	<b>374</b>
Asociación del teléfono por primera vez. . . . .	.380
<b>Sistema de navegación (si está equipado)</b>	<b>414</b>
Barras de estado. . . . .	.417
Carga de imágenes . . . . .	.418
Reconocimiento de voz . . . . .	.420
Accediendo a las características de medios. . . . .	.425
Características del equipo de música . . . . .	.435
Grabación (almacenamiento) de música en la máquina de discos. . . . .	.435
Acceso a la música en la máquina de discos . . . . .	.436
Creación de una lista de reproducción . . . . .	.437
¿Dónde estoy? . . . . .	.439
Acceso a la pantalla de ayuda . . . . .	.440
Funciones de navegación . . . . .	.441
<b>Apéndices</b>	<b>463</b>
Acuerdo de licencia del usuario final de navegación . . . . .	.471
<b>Índice</b>	<b>477</b>

La información contenida en esta publicación era correcta al momento de la impresión. En el interés del continuo desarrollo, nos reservamos el derecho de cambiar las especificaciones, el diseño o el equipo en cualquier momento sin aviso u obligación. Ninguna parte de esta publicación puede ser reproducida, transmitida, almacenada en un sistema de recuperación o traducida a cualquier idioma en forma alguna y por ningún medio sin nuestro permiso escrito, excepto los errores y las omisiones.

© Ford Motor Company 2013

**ACERCA DE ESTE MANUAL**

Ford agradece su preferencia. Le recomendamos que dedique un poco de tiempo a conocer su vehículo mediante la lectura de este manual. Cuanto más sepa acerca del vehículo, mayor será la seguridad y el placer que tendrá al conducirlo.



**ADVERTENCIA:** Maneje siempre con el debido cuidado y la atención necesaria cuando use y opere los controles y las características de su vehículo.

**" IMPORTANTE "**

¿Es usted dueño original de esta unidad?  
¿No? Favor de enviar un correo a la siguiente dirección electrónica  
fsamex@ford.com o bien llame sin costo al  
01-800-71-98-466, para actualizar sus datos  
y reciba notificaciones importantes acerca  
de su vehículo.



**Nota:** este manual describe todas las características y opciones disponibles del producto, a veces incluso antes de que estén disponibles en el mercado general. Quizá describa opciones que no estén presentes en su vehículo.

**Nota:** siempre use y opere su vehículo en cumplimiento de todas las leyes y reglamentaciones vigentes.

**Nota:** entregue este manual al vender su vehículo. Es una parte integral del vehículo.

Este manual puede calificar la ubicación de un componente como izquierdo o derecho, lo que se determina por el lado del vehículo con base en la colocación en el asiento.

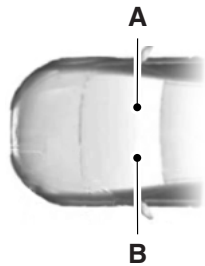

- A. Lado derecho
- B. Lado izquierdo

**Protección del medioambiente**



Debe poner la parte que le corresponde en la protección del medioambiente. El uso correcto del vehículo y el desecho autorizado de materiales de lubricación y limpieza son pasos importantes para lograr este objetivo.

























**GLOSARIO DE SÍMBOLOS**



**ADVERTENCIA:** Usted se arriesga a sufrir heridas graves e incluso la muerte, o a causarlas a otras personas, si no sigue las instrucciones destacadas mediante el símbolo de advertencia.

Estos son algunos de los símbolos que puede ver en su vehículo.

Símbolo	Descripción	Símbolo	Descripción	Símbolo	Descripción
	Alerta de seguridad		Consulte el Manual del propietario		Sistema de frenos anti-bloqueo
	Evite fumar, producir llamas o chispas		Batería (acumulador)		Ácido de la batería
	Líquido de frenos: sin derivados de petróleo		Sistema de frenos		Filtro de aire de la cabina
	Revise la tapa de combustible		Bloqueo y desbloqueo de las puertas de seguridad para niños		Anclaje inferior del asiento para niños
	Anclaje de atadura del asiento para niños		Control de cruceo (C/C)		No abrir cuando esté caliente
	Filtro de aire del motor		Líquido refrigerante del motor		Temperatura del líquido refrigerante del motor

Símbolo	Descripción	Símbolo	Descripción	Símbolo	Descripción
	Aceite del motor		Gas explosivo		Advertencia del ventilador
	Abrochar el cinturón de seguridad		Bolsa de aire delantera		Faros anti-neblia delanteros
	Restablecimiento de la bomba de combustible		Compartimiento de fusibles		Luces intermitentes de emergencia
	Ventana trasera térmica		Apertura del compartimiento de equipaje desde el interior		Gato
	Control de iluminación		Advertencia de neumático con baja presión		Mantener el nivel de líquido correcto
	Alarma de emergencia		Sistema de asistencia para estacionamiento		Sistema de freno de estacionamiento
	Líquido de la dirección hidráulica		Ventanas eléctricas delanteras y traseras		Bloqueo de las ventanas eléctricas
	Servicio del motor a la brevedad		Bolsa de aire lateral		Control de estabilidad
	Desempañador y descargador del parabrisas		Lavaparabrisas y limpia-parabrisas		

---

**GRABACIÓN DE DATOS****Grabación de datos de servicio**

Las grabadoras de datos de servicio de su vehículo son capaces de recopilar y almacenar información de diagnóstico sobre su vehículo. Estas incluyen información sobre el rendimiento o estado de los diversos sistemas y módulos en el vehículo, como el motor, acelerador, sistemas de frenos o dirección. Para poder diagnosticar y reparar su vehículo, Ford Motor Company, S.A. de C.V. y los distribuidores Ford pueden obtener acceso a la información de diagnóstico del vehículo mediante una conexión directa a su vehículo al diagnosticar o reparar el mismo.

**Grabación de datos de eventos**

**Otros módulos del vehículo, como las grabadoras de datos de eventos, son capaces de recopilar y almacenar datos durante un accidente o un posible accidente. La información registrada puede ayudar en la investigación de dicho evento. Los módulos pueden registrar información tanto del vehículo como de los ocupantes, lo que incluye la siguiente información:**

- **cómo estaban funcionando los diversos sistemas de su vehículo;**
- **si el conductor y el pasajero llevaban abrochados los cinturones de seguridad;**
- **con cuánta intensidad (si es que la hay) el conductor pisaba el pedal del acelerador y/o del freno;**
- **a qué velocidad se desplazaba el vehículo; y**
- **en qué posición llevaba el conductor el volante de la dirección.**

**Para acceder a esta información, equipos especiales deben estar conectados directamente a los módulos de grabación. Ford Motor Company, S.A. de C.V. y los distribuidores Ford no acceden a la información de la grabadora de datos de eventos sin su consentimiento, a menos que se cumpla con una orden judicial o si lo requiere la ley, las autoridades gubernamentales u otras terceras partes que actúen como autoridad legal. Otras partes pueden solicitar acceso a la información en forma independiente de Ford Motor Company, S.A. de C.V. y los distribuidores Ford.**

**RECOMENDACIÓN DE REFACCIONES**

Su vehículo ha sido construido con los más altos estándares, utilizando piezas de calidad. Recomendamos que exija el uso de piezas Ford y Motorcraft genuinas, siempre que su vehículo requiera mantenimiento o

reparación programados. Puede identificar claramente las piezas Ford y Motorcraft genuinas por la marca Ford, FoMoCo o Motorcraft en las piezas o en su envase.

### **Mantenimiento y reparaciones mecánicas programados**

Una de las mejores formas de garantizar que su vehículo le proporcionará años de servicio es brindándole mantenimiento de acuerdo a nuestras recomendaciones, utilizando piezas que cumplan con las especificaciones detalladas en este manual del Propietario. Las piezas Ford y Motorcraft genuinas cumplen o exceden estas especificaciones.

### **Reparaciones de colisiones**

Esperamos que nunca sufra una colisión, pero los accidentes suceden. Las piezas de refacción genuinas para colisiones de Ford cumplen con nuestros rigurosos requisitos para el ajuste, el acabado, la integridad estructural, la protección contra la corrosión y la resistencia a las abolladuras. Durante la fabricación del vehículo, validamos que estas piezas brinden el nivel de protección como un sistema completo. Una gran manera de saber con certeza que obtiene este nivel de protección es utilizar piezas Ford de reemplazo por colisión genuinas.

### **Garantía por piezas de refacción**

Las piezas de refacción genuinas de Ford y Motorcraft son las únicas piezas de reemplazo que obtienen el beneficio de una Garantía Ford. Es posible que la Garantía de Ford no cubra el daño causado a su vehículo como consecuencia de la falla de piezas que no sean de Ford. Para obtener información adicional, consulte los términos y condiciones de la Garantía Ford.

## **AVISOS ESPECIALES**

### **Instrucciones especiales**

Para su seguridad, su vehículo cuenta con controles electrónicos sofisticados.



**ADVERTENCIA:** Lea el capítulo *Sistema de sujeción suplementario*. Si no se siguen las advertencias e instrucciones específicas, se podrían producir lesiones personales.



**ADVERTENCIA:** Los asientos para niños o para bebés orientados hacia atrás y montados en el asiento delantero **NUNCA** se deben colocar frente a una bolsa de aire del pasajero activa.

**Uso del vehículo con un barredor de nieve****No utilice este vehículo para quitar la nieve.**

Su vehículo no está equipado con un paquete para quitar nieve.

**Uso del vehículo como ambulancia****No utilice este vehículo como ambulancia.**

Su vehículo no está equipado con el Paquete de preparación de ambulancia Ford.

**EQUIPOS MÓVILES DE COMUNICACIÓN**

El uso de equipos móviles de comunicación se ha vuelto cada vez más importante en la realización de negocios y en asuntos personales. Sin embargo, no debe poner en riesgo su propia seguridad ni la de otras personas cuando use tales equipos. La comunicación móvil puede mejorar la seguridad personal cuando se emplea en forma correcta, especialmente en situaciones de emergencia. La seguridad debe ser máxima cuando se utilicen equipos de comunicaciones móviles para evitar anular estos beneficios.

Entre los equipos de comunicaciones móviles se encuentran, entre otros: teléfonos celulares, localizadores, dispositivos de correo electrónico portátiles, dispositivos de mensajería de texto y radios portátiles de transmisión y recepción.



**ADVERTENCIA:** Manejar mientras está distraído puede tener como consecuencia la pérdida de control del vehículo, una colisión y lesiones. Ford le recomienda enfáticamente que tenga extrema precaución mientras utilice cualquier dispositivo que pudiera distraerlo cuando conduce. Su principal responsabilidad es la operación segura de su vehículo. No se recomienda el uso de ningún dispositivo portátil al conducir; se sugiere el uso de sistemas operados por voz cuando sea posible. Asegúrese de que conoce todas las leyes locales pertinentes que pueden afectar el uso de dispositivos electrónicos mientras maneja.

**INFORMACIÓN GENERAL**

Consulte las siguientes secciones para obtener instrucciones sobre cómo utilizar los sistemas de seguridad para niños en forma correcta.



**ADVERTENCIA:** Siempre asegúrese de que el niño esté correctamente asegurado en un dispositivo apropiado para su estatura, edad y peso. Los sistemas de seguridad para niños se deben comprar en forma independiente del vehículo. Si no se siguen estas instrucciones y pautas se puede generar un mayor riesgo de sufrir lesiones graves o incluso la muerte del niño.



**ADVERTENCIA:** Todos los niños tienen talla diferentes. Las recomendaciones para los sistemas de sujeción de seguridad se basan en los posibles límites de estatura, edad y peso de los niños que señalan la NHTSA y otras organizaciones de seguridad, o son los requisitos mínimos que la ley señala. Ford recomienda que consulte a un técnico en seguridad de pasajeros infantiles certificado (CPST) por la NHTSA y a su pediatra para asegurarse de que su asiento para niños es adecuado para su hijo y es compatible y se puede instalar correctamente en el vehículo. Para ubicar una estación y un CPST que instale correctamente el asiento de sujeción para niños, llame sin cargo a la NHTSA marcando el número 1-888-327-4236 o visítela por Internet en <http://www.nhtsa.dot.gov>. En Canadá, consulte a su oficina local de St. John Ambulance para que le recomiende a un CPST o, para mayor información, póngase en contacto con la dependencia de transporte provincial que le corresponda o con su oficina local de St. John Ambulance que puede encontrar en Internet, o Transport Canada en el 1-800-333-0371 (<http://www.tc.gc.ca>). Si los niños no se sujetan en asientos de seguridad fabricados especialmente para su estatura, edad y peso, existe un mayor riesgo de lesiones graves o incluso la muerte del niño.

<b>Recomendaciones para sistemas de seguridad para niños</b>		
	<b>Tamaño, estatura, peso o edad del niño</b>	<b>Tipo de sistema de seguridad recomendado</b>
Bebés o niños muy pequeños	Niños que pesan 18 kg (40 lb) o menos (por lo general de cuatro años o menos).	Use un asiento de seguridad para niños (a veces llamado carro para bebé, asiento convertible o asiento para niños pequeños).
Niños pequeños	Niños que son demasiado grandes o que ya no caben adecuadamente en el asiento de seguridad para niños (por lo general, niños de menos de 1.45 m (4 pies 9 pulg.) de estatura, entre cuatro (4) y doce (12) años de edad, y entre 18 y 36 kg (40 y 80 lb) de peso, y hasta 45 kg (100 lb) si lo recomienda el fabricante del sistema de seguridad para niños).	Use un asiento auxiliar.
Niños más grandes	Niños que son demasiado grandes o que ya no caben adecuadamente en un asiento auxiliar para posicionamiento del cinturón de seguridad (por lo general, niños de menos de 1.45 metros (4 pies 9 pulg.) de estatura o de más de 36 kg (80 lb) de peso, o hasta 45 kg (100 lb) si lo recomienda el fabricante del sistema de seguridad para niños).	Use un cinturón de seguridad del vehículo con la correa pélvica bien ajustada y baja a través de las caderas, la correa de hombro centrada a través del hombro y el pecho, y el respaldo en posición vertical.

- La ley en Estados Unidos y Canadá exige el uso de asientos de seguridad para niños e infantes.
- Muchos estados y provincias exigen que los niños pequeños usen asientos auxiliares aprobados hasta la edad de ocho años, una estatura de 1.45 m (4 pies 9 pulg.) o un peso de 36 kg (80 lb). Consulte las leyes locales y estatales o provinciales para ver si hay requerimientos específicos relacionados con la seguridad de los niños en su vehículo.
- Siempre que sea posible, sienta a los niños menores de doce (12) años en sistemas de seguridad y ubíquelos en el asiento trasero del vehículo. Las estadísticas de accidentes demuestran que los niños están más seguros cuando viajan en el asiento trasero, con los sistemas de seguridad ajustados correctamente, que cuando viajan en el asiento delantero.

**ASIENTOS PARA NIÑOS**

Utilice un asiento de seguridad para niños (también conocido como portabebés, asiento convertible o asiento para niños pequeños) para bebés, niños pequeños o niños que pesen 18 kg (40 lb) o menos (generalmente de cuatro años o menos).

**POSICIONAMIENTO DE ASIENTOS PARA NIÑOS**

**ADVERTENCIA:** Las bolsas de aire pueden lesionar o causar la muerte a un niño que se encuentre en un asiento para niños.

NUNCA coloque un asiento para niños orientado hacia atrás frente a una bolsa de aire activa. Si debe usar un asiento para niños orientado hacia delante en el asiento delantero, desplace completamente hacia atrás el asiento en el que se sentará el niño. Siempre que sea posible, los niños de 12 años y menos deben ir correctamente asegurados en el asiento trasero. Si no le es posible sentar y asegurar correctamente a todos los niños en el asiento trasero, asegure correctamente al niño más grande en el asiento delantero.

 **ADVERTENCIA:** Siempre siga atentamente las instrucciones y advertencias proporcionadas por el fabricante de cualquier sistema de seguridad para niños con el fin de determinar si el dispositivo de sujeción es adecuado para el tamaño, la estatura, el peso o la edad del niño. Siga las instrucciones y advertencias del fabricante del sistema de seguridad para niños proporcionadas para la instalación y uso en conjunto con las instrucciones y advertencias proporcionadas por el fabricante de su vehículo. Un asiento de seguridad que está mal instalado o utilizado, no es apropiado para la estatura, la edad o el peso del niño o si no se ajusta correctamente al niño podría implicar un mayor riesgo de sufrir lesiones graves o incluso la muerte.

 **ADVERTENCIA:** Nunca deje que un pasajero lleve a un niño en su regazo mientras el vehículo está en movimiento. El pasajero no puede proteger al niño en caso de un choque, lo que puede producir lesiones graves o incluso la muerte del menor.

 **ADVERTENCIA:** Nunca use almohadas, libros ni toallas para sentar al niño a mayor altura sobre el asiento. Esos objetos pueden deslizarse y aumentar la probabilidad de que el niño sufra lesiones e incluso la muerte en caso de choque.

 **ADVERTENCIA:** Asegure siempre los asientos para niños o los asientos auxiliares cuando no estén ocupados. Estos objetos podrían transformarse en proyectiles en un choque o frenada repentina, lo cual podría aumentar el riesgo de sufrir lesiones graves.

 **ADVERTENCIA:** Nunca coloque la correa del hombro debajo del brazo ni detrás de la espalda del niño, ni permita que el niño lo haga, esto reduce la protección de la parte superior del cuerpo y puede aumentar el riesgo de sufrir lesiones o incluso la muerte en un choque.

 **ADVERTENCIA:** No deje niños ni mascotas sin vigilancia en su vehículo.

Tipo de sujeción	Peso del niño	Use cualquier método de sujeción según lo indica la X a continuación.				
		LATCH (anclajes inferiores y anclaje de atadura superior)	LATCH (solo anclajes inferiores)	Cinturón de seguridad y anclaje de atadura superior	Cinturón de seguridad y LATCH (anclajes inferiores y anclaje de atadura superior)	Solo cinturón de seguridad
Asiento para niños orientado hacia atrás	Hasta 21 kg (48 lb)		X			X
Asiento para niños orientado hacia delante	Hasta 21 kg (48 lb)	X		X	X	
Asiento para niños orientado hacia delante	Más de 21 kg (48 lb)			X	X	

**Nota:** el asiento para niños debe apoyarse firmemente contra el asiento del vehículo en el que está instalado. Pudiera ser necesario levantar o desmontar la cabecera del asiento. Consulte el capítulo *Asientos*, donde encontrará más información sobre las cabeceras.

**ASIENTOS AUXILIARES**

**ADVERTENCIA:** Nunca coloque la correa del hombro debajo del brazo ni detrás de la espalda del niño, ni permita que el niño lo haga, esto reduce la protección de la parte superior del cuerpo y puede aumentar el riesgo de sufrir lesiones o incluso la muerte en un choque.

Use un asiento auxiliar para posicionamiento del cinturón de seguridad en niños que son demasiado grandes o que ya no caben adecuadamente en un asiento de seguridad para niños (por lo general, niños de menos de 1.45 m (4 pies 9 pulg.) de estatura, entre cuatro (4) y doce (12) años de edad, y entre 18 y 36 kg (40 y 80 lb) de peso, y hasta 45 kg (100 lb) si lo recomienda el fabricante del sistema de seguridad para niños). Muchas leyes estatales y provinciales exigen que los niños usen asientos auxiliares aprobados hasta la edad de ocho (8) años, una estatura de 1.45 m (4 pies 9 pulg.) o un peso de 36 kg (80 lb).

Los asientos auxiliares deben usarse hasta que pueda responder **SÍ** a **TODAS** estas preguntas cuando siente al niño sin el asiento auxiliar.

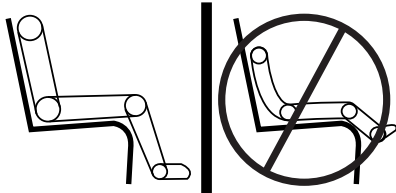

- ¿El niño se puede sentar con la espalda totalmente apoyada en el respaldo del asiento del vehículo y con las rodillas cómodamente flexionadas en el borde del cojín del asiento?
- ¿El niño se puede sentar sin encorvarse?
- ¿La correa pélvica del cinturón descansa en un punto bajo, apoyada en las caderas?
- ¿La correa del hombro está bien centrada en el hombro y en el pecho?
- ¿El niño puede permanecer sentado de esa manera durante todo el viaje?

Siempre utilice los asientos auxiliares junto con el cinturón de tres puntos del vehículo.

**Tipos de asientos auxiliares**

- Asientos auxiliares sin respaldo

Si el asiento auxiliar sin respaldo tiene una cubierta removible, retírela. Si un asiento del vehículo tiene un respaldo bajo o no tiene cabecera, un asiento auxiliar sin respaldo puede ubicar la cabeza del niño (medido en la parte superior de las orejas) sobre la parte superior del asiento. En este caso, mueva el asiento auxiliar sin respaldo a otra posición de asiento con un respaldo más alto o equipado con cabecera y cinturón pélvico y de hombros combinado, o utilice un asiento auxiliar con respaldo alto.



- Asientos auxiliares con respaldo alto

Si no encuentra un asiento que pueda apoyar de manera adecuada la cabeza del niño cuando utilice un asiento auxiliar sin respaldo, su mejor alternativa será un asiento auxiliar con respaldo alto.

Los niños y los asientos auxiliares son muy variables en cuanto a forma y tamaño. Seleccione un asiento auxiliar que mantenga la correa pélvica en un punto bajo, bien ajustada sobre las caderas, y nunca sobre el vientre del niño, y que le permita ajustar la correa del hombro de tal modo que cruce sobre el pecho del niño y descansa holgadamente cerca del centro del hombro. En los siguientes dibujos se compara el ajuste ideal (centro) con una correa del hombro incómodamente cercana al cuello y una correa del hombro que pudiera deslizarse fuera del hombro. En los

dibujos también se muestra cómo ajustar correctamente la correa pélvica del cinturón, en un punto bajo y bien ajustado sobre las caderas del niño.

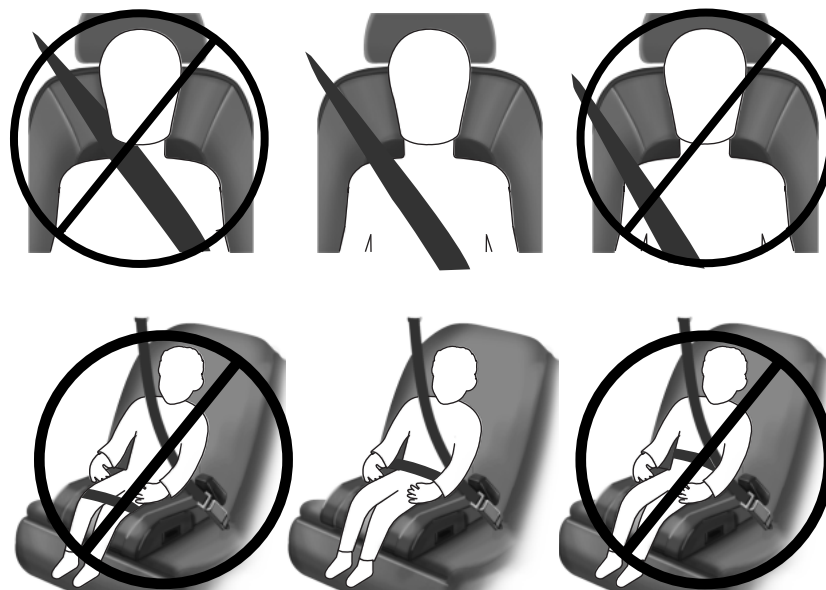

Si el asiento auxiliar se desliza en el asiento del vehículo en el que se usa, colocar bajo el asiento auxiliar una malla ahulada (se vende como plataforma o como base para tapetes) puede resolver el problema. No introduzca ningún elemento más grueso que esto bajo el asiento auxiliar. Consulte las instrucciones del fabricante del asiento auxiliar.

## INSTALACIÓN DE ASIENTOS PARA NIÑOS

### Uso de cinturones pélvicos y de hombro



**ADVERTENCIA:** Las bolsas de aire pueden lesionar o causar la muerte a un niño que se encuentre en un asiento para niños.

**NUNCA** coloque un asiento para niños orientado hacia atrás frente a una bolsa de aire activa. Si debe usar un asiento para niños orientado hacia delante en el asiento delantero, mueva el asiento completamente hacia atrás.



**ADVERTENCIA:** Los niños de hasta 12 años de edad deben ir correctamente sujetos en el asiento trasero cada vez que sea posible.



**ADVERTENCIA:** Dependiendo de dónde asegure el sistema de seguridad para niños y del diseño del mismo, este puede obstruir el acceso a ciertos conjuntos de hebillas de cinturón de seguridad y/o anclajes inferiores LATCH, dejando esas características potencialmente inutilizables. Para evitar el riesgo de lesiones, los ocupantes solo deberían utilizar posiciones de asiento donde ellos puedan estar correctamente restringidos.

Al instalar un asiento de seguridad para niños con cinturones pélvicos y de hombros combinados:

- Utilice la hebilla del cinturón de seguridad correcta para esa posición de asiento.
- Inserte la lengüeta del cinturón en la hebilla correspondiente hasta que escuche un chasquido y sienta que se engancha. Asegúrese de ajustar firmemente la lengüeta en la hebilla.
- Mantenga el botón de apertura de la hebilla apuntando hacia arriba y opuesto al asiento de seguridad, con la lengüeta entre el asiento para niños y el botón de apertura, para evitar que se desabroche accidentalmente.
- Coloque el respaldo del asiento del vehículo en posición vertical.
- Ponga el cinturón de seguridad en el modo de bloqueo automático. Consulte el Paso 5. Este vehículo no requiere el uso de un broche de fijación.

Realice los siguientes pasos cuando instale el asiento para niños con cinturones pélvicos y de hombros combinados:

**Nota:** a pesar de que el asiento para niños que aparece en la imagen es un asiento orientado hacia delante, son los mismos pasos para la instalación de un asiento orientado hacia atrás.



1. Coloque el asiento de seguridad para niños en un asiento con un cinturón de tres puntos.

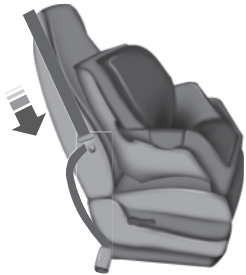

2. Jale hacia abajo la correa del hombro y luego sujete la correa pélvica.

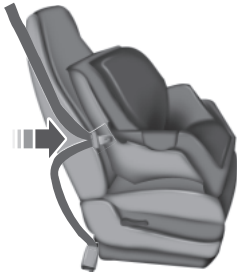

3. Mientras sostiene juntas las dos correas, pase la lengüeta a través del asiento para niños de acuerdo con las instrucciones del fabricante. Asegúrese de que las correas del cinturón no estén torcidas.



4. Inserte la lengüeta del cinturón en la hebilla adecuada (la hebilla más cercana a la dirección desde la cual proviene la lengüeta) para esa posición del asiento hasta que escuche un chasquido y sienta que se ha enganchado. Jale la lengüeta para asegurarse de que esté firmemente enganchada.



5. Para poner el retractor en el modo de bloqueo automático, tome la parte del hombro del cinturón y jale hacia abajo hasta extraer todo el cinturón.

**Nota:** el modo de bloqueo automático está disponible en los asientos del pasajero delantero y trasero. Este vehículo no requiere el uso de un broche de fijación.

6. Deje que el cinturón se retraiga para eliminar el aflojamiento. El cinturón emite un chasquido a medida que se retrae para indicar que está en el modo de bloqueo automático.

7. Trate de sacar el cinturón del retractor para asegurarse que el retractor esté en el modo de bloqueo automático (será imposible sacar más el cinturón). Si el retractor no está bloqueado, desabroche el cinturón y repita los pasos 5 y 6.

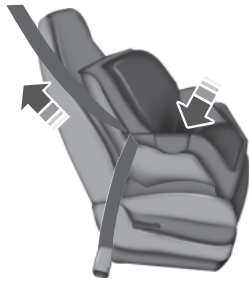

8. Elimine la holgura restante del cinturón. Fuerce el asiento hacia abajo con peso adicional, por ejemplo, presionando o empujando hacia abajo con las rodillas el sistema de sujeción para niños mientras tira de la correa del hombro hacia arriba para eliminar la holgura del cinturón.

Esto es necesario para eliminar la holgura que existirá una vez que se agregue el peso del niño al sistema de seguridad para niños. También ayuda a lograr el ajuste adecuado del asiento para niños en el vehículo. En ocasiones, una leve inclinación hacia la hebilla ayudará también a eliminar la holgura restante del cinturón.

9. Enganche la correa de sujeción (si el asiento para niños está instalado). Consulte *Uso de las correas de atadura* en este capítulo.

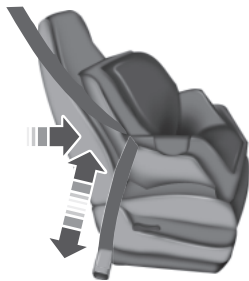

10. Antes de poner al niño en el asiento, incline con fuerza el asiento hacia adelante y hacia atrás para cerciorarse que esté firmemente ajustado.

Para verificar esto, tome el asiento en el trayecto del cinturón e intente moverlo de lado a lado y de adelante hacia atrás. Para una instalación adecuada, no se debe mover más de 2.5 cm (1 pulg.).

Ford recomienda verificar con un técnico certificado en seguridad para pasajeros niños (CPST) de la NHTSA para cerciorarse de que el sistema de seguridad para niños esté correctamente instalado. En Canadá, consulte a su oficina local de St. John Ambulance para que le recomiende a un CPST.

**Uso de Anclajes inferiores y correas para niños (LATCH)**

**ADVERTENCIA:** Nunca fije dos asientos de seguridad para niños al mismo anclaje. En caso de accidente, es posible que un anclaje no sea lo suficientemente fuerte como para sostener dos conexiones de asientos para niños y puede romperse, provocando lesiones graves o incluso la muerte.

El sistema LATCH se compone de tres puntos de anclaje: dos anclajes inferiores ubicados donde se junta el respaldo del asiento con el cojín del asiento (llamado recodo del asiento) y un anclaje de atadura superior ubicado detrás del mismo asiento.

Los asientos de seguridad para niños compatibles con el sistema LATCH tienen dos conexiones, sean rígidas o mediante correas, que se conectan a los dos anclajes inferiores en los asientos equipados con LATCH. Este tipo de método de conexión elimina la necesidad de utilizar cinturones de seguridad para fijar el asiento para niños; sin embargo, se puede seguir usando el cinturón de seguridad para enganchar el asiento para niños. En el caso de los asientos para niños orientados hacia adelante, la correa de atadura superior también debe engancharse en el anclaje superior para correas si el asiento para niños cuenta con correa de sujeción superior. Ford Motor Company recomienda el uso de un asiento de seguridad para niños con correa de sujeción superior. Consulte *Uso de las correas de atadura* en este capítulo.

Su vehículo tiene anclajes inferiores LATCH para la instalación de asientos para niños en los asientos marcados con el símbolo de asiento para niños.

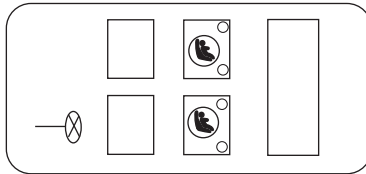
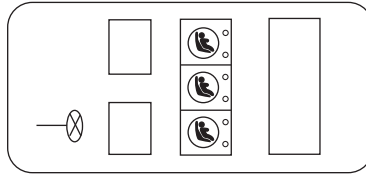

Los anclajes LATCH se ubican en la sección trasera del asiento trasero entre el cojín y el respaldo, debajo de los símbolos de ubicación en el respaldo del asiento. Siga las instrucciones del fabricante del asiento para niños para instalar correctamente los asientos para niños con conexiones LATCH.



Los símbolos de ubicación se encuentran en los botones redondos de plástico en el asiento central y en las etiquetas rectangulares en los asientos laterales. Siga las instrucciones para enganchar los asientos de seguridad para niños con correas de sujeción. Consulte *Uso de las correas de atadura* en este capítulo.

Una las conexiones inferiores LATCH del asiento para niños solo a los anclajes que se muestran.

Cada vez que use el asiento de seguridad, revise que el asiento esté correctamente sujeto a los anclajes inferiores y al anclaje de atadura, si existe. Jale el asiento hacia adelante y atrás y de lado a lado para cerciorarse de que esté asegurado en el vehículo. Si está bien instalado, el asiento no debería moverse más de 2.5 cm (1 pulg.).

Si el asiento de seguridad no está correctamente anclado, el riesgo de que un niño resulte lesionado en una colisión aumenta considerablemente.

### **Combinación de cinturones de seguridad y anclajes inferiores LATCH para sujetar asientos de seguridad para niños**

Cuando se usan juntos, cualquiera de los dos puede conectarse primero, siempre y cuando se logre una instalación correcta. Enganche la correa de sujeción después, si se incluye con el asiento para niños.

### **Uso de las correas de sujeción**



Muchos asientos de seguridad para niños orientados hacia adelante incluyen una correa de atadura que se extiende desde la parte posterior del asiento de seguridad y se engancha en un punto de anclaje denominado anclaje de atadura superior.

Las correas de sujeción están disponibles como accesorio para muchos modelos antiguos de asientos de seguridad. Comuníquese con el fabricante del asiento de seguridad para niños a fin de ordenar una correa de atadura u obtener una más larga si la de su asiento de seguridad no logra alcanzar el anclaje de atadura superior que le corresponde en el vehículo.

Algunos asientos traseros de su vehículo tienen instalados anclajes de correas de sujeción integrados que se ubican detrás de los asientos, como se describe a continuación.

En la posición de asiento central de la tercera fila, el anclaje de atadura es un anillo en la parte inferior del respaldo.

Los anclajes para correas de sujeción de su vehículo están en las siguientes posiciones (vistas desde arriba).

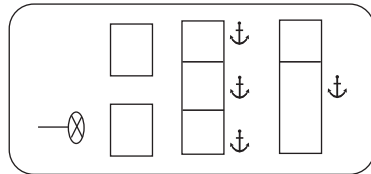

- Asiento corrido de la segunda fila

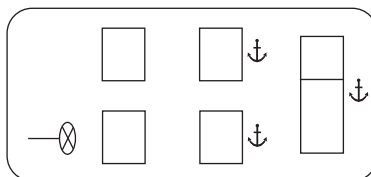

- Asientos bajos de la segunda fila

Enganche la correa de atadura solo en el anclaje de atadura apropiado, tal como se indica. Es posible que la correa de atadura no funcione correctamente si se engancha en un lugar distinto al anclaje de atadura correcto.

Cuando se ha instalado el asiento de seguridad para niños, ya sea que use el cinturón de seguridad, los anclajes inferiores del sistema LATCH, o ambos, puede conectar la correa de sujeción superior.

Si instala un asiento para niños con conexiones rígidas LATCH y engancha la correa de atadura superior en el anclaje de atadura superior correspondiente, no apriete la correa de atadura a tal grado que el asiento para niños se levante del cojín del asiento del vehículo cuando el niño esté sentado en él. Mantenga la correa de sujeción bien ajustada, pero sin que se levante la parte delantera del asiento para niños. Mantener el asiento para niños tocando levemente el asiento del vehículo, proporciona la mejor protección en caso de un accidente grave.

Realice los siguientes pasos para instalar un asiento de seguridad para niños con los anclajes de correas de sujeción:

### Posiciones del asiento de la segunda fila

1. Para los asientos centrales, pase la correa de sujeción del asiento de seguridad para niños sobre el respaldo del asiento.

En el caso de los asientos laterales, pase la correa de sujeción por debajo de la cabecera y entre los postes de ésta. Si la parte superior del asiento de seguridad golpea la cabecera, recline el respaldo ligeramente para obtener el ajuste apropiado.

2. Localice el anclaje correcto para la posición de asiento seleccionada.

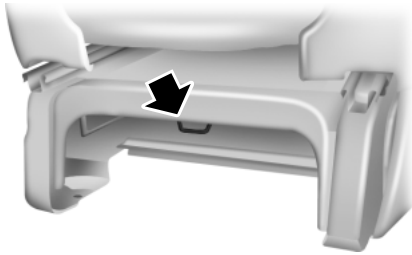

- Asientos de costado de la segunda fila



- Asientos centrales de la segunda fila (si está equipado)

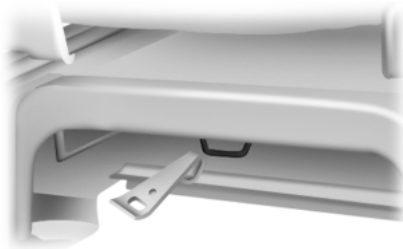

3. Tome la correa de sujeción y ubíquela en el marco del asiento.

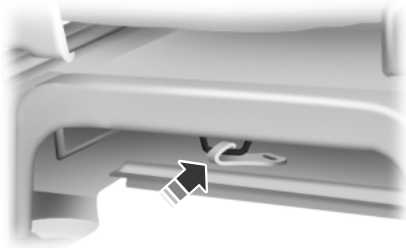

4. Gire la correa de sujeción y sujétela al anclaje de correa en el bastidor del asiento.

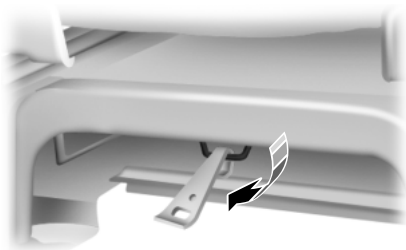

5. Gire el broche de la correa de sujeción.

6. Ajuste la correa de sujeción del asiento de seguridad para niños según las instrucciones del fabricante.

**Asientos centrales de la tercera fila**

1. Pase la correa de sujeción del asiento de seguridad para niños por encima del respaldo del asiento.



2. Localice el anillo de la correa de anclaje para la posición de asiento.



- Puede que necesite jalar hacia atrás la parte superior del tablero con bisagras a lo largo de la parte inferior del respaldo del asiento para acceder al anclaje de las correas.



3. Sujete la correa de sujeción a través del anillo del anclaje tal como se ilustra. Si la correa de sujeción se engancha de manera incorrecta, es posible que el asiento de seguridad para niños no se sostenga en caso de una colisión.

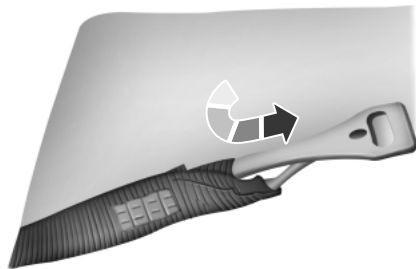

4. Ajuste la correa de sujeción del asiento de seguridad para niños según las instrucciones del fabricante. Si el asiento de seguridad no está correctamente anclado, el riesgo de que un niño resulte lesionado en una colisión aumenta considerablemente.

Si el sistema de seguridad para niños está equipado con una correa de sujeción y el fabricante del sistema de seguridad para niños recomienda su uso, Ford también recomienda su uso.

**BLOQUEO DE SEGURIDAD PARA NIÑOS**

Al ajustar estos seguros, las puertas traseras no se pueden abrir desde el interior.



Los seguros a prueba de niños están ubicados en el borde trasero de cada puerta trasera y deben ajustarse de manera independiente para cada puerta.

Mueva el control del seguro hacia arriba para activar el seguro a prueba de niños.

Muévalo hacia abajo para desactivar el seguro.

### PRINCIPIOS DE OPERACIÓN



**ADVERTENCIA:** Maneje y viaje siempre con el respaldo en posición vertical y con la correa pélvica del cinturón bien ajustada, lo más baja posible y ajustado a la altura de las caderas.



**ADVERTENCIA:** Para reducir el riesgo de lesiones, asegúrese de sentar a los niños donde estén apropiadamente asegurados.



**ADVERTENCIA:** Nunca deje que un pasajero lleve a un niño en su regazo mientras el vehículo esté en movimiento. El pasajero no puede proteger al niño de una lesión en caso de un choque.



**ADVERTENCIA:** Todos los ocupantes del vehículo, incluido el conductor, deben usar siempre los cinturones de seguridad en forma apropiada, incluso si se cuenta con un sistema de sujeción suplementario de bolsas de aire. El uso incorrecto del cinturón de seguridad podría aumentar significativamente el riesgo de lesiones o muerte.





**ADVERTENCIA:** Es extremadamente peligroso viajar en el área de carga de un vehículo, ya sea dentro o fuera de él. En un choque, la gente que viaja en estas áreas es la más propensa a quedar herida o morir. No permita que la gente viaje en ninguna área de su vehículo que no esté equipada con cinturones de seguridad. Asegúrese de que todos en su vehículo estén en un asiento y usen apropiadamente un cinturón de seguridad.



**ADVERTENCIA:** En una colisión con volcadura, la probabilidad de muerte es mucho mayor para una persona que no lleva cinturón de seguridad, que para una que sí lo lleva.

 **ADVERTENCIA:** Cada asiento de su vehículo tiene un cinturón de seguridad específico, que consta de una hebilla y una lengüeta diseñadas para trabajar juntas. 1) Utilice la correa del hombro solo en el hombro del lado externo. Nunca pase la correa del hombro por debajo de su brazo. 2) Nunca pase el cinturón de seguridad alrededor de su cuello, por encima del hombro del lado interno. 3) Nunca utilice un cinturón de seguridad para más de una persona.

 **ADVERTENCIA:** Cuando sea posible, todos los niños de hasta 12 años deben ir correctamente sujetos en el asiento trasero. De lo contrario, podría aumentar significativamente el riesgo de lesiones o muerte.

 **ADVERTENCIA:** Los cinturones de seguridad y los asientos pueden calentarse en un vehículo que ha permanecido cerrado en clima cálido. Estos podrían causar quemaduras en un niño pequeño. Revise las cubiertas de los asientos y las hebillas antes de poner a un niño en algún lugar cercano a ellas.

 **ADVERTENCIA:** Los pasajeros del asiento delantero y trasero, incluidas las mujeres embarazadas, deben usar los cinturones de seguridad para tener una protección óptima en caso de accidente.

Todos los asientos de este vehículo tienen cinturones de seguridad de tres puntos. Todos los ocupantes del vehículo deben usar siempre los cinturones de seguridad en forma correcta, incluso si éste cuenta con sistema de sujeción suplementario de bolsas de aire.

El sistema del cinturón de seguridad consta de:

- cinturones de seguridad pélvico y de hombros.
- cinturón de seguridad de hombro con modo de bloqueo automático (excepto cinturón de seguridad del conductor).
- Ajustador de altura de los asientos laterales delanteros
- pretensor del cinturón de seguridad de los asientos laterales delanteros.



- Luz y campanilla de advertencia del cinturón de seguridad. Consulte *Luz de advertencia y campanilla indicadora del cinturón de seguridad* más adelante en este capítulo.



- sensores de colisión y sistema de monitoreo con indicador de disponibilidad. Vea *Sensores de choque e indicador de la bolsa de aire* en el capítulo *Sistema de sujeción suplementario*.

Los pretensores del cinturón de seguridad están diseñados para activarse en caso de choque frontal, semifrontal y lateral, y de volcadura. Los pretensores del cinturón de seguridad en los asientos delanteros están diseñados para apretar los cinturones de seguridad firmemente contra el cuerpo del ocupante cuando se activan. Esto ayuda a aumentar la efectividad de los cinturones de seguridad. En choques frontales, los pretensores del cinturón de seguridad pueden activarse solos o, si el choque es bastante grave, pueden activarse junto con las bolsas de aire delanteras.

### CÓMO ABROCHAR LOS CINTURONES DE SEGURIDAD

Los sistemas de seguridad de los asientos laterales delanteros y de los traseros del vehículo son una combinación de cinturones pélvicos y de hombros.

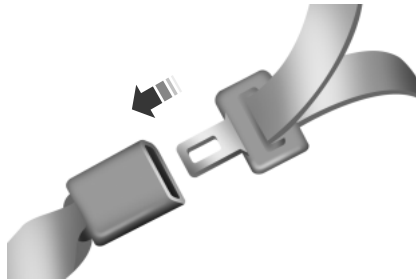

1. Inserte la lengüeta del cinturón en la hebilla correcta (la hebilla más cercana a la dirección de la cual proviene la lengüeta) hasta que escuche un chasquido y sienta que se ha enganchado. Asegúrese de ajustar firmemente la lengüeta en la hebilla.

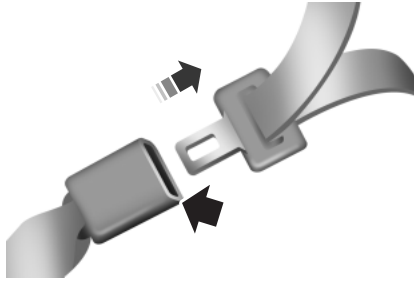

2. Para desabrocharlo, presione el botón de apertura y quite la lengüeta de la hebilla.

### SUJECIÓN DE MUJERES EMBARAZADAS

**⚠️ ADVERTENCIA:** Siempre conduzca con el respaldo del asiento vertical y el cinturón de seguridad correctamente abrochado. La parte pélvica del cinturón de seguridad se debe ajustar cómodamente y posicionar lo más abajo posible, sobre los huesos de las caderas. La parte del hombro del cinturón de seguridad se debe posicionar a lo largo del pecho. Las mujeres embarazadas también lo deben utilizar de esta forma. Consulte la figura siguiente.

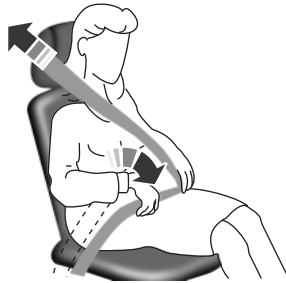

Las mujeres embarazadas siempre deben utilizar su cinturón de seguridad. La correa pélvica del cinturón de tres puntos debe quedar lo más baja posible, apoyada sobre los huesos de las caderas y cruzando por debajo del vientre, ajustada del modo más firme pero cómodo posible. La correa del hombro se debe posicionar de tal modo que pase sobre la parte media del hombro y el centro del pecho.

### Modos de bloqueo de los cinturones de seguridad



**ADVERTENCIA:** Después de cualquier choque del vehículo, el sistema de cinturones de seguridad de todos los asientos ocupados por pasajeros debe ser revisado por un distribuidor autorizado para verificar que la función del retractor de bloqueo automático de los asientos de seguridad para niños siga operando correctamente. Además, todos los cinturones de seguridad deben revisarse para comprobar que funcionan correctamente.



**ADVERTENCIA: EL MECANISMO DE CINTURÓN Y RETRACTOR DEBE REEMPLAZARSE** si el dispositivo retractor de bloqueo automático del cinturón de seguridad o algún otro dispositivo de éste no funciona correctamente al ser revisado por un distribuidor autorizado. Si no se reemplaza el conjunto de cinturón y retractor, puede aumentar el riesgo de lesiones en caso de un choque.

Todos los sistemas de seguridad en el vehículo corresponden a cinturones de seguridad de tres puntos. El cinturón de seguridad del conductor tiene el primer modo de bloqueo, mientras que los cinturones del asiento del pasajero lateral delantero y de los asientos traseros tienen los dos modos de bloqueo que se describen a continuación:

#### **Modo sensible del vehículo**

Éste es el modo normal del retractor que permite el libre ajuste de la longitud de la correa del hombro según los movimientos del pasajero y el bloqueo según el movimiento del vehículo. Por ejemplo, si el conductor frena repentinamente, hace un viraje muy cerrado o el vehículo recibe un impacto de unos 8 km/h (5 mph) o más, los cinturones de seguridad combinados se bloquean para ayudar a reducir el movimiento hacia delante del conductor y de los pasajeros.

Además, el retractor está diseñado para bloquearse cuando se jala rápidamente la correa. Si esto ocurre, permita que el cinturón se retraiga ligeramente y jale otra vez la correa hacia fuera, de manera lenta y controlada.

#### **Modo de bloqueo automático**

En este modo, la correa del hombro se bloquea previamente en forma automática. El cinturón aun se podrá retraer para eliminar la holgura en la correa del hombro. El cinturón de seguridad del conductor no tiene modo de traba automática.

***Cuándo utilizar el modo de bloqueo automático***

Este modo se debe usar cada vez que se instale un asiento de seguridad para niños, salvo un asiento auxiliar, en el asiento del pasajero delantero o en el asiento trasero. Los niños de hasta 12 años deben ir correctamente sujetos en el asiento trasero siempre que sea posible. Consulte el capítulo *Seguridad de los niños*.

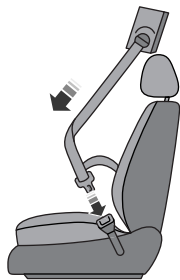
***Cómo utilizar el modo de bloqueo automático***

1. Abroche el cinturón de tres puntos.
2. Sujete la correa del hombro y jálela hacia abajo hasta extraer todo el cinturón.
3. Deje que el cinturón se retraiga. Al retraerse el cinturón, se escuchará un chasquido. Esto indica que el cinturón de seguridad está ahora en el modo de traba automática.

***Cómo desactivar el modo de bloqueo automático***

Desabroche la combinación de cinturón pélvico y de hombros y deje que se retraiga por completo para desactivar el modo de bloqueo automático y activar el modo de bloqueo sensible (emergencia) del vehículo.

**Conjunto de extensión para cinturones de seguridad**

**ADVERTENCIA:** No use extensiones para cambiar el ajuste de la correa del hombro sobre el torso.

Si el cinturón de seguridad es demasiado corto cuando está completamente extendido, puede obtener conjunto de extensión para cinturón de seguridad con un distribuidor autorizado.

Use solo extensiones fabricadas por el mismo proveedor del cinturón de seguridad. La identificación del fabricante está ubicada al final de la correa en la etiqueta. Además, use la extensión solo si el cinturón de seguridad es demasiado corto para usted al extenderlo completamente.

**AJUSTE DE LA ALTURA DEL CINTURÓN DE SEGURIDAD**

**ADVERTENCIA:** Ubique los ajustadores de altura de la correa del hombro de tal modo que ésta se apoye en la parte media de su hombro. Si el cinturón de seguridad no se ajusta adecuadamente, se reduce su eficacia y aumenta el riesgo de lesiones en una colisión.

Ajuste la altura de la correa del hombro de tal manera que ésta se apoye en la parte media de su hombro.

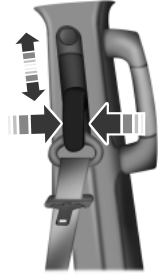

Para ajustar la altura del cinturón de hombro:

1. Apriete los botones de apertura del lado y deslice el ajustador de altura hacia arriba o hacia abajo.
2. Jale el ajustador de altura hacia abajo para asegurarse de que quede bloqueado en su lugar.

### Guía de comodidad de la segunda fila



**ADVERTENCIA:** Ubique la guía de comodidad del cinturón de seguridad, de manera que el cinturón pase por la mitad de su hombro. Si el cinturón de seguridad no se ajusta adecuadamente, se reduce su eficacia y aumenta el riesgo de lesiones en una colisión.

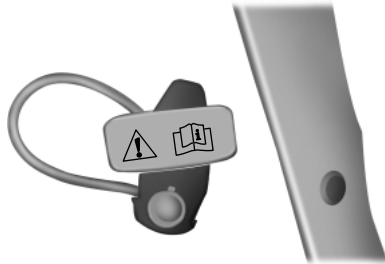

El cinturón pélvico y de hombro lateral de la segunda fila está equipado con una guía de comodidad del cinturón. Esta guía está unida al tablero de vestidura de cuarto. Utilícela para ajustar la comodidad del cinturón de hombros para pasajeros más pequeños en los asientos de los costados de la segunda fila.

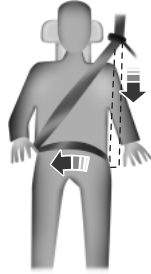

Para ajustar la guía de comodidad:

1. Deslice el cinturón de seguridad en la guía del cinturón (la parte de la lengüeta de enganche y el anillo D, no la parte donde el cinturón sale del tablero de tapizado).

2. Deslice la guía hacia arriba o abajo por la correa para que el cinturón quede centrado en el hombro del pasajero.

#### LUZ DE ADVERTENCIA Y CAMPANILLA INDICADORA DEL CINTURÓN DE SEGURIDAD



Esta luz se iluminará y una advertencia audible sonará si el cinturón de seguridad del conductor no ha sido abrochado cuando el encendido del vehículo esté encendido.

#### Condiciones de operación

Si...	Entonces...
El cinturón de seguridad del conductor no se abrocha antes de poner el interruptor de encendido en la posición ON...	La luz de advertencia del cinturón de seguridad se ilumina entre 1 y 2 minutos y la campanilla de advertencia suena entre 4 y 8 segundos.
El cinturón de seguridad del conductor se abrocha mientras la luz indicadora está encendida y la campanilla de advertencia está sonando...	La luz de advertencia del cinturón de seguridad y la campanilla de advertencia se apagan.
El cinturón de seguridad del conductor se abrocha antes de que el interruptor de encendido se coloque en la posición ON...	La luz de advertencia del cinturón de seguridad y la campanilla indicadora permanecen apagadas.

**SISTEMA DE SEGURIDAD BELT-MINDER®**

Esta característica complementa la función de advertencia de los cinturones de seguridad al proporcionar recordatorios adicionales haciendo sonar en forma intermitente una campanilla e iluminando la luz de advertencia del cinturón de seguridad cuando el asiento del conductor está ocupado y el cinturón de seguridad no ha sido abrochado.

<b>Si...</b>	<b>Entonces...</b>
El cinturón de seguridad del conductor se abrocha antes de que el interruptor de encendido se gire a la posición ON o antes de que hayan transcurrido 1 a 2 minutos de haber colocado el interruptor de encendido en ON...	La característica Belt-Minder no se activará.
El cinturón de seguridad del conductor no se abrocha cuando el vehículo ha alcanzado al menos 6 km/h (9.7 mph) y han transcurrido de 1 a 2 minutos desde que el interruptor de encendido se activó.	Se activa la característica Belt-Minder, se enciende la luz de advertencia de cinturón de seguridad y suena la campanilla de advertencia durante seis segundos cada 25 segundos, y se repite durante aproximadamente cinco minutos o hasta que se abrochen los cinturones de seguridad.
El cinturón de seguridad del conductor permanece desabrochado durante aproximadamente un minuto mientras el vehículo se desplaza a menos de 9.7 km/h (6 mph) y si transcurren más de 1 a 2 minutos desde que el interruptor de encendido se giró a la posición ON (Encendido)...	Se activa la característica Belt-Minder, se enciende la luz de advertencia de cinturón de seguridad y suena la campanilla de advertencia durante seis segundos cada 25 segundos, y se repite durante aproximadamente cinco minutos o hasta que se abrochen los cinturones de seguridad.

**Activación y desactivación del sistema Belt-Minder®**

**ADVERTENCIA:** Si bien el diseño le permite desactivar Belt-Minder, este sistema está diseñado para mejorar sus posibilidades de sobrevivir a un accidente cuando esté con el cinturón abrochado. Recomendamos que deje el sistema Belt-Minder activado por su seguridad y la de otros que puedan utilizar el vehículo. Para reducir el riesgo de lesiones, no active ni desactive la función Belt-Minder mientras conduce el vehículo.

*Lea detalladamente los pasos 1 al 4 antes de continuar con el procedimiento de programación.*

La característica Belt-Minder se puede activar o desactivar siguiendo el siguiente procedimiento.

Antes de efectuar el procedimiento, asegúrese de que:

- el freno de estacionamiento esté puesto.
- la palanca de cambios de la transmisión está en la posición **P** (Estacionamiento).
- el encendido esté desactivado.
- todas las puertas del vehículo estén cerradas.
- el cinturón de seguridad del conductor esté desabrochado.

1. Active el encendido. No arranque el motor.

2. Espere hasta que la luz de advertencia de cinturón de seguridad se apague (aproximadamente 1 a 2 minutos).

- Los pasos 3 y 4 deben ser terminados dentro de 60 segundos o el procedimiento tendrá que ser repetido.

3. Abroche y luego desabroche el cinturón de seguridad tres veces, terminando con el cinturón de seguridad desabrochado. La luz de advertencia del cinturón de seguridad se encenderá por aproximadamente tres segundos.

4. En un intervalo de siete segundos después de apagada la luz de advertencia de los cinturones de seguridad, abroche y luego desabroche el cinturón de seguridad. La luz de la advertencia de seguridad destellará.

Esto desactivará la función Belt-Minder, si actualmente está activada o la activará si se encuentra desactivada.

---

**MANTENIMIENTO DE SISTEMAS DE SUJECIÓN PARA NIÑOS Y CINTURONES DE SEGURIDAD**

Revise los cinturones de seguridad del vehículo y los sistemas de asientos de seguridad para niños en forma periódica para asegurarse de que funcionen correctamente y que no estén dañados. Revise los cinturones de seguridad del vehículo y de los asientos para niños para asegurarse de que no haya roturas, rasgaduras o cortes. Reemplácelos si es necesario. Después de un choque se deben inspeccionar todos los conjuntos de cinturones de seguridad del vehículo, incluyendo retractores, hebillas, conjuntos de hebillas de los cinturones de seguridad delanteros, conjuntos de soporte de hebillas (barra de deslizamiento, si está equipada), ajustadores de altura de los cinturones de hombro (si está equipado), guía del cinturón de hombro en el respaldo (si está equipado), anclajes de atadura y el sistema LATCH para asientos de seguridad para niños y herraje de sujeción. Lea las instrucciones del fabricante del sistema de sujeción para niños para conocer sus recomendaciones específicas de inspección y mantenimiento.

Ford Motor Company recomienda reemplazar todos los conjuntos de cinturones de seguridad que hayan estado en uso en los vehículos involucrados en un choque. Sin embargo, si el choque fue leve y un distribuidor autorizado considera que los cinturones no presentan daños y siguen funcionando correctamente, no es necesario reemplazarlos. Los conjuntos de cinturón de seguridad que no hayan estado en uso al producirse un choque, también deberán ser revisados y reemplazados si se detectan daños o fallas en su funcionamiento.

Para la limpieza correcta de los cinturones de seguridad sucios, consulte *Limpieza del interior* en el capítulo *Cuidado del vehículo*.

**PRINCIPIOS DE OPERACIÓN**

 **ADVERTENCIA:** Las bolsas de aire no se inflan lenta y suavemente, y el riesgo de sufrir lesiones provocadas por el despliegue de una bolsa de aire es mayor cerca de la vestidura que cubre el módulo de la bolsa de aire.

 **ADVERTENCIA:** Todos los ocupantes del vehículo, incluyendo el conductor, deben usar siempre los cinturones de seguridad en forma apropiada, incluso si se cuenta con un sistema de sujeción suplementario de bolsas de aire.

 **ADVERTENCIA:** Todos los niños de hasta 12 años deberán viajar siempre en el asiento trasero y utilizar en todo momento sistemas de seguridad apropiados para niños.

 **ADVERTENCIA:** Nunca coloque el brazo sobre el módulo de la bolsa de aire, ya que ésta puede provocar graves fracturas a los brazos u otras lesiones al inflarse.

 **ADVERTENCIA:** Las bolsas de aire pueden lesionar o causar la muerte a un niño que se encuentre en un asiento para niños. NUNCA coloque un asiento para niños orientado hacia atrás frente a una bolsa de aire activa. Si debe usar un asiento para niños orientado hacia delante en el asiento delantero, mueva el asiento completamente hacia atrás.

 **ADVERTENCIA:** No intente revisar, reparar ni modificar los sistemas de sujeción suplementarios de bolsas de aire ni sus fusibles. Comuníquese de inmediato con su distribuidor autorizado.

 **ADVERTENCIA:** Después del inflado, se calientan varios componentes del sistema de bolsa de aire. No los toque después del inflado.



**ADVERTENCIA:** Si la bolsa de aire se ha inflado, ésta no volverá a funcionar y se debe reemplazar de inmediato. Si no reemplaza la bolsa de aire, el área sin reparar aumentará el riesgo de lesiones en caso de un choque.

Las bolsas de aire son un sistema de sujeción suplementario y están diseñadas para trabajar junto con los cinturones de seguridad y ayudar a proteger al conductor y al pasajero delantero derecho contra ciertas lesiones en la parte superior del cuerpo. Las bolsas de aire no se inflan lentamente; existe el riesgo de lesiones provocadas por una bolsa de aire que se infla.

**Nota:** si una bolsa de aire se despliega, oírás un estallido fuerte y verás una nube de residuo en polvo inofensivo. Esto es normal.

Las bolsas de aire se inflan y desinflan rápidamente al activarse. Después de que la bolsa de aire se infla, es normal observar residuos de polvo, similares al humo, u oler el propelente quemado. Esto puede consistir en fécula de maíz, polvos de talco (para lubricar la bolsa) o compuestos de sodio (por ejemplo, bicarbonato de sodio), producidos por el proceso de combustión que infla la bolsa de aire. Es posible que haya pequeñas cantidades de hidróxido de sodio que pueden irritar la piel y los ojos, pero ninguno de los residuos es tóxico. Si bien el sistema está diseñado para ayudar a reducir lesiones graves, el contacto con una bolsa de aire que se infla también podría causar abrasiones o hinchazones. La pérdida temporal de la audición es también una posibilidad como resultado del ruido asociado al inflado de una bolsa de aire. Debido a que las bolsas de aire se deben inflar rápidamente y con una fuerza considerable, existe el riesgo de muerte o de lesiones graves tales como fracturas, lesiones faciales y oculares o lesiones internas, particularmente para los ocupantes que no están bien asegurados o que están mal sentados cuando se despliega la bolsa de aire. Por lo tanto, es extremadamente importante que los ocupantes estén correctamente sujetos y lo más lejos posible del módulo de la bolsa de aire, sin dejar de mantener el control del vehículo.

Las bolsas de aire no requieren mantenimiento de rutina.

### SISTEMA DE SUJECIÓN DE SEGURIDAD

El sistema de sujeción de seguridad proporciona mayor nivel de protección total en caso de choques frontales a los ocupantes de los asientos delanteros y está diseñado para ayudar a reducir aun más el riesgo de lesiones relacionadas con la bolsa de aire. El sistema tiene la capacidad de analizar las diferentes condiciones de los ocupantes y la

## 48 Sistema de sujeción suplementario

---

gravedad de la colisión antes de activar los dispositivos de seguridad correctos para proteger mejor a una variedad de ocupantes, en diversas situaciones, durante una colisión frontal.

El sistema de sujeción de seguridad de su vehículo consta de:

- dispositivos de sujeción suplementarios de bolsas de aire de etapa dual para el conductor y el pasajero.
- cinturones de seguridad de los asientos laterales delanteros con pretensores, retractores de administración de energía (solo primera fila) y sensores de uso del cinturón de seguridad.
- sensor de posición del asiento del conductor.
- sensores de gravedad de colisión frontal.
- módulo de control de las sujeciones con sensores de impacto y seguridad.
- luz de advertencia y campanilla de respaldo del sistema de sujeción.
- el cableado eléctrico de las bolsas de aire, sensores de choque, pretensores del cinturón de seguridad, sensores de uso del cinturón de seguridad delantero, sensor de posición del asiento del conductor y luces indicadoras.

### ***¿Cómo funciona el sistema de sujeción de seguridad?***

El sistema de sujeción seguridad puede adaptar la estrategia de despliegue de los dispositivos de seguridad de su vehículo según la gravedad del choque y las condiciones de los ocupantes. Un conjunto de sensores de colisión y de los ocupantes proporciona información al módulo de control de sistemas de sujeción (RCM). En una colisión, el módulo de control de sistemas de sujeción puede activar los pretensores del cinturón de seguridad y/o una o ambas etapas del sistema de sujeción suplementario de bolsas de aire de dos etapas, según la gravedad de la colisión y la condición de los ocupantes.

### **SOS POST-CRASH ALERT SYSTEM™ (Sistema de alerta posterior a una colisión)**

El sistema hace destellar las luces direccionales y hace sonar el claxon (intermitentemente) en caso de un impacto grave que despliegue una bolsa de aire equipada en su vehículo, como la delantera, lateral, lateral tipo cortina o Safety Canopy.

El claxon y las luces se apagan cuando:

- presiona el botón de control de emergencia
- presiona el botón de pánico (si está equipado) en el transmisor de entrada a control remoto, o
- el vehículo se queda sin energía.

**BOLSAS DE AIRE DEL CONDUCTOR Y EL PASAJERO**

 **ADVERTENCIA:** Nunca apoye el brazo, ni ningún objeto sobre un módulo de bolsa de aire. Colocar el brazo sobre una bolsa de aire que se despliega puede causarle graves fracturas del brazo u otras heridas. Colocar objetos encima o junto al área de inflado de la bolsa de aire puede hacer que estos sean proyectados por la bolsa de aire contra su rostro y torso, causándole lesiones graves.

 **ADVERTENCIA:** Las bolsas de aire pueden lesionar o causar la muerte a un niño que se encuentre en un asiento para niños. Nunca coloque un asiento para niños orientado hacia atrás frente a una bolsa de aire activa. Si debe usar un asiento para niños orientado hacia delante en el asiento delantero, desplace completamente hacia atrás el asiento en el que se instalará el asiento para niños.

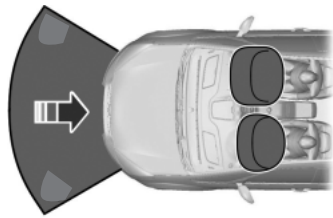

Las bolsas de aire del conductor y el pasajero delantero se desplegarán en caso de un choque significativo frontal o semifrontal.

El sistema de bolsas de aire delanteras del conductor y el pasajero consta de:

- módulos de bolsa de aire del conductor y el pasajero
-  sensores de colisión y sistema de monitoreo con indicador de disponibilidad. Consulte *Sensores de colisión e indicador de la bolsa de aire* más adelante en este capítulo.

## 50 Sistema de sujeción suplementario

---

### Ajuste correcto de los asientos del conductor y el pasajero delantero



**ADVERTENCIA:** La National Highway Traffic Safety Administration (NHTSA) recomienda una distancia mínima de al menos 25 cm (10 pulg.) entre el pecho de un ocupante y el módulo de la bolsa de aire del conductor.

Para colocarse a una distancia correcta de la bolsa de aire:

- Mueva su asiento hacia atrás lo más posible, sin dejar de alcanzar cómodamente los pedales.
- Recline levemente el asiento (uno o dos grados) desde la posición vertical.

Después de que todos los pasajeros hayan ajustado sus asientos y se hayan puesto los cinturones de seguridad, es muy importante que continúen sentados correctamente. Los ocupantes correctamente sentados se sientan siempre en posición vertical contra el respaldo y en el centro del cojín, con los pies cómodamente extendidos en el piso. Sentarse de manera incorrecta puede aumentar la probabilidad de lesiones en el caso de una colisión. Por ejemplo, si un pasajero viaja en una posición irregular, se recuesta, voltea hacia los lados, se sienta hacia delante, se inclina hacia delante o hacia los lados o levanta uno o ambos pies, aumenta en gran medida la probabilidad de sufrir lesiones en una colisión.

### Los niños y las bolsas de aire



**ADVERTENCIA:** Las bolsas de aire pueden lesionar o causar la muerte a un niño que se encuentre en un asiento para niños.

Nunca coloque un asiento para niños orientado hacia atrás frente a una bolsa de aire activa. Si debe usar un asiento para niños orientado hacia delante en el asiento delantero, desplace completamente hacia atrás el asiento en el que se instalará el asiento para niños.



Los niños deben estar siempre asegurados correctamente. Las estadísticas de accidentes demuestran que los niños están más seguros cuando viajan en los asientos traseros, con los sistemas de seguridad ajustados correctamente, que cuando viajan en el asiento delantero. Si no se siguen estas instrucciones puede aumentar el riesgo de lesiones en un choque.

#### BOLSAS DE AIRE LATERALES

**!** **ADVERTENCIA:** No coloque objetos ni instale equipo sobre o cerca de la cubierta de la bolsa de aire, en el costado de los respaldos (de los asientos delanteros) ni en áreas de los asientos delanteros, que puedan hacer contacto con una bolsa de aire al desplegarse. Si no se siguen estas instrucciones, el riesgo de lesiones puede aumentar en caso de un choque.

**!** **ADVERTENCIA:** No utilice cubiertas adicionales en los asientos. El uso de cubiertas adicionales en los asientos puede impedir que las bolsas de aire laterales se inflen y aumentar el riesgo de lesiones en un accidente.

**!** **ADVERTENCIA:** No apoye su cabeza contra la puerta. La bolsa de aire lateral podría lesionarlo ya que se despliega desde el costado del respaldo del asiento.

**!** **ADVERTENCIA:** No intente revisar, reparar ni modificar la bolsa de aire, sus fusibles ni la cubierta de un asiento que contenga una bolsa de aire, ya que esto podría causarle lesiones graves o incluso la muerte. Comuníquese de inmediato con su distribuidor autorizado.



**ADVERTENCIA:** Si se ha inflado, la bolsa de aire lateral no volverá a funcionar. El sistema de bolsas de aire laterales (incluido el asiento) debe ser inspeccionado y reparado por un distribuidor autorizado. Si no reemplaza la bolsa de aire, el área sin reparar aumentará el riesgo de lesiones en caso de un choque.

Las bolsas de aire laterales están situadas en el costado externo de los respaldos de los asientos delanteros. En algunas colisiones laterales, se inflará la bolsa de aire lateral afectada por la colisión. La bolsa de aire se diseñó para inflarse entre el tablero de la puerta y el ocupante, para mejorar la protección proporcionada a los ocupantes en los choques de impacto lateral.



El sistema consta de lo siguiente:

- Una etiqueta o un panel lateral grabado en relieve, que indica que su vehículo está equipado con bolsas de aire laterales
- Bolsas de aire laterales situadas dentro del respaldo de los asientos del conductor y del pasajero delantero



- sensores de colisión y sistema de monitoreo con indicador de disponibilidad. Consulte *Sensores de colisión e indicador de la bolsa de aire* más adelante en este capítulo.

El diseño y funcionamiento del sistema de bolsas de aire laterales incluyeron los procedimientos de prueba recomendados, los que fueron desarrollados por un grupo de expertos en seguridad automotriz conocidos como Side Airbag Technical Working Group (Grupo de trabajo técnico de bolsas de aire laterales). Estos procedimientos de prueba recomendados ayudan a reducir el riesgo de lesiones relacionadas con el despliegue de las bolsas de aire laterales.

#### **BOLSAS DE AIRE TIPO CORTINA SAFETY CANOPY®**



**ADVERTENCIA:** No coloque objetos ni monte equipos sobre o cerca del forro del techo, en el riel lateral, que pudieran entrar en contacto con una bolsa de aire tipo cortina cuando se despliega. Si no se siguen estas instrucciones, el riesgo de lesiones puede aumentar en caso de un choque.



**ADVERTENCIA:** No apoye su cabeza contra la puerta. La bolsa de aire tipo cortina podría herirle al desplegarse desde el forro del techo.



**ADVERTENCIA:** No intente dar servicio, reparar ni modificar las bolsas de aire tipo cortina, sus fusibles, el tapizado de los pilares A, B o C, ni el forro del techo de un vehículo equipado con bolsas de aire tipo cortina, ya que podría resultar gravemente herido e incluso de morir. Comuníquese de inmediato con su distribuidor autorizado.



**ADVERTENCIA:** Todos los ocupantes del vehículo, incluyendo el conductor, deben usar siempre los cinturones de seguridad incluso si se cuenta con un sistema de sujeción suplementario de bolsas de aire. El uso incorrecto del cinturón de seguridad podría aumentar significativamente el riesgo de lesiones o muerte.



**ADVERTENCIA:** Para reducir el riesgo de lesiones, no obstruya ni coloque objetos en la trayectoria de despliegue de la bolsa de aire tipo cortina.



**ADVERTENCIA:** Si las bolsas de aire tipo cortina se desplegaron, ya no funcionarán otra vez. El sistema de bolsas de aire tipo cortina (incluyendo el tapizado de los pilares A, B y C y el forro del techo) debe ser inspeccionado y reparado por un distribuidor autorizado. Si no se reemplaza la bolsa de aire tipo cortina, el área sin reparar aumentará el riesgo de lesiones en caso de una colisión.

El sistema Safety Canopy se desplegará durante colisiones laterales importantes o cuando el sensor de volcadura detecte una cierta probabilidad de volcadura. El sistema Safety Canopy está instalado en la lámina metálica del riel lateral del techo, detrás del forro, sobre cada fila de asientos. En ciertas colisiones laterales o volcaduras, el sistema Safety Canopy se activará sin importar cuáles asientos estén ocupados. El sistema Safety Canopy está diseñado para inflarse entre el área de las ventanas laterales y los pasajeros con el fin de aumentar la protección proporcionada en caso de colisiones laterales y eventos de volcadura.

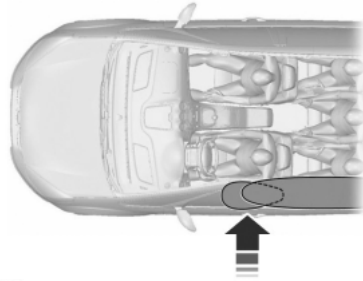

El sistema consta de lo siguiente:

- bolsas de aire tipo cortina Safety Canopy instaladas por arriba de los paneles de tapizado, sobre las ventanas laterales delanteras y traseras identificadas por un letrero en el forro del pilar B.

- Un forro del techo flexible que se abre por encima de las puertas laterales para permitir el despliegue de la bolsa de aire tipo cortina.



- sensores de colisión y sistema de monitoreo con indicador de disponibilidad. Consulte *Sensores de choque e indicador de la bolsa de aire* en este capítulo.

Los niños de hasta 12 años siempre deben ir correctamente sujetos en los asientos traseros. El sistema Safety Canopy no interferirá con los niños que estén asegurados en un asiento para niños o un asiento auxiliar correctamente instalado, ya que está diseñado para inflarse hacia abajo, desde el forro del techo, sobre las puertas a lo largo de los vanos de las ventanas laterales.

El diseño y desarrollo del sistema Safety Canopy incluyó los procedimientos de prueba recomendados por un grupo de expertos en seguridad automotriz conocidos como Side Airbag Technical Working Group (Grupo de trabajo técnico de bolsas de aire laterales). Estos procedimientos de prueba recomendados ayudan a reducir el riesgo de lesiones relacionadas con el despliegue de las bolsas de aire laterales (incluido el sistema Safety Canopy).

**SENSORES DE COLISIÓN E INDICADOR DE LA BOLSA DE AIRE**

**ADVERTENCIA:** Modificar o agregar equipo al extremo delantero del vehículo (incluyendo el bastidor, la defensa, la estructura de la carrocería del extremo delantero y los ganchos para remolque) puede afectar el funcionamiento del sistema de bolsas de aire, aumentando el riesgo de sufrir lesiones. No modifique el extremo delantero del vehículo.

Su vehículo tiene un grupo de sensores de colisión y de ocupantes que proporcionan información al módulo de control de protección el cual despliega (activa) los pretensores de los cinturones de seguridad delanteros, la bolsa de aire del conductor, la bolsa de aire del pasajero, las bolsas de aire laterales montadas en los asientos y el sistema Safety Canopy. Con base en el tipo de accidente (impacto frontal, impacto lateral o volcadura) el módulo de control de sistemas de seguridad desplegará los dispositivos de seguridad apropiados.

El módulo de control de sistemas de seguridad también monitorea la disponibilidad de los dispositivos de seguridad mencionados anteriormente, más los sensores de colisión y del ocupante. La disponibilidad del sistema de seguridad está indicada por una luz indicadora de advertencia en el grupo de instrumentos o por un tono de emergencia si la luz de advertencia no funciona. Vea el capítulo *Grupo de instrumentos*. La bolsa de aire no requiere mantenimiento de rutina.

La presencia de una o más de las situaciones siguientes indica que hay problemas en el sistema:



- La luz de disponibilidad destella o permanece encendida.
- La luz de disponibilidad no se encenderá inmediatamente después de activar el encendido.
- Se escucha una serie de cinco pitidos. El patrón de tonos se repetirá periódicamente hasta que el problema y la luz se reparen.

Si sucede alguna de estas cosas, aunque en forma intermitente, un distribuidor autorizado debe revisar inmediatamente el sistema de sujeción suplementario. A menos que se haga la reparación necesaria, es posible que el sistema no funcione correctamente en caso de un choque.

## 56 Sistema de sujeción suplementario

---

Los pretensores de los cinturones de seguridad y el sistema de sujeción suplementario de bolsas de aire están diseñados para activarse cuando el vehículo realice una deceleración frontal o lateral suficiente para hacer que el módulo de control de sistemas de sujeción despliegue un dispositivo de seguridad, o cuando el sensor de volcadura detecte una cierta probabilidad de volcadura.

El hecho de que los pretensores de los cinturones de seguridad o las bolsas de aire no se activen para ambos ocupantes de los asientos delanteros en un choque no significa que el sistema funcione incorrectamente. Más bien, significa que el módulo de control de sistemas de sujeción determinó que las condiciones del accidente (gravedad del choque, uso de cinturones, etc.) no eran las adecuadas para activar estos dispositivos de seguridad.

- Las bolsas de aire delanteras están diseñadas para activarse solo en caso de colisiones frontales o semifrontales (no volcaduras, impactos laterales o traseros) a menos que la colisión provoque una desaceleración frontal suficiente.
- Los pretensores del cinturón de seguridad están diseñados para activarse en caso de colisión frontal, semifrontal y lateral, y de volcadura.
- Las bolsas de aire laterales están diseñadas para inflarse en ciertas colisiones de impacto lateral. Las bolsas de aire laterales pueden activarse en otros tipos de colisiones si el vehículo experimenta suficiente deformación o movimiento lateral.
- El sistema Safety Canopy está diseñado para inflarse en ciertas colisiones de impacto lateral o en eventos de volcadura. Asimismo, puede activarse en otros tipos de colisiones si el vehículo experimenta suficiente deformación o movimiento lateral, o deformación, o una cierta probabilidad de volcadura.

### **ELIMINACIÓN DE LAS BOLSAS DE AIRE**

Comuníquese de inmediato con su distribuidor autorizado. Las bolsas de aire DEBEN SER eliminadas por personal calificado.

**INFORMACIÓN GENERAL SOBRE RADIOFRECUENCIAS**

Este dispositivo cumple con la Parte 15 de las Normas de la FCC (Federal Communications Commission) y con los estándares RSS exentos de licencia de Industry Canada. La operación está sujeta a estas dos condiciones: (1) Este dispositivo no debiera causar interferencia dañina y (2) Este dispositivo debe aceptar cualquier interferencia que reciba, incluso interferencias que pudieran causar un funcionamiento no deseado.

**Nota:** los cambios o las modificaciones que no estén expresamente aprobados por la parte responsable del cumplimiento podrían invalidar la autoridad del usuario para operar el equipo. El término **IC** antepuesto al número de certificación del radio solo significa que se cumplen las especificaciones técnicas de Industry Canada.

El alcance normal del transmisor es de 10 m (33 pies) aproximadamente. Los vehículos con función de arranque a control remoto tendrán mayor alcance. Las disminuciones del alcance funcional pueden deberse a:

- condiciones climáticas
- torres de antenas de radio próximas
- estructuras en torno su vehículo
- otros vehículos estacionados cerca del suyo.

La radiofrecuencia utilizada por su control remoto también puede ser utilizada en otras transmisiones de radio de distancias cortas, por ejemplo, radios de aficionados, equipo médico, auriculares inalámbricos, controles remotos y sistemas de alarma. Si las frecuencias se atascan, no podrá utilizar su control remoto. Puede cerrar y abrir las puertas con la llave.

**Nota:** asegúrese de que su vehículo esté cerrado con llave antes de dejarlo solo.

**Nota:** si está en el rango, el control remoto operará si presiona cualquier botón accidentalmente.

**CONTROL REMOTO****Transmisores integrados de cabezal de entrada**

Su vehículo podría estar equipado con dos transmisores integrados a la llave. La hoja de la llave se utiliza para arrancar el vehículo y desbloquear o bloquear la puerta del conductor desde fuera del vehículo. La parte del transmisor funciona como el control remoto.

**Nota:** las llaves de su vehículo cuentan con una etiqueta de seguridad que proporciona información importante sobre el perfil de corte de la llave del vehículo. Mantenga la etiqueta en un lugar seguro como futura referencia.

**Cambio de la batería del control remoto**

**Nota:** consulte las normas locales para desechar adecuadamente la batería del transmisor.

**Nota:** no limpie la grasa en las terminales de la batería ni en la superficie posterior del tablero de circuitos.

**Nota:** reemplazar la batería no borrará el transmisor del vehículo. El transmisor debe funcionar normalmente.

El control remoto utiliza una batería de litio CR2032 tipo moneda de 3 V o equivalente.

### **Transmisor integrado de cabezal de entrada**

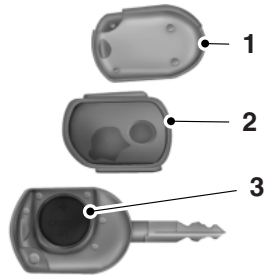

1. Inserte y gire una moneda chica en la ranura cercana al anillo del llavero para quitar la tapa de la batería (1).
2. Retire con cuidado la junta de hule (2) del transmisor si no se despega junto con la cubierta de la batería.
3. Quite la batería agotada (3).

4. Inserte la batería nueva. Consulte las instrucciones ubicadas dentro del transmisor integrado a la llave para ver la orientación correcta de la batería. Presione la batería para asegurarse que esté bien asentada en la cavidad de alojamiento.

5. Vuelva a instalar la junta hermética de hule.

6. Presione para volver a colocar la tapa de la batería en la llave.

### **Función de memoria**

Esta función permite que el control remoto recupere las posiciones memorizadas del asiento del conductor, los espejos eléctricos, la columna de la dirección y los pedales eléctricos ajustables.

Presione el botón de quitar el seguro del control remoto para recuperar las posiciones de la memoria. Si está activada la característica de entrada y salida fácil, el asiento se moverá a la posición de entrada fácil. El asiento se moverá a la posición en la memoria del conductor cuando la llave se coloque en el encendido.

### **Cómo programar la memoria en el control remoto**

1. Active el encendido.
2. Mueva las características de memoria a las posiciones deseadas mediante los controles asociados.



3. Mantenga presionado el botón de memoria **1**, al lado del asiento del conductor durante cinco segundos. Escuchará dos sonidos cortos.

4. En menos de tres segundos, presione el botón para poner seguros del control remoto. Escuchará un sonido corto.

Repita este procedimiento para el botón de memoria **2** y un segundo control remoto si se desea.

#### **Cómo desactivar la memoria del control remoto**

1. Active el encendido.
2. Mantenga presionado el botón de memoria deseado durante cinco segundos. Escuchará un sonido corto.
3. En menos de tres segundos, presione el botón de quitar seguros del control remoto.

Repita este procedimiento para cada control remoto adicional si así lo desea.

#### **Localizador del vehículo**



Presione el botón dos veces en menos de tres segundos. El claxon sonará y destellarán las luces direccionales. Le recomendamos que use este método para ubicar el vehículo, en lugar de utilizar la alarma de emergencia.

#### **Activación de una alarma de emergencia**



Presione el botón para activar la alarma. Presione el botón otra vez o active el encendido para desactivarla.

**Nota:** la alarma de emergencia solo funcionará cuando el encendido esté en Off.

#### **REEMPLAZO DE LLAVE O CONTROL REMOTO PERDIDOS**

Puede comprar llaves o controles remotos de reemplazo o adicionales en su distribuidor autorizado. El distribuidor puede programar los transmisores para su vehículo o puede programarlos usted mismo. Para obtener información sobre la programación de sus transmisores, consulte el capítulo *Seguridad*.

## PRINCIPIOS DE OPERACIÓN

MyKey le permite programar llaves con modos de conducción restringida para promover buenos hábitos de manejo. Con estos modos de conducción restringida es posible activar todas las llaves programadas para el vehículo, excepto una.

Cualquier llave que no ha sido programada se denomina llaves del administrador o llaves de administración. Se puede utilizar para:

- crear una MyKey
- programar ajustes configurables de MyKey
- borrar las funciones de MyKey.

Cuando programó una MyKey, puede acceder a la siguiente información a través de la pantalla de información:

- Cuántas llaves de administración y MyKeys están programadas para el vehículo.
- La distancia total que el vehículo viajó con una MyKey.

**Nota:** todas la MyKeys se programan con los mismos ajustes. No puede programarlas individualmente.

**Nota:** en vehículos equipados con llave de acceso inteligente (arranque con botón de presión), cuando están presentes una MyKey y una llave de acceso inteligente de administración (transmisor), el transmisor de administración se reconocerá para arrancar el vehículo.

## Ajustes que no se pueden configurar

Los siguientes ajustes no los puede cambiar el usuario de una llave de administración:

- Belt-Minder. No puede desactivar esta función. El sistema de audio quedará en silencio cuando los cinturones de seguridad de los ocupantes del asiento delantero no están abrochados.
- Advertencia temprana de nivel de combustible bajo. La advertencia de poco combustible se activa antes, dando al usuario de MyKey más tiempo para cargar combustible.
- Se fuerza la activación de los sistemas de asistencia para el conductor, si están equipados en su vehículo: estacionamiento asistido, sistema de información de puntos ciegos (BLIS) con alerta de tráfico cruzado, advertencia de salida de carril y sistema de advertencia de colisión frontal.

**Ajustes que se pueden configurar**

Con una llave de administración, puede configurar ciertos ajustes de MyKey cuando crea por primera vez una MyKey y antes de volver a girar la llave o volver a arrancar el vehículo. También puede cambiar los ajustes después con una llave de administración.

- Se puede definir un límite de velocidad para el vehículo. Las advertencias se mostrarán en la pantalla, seguidas de un tono sonoro, cuando el vehículo llega a la velocidad establecida. No puede anular la velocidad definida al pisar totalmente el pedal del acelerador ni al ajustar la velocidad de cruce.
- Indicador de velocidad del vehículo de 75, 90 ó 105 km/h (45, 55 ó 65 mph). Cuando selecciona una velocidad, se mostrará en la pantalla, seguido de un tono audible cuando se excede la velocidad preseleccionada del vehículo.
- Volumen máximo del sistema de audio de 45%. Se mostrará un mensaje en la pantalla cuando intenta exceder el volumen limitado. Además, se desactivará el control de volumen dependiente de la velocidad o compensado automático.
- Siempre en configuración. Cuando se selecciona, no podrá apagar AdvanceTrac (si el vehículo cuenta con esta función).

**CREACIÓN DE UN MYKEY**

Utilice la pantalla de información para crear una MyKey.

1. Inserte en el encendido la llave que desea programar.
2. Active el encendido.
3. Ingrese al menú principal en la pantalla de información. Presione **SETUP** (Configurar) utilizando los botones de la pantalla de información hasta que aparezca **PRESS RESET TO CREATE MYKEY** (Presione RESET para crear una MyKey).
4. Presione y suelte el botón **RESET** (Restablecer). Aparecerá **HOLD RESET TO CONFIRM MYKEY** (Presione RESET [Restablecer] para confirmar MYKEY).
5. Mantenga presionado el botón **RESET** (Restablecer) durante dos segundos hasta que aparezca **MARK THIS AS RESTRICTED** (Marcar esta como restringida). Espere hasta que aparezca **KEY RESTRICTED AT NEXT START** (Llave restringida en el siguiente arranque).

MyKey se creó correctamente. Asegúrese de etiquetarla para poder distinguirla de las llaves de administración.

También puede programar ajustes configurables para las llaves. Consulte *Programar/Cambiar ajustes que se pueden configurar*.

**Programar/Cambiar ajustes que se pueden configurar**

Utilice la pantalla de información para ingresar a los ajustes configurables de MyKey:

1. Active el encendido con una llave de administración.
2. Ingrese al menú principal en los controles de la pantalla de información y presione **SETUP** (Configurar) hasta que aparezca **RESET FOR MYKEY SETTINGS** (Restablecer configuración de MyKey) en la pantalla.
3. Presione y suelte el botón **RESET** (Restablecer) para ver los menús de configuración MyKey.
4. Presione el botón **SETUP** (Configurar) para desplegar el siguiente menú y desplazarse a través de sus opciones.
5. En cualquiera de los menús, presione **RESET** (Restablecer) para resaltar su opción. Utilice los botones de flecha para hacer una selección.
6. Presione **SETUP** (Configurar) para guardar su selección. Aparecerá el siguiente ajuste configurable.
7. Repita los Pasos 4 y 5 hasta que termine de cambiar los ajustes configurables.

**Borrar todas las MyKeys**

Puede borrar todas las opciones de MyKeys en el mismo ciclo de la llave, mientras crea MyKey. Sin embargo, si apaga el encendido, necesitará una llave de administración para borrar las MyKeys.

**Nota:** cuando borra las MyKeys, elimina todas las restricciones y devuelve todas las MyKeys a su estado original de llave de administración de una vez.

Para borrar todas las MyKeys de todos los ajustes de MyKey, utilice la pantalla de información para hacer lo siguiente:

1. Presione **SETUP** (Configurar) hasta que aparezca **PRESS RESET TO CLEAR MYKEY** (Presione RESET [Restablecer] para borrar MYKEY) en la pantalla.
2. Presione y suelte el botón **RESET** (Restablecer). En la pantalla aparecerá **HOLD RESET TO CONFIRM CLEAR** (Presione RESET [Restablecer] para confirmar el borrado).
3. Mantenga presionado el botón **RESET** (Restablecer) durante dos segundos hasta que aparezca el mensaje **ALL MYKEYS CLEARED** (Todas las MYKEYS borradas) en la pantalla.

**VERIFICAR ESTADO DEL SISTEMA MYKEY**

Puede buscar información sobre las MyKeys programadas utilizando la pantalla de información.

**DISTANCIA MYKEY**

Rastrea la distancia cuando un conductor utiliza una MyKey. La única forma de borrar la distancia acumulada es mediante una llave de administración para borrar la MyKey. Si la distancia no se acumula como se esperaba, el usuario destinado no utiliza la MyKey o un usuario de la llave de administración recientemente borró y volvió a crear una MyKey.

**CANTIDAD DE MYKEYS**

Indica la cantidad de MyKeys que están programadas en el vehículo. Utilice esta función para detectar cuántas MyKeys tiene para el vehículo y determinar cuando se elimina una MyKey.

**CANTIDAD DE LLAVES DE ADMINISTRACIÓN**

Indica cuántas llaves de administración hay programadas en el vehículo. Utilice esta función para determinar cuántas llaves sin restricción tiene para el vehículo y detecta si se programó una MyKey adicional.

**USO DE MYKEY CON SISTEMAS DE ARRANQUE REMOTO**

MyKey no es compatible con sistemas de arranque a control remoto no originales no aprobados por Ford. Si decide instalar un sistema de arranque remoto, visite a su distribuidor autorizado Ford para que le recomiende un sistema de arranque remoto aprobado por Ford.

**Vehículos con sistemas de arranque remoto no originales aprobados por Ford**

Cuando se usa un sistema de arranque remoto aprobado por Ford, el vehículo reconoce el sistema de arranque remoto como otra llave de administración. Es el ajuste predeterminado del vehículo. También puede programar el arranque remoto como una MyKey. Como resultado, la pantalla del menú de estado del sistema MyKey incluye el sistema de arranque remoto como una llave adicional en el conteo total de **MYKEY(S) PROGRAMMED** (MyKeys programadas) o **ADMIN KEYS PROGRAMMED** (Llaves de administración [admin.] programadas). Consulte la sección *Verificación del estado del sistema MyKey*.

Al arrancar su vehículo con un sistema de arranque remoto original aprobado por Ford, el sistema detiene el vehículo después que abra la puerta o ponga la transmisión en alguna velocidad. Esto es intencional. Al volver a arrancar su vehículo, lee el estado de su llave real (llave tradicional o transmisor de la llave inteligente) en lugar del estado del sistema de arranque remoto.

Como precaución adicional, es posible que los propietarios de vehículos equipados con llaves tradicionales deseen programar el sistema de arranque remoto como una MyKey, si el conductor con llave MyKey utiliza el transmisor de arranque remoto. Así, cuando el conductor con llave MyKey arranca el vehículo con el sistema de arranque remoto, las restricciones de MyKey se mantienen activas.

Con un sistema de arranque remoto original aprobado por Ford, es posible programar todas las llaves reales como MyKeys accidentalmente. Si esto sucede, entonces el transmisor de arranque remoto es la llave de administración. Si quiere tener solo una llave real como una MyKey, o no quiere tener ninguna llave MyKey, entonces debe utilizar arranque remoto para borrar todas las MyKeys. En ese caso, siga los siguientes pasos:

- Entre al vehículo y cierre todas las puertas.
- Arranque a control remoto el vehículo con su llavero transmisor de arranque.
- Consulte *Borrar todas las MyKeys*. Siga los pasos 1 a 3.

Después de borrar sus MyKeys, puede crear una nueva llave MyKey. Consulte *Crear una MyKey*.

**Nota:** para vehículos con llaves de acceso inteligente (arranque con botón pulsador), no puede programar el sistema de arranque remoto como una MyKey. Siempre trate al transmisor de arranque remoto como cualquier otra llave de administración.

### **Vehículos con sistemas de arranque remoto no originales no aprobados por Ford**

MyKey no es compatible con sistemas de arranque a control remoto no originales no aprobados por Ford. Si decide instalar un sistema de arranque remoto, visite a un distribuidor autorizado Ford para que le recomiende un sistema aprobado por Ford.

La siguiente información **puede** ayudar a los clientes que deciden instalar un sistema de arranque remoto no aprobado por Ford. Las acciones listadas a continuación no hacen que el sistema MyKey sea compatible con sistemas de arranque remoto no aprobados por Ford, pero podrían ayudarle a conservar algunas funciones de MyKey.

Cuando se usa un sistema de arranque remoto no aprobado por Ford, el vehículo puede reconocer el sistema de arranque remoto como otra llave de administración, con sus privilegios asociados. Si vuelve a arrancar el vehículo al insertar una llave en el cilindro de encendido y reciclar

completamente el encendido, entonces puede conservar algunas funciones de MyKey. Esta acción obliga a su vehículo a leer la llave tradicional en lugar del transmisor de arranque remoto y utiliza los privilegios asociados de la llave.

**Nota:** la pantalla del menú de estado del sistema MyKey puede incluir el sistema de arranque remoto como una llave adicional en el conteo total de **MYKEY(S) PROGRAMMED** (MyKeys programadas) o **ADMIN KEYS PROGRAMMED** (Llaves de administración [admin.] programadas). Consulte la sección *Verificación del estado del sistema MyKey*.

Como precaución adicional, es posible que los propietarios de vehículos equipados con llaves tradicionales deseen programar el sistema de arranque remoto como una MyKey, si el conductor con llave MyKey utiliza el transmisor de arranque remoto. Así, cuando el conductor con llave MyKey arranca el vehículo con el sistema de arranque remoto, las restricciones de MyKey se mantendrán activas.

Con un sistema de arranque remoto original no aprobado por Ford, es posible programar todas las llaves reales como MyKeys accidentalmente. Si esto sucede, entonces el transmisor de arranque remoto es la llave de administración. Si quiere tener solo una llave real como una MyKey, o no quiere tener ninguna llave MyKey, entonces debe utilizar arranque remoto para borrar todas las MyKeys. En ese caso, siga los siguientes pasos:

- Entre al vehículo y cierre todas las puertas.
- Arranque a control remoto el vehículo con su llavero transmisor de arranque.
- Consulte *Borrar todas las MyKeys*. Siga los pasos 1 a 3.

Después de borrar sus MyKeys, puede crear una nueva llave MyKey. Consulte *Crear una MyKey*.

**Nota:** para vehículos con llaves de acceso inteligente (arranque con botón pulsador), no puede programar el sistema de arranque remoto como una MyKey. Siempre trate al transmisor de arranque remoto como cualquier otra llave de administración.

## LOCALIZACIÓN Y SOLUCIÓN DE PROBLEMAS DE MYKEY

Condición	Causas posibles
No puedo crear una MyKey.	<ul style="list-style-type: none"> <li>• La llave o el transmisor que se usan para arrancar el vehículo no tienen privilegios de administración.</li> <li>• La llave o el transmisor que se utiliza para arrancar el vehículo es la única llave de administración (siempre debe haber por lo menos una llave de administración).</li> <li>• Vehículos con arranque con botón pulsador: la llave de acceso inteligente no está colocada correctamente al lado de la columna de dirección o en una ranura de respaldo. Consulte <i>Cómo arrancar y detener el vehículo</i>.</li> <li>• El sistema antirrobo pasivo SecuriLock está deshabilitado o en modo ilimitado.</li> <li>• El vehículo ha sido arrancado utilizando un sistema de arranque a control remoto que no está programado con privilegios de administración. Consulte <i>Uso de MyKey con sistemas de arranque remoto</i>.</li> </ul>
No puedo programar los ajustes configurables.	<ul style="list-style-type: none"> <li>• La llave o el transmisor que se usan para arrancar el vehículo no tienen privilegios de administración.</li> <li>• No se creó ninguna MyKeys. Consulte <i>Crear una MyKey</i>.</li> <li>• El vehículo ha sido arrancado utilizando un sistema de arranque a control remoto que no está programado con privilegios de administración. Consulte <i>Uso de MyKey con sistemas de arranque remoto</i>.</li> </ul>
No puedo borrar las MyKeys.	<ul style="list-style-type: none"> <li>• La llave o el transmisor que se usan para arrancar el vehículo no tienen privilegios de administración.</li> <li>• No se creó ninguna MyKeys. Consulte <i>Crear una MyKey</i>.</li> <li>• El vehículo ha sido arrancado utilizando un sistema de arranque a control remoto que no está programado con privilegios de administración. Consulte <i>Uso de MyKey con sistemas de arranque remoto</i>.</li> </ul>

Condición	Causas posibles
Perdí la única llave de administración.	<ul style="list-style-type: none"> <li>• Adquiera una llave nueva con su distribuidor autorizado.</li> </ul>
Perdí una llave.	<ul style="list-style-type: none"> <li>• Programe una llave de repuesto. Consulte <i>SecuriLock</i> en el capítulo <i>Seguridad</i>.</li> </ul>
Programé accidentalmente todas las llaves como MyKeys.	<ul style="list-style-type: none"> <li>• El vehículo tiene un sistema de arranque a control remoto que es reconocido como una llave de administración. Borre todas las MyKeys mediante el arranque remoto. Consulte <i>Uso de MyKey con sistemas de arranque remoto</i>.</li> <li>• El sistema de su vehículo no reconoce ninguna llave MyKey programada. Consulte <i>Crear una MyKey</i>.</li> </ul>
El total de MyKeys incluye una llave adicional.	<ul style="list-style-type: none"> <li>• Se ha creado una llave desconocida como una MyKey.</li> <li>• El vehículo cuenta con un sistema de arranque remoto. Consulte <i>Uso de MyKey con sistemas de arranque remoto</i>.</li> </ul>
El total de llaves de administración incluye una llave adicional.	<ul style="list-style-type: none"> <li>• Una llave desconocida ha sido programada para el vehículo como una llave de administración.</li> <li>• El vehículo cuenta con un sistema de arranque remoto. Consulte <i>Uso de MyKey con sistemas de arranque remoto</i>.</li> </ul>
Las distancias de MyKey no acumulan.	<ul style="list-style-type: none"> <li>• El usuario de MyKey no utiliza MyKey.</li> <li>• El portador de una llave de administración borró las MyKeys y creó nuevas MyKeys.</li> <li>• El sistema de llave se ha restablecido.</li> </ul>
Ninguna MyKey funciona con la llave de acceso inteligente.	<ul style="list-style-type: none"> <li>• Hay un transmisor de administración presente durante el arranque del vehículo.</li> <li>• No se creó ninguna MyKeys. Consulte <i>Crear una MyKey</i>.</li> </ul>

**BLOQUEO Y DESBLOQUEO**

Puede utilizar el control de bloqueo de los seguros eléctricos de las puertas o el control remoto para bloquear y desbloquear el vehículo.

**Seguros eléctricos de las puertas**

El control de los seguros eléctricos de las puertas está ubicado en los paneles de las puertas del conductor y del pasajero delantero.



A. Desbloqueo

B. Bloqueo

**Control remoto**

Puede utilizar el control remoto en cualquier momento que el vehículo no esté funcionando.

**Desbloqueo de las puertas (desbloqueo en dos pasos)**

Presione el botón para desbloquear la puerta del conductor.

Presione el botón nuevamente dentro de tres segundos para desbloquear todas las puertas. Las luces direccionales destellarán.

Mantenga presionado los botones de bloqueo y desbloqueo en el control remoto durante cuatro segundos para desactivar o activar el desbloqueo en dos etapas. La desactivación del desbloqueo en dos pasos permite desbloquear todas las puertas del vehículo con una sola opresión del botón. Las direccionales destellarán dos veces para indicar que se cambió el modo de desbloqueo. El modo de desbloqueo se aplicará al control remoto y al teclado de entrada sin llave.

**Bloqueo de los seguros de las puertas**

Presione el botón para bloquear todas las puertas. Las direccionales se iluminarán.

Presione nuevamente el botón en un lapso de tres segundos para confirmar que todas las puertas estén cerradas. Las puertas se bloquearán otra vez, el claxon sonará y las direccionales se iluminarán si todas las puertas y el compartimiento de equipaje están cerrados.

**Nota:** si alguna puerta o el compartimiento de equipaje están abiertos, o si el cofre está abierto en vehículos con alarma antirrobo o arranque remoto, el claxon sonará dos veces y las luces no destellarán.

### **Compuerta levadiza eléctrica**



**ADVERTENCIA:** Asegúrese de que no haya nadie en el área de la compuerta levadiza antes de utilizar el control de la compuerta levadiza eléctrica.



**ADVERTENCIA:** Asegúrese de que el portón trasero esté cerrado y con seguro para prevenir el ingreso de gases de escape en su vehículo. Esto también evitará que los pasajeros y la carga se caigan. Si debe conducir con el portón trasero abierto, mantenga abiertas las ventilas o las ventanas para que entre aire exterior al vehículo. Si no acata esta advertencia corre el riesgo de sufrir graves lesiones personales.

**Nota:** tenga cuidado al abrir o cerrar la compuerta levadiza dentro de un garaje u otros lugares cubiertos para evitar que la compuerta levadiza se dañe.



Presione dos veces en menos de tres segundos para abrir o cerrar la compuerta levadiza, o para invertir el movimiento.

### **Desbloqueo inteligente**

Esta función ayuda a evitar que bloquee el vehículo desde afuera cuando la llave está en el encendido.

Cuando abra una de las puertas delanteras y ponga los seguros del vehículo con el control de los seguros eléctricos de las puertas, todas las puertas se bloquearán y luego se desbloquearán si la llave todavía está en el encendido.

El vehículo todavía puede cerrarse con la llave en el encendido mediante:

- el cierre de la puerta del conductor con una llave
- el uso del control del seguro en el control remoto
- Uso del teclado de entrada sin llave.

Si ambas puertas delanteras y la compuerta levadiza están cerradas, el vehículo se puede bloquear mediante cualquier método, sin importar si la llave está o no en el encendido.

**Bloqueo y desbloqueo automático**

El sistema de bloqueo automático bloquea los seguros de todas las puertas, la compuerta levadiza y la ventana de la compuerta levadiza cuando:

- todas las puertas están cerradas,
- el encendido está en ON (Encendido),
- se cambia la transmisión a cualquier velocidad y se pone el vehículo en movimiento, y
- el vehículo alcanza una velocidad superior a 20 km/h (12 mph).

Si el vehículo fue autobloqueado, la función de desbloqueo automático desbloqueará todas las puertas cuando se abra la puerta del conductor en menos de 10 minutos luego de apagar el encendido.

***Cómo habilitar o deshabilitar el bloqueo y el desbloqueo automático***

Estas características se pueden activar o desactivar:

- con ayuda de su distribuidor autorizado
- mediante la pantalla de información
- usando el procedimiento de cierre de los seguros eléctricos de las puertas.

Para habilitar o deshabilitar el uso de los seguros eléctricos de las puertas, haga lo siguiente:

**Nota:** tendrá 30 segundos para completar el procedimiento.

1. Active el encendido.
2. Presione el botón de desbloqueo de los seguros eléctricos de las puertas tres veces.
3. Apague el encendido.
4. Presione el botón de desbloqueo de los seguros eléctricos de las puertas tres veces.
5. Active el encendido. El claxon sonará para indicar que se ha ingresado el modo de programación.

**Bloqueo automático de seguros:** una vez que esté en el modo de programación, presione el botón eléctrico de desbloqueo de puerta eléctrica y luego el botón de bloqueo. El claxon sonará una vez si el bloqueo automático se desactivó, o dos veces (un sonido corto y uno largo) si se activó.

**Desbloqueo automático de los seguros:** una vez que esté en el modo de programación, presione el botón eléctrico de bloqueo de puerta eléctrica y luego el botón de desbloqueo. El claxon sonará una vez si el desbloqueo automático se desactivó o dos veces (un sonido corto y uno largo) si se activó.

6. Apague el encendido. El claxon sonará una vez para confirmar que el procedimiento está completo.

**Nota:** la función de desbloqueo automático se puede habilitar o deshabilitar independientemente de la función de bloqueo automático.

### **Sistema de entrada iluminada**

Las luces interiores y las luces de estacionamiento se iluminan cuando se utiliza el sistema de entrada a control remoto para quitar el seguro de las puertas.

El sistema apagará las luces si:

- el encendido se gira a "ON"
- se presiona el botón de bloqueo en el control remoto
- el vehículo se bloquea usando el teclado de entrada sin llave
- han estado encendidas 25 segundos.

El control de la luz superior de techo (si está equipado) no debe estar en la posición de apagado para que el sistema de entrada iluminada funcione.

Las luces no se apagarán si:

- se encendieron con el control del atenuador
- alguna puerta está abierta.

### **Salida iluminada**

Las luces interiores y las luces de estacionamiento se iluminan cuando se cierran las puertas y se quita la llave del encendido.

Las luces se apagarán si todas las puertas permanecen cerradas y:

- transcurran 25 segundos
- la llave se inserta en el encendido.

### **Economizador de batería**

Si deja las luces de cortesía, las luces del techo o los faros encendidos, el economizador de batería los apaga 10 minutos después de apagar el encendido.

**COMPUERTA LEVADIZA**

**ADVERTENCIA:** Es extremadamente peligroso viajar en el área de carga de un vehículo, ya sea dentro o fuera de él. En un choque, la gente que viaja en estas áreas es la más propensa a quedar herida o morir. No permita que la gente viaje en ninguna área de su vehículo que no esté equipada con cinturones de seguridad. Asegúrese de que todos en su vehículo estén en un asiento y usen apropiadamente un cinturón de seguridad.

**Compuerta levadiza eléctrica**

**ADVERTENCIA:** Asegúrese de que el portón trasero esté cerrado y con seguro para prevenir el ingreso de gases de escape en su vehículo. Esto también evitará que los pasajeros y la carga se caigan. Si debe conducir con el portón trasero abierto, mantenga abiertas las ventilas o las ventanas para que entre aire exterior al vehículo. Si no acata esta advertencia corre el riesgo de sufrir graves lesiones personales.



**ADVERTENCIA:** Asegúrese de que no haya nadie en el área de la compuerta levadiza eléctrica antes de utilizar el control de la compuerta levadiza eléctrica.



**ADVERTENCIA:** Mantenga las llaves fuera del alcance de los niños. No permita a los niños operar la compuerta levadiza eléctrica, ni jugar cerca a una compuerta levadiza eléctrica abierta o en movimiento.

**Nota:** realizar un ciclo del encendido antes de enganchar completamente la compuerta levadiza puede generar daños a ésta o a sus componentes eléctricos. Asegúrese de que la compuerta levadiza esté completamente cerrada y trabada antes de hacer funcionar el vehículo.

Si se realiza un ciclo del encendido durante un ciclo de cierre eléctrico de la compuerta levadiza y ésta está a 15-24 cm (6-10 pulg) de engancharse, es posible que la compuerta levadiza retroceda a la posición de totalmente abierta. Compruebe que la compuerta levadiza esté cerrada antes de hacer funcionar o mover el vehículo, especialmente en un entorno cerrado, como un garaje o estructura de estacionamiento. La

compuerta levadiza o sus componentes podrían dañarse en un entorno cerrado, si la compuerta levadiza se abre.

Al operar eléctricamente la compuerta levadiza a temperaturas inferiores a 0 °C (32 °F), puede que ésta se detenga a unos 13 cm (5 pulg) de la posición totalmente abierta. La compuerta levadiza se puede abrir completamente empujándola hacia arriba hasta la posición totalmente abierta.

### **Apertura y cierre de la compuerta levadiza eléctrica**

**Nota:** la dirección de la compuerta levadiza se puede invertir presionando una segunda vez un botón de control o el transmisor y se puede cerrar manualmente en cualquier momento.

La compuerta levadiza sólo operará con su vehículo en la posición **P**. La campanilla sonará una vez si las condiciones no son las correctas para iniciar una operación. Estas condiciones incluyen:

- El encendido está conectado y la transmisión no está en la posición **P** (Estacionamiento).
- El voltaje de la batería del vehículo se encuentra por debajo del voltaje operativo mínimo.
- La velocidad del vehículo es de 5 km/h (3 mph) o más.

Si la compuerta levadiza retrocede y comienza a cerrarse luego de una solicitud de apertura, una campanilla continua y rápida indica carga excesiva sobre la compuerta levadiza o una posible falla del tirante. Si se quita el exceso de carga y la campanilla rápida sigue sonando, lleve de inmediato el vehículo a su distribuidor autorizado para que lo revisen.

No intente forzar en forma manual la compuerta levadiza para que se mueva más rápidamente de lo que permite el sistema eléctrico. Esto activará la función de detección de obstáculos.



#### **Para abrirla o cerrarla desde el tablero de instrumentos:**

presione el botón del tablero de instrumentos.

#### **Para abrirla o cerrarla con el control remoto:**



Presione el botón del control remoto dos veces en menos de tres segundos.

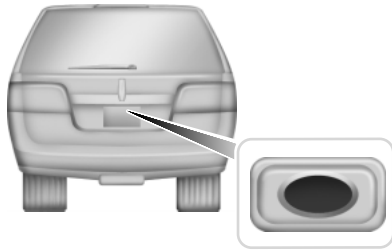

**Para abrir con el botón exterior de la compuerta levadiza (activación manual):**

1. Desbloquee la compuerta levadiza con el transmisor de entrada a control remoto o control de apertura eléctrica de las puertas.
2. Presione el botón de control ubicado en la parte superior de la manija para jalar la compuerta levadiza.

**Nota:** permita que el sistema eléctrico abra la compuerta levadiza después de soltar el botón del control. Si se fuerza hacia arriba en forma continua luego del desenganche, se puede activar la función de detección de obstáculos y detener el funcionamiento eléctrico.

**Nota:** si se agrega peso a la compuerta levadiza (parrilla para bicicletas, nieve, etc.) es posible que ésta inicie un evento de cierre eléctrico inmediatamente después de abrirse. Si esto sucede, sonará una campanilla continua.

**Para cerrar con el botón de área de carga trasera:**



**ADVERTENCIA:** Manténgase lejos de la compuerta levadiza cuando active el interruptor trasero.

**Nota:** el botón de control del área de carga trasera se desactiva cuando se engancha la compuerta levadiza.

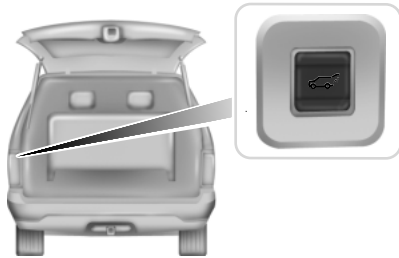

Presione y suelte el control del tablero lateral trasero izquierdo. Una campanilla sonará una vez si las condiciones no se corrigen para comenzar una operación (por ejemplo, que el vehículo esté incorrectamente estacionado). En un cierre normal, la campanilla comenzará a sonar justo antes de que la puerta comience a moverse y continuará sonando durante un total de tres segundos.

**Para operar la puerta levadiza en forma manual:**

**Nota:** se recomienda la operación manual en pendientes muy inclinadas o en caso de frío extremo, como -40 °C (-40 °F).

**Nota:** en caso de una falla eléctrica, el seguro se puede acceder y abrir desde el interior utilizando el tablero de acceso del marco de la compuerta levadiza.

1. Desactive la función eléctrica de la compuerta levadiza en la pantalla de información. Consulte el capítulo *Pantallas de información*.

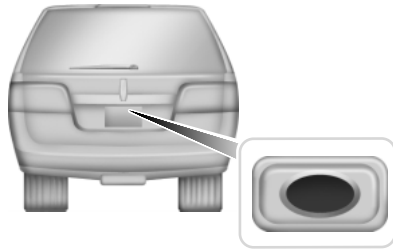

2. Presione el botón de control situado en la parte superior de la cavidad de la manija de la compuerta levadiza para liberar el pestillo de la compuerta levadiza, y luego tire de manija exterior.

**Detección de obstáculos**

**Nota:** entrar al vehículo mientras la compuerta levadiza se está cerrando puede causar que el vehículo rebote y se active la detección del obstáculo. Para prevenirlo, permita que la compuerta levadiza eléctrica se cierre por completo antes de entrar al vehículo.

El sistema de compuerta levadiza eléctrica está equipado con una función de detección de obstáculos.

Si la compuerta levadiza eléctrica se está cerrando, el sistema está diseñado para invertir el proceso y abrirla completamente en caso de que detecte un obstáculo sólido. Cuando se detecta un obstáculo también suena una campanilla de tres segundos de duración. Cuando se haya quitado el obstáculo, la compuerta levadiza se puede cerrar eléctricamente.

Si se está abriendo la compuerta levadiza eléctrica, el sistema está diseñado para detenerla cuando detecta un obstáculo sólido. Una campanilla sonará durante tres segundos mientras el obstáculo se encuentre presente.

**Restablecimiento de la compuerta levadiza eléctrica**

Si ocurre alguna de estas condiciones, la compuerta levadiza eléctrica podría no operar y se debe restablecer:

- Bajo voltaje o batería del vehículo descargada
- Batería del vehículo desconectada
- La compuerta levadiza se abrió manualmente y se dejó abierta (sin seguro)

Para restablecer la compuerta levadiza eléctrica:

1. Desconecte la batería del vehículo por 20 segundos y vuelva a conectarla.
2. Cierre y coloque el seguro a la compuerta levadiza manualmente.
3. Abra la compuerta levadiza eléctrica usando el transmisor de entrada a control remoto o el botón del tablero de instrumentos.

**Nota:** si el sistema de la compuerta levadiza eléctrica se gira a Off, en el centro de mensajes, no se puede activar el sistema con la manija de desenganche exterior ni con el botón de control de área de carga trasera. Será necesario encender el sistema para retomar la operación con la manija de desenganche exterior o el botón de control del área de carga trasera. La compuerta levadiza eléctrica sigue operacional a través del uso del transmisor de entrada a control remoto y botón del tablero de instrumentos cuando la compuerta levadiza eléctrica se apaga en el Centro de mensajes.

**Señal de compuerta levadiza mal cerrada**

Si la compuerta levadiza o el vidrio de ésta no están completamente cerrados, recibirá un mensaje en el tablero de instrumentos. Si lee este mensaje, revise el vidrio y la puerta de la compuerta levadiza para asegurarse de que estén completamente cerrados.

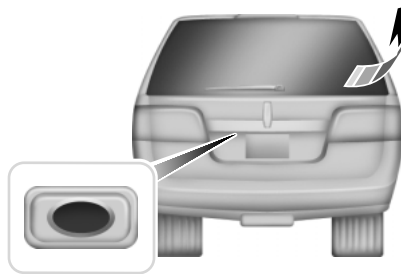
**Ventana de compuerta levadiza**

Para abrir la ventana de la compuerta levadiza, presione el botón en el centro de la compuerta levadiza sobre la placa.

**TECLADO DE ENTRADA SIN LLAVE SECURICODE™**

Usted puede usar el teclado de entrada sin llave para bloquear o desbloquear las puertas o abrir la ventana de la compuerta levadiza sin usar llaves.

El teclado se puede accionar con el código de entrada de 5 dígitos establecido en fábrica; este código está ubicado en la tarjeta de billetera del propietario, en la guantera, y está disponible en su distribuidor autorizado. También puede crear hasta cinco códigos de entrada personales de 5 dígitos.

**Programación de un código de entrada personal**

Puede almacenar hasta tres códigos de entrada personal.

Para crear su código de entrada personal:

1. Ingrese el código programado de fábrica.
2. Presione el botón **1•2** en el teclado numérico antes de que transcurran cinco segundos. Las puertas se bloquearán y luego se desbloquearán para confirmar que el sistema está en el modo de programación.
3. Ingrese su código personal de 5 dígitos. Debe ingresar cada número antes de que pasen cinco segundos entre uno y otro.
4. Presione el botón **1•2** en el teclado numérico para guardar el código de entrada personal 1.

Se pondrá y quitará el seguro de las puertas para confirmar que finalizó la programación.

Para programar códigos de entrada personales adicionales, repita los Pasos 1 al 3, y luego para el Paso 4:

- presione el botón **3•4** para guardar el código de entrada personal 2, o
- presione el botón **5•6**, **7•8**, o **9•0** para guardar el código de entrada personal 3.

**Consejos:**

- No programe un código que use cinco números iguales.
- No use cinco números en orden secuencial.
- El código programado de fábrica funcionará aunque programe un código personal propio.

***Programación de la memoria con un código de entrada personal***

Para programar un código de entrada personal para recuperar una configuración de memoria del conductor, repita los Pasos 1 al 4 anteriores.

- Al presionar el botón **1•2** en el teclado numérico en el Paso 4 se programará el código en la configuración de memoria del conductor 1.
- Al presionar el botón **3•4** en el Paso 4 se programará el código en la configuración de memoria del conductor 2.

**Nota:** al presionar el botón **5•6**, **7•8**, o **9•0** en el teclado numérico en el Paso 4 no se programará el código para recuperar una configuración de memoria del conductor.

**Nota:** el código programado de fábrica no se puede asociar a ningún ajuste de memoria.

**Cómo borrar el código personal**

1. Ingrese el código de 5 dígitos programado de fábrica.
  2. Presione y suelte el botón **1•2** en el teclado numérico antes de que transcurran cinco segundos. Las puertas se bloquearán y luego se desbloquearán para confirmar que el sistema está en el modo de programación.
  3. Presione y mantenga oprimido el botón **1•2** durante dos segundos. Esto se debe hacer en un lapso de cinco segundos después del paso 2.
- Todos los códigos personales ahora se borran y solo funcionará el código de 5 dígitos programado de fábrica.

**Función de antiexploración**

El teclado entrará en un modo de antiexploración si ingresa el código erróneo siete veces (35 pulsaciones consecutivas del botón). Este modo desactiva el teclado durante un minuto y la luz del teclado destella.

La función de antiexploración se apagará después de:

- un minuto de inactividad del teclado
- presionar el botón de desbloqueo en el control remoto
- que el encendido se gire a On (Encendido).

**Desbloqueo y bloqueo de las puertas y compuerta levadiza**

**Para desbloquear la puerta del conductor:** ingrese el código de 5 dígitos programado de fábrica o su código personal. Debe pulsar cada número antes de que pasen cinco segundos entre uno y otro. Se encenderán las luces interiores.

**Para desbloquear todas las puertas y la compuerta levadiza:** ingrese el código de cinco dígitos programado de fábrica o su código personal, luego presione el control **3•4** en un lapso de cinco segundos.

**Para bloquear todas las puertas y la compuerta levadiza:** presione y mantenga presionado el control **7•8** y **9•0** al mismo tiempo (con la puerta del conductor cerrada). No es necesario ingresar primero el código del teclado.

**Para abrir el vidrio de la compuerta levadiza:** ingrese el código de cinco dígitos programado de fábrica o su código personal, luego presione el control **5•6**.

**SISTEMA ANTIRROBO PASIVO SECURILOCK®**

**Nota:** el sistema no es compatible con sistemas de encendido a control remoto de postventa que no sean Ford. El uso de estos sistemas puede provocar problemas en el arranque del vehículo y pérdida de la protección de seguridad.

**Nota:** la presencia de objetos metálicos, dispositivos electrónicos o una segunda llave codificada en el mismo llavero, puede causar problemas de arranque del vehículo si aquellos están demasiado cerca de la llave al arrancar el vehículo. Evite que estos objetos hagan contacto con la llave codificada al arrancar el motor. Si hubiera un problema, apague el encendido, aleje todos los objetos del llavero con respecto de la llave codificada y vuelva a arrancar el vehículo.

**Nota:** no deje un duplicado de la llave codificada en el vehículo. Siempre tenga las llaves con usted y ponga los seguros de todas las puertas cuando salga del vehículo.

El sistema está diseñado para evitar el arranque del motor a menos que se use una llave codificada programada para el vehículo. Utilizar la llave equivocada puede prevenir el arranque del vehículo. Es posible que aparezca un mensaje en la pantalla de información.

Si no puede arrancar el vehículo con una llave correctamente codificada, ha ocurrido una falla. Es posible que aparezca un mensaje en la pantalla de información.

**Armado automático del sistema antirrobo**

El vehículo se arma inmediatamente después de girar el encendido a OFF (Apagado).

**Indicador antirrobo**

El indicador antirrobo está ubicado en el grupo de instrumentos.



- Cuando el encendido esté en la posición OFF (Apagado), el indicador destellará cada dos segundos para indicar que el sistema SecuriLock® está funcionando como una forma de disuadir un intento de robo.
- Cuando el encendido está en ON (Encendido), el indicador se encenderá durante tres segundos y luego se apagará para indicar que el sistema funciona normalmente.

Si se presenta un problema con el sistema SecuriLock®, el indicador destellará rápidamente o permanecerá encendido en forma continua cuando el encendido se gire a ON. Si esto ocurre, gire el encendido a

OFF y luego de nuevo a ON para asegurarse de que no haya interferencia electrónica con la llave programada. Si el vehículo no arranca, intente arrancarlo con la segunda llave programada, y si logra hacerlo, comuníquese con su distribuidor autorizado para reemplazar la llave. Si el indicador todavía destella rápidamente o permanece encendido de forma continua, su vehículo no arrancará. Comuníquese de inmediato con su distribuidor autorizado.

### **Desarmado automático del sistema antirrobo**

El vehículo se desarma al girar el encendido a ON (Encendido) con una llave codificada.

### **Llaves de reemplazo**

**Nota:** su vehículo podría estar equipado con dos transmisores integrados a la llave.

El transmisor integrado a la llave funciona como una llave de encendido programada que opera todos los seguros y arranca el vehículo, pero también como control remoto.

Si se le perdieron o le robaron los transmisores integrados a la llave o las llaves codificadas SecuriLock estándar y no tiene un duplicado de la llave codificada, deberá remolcar el vehículo hasta un distribuidor autorizado. Es necesario borrar los códigos de llave del vehículo y programar nuevas llaves codificadas.

Almacene una llave programada adicional lejos del vehículo, en un lugar seguro, como ayuda para evitar molestias. Consulte a un distribuidor autorizado para comprar duplicados de llaves o llaves de reemplazo adicionales.

### **Programación de un duplicado de la llave**

**Nota:** puede programar como máximo ocho llaves codificadas para su vehículo. Solo cuatro de estas ocho pueden ser transmisores integrados a la llave.

Usted puede programar sus propios transmisores integrados a la llave o llaves codificadas SecuriLock estándares para su vehículo. Este procedimiento programará tanto el código de la llave inmovilizadora del motor, como la parte de entrada remota del control remoto de su vehículo.

Use solamente transmisores integrados a la llave o llaves SecuriLock estándares.

Debe tener a la mano dos llaves codificadas previamente programadas y la nueva llave no programada. Acuda su distribuidor autorizado para que le programe una llave de repuesto si no dispone de dos llaves codificadas previamente programadas.

Antes de comenzar, asegúrese de leer y entender el procedimiento completo.

1. Inserte la primera llave codificada previamente programada en el encendido.
2. Gire el encendido de Off a On. Mantenga el encendido en On por al menos tres segundos, pero no más de 10.
3. Gire el encendido a Off y quite la primera llave codificada del encendido.
4. Después de tres segundos, pero antes de 10 de haber girado el encendido a OFF, inserte en el encendido la segunda llave previamente codificada.
5. Gire el encendido de Off a On. Mantenga el encendido en On por al menos tres segundos, pero no más de 10.
6. Gire el encendido a Off y quite la segunda llave codificada previamente programada del encendido.
7. Después de tres segundos, pero antes de 20 debe girar el encendido a OFF y quitar la llave codificada previamente programada, inserte en el encendido la nueva llave no programada.
8. Gire el encendido de Off a On. Mantenga el encendido en On por al menos seis segundos.
9. Quite la llave codificada recientemente programada del encendido.

La llave arrancará el motor del vehículo y operará el sistema de entrada a control remoto (si la nueva llave es un transmisor integrado a la llave) si ha sido correctamente programada. La luz del indicador antirrobo se encenderá durante tres segundos y luego se apagará para indicar el éxito de la programación.

Si no se programó con éxito la llave, la luz indicadora de robo podría encenderse y apagarse. Espere 20 segundos y repita los pasos 1 a 8. Si no logra programar la nueva llave, lleve su vehículo a su distribuidor autorizado para que la programe.

Espere 20 segundos y luego repita este procedimiento desde el Paso 1 para programar una llave adicional.

**ALARMA ANTIRROBO**

El sistema le advertirá de la entrada no autorizada a su vehículo.

Las luces direccionales destellarán y sonará el claxon cuando:

- cualquier puerta o el cofre se abran sin usar la llave o el control remoto
- se gire el encendido a "ON" con una llave inválida.

Lleve todas las llaves y los controles remotos a su distribuidor autorizado si hay un posible problema de la alarma de su vehículo.

**Armado de la alarma**

El sistema está listo para armarse cada vez que el encendido se gira a Off. Bloquee el vehículo para armar la alarma.

Las luces direccionales destellarán una vez después de bloquear el vehículo para indicar que la alarma está en el modo prearmado y que quedará completamente armada en 20 segundos.

**Desarmado de la alarma**

Para desarmar la alarma, realice una de las siguientes acciones:

- Presione el botón de desbloqueo de los seguros eléctricos de las puertas dentro del modo de prearmado de 20 segundos.
- Presione el botón de quitar seguros del control remoto.
- Desbloquee las puertas con el teclado de entrada sin llave.
- Active el encendido con una llave válida.
- Presione el botón de pánico en el control remoto. El sistema de alarma todavía estará armado, pero esto apagará el claxon y las luces direccionales cuando suene la alarma.

**Nota:** si se quita el seguro de la puerta del conductor con una llave, sonará una campanilla al abrir la puerta. Tendrá 12 segundos para desarmar la alarma utilizando cualquiera de las acciones anteriores, de lo contrario, la alarma se activará.

**AJUSTE DEL VOLANTE DE LA DIRECCIÓN**

**ADVERTENCIA:** No ajuste el volante de la dirección cuando el vehículo está en movimiento.

**Nota:** asegúrese de sentarse en la posición correcta. Consulte *Cómo sentarse en la posición correcta* en el capítulo *Asientos*.

Utilice el control ubicado en el costado de la columna de la dirección para ajustar la posición.

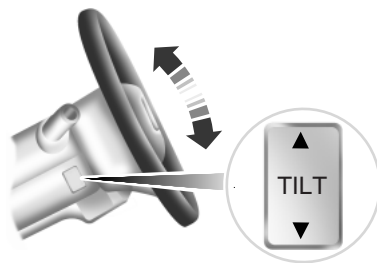
**Función de memoria**

Las posiciones de la columna de la dirección se guardan y se recuperan con la función de memoria. Consulte el capítulo *Asientos*.

Si se presiona el control de ajuste durante la recuperación de la memoria, esta última operación se cancelará. La columna responderá al control de ajuste.

**Función de entrada y salida fácil**

La columna se moverá a la posición totalmente elevada al apagar el encendido. Volverá a la posición anterior al prender el encendido. Esta función se puede activar o desactivar en la pantalla de información.

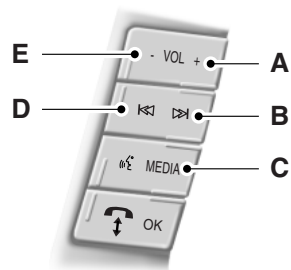
**CONTROL DE AUDIO**

- A. Subir volumen
- B. Buscar hacia arriba o el siguiente
- C. Medios
- D. Buscar hacia abajo o el anterior
- E. Bajar volumen

**Medios**

Presione el botón de medios varias veces para desplazarse por los modos de audio disponibles.

**Buscar, Siguiente o Anterior**

Presione el botón Buscar para:

- sintonizar la memoria almacenada siguiente o anterior en el radio,
- reproducir la canción siguiente o anterior.

Presione y mantenga el botón de búsqueda para:

- sintonizar la radio a la siguiente estación, hacia arriba o hacia abajo en la banda de frecuencia,
- buscar a través de una canción.

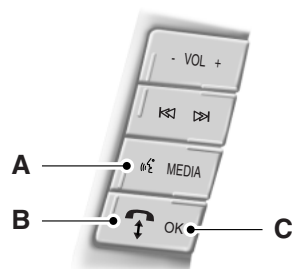
**CONTROL DE VOZ (SI ESTÁ EQUIPADO)**

- A. Reconocimiento de voz
  - B. Modo de teléfono
  - C. Confirme la selección
- Consulte el capítulo *SYNC* o *Sistema de navegación*.

**CONTROL DE CRUCERO**



Consulte el capítulo *Control de crucero*.

**PEDALES AJUSTABLES (SI ESTÁ EQUIPADO)**

**ADVERTENCIA:** Nunca ajuste el pedal del acelerador ni el pedal del freno con los pies sobre los pedales mientras el vehículo esté en movimiento.

El control está en el lado izquierdo de la columna de dirección. Mantenga presionado el control apropiado para mover los pedales.

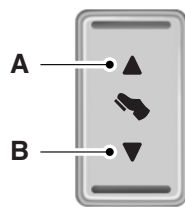

A. Más cerca

B. Más lejos

Las posiciones de los pedales se guardan y se recuperan con la función de memoria (si está equipado). Consulte el capítulo *Asientos*.

Los pedales solo deben ajustarse cuando el vehículo está estacionado.

### LIMPIAPARABRISAS

**Nota:** desempañe completamente el parabrisas antes de encender los limpiaparabrisas.

**Nota:** asegúrese de que el limpiaparabrisas esté apagado antes de ingresar al lavado de autos.

**Nota:** limpie el parabrisas y las hojas del limpiador si comienzan a dejar rayas o manchas. Si eso no resuelve el problema, instale nuevas hojas del limpiador.

**Nota:** no opere los limpiaparabrisas sobre un parabrisas seco. Esto puede rayar el vidrio, dañar las hojas del limpiador o quemar el motor del limpiador. Siempre utilice los lavaparabrisas antes de limpiar un parabrisas seco.

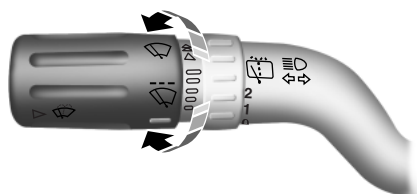

Gire el extremo del control:

- lejos de usted para aumentar la velocidad de los limpiadores
- hacia usted para disminuir la velocidad de los limpiadores.

### Limpiadores dependientes de la velocidad

Cuando aumenta la velocidad del vehículo, el intervalo entre barridos disminuirá cuando se selecciona el barrido intermitente.

### LIMPIADORES CON SENSOR DE LLUVIA

**Nota:** cuando la carretera está mojada, los limpiaparabrisas pueden hacer barridos poco uniformes o inesperados, o embarrar el parabrisas. Baje la sensibilidad, cambie a barrido normal o de alta velocidad o apague los limpiadores para reducir el manchado.

**Nota:** apague los limpiaparabrisas antes de entrar a un lavado de autos automático.

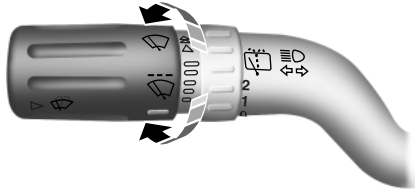

Utilice el control giratorio para ajustar la sensibilidad a uno de los ajustes de humedad por intervalos. Los limpiadores no se ciclarán hasta que se detecte humedad en el parabrisas. La velocidad del limpiador variará según la cantidad de humedad detectada en el

parabrisas y el ajuste de sensibilidad. Los limpiadores continuarán limpiando mientras se detecte humedad.

Mantenga limpio el exterior del parabrisas, especialmente el área alrededor del espejo interior donde está ubicado el sensor, ya que el rendimiento del sensor se puede ver afectado.

### LAVAPARABRISAS

**Nota:** no opere los limpiaparabrisas sobre un parabrisas seco. Esto puede rayar el vidrio, dañar las hojas del limpiador o quemar el motor del limpiador. Siempre utilice el lavaparabrisas antes de limpiar un parabrisas seco.

**Nota:** no haga funcionar el lavador cuando el depósito esté vacío. Esto puede ocasionar que la bomba del lavador se sobrecaliente.



Presione el extremo de la palanca para activar el lavador.

- Presionar brevemente causa un solo barrido sin líquido lavaparabrisas.
- Una presión rápida y mantener presionado hace que los limpiadores hagan tres pasadas con líquido lavaparabrisas.
- Una presión larga y mantener presionado activará los limpiadores y el líquido lavaparabrisas durante 10 segundos.

Unos segundos después del lavado se hará un barrido para eliminar cualquier líquido lavaparabrisas restante.

### LIMPIADORES Y LAVADORES DE LA VENTANA TRASERA

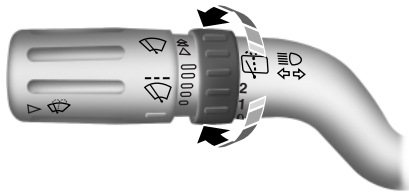

Gire el control para seleccionar:

**2** — operación intermitente (la pausa más corta entre pasadas).

**1** — operación intermitente (la pausa más larga entre pasadas).

**0** — OFF (Apagado).

Mantenga girado el control en la posición superior o inferior para activar el lavador trasero. El control volverá a la posición **2** ó **0** cuando lo suelte.

**CONTROL DE ILUMINACIÓN**

Gire el control hacia la derecha hasta la primera posición para encender las luces de estacionamiento.

Gire el control hacia la derecha hasta la segunda posición para encender las luces de los faros.

Gire el control a la posición vertical para apagar los faros.

**Luces altas**

- Empuje la palanca hacia el tablero de instrumentos para activarlas.
- Jale la palanca hacia usted para apagarlas.

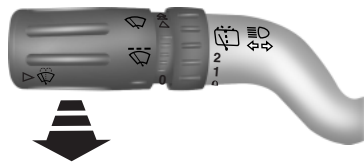
**Destellador de los faros**

Jale la palanca hacia usted ligeramente y suéltela para hacer destellar los faros.

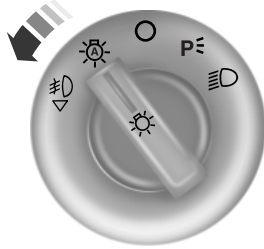
**ENCENDIDO AUTOMÁTICO DE LUCES**

El sistema de encendido automático de luces proporciona un control de encendido y apagado automático sensible a la luz de las luces exteriores normalmente controladas por el control de los faros.

El sistema de encendido automático de luces también mantiene las luces encendidas durante aproximadamente 20 segundos o, si cuenta con un centro de mensajes,

usted puede seleccionar una demora de 0 a 180 segundos, luego de girar el interruptor de encendido a la posición OFF (Apagado). Vea *Centro de mensajes* en el capítulo *Grupo de instrumentos*.

- Para activar el encendido automático de luces, gire el control a la izquierda una posición.
- Para desactivar el encendido automático de luces, gire el control hacia la posición OFF.

**ATENUADOR DE LUCES DEL PANEL DE INSTRUMENTOS**

Use para ajustar el brillo del tablero de instrumentos cuando las luces exteriores están encendidas.

- Gire el control de izquierda a derecha para iluminar el tablero de instrumentos.
- Gire el control de derecha a izquierda para atenuar la iluminación del tablero de instrumentos.
- Gire el control completamente a la derecha (más allá del retén) para encender las luces interiores.
- Gire el control hacia la izquierda (más allá del retén) para apagar las luces interiores y desactivar la función de entrada iluminada. Cuando el control está hacia el extremo izquierdo, sirve como neutralizador de las luces superiores de techo.

**Nota:** si la batería se desconecta, se descarga o se instala una nueva, el atenuador de luces del panel de instrumento requiere una recalibración. Gire el control de la posición de completamente atenuado hasta la posición de techo/encendido para restablecer. Esto asegurará que sus pantallas sean visibles en todas las condiciones de iluminación.

### LUCES DIURNAS AUTOMÁTICAS (DRL) (SI ESTÁ EQUIPADO)



**ADVERTENCIA:** Recuerde siempre encender sus faros al anochecer o cuando haya mal tiempo. El sistema de luces diurnas automáticas (DRL) no se activa con las luces traseras y, por lo general, no proporciona una iluminación adecuada durante estas condiciones. Si no se activan los faros en estas condiciones, se podría producir una colisión.

Enciende los faros de niebla a una salida de máxima intensidad. Para activarlo:

- el interruptor de encendido debe estar en la posición ON (Encendido) y
- el control de los faros debe estar en la posición OFF, de luces de estacionamiento o de encendido automático de luces.

### FAROS ANTINEBLA DELANTEROS



El control también activa los faros de niebla. Los faros de niebla solo se pueden encender cuando el control está en las posiciones de faros, luces de estacionamiento o iluminación automática y las luces altas de los faros están apagadas.

Jale el control hacia usted para encender los faros de niebla. La luz indicadora de los faros de niebla se encenderá.

**DIRECCIONALES**

- Empújela hacia abajo para activar la direccional izquierda.
- Empújela hacia arriba para activar la direccional derecha.

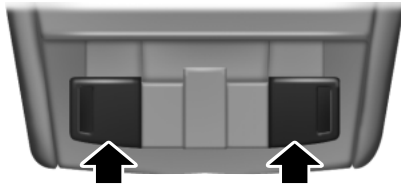
**LUCES INTERIORES****Luces de mapa de la fila delantera**

Para encender las luces de mapa, presione el borde exterior de la mica transparente. La luz de mapa de la fila delantera se enciende cuando:

- se abre cualquier puerta.
  - el interruptor del atenuador del tablero de instrumentos se gira hasta que se encienden las luces de cortesía.
- los controles de entrada a control remoto se presionan y el encendido está en OFF (Apagado).

**Luces de mapa de la segunda fila**

Las luces de mapa de la segunda fila se ubican en el forro del techo sobre los asientos de la segunda fila.

Las luces de mapa de la segunda fila se encienden cuando:

- se abre alguna puerta,
- el interruptor del atenuador del tablero de instrumentos se gira hasta que las luces de cortesía se enciendan y
- se presiona cualquiera de los controles de entrada a control remoto y el encendido está en OFF (Apagado).

Presione los controles para activar las luces.

**Luz del área de carga trasera**

La luz del área de carga trasera se enciende cuando:



- se abre cualquier puerta y el interruptor está en la posición media.
- el interruptor del atenuador del tablero de instrumentos se gira hasta que se enciendan las luces de cortesía.
- se presiona alguno de los controles de entrada remota y el encendido está en la posición OFF (Apagado) (y el interruptor está en la posición media).

Con la llave en las posiciones de accesorios o de encendido, la luz en el área de carga trasera se puede encender o apagar deslizando el control.

**Economizador de batería del vehículo**

El economizador de batería apagará las luces exteriores y las luces interiores, excepto las luces de advertencia de riesgo en caso que se activen, 10 minutos después de apagar el control de encendido. El sistema no apagará las luces de estacionamiento si el control de iluminación está en la posición de luces de estacionamiento.

**VENTANAS ELÉCTRICAS**

 **ADVERTENCIA:** No deje a los niños solos en el vehículo ni les permita jugar con las ventanas eléctricas. Podrían lesionarse de gravedad.

 **ADVERTENCIA:** Al cerrar las ventanas eléctricas, compruebe que no tengan obstrucciones y asegúrese de que los niños y/o las mascotas no estén cerca de los huecos de las ventanas.

**Nota:** es posible que escuche un sonido retumbante cuando solo una ventana está abierta. Baje la ventana opuesta ligeramente para reducir este ruido.

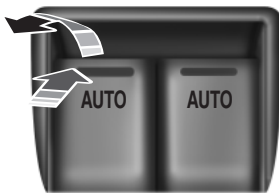

Presione el interruptor para abrir la ventana.

Levante el interruptor para cerrar la ventana.

**Apertura con un solo toque (si está equipado)**

Presione el interruptor completamente y libérela. Presione o levántelo otra vez para detener la ventana.

**Cierre con un solo toque (si está equipado)**

Levante el interruptor completamente y libérela. Presione o levántelo otra vez para detener la ventana.

**Rebote (si está equipado)**

La ventana se detendrá automáticamente durante el cierre y se regresará cierta distancia si hay un obstáculo durante el recorrido.

**Cancelar la característica de rebote**

 **ADVERTENCIA:** Cuando cancela la característica de rebote, la ventana no se moverá en la dirección contraria si detecta un obstáculo. Tenga cuidado al cerrar las ventanas para evitar lesiones personales o daños a su vehículo.

Jale el interruptor hacia arriba y manténgalo presionado en un lapso de dos segundos después de que la ventana alcance la posición de rebote. La ventana subirá sin la protección de rebote. La ventana se detendrá si el interruptor se suelta antes de que la ventana esté cerrada completamente.

### Bloqueo de ventanas

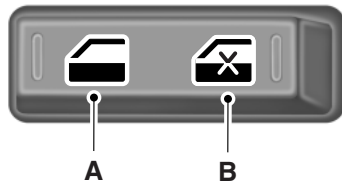

- A. Desbloqueo
- B. Bloqueo

Presione el control para bloquear o desbloquear los controles de las ventanas traseras.

### Demora de accesorios

Puede utilizar los interruptores de las ventanas durante varios minutos después de apagar el encendido o hasta que abra cualquier de las puertas delanteras.

### ESPEJOS EXTERIORES

#### Espejos exteriores eléctricos



**ADVERTENCIA:** Nunca ajuste el espejo mientras el vehículo está en movimiento.

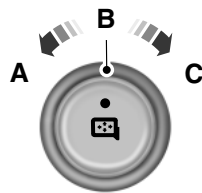

- A. Espejo izquierdo
- B. Apagada
- C. Espejo derecho

Ajuste de los espejos:

1. Seleccione el espejo que quiere ajustar.
2. Mueva el control en la dirección en que desea inclinar el espejo.
3. Regrese el control a la posición central para bloquear los espejos en su lugar.

**Espejos plegables eléctricos**

**Nota:** activar los espejos 10 o más veces en menos de un minuto, o plegar y desplegar varias veces los espejos mientras mantiene presionado el control durante todo el recorrido, pueden inhabilitar el sistema para proteger los motores del sobrecalentamiento. Espere aproximadamente tres minutos con el vehículo encendido y hasta 10 minutos con el vehículo apagado, para que el sistema se reinicie y esta función regrese a la normalidad.

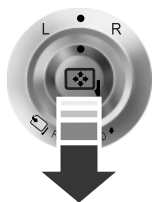

Jale el control para plegar los espejos hacia adentro o afuera.

**Espejo suelto**

También se puede plegar manualmente un espejo empujándolo hacia el cristal de la ventana de la puerta. Esto puede hacer que el espejo parezca suelto y será necesario volverlo a sincronizar. Jale y mantenga así el control para plegar los espejos hacia adentro hasta que dejen de moverse. Escuchará un chasquido indicando la resincronización. Si no escucha el chasquido, utilice el control para plegar los espejos totalmente hacia afuera, luego plieguelos hacia adentro nuevamente. Después de escuchar el chasquido, los espejos funcionarán de manera normal hasta que los vuelva a plegar manualmente.

**Espejo exterior térmico (si está equipado)**

Los espejos exteriores térmicos se encienden con la ventana trasera térmica. Consulte *Ventanas y espejos térmicos* en el capítulo *Control de climatización*.

**Espejos con memoria**

Puede guardar y recuperar las posiciones de los espejos a través de la función de memoria. Consulte *Función de memoria* en el capítulo *Asientos*.

**Característica de atenuación automática**

El espejo lateral exterior del conductor se atenúa automáticamente cuando se activa el espejo con atenuación automática.

### Espejos con indicadores de direccionales

La parte que da hacia atrás del alojamiento del espejo correspondiente parpadeará al activar las luces direccionales.

### Espejos para puntos ciegos integrados



**ADVERTENCIA:** Los objetos en el espejo para puntos ciegos se ven más cerca de lo que están en realidad.

Los espejos para puntos ciegos tienen integrado un espejo convexo en la esquina superior externa de los espejos exteriores. Están diseñados para ayudarle aumentando la visibilidad a los lados de su vehículo.

Primero verifique el espejo principal antes de cambiar de carril, luego verifique el espejo para puntos ciegos. Si no se ve ningún vehículo en el espejo para puntos ciegos y el tránsito en el carril adyacente está a una distancia segura, ponga su direccional para indicar que va a cambiar de carril. Mire brevemente por encima del hombro para verificar que no haya tráfico, y cambie de carril con cuidado.

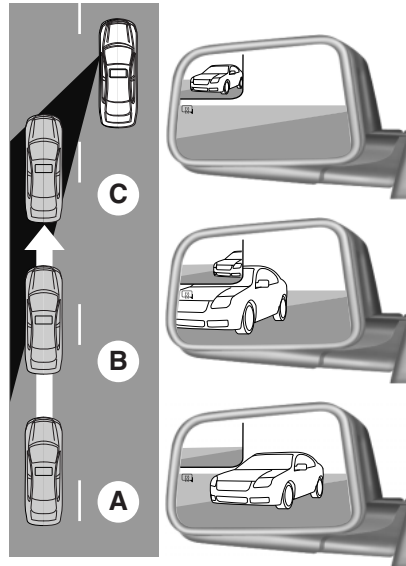

La imagen del vehículo que se acerca es pequeña y está cerca del borde interno del espejo principal cuando está a distancia. La imagen se hace más grande y comienza a moverse hacia afuera a través del espejo principal conforme el vehículo se acerca (A). Conforme el vehículo se acerca, la imagen saldrá del espejo principal y comenzará a aparecer en el espejo para puntos ciegos (B). El vehículo pasará a su campo periférico visual conforme sale del espejo para puntos ciegos (C).

**ESPEJO INTERIOR**

**ADVERTENCIA:** No ajuste el espejo cuando su vehículo está en movimiento.

**Nota:** no limpie ni el alojamiento ni los vidrios de ningún espejo con abrasivos u otros productos de limpieza fuertes a base de petróleo o amoníaco.

Puede ajustar el espejo interior a su preferencia. Algunos espejos también tienen un segundo punto de pivote. Esto le permite mover el cabezal del espejo hacia arriba o hacia abajo y de un lado a otro.

**Espejo con atenuación automática**

**Nota:** no obstruya los sensores de las partes delantera y trasera del espejo. Puede afectar el desempeño del espejo. Es posible que también un pasajero sentado en el asiento central trasero o la cabecera levantada del asiento central trasero puedan impedir que la luz llegue al sensor.

El espejo se atenuará automáticamente para reducir el deslumbramiento cuando se detectan luces brillantes por detrás de su vehículo. Regresará automáticamente a reflejo normal cuando se selecciona reversa para asegurarse de que tiene una visión clara al retroceder.

**ESPEJO PARA VIGILAR A LOS NIÑOS (SI ESTÁ EQUIPADO)**

En las consolas de todo de compartimiento doble, el espejo de conversación permite al conductor ver el área de los asientos traseros.



**ADVERTENCIA:** No use el espejo para vigilar a los niños para ver el tráfico posterior, no permita que los pasajeros traseros lo distraigan de la tarea de manejar y asegúrese de que el espejo retrovisor tenga la vista despejada del tráfico posterior. Si no acata lo anterior, podría aumentar el riesgo de chocar un vehículo que no haya visto, lo que podría generar graves lesiones.

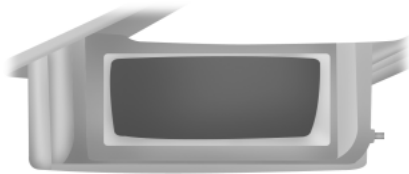

Presione el área de liberación del borde trasero de la tapa del compartimiento para abrir el espejo para vigilar a los niños. La tapa se abrirá completamente.

Es posible que el espejo retrovisor deba ajustarse a la posición más baja del brazo para evitar interferencia cuando el espejo para vigilar a los niños esté extendido.

### Ventanas de cuarto traseras



**ADVERTENCIA:** No deje a los niños solos en el vehículo ni les permita jugar con las ventanas traseras eléctricas. Podrían lesionarse de gravedad.



**ADVERTENCIA:** Al cerrar las ventanas traseras eléctricas, debe comprobar que estén libres de obstrucciones y asegurarse de que ni los niños ni las mascotas se encuentren cerca del hueco de la ventana.

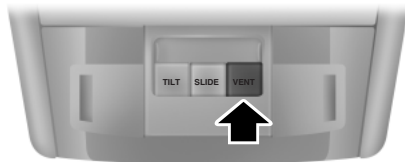

Presione y sostenga el control **VENT** para abrir las ventanas.

Jale y sostenga el control **VENT** para cerrar las ventanas.

**Nota:** los vehículos sin toldo corredizo sólo tienen el botón **VENT**.

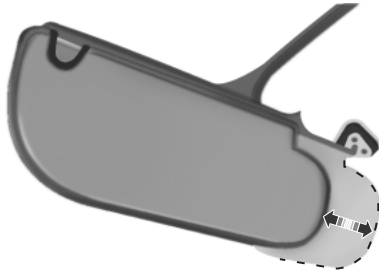
**VISERAS**

Gire la visera hacia la ventana lateral y extiéndala hacia atrás para obtener una protección adicional contra la luz del sol.

**Espejo de visera iluminado**

Levante la cubierta para encender la lámpara.

**TOLDO CORREDIZO (si está equipado)**

**ADVERTENCIA:** No deje que los niños jueguen con el toldo corredizo ni deje niños solos en el vehículo. Podrían lesionarse de gravedad.



**ADVERTENCIA:** Al cerrar el toldo corredizo, debe verificar que no tenga obstrucciones y asegurarse de que no haya niños ni mascotas cerca de la abertura del toldo corredizo.

La cubierta deslizante se puede abrir o cerrar manualmente cuando el toldo corredizo está cerrado. Jale la visera hacia la parte delantera del vehículo para cerrarla.

El control del toldo corredizo está ubicado en la consola de toldo.

El toldo corredizo tiene una característica de apertura y cierre con un solo toque. Para detener su movimiento durante el funcionamiento de un solo toque, presione el control una segunda vez.

**Apertura y cierre del toldo corredizo**

Para abrir el toldo corredizo, presione y suelte el control **SLIDE** (Deslizar). El toldo panorámico se detendrá poco antes de la posición totalmente abierta.

**Nota:** esta posición ayuda a reducir el ruido retumbante del viento que se puede producir con el toldo corredizo totalmente abierto. Presione y suelte el control otra vez para abrir por completo el toldo corredizo.

Para cerrar el toldo corredizo, jale y suelte el control **SLIDE** (Deslizar).

**Rebote**

El toldo corredizo se detendrá automáticamente durante el cierre y se regresará cierta distancia si se detecta un obstáculo.

Para anular la función, jale y mantenga así el control **SLIDE** (Deslizar) antes de que transcurran dos segundos desde que ocurrió un evento de rebote. Mientras está activo el rebote, la fuerza de cierre aumenta en cada una de las siguientes tres veces que se cierra el toldo corredizo.

**Ventilación del toldo panorámico**

Para mover el toldo corredizo a la posición de ventilación, presione y suelte el control **TILT** (Inclinar). Para cerrar el toldo corredizo, jale y mantenga así el control **TILT** (Inclinar).

## INDICADORES

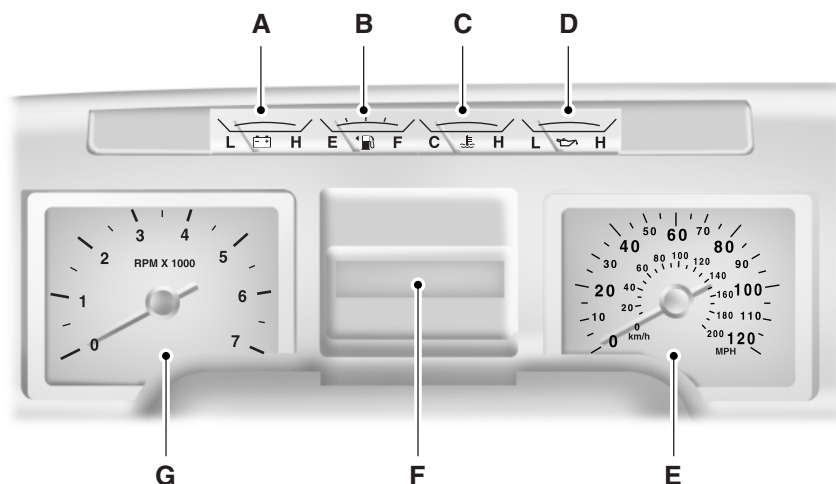

El grupo de instrumentos se muestra en medidas estándar. Los métricos son similares.

- A. Indicador de voltaje de la batería
- B. Indicador de combustible
- C. Indicador de temperatura del líquido refrigerante del motor
- D. Indicador de la presión del aceite del motor
- E. Velocímetro
- F. Pantalla de información. Consulte *Pantallas de información* para más información.
- G. Tacómetro

#### Indicador de voltaje de la batería

indica el voltaje de la batería cuando el encendido está en la posición ON. Si el puntero se mueve y permanece fuera del rango de operación normal, lleve el vehículo al distribuidor autorizado lo antes posible para que revise el sistema eléctrico.

**Indicador de combustible**

Indica aproximadamente la cantidad de combustible que queda en el tanque (cuando el encendido está en ON). El indicador de combustible puede variar ligeramente cuando el vehículo está en movimiento o en una pendiente. El ícono de combustible y la flecha indican a qué lado del vehículo está ubicada la puerta de llenado de combustible.

**Indicador de temperatura del líquido refrigerante del motor**

Indica la temperatura del líquido refrigerante del motor. A temperatura normal de operación, el indicador de nivel estará dentro de los límites normales. Si la temperatura del líquido refrigerante del motor excede el límite normal, detenga el vehículo tan pronto como pueda hacerlo sin arriesgarse, apague el motor y permita que el motor se enfríe.



**ADVERTENCIA:** Nunca quite el tapón del depósito del líquido refrigerante mientras el motor esté caliente o en funcionamiento.

**Indicador de la presión del aceite del motor**

Indica la presión del aceite del motor. La aguja debe permanecer en el rango de funcionamiento normal. Si la aguja desciende del rango normal, detenga el vehículo, apague el motor y revise el nivel del aceite del motor. Agregue aceite si es necesario. Si el nivel de aceite es el correcto, lleve el vehículo a su distribuidor autorizado para que lo revise.

**Pantalla de información****Odómetro**

Situado en el fondo de la pantalla de información, registra la distancia acumulada que su vehículo ha viajado.

**Computadora de viaje**

Vea *Viaje A/B* en *Pantallas de Información*.

**Configuración del vehículo y personalización**

Consulte *Pantallas de información*.

**LUCES E INDICADORES DE ADVERTENCIA**

Las siguientes luces e indicadores de advertencia le avisarán sobre una condición del vehículo que puede llegar a ser grave. Al arrancar el motor se encenderán algunas luces para asegurar su funcionamiento. Si cualquier luz se queda encendida después de arrancar su vehículo, consulte la luz de advertencia de sistema respectiva para obtener más información.

**Nota:** algunos indicadores de advertencia aparecen en la pantalla de información y funcionan del mismo modo que una luz de advertencia pero no se muestran cuando arranca su vehículo.

**Bolsa de aire: delantera**



Si falla la iluminación al arranque, continúa destellando o se queda encendida, indica que tiene una falla. Haga que su distribuidor autorizado revise el sistema. Sonará una campanilla cuando haya una falla en la luz indicadora.

**Sistema de frenos antibloqueo**



Si se ilumina cuando conduce, esto indica una falla. Continuará teniendo el sistema de frenos normal (sin ABS) a menos que la lámpara de advertencia de freno también se ilumine. Haga que su distribuidor autorizado revise el sistema.

**Batería (acumulador)**



Si se ilumina al conducir, indica que tiene una falla. Apague todo el equipo eléctrico innecesario y solicite que su distribuidor autorizado revise el sistema.

**Sistema de frenos**



Se iluminará cuando el freno de estacionamiento se aplique y la ignición esté encendida.

Si se ilumina mientras conduce, verifique que el freno de estacionamiento no está puesto. Si el freno de estacionamiento no está puesto, esto indica nivel de líquido de frenos bajo o una falla del sistema de frenos. Haga que su distribuidor autorizado revise inmediatamente el sistema.



**ADVERTENCIA:** Es peligroso manejar un vehículo con la luz de advertencia del sistema de frenos encendida. Se puede producir una disminución importante en el rendimiento de los frenos. Le tomará más tiempo detener el vehículo. Haga que un distribuidor autorizado verifique su vehículo tan pronto como sea posible. Manejar grandes distancias con el freno de estacionamiento accionado puede hacer que los frenos fallen, con el riesgo de sufrir lesiones personales.

**Sistema de carga**

Se iluminará cuando la batería de 12 voltios no carga apropiadamente. Comuníquese de inmediato con su distribuidor autorizado. Esto indica un problema con el sistema eléctrico o un componente relacionado.

**Revisar 4X4**

Aparece con el mensaje REVISAR 4X4 cuando se presenta una falla en el sistema de tracción en las cuatro ruedas. Consulte el capítulo *Pantallas de información* para más información.

**Control de crucero**

Se iluminará cuando active esta función.

**Intermitente**

Se ilumina cuando se encienden la direccional izquierda o derecha o las luces intermitentes de emergencia. Si los indicadores permanecen encendidos o destellan más rápido, verifique si hay un foco fundido.

**Door Ajar (Puerta abierta)**

Se muestra cuando el encendido se gira a ON (Encendido) y alguna puerta no está cerrada completamente.

**Aceite del motor**

Si se ilumina con el motor en marcha o cuando conduce, esto indica una falla. Detenga el vehículo apenas sea seguro y apague el motor. Revise el nivel de aceite del motor.

**Nota:** no continúe su viaje si se ilumina, a pesar de que el nivel sea correcto. Haga que su distribuidor autorizado revise el sistema.

**Temperatura del líquido refrigerante del motor**

Se ilumina cuando la temperatura del líquido refrigerante del motor es alta. Detenga el vehículo lo antes posible, apague el motor y deje que se enfríe.

**Abrochar el cinturón de seguridad**

Se iluminará y sonará un timbre para recordarle que debe abrocharse el cinturón de seguridad.

**Luces altas**

Se iluminará cuando los faros de luz alta estén encendidos.

Destellará cuando utilice el destellador de faro.

**Nivel de combustible bajo**

Se iluminará cuando el nivel de combustible esté bajo o cerca de vaciarse. Llene el estanque tan pronto como sea posible.

**Advertencia de presión de neumático baja**

Se ilumina cuando la presión de las llantas es baja. Si la luz se queda encendida con el motor en marcha o al conducir, verifique la presión de las llantas tan pronto como sea posible.

La luz también se ilumina por un momento cuando enciende la ignición para confirmar que la luz funciona. Si no se ilumina cuando enciende la ignición o comienza a destellar en cualquier momento, solicite que su distribuidor autorizado revise el sistema.

**Nivel bajo del líquido lavaparabrisas**

Se ilumina cuando el líquido lavaparabrisas está bajo.

**Falla en el tren motriz/pérdida de potencia**

Se ilumina cuando se detecta una falla en el tren motriz. Comuníquese de inmediato con su distribuidor autorizado.

**Sistema de seguridad/antirrobo**

Destella al activar el sistema antirrobo pasivo SecuriLock®.

**Servicio del motor a la brevedad**

La luz indicadora de *servicio del motor a la brevedad* se ilumina cuando el encendido se gira por primera vez a la posición de encendido para revisar el foco y para indicar si el vehículo está listo para la prueba de inspección y mantenimiento (I/M). Normalmente, la luz "Servicio del motor a la brevedad" permanecerá iluminada hasta que arranque el motor y luego se apagará si no se presentan desperfectos. Sin embargo, si luego de 15 segundos, la luz "Servicio del motor a la brevedad" parpadea ocho veces, significa que el vehículo no está listo para la prueba de inspección y mantenimiento (I/M). Consulte *Disponibilidad para prueba de inspección y mantenimiento (I/M)* en el capítulo *Combustible y abastecimiento de combustible*.

La iluminación constante luego de encender el motor indica que el sistema de diagnóstico a bordo (OBD-II) ha detectado una falla. Consulte *Diagnóstico a bordo (OBD-II)* en el capítulo *Combustible y abastecimiento de combustible*. Si la luz destella, se está produciendo una falla de encendido del motor que podría dañar su convertidor catalítico. Conduzca en forma moderada (evite acelerar o desacelerar en forma agresiva) y lleve su vehículo a un distribuidor autorizado de inmediato para su revisión.



**ADVERTENCIA:** En condiciones de falla de encendido del motor, las temperaturas excesivas de escape podrían dañar el convertidor catalítico, el sistema de combustible, las cubiertas del piso interior u otros componentes del vehículo, pudiendo provocar un incendio.

**Sistema de control de estabilidad**

Muestra cuando el sistema AdvanceTrac®/Control de tracción está activo. Si la luz permanece encendida, lleve a revisar el sistema inmediatamente.

**Sistema de control de estabilidad apagado**

Se ilumina cuando el sistema AdvanceTrac®/Control de tracción ha sido desactivado por el conductor.

**Remolque y carga de la transmisión**

Se ilumina cuando la función de remolque y carga está activa. Consulte el capítulo *Transmisión* para obtener más información de las funciones y operación de la transmisión. Si la luz parpadea en forma constante, debe hacer que revisen inmediatamente el sistema, ya que podría haber daño en la transmisión.

**4X4**

Se enciende cuando se activa la tracción alta en las cuatro ruedas. Si la luz no se enciende al activar el encendido o permanece encendida, acuda de inmediato al distribuidor autorizado para que revise el sistema.

**4X4 AUTO**

Se enciende cuando se usa el sistema 4x4.

**ADVERTENCIAS E INDICADORES AUDIBLES****Campanilla de advertencia de llave en el encendido**

Suena cuando la llave se deja en el encendido en la posición de apagado o accesorios y se abre la puerta del conductor.

**Campanilla de advertencia de faros encendidos**

Suena cuando los faros o las luces de estacionamiento están encendidas, el interruptor de encendido está en la posición de apagado (llave fuera del interruptor de encendido) y se abre la puerta del conductor.

**Campanilla de advertencia de freno de estacionamiento activado**

Suena cuando se deja puesto el freno de estacionamiento y conduce su vehículo. Si la campanilla de advertencia se queda encendida después de quitar el freno de estacionamiento, haga que su distribuidor autorizado revise el sistema inmediatamente.

**Campanilla de advertencia de la direccional**

Suena cuando la palanca direccional se ha activado para señalar un viraje y no se ha apagado después de conducir el vehículo por más de 2.4 km (1.5 millas).

**INFORMACIÓN GENERAL**

**ADVERTENCIA:** Manejar mientras está distraído puede tener como consecuencia la pérdida de control del vehículo, una colisión y lesiones. Ford le recomienda enfáticamente que tenga extrema precaución mientras utilice cualquier dispositivo que pudiera distraerlo cuando conduce. Su principal responsabilidad es la operación segura de su vehículo. No se recomienda el uso de ningún dispositivo portátil al conducir; se sugiere el uso de sistemas operados por voz cuando sea posible. Asegúrese de que conoce todas las leyes locales pertinentes que pueden afectar el uso de dispositivos electrónicos mientras maneja.

Varios sistemas de su vehículo se pueden controlar utilizando los controles de la pantalla de información en el volante de la dirección. La información correspondiente se muestra en la pantalla de información.

**Controles de la pantalla de información**

- Presione el botón INFO (Información) para desplazarse por viaje, consumo de combustible e información MyKey®.
- Presione el botón SETUP (Configuración) para desplazarse por las configuraciones de los diversos sistemas del vehículo.
- Presione el botón RESET (Ajustar/Restablecer) para escoger configuraciones, restablecer la información y confirmar mensajes.

**Información**

Presione el botón INFO repetidamente para recorrer las siguientes funciones:

**Nota:** algunas opciones pueden aparecer ligeramente diferentes, o no aparecer en absoluto, si los elementos son opcionales.

INFO
Viaje A o B
MYKEY MILES (Kilometraje MYKEY) (km) (si está programado)

INFO
MILES (KM) TO E (Autonomía hasta que el tanque se vacíe)
AVG MPG (L/100 km) (Rendimiento promedio del combustible)
MPG (L/km) (Rendimiento del combustible)
TBC GAIN = XX.X (Sensibilidad = XX.X) (si está equipado)
TIMER (Temporizador)

- TRIP A/B (Viaje A/B): registra la distancia de viajes individuales. Presione y suelte el botón INFO hasta que Viaje A o B aparezca en la pantalla (esto representa el modo de viaje). Presione el botón RESET (Restablecer) para restablecer. Consulte *UNIDADES* más adelante en esta sección, para saber cómo cambiar la pantalla del sistema métrico al sistema inglés.
- MYKEY MILES (Kilometraje MYKEY) (km) (si está programado): para más información, consulte el capítulo *MyKey*®.
- MILES (KM) TO E (Autonomía hasta que el tanque se vacíe): esta función muestra una aproximación de la distancia que se puede recorrer con el combustible restante en el tanque, en condiciones normales de manejo. Recuerde apagar el encendido cuando vuelva a cargar combustible para permitir que este sistema detecte correctamente la cantidad de combustible agregado. La autonomía se calcula mediante el rendimiento promedio del combustible, el cual se basa en el historial de manejo de los últimos 800 km (500 millas). Este valor no es el mismo que el de la lectura de rendimiento promedio de combustible. El rendimiento promedio de combustible de funcionamiento se reinicia en el valor predeterminado de fábrica si se desconecta la batería.
- L/100km (MPG) promedio: la función de rendimiento promedio del combustible muestra su valor en millas por galón (MPG) o litros/100 km.
- MPG (L/km) (Rendimiento del combustible): muestra el rendimiento instantáneo del combustible como una gráfica. Su vehículo debe estar en movimiento para calcular el rendimiento instantáneo del combustible. No es posible restablecer el rendimiento de combustible instantáneo.
- SENSIBILIDAD DEL TBC (si está equipado): muestra el nivel de sensibilidad de los frenos del remolque o si el remolque no está conectado.
- TEMPORIZADOR: muestra el tiempo de viaje transcurrido. Presione y suelte RESET para pausar el temporizador. Mantenga presionado RESET (Restablecer) para restablecer el temporizador.

**Comprobación de sistemas y personalización de las funciones del vehículo**

Presione repetidamente el botón SETUP (Configurar) para recorrer las siguientes funciones del centro de mensajes:

SETUP (Configurar)		
RESET PARA CONTROL SISTEMA	Presione nuevamente el botón RESET (Ajustar/Restablecer).	OIL LIFE (Vida Útil del aceite)
		CHARGING SYSTEM (Sistema de carga)
		WASHER FLUID LEVEL (Nivel de líquido del lavador)
		DOOR AJAR STATUS (Estado de puerta abierta)
		LIFTGATE/GLASS AJAR STATUS (Vidrio de la compuerta levadiza abierto)
		BRAKE SYSTEM (Sistema de frenos)
		AIR SUSPENSION SYSTEM (Sistema de suspensión de aire) (si está equipado)
		MYKEY MILES (Millas MYKEY) (si está programado)
		MYKEY(S) PROGRAMMED (MyKeys programadas)
		ADMIN KEYS PROGRAMMED (Llaves de administración [admin.] programadas)
		MILES TO EMPTY (EDT o Distancia antes de que el tanque quede vacío)
		TBC GAIN = XX.X (Sensibilidad = XX.X) (si está equipado)

SETUP (Configurar)		
OIL LIFE (Vida Útil del aceite)		
UNIDADES	Presione nuevamente el botón RESET (Ajustar/Restablecer).	Inglesas o Métricas
ENCENDIDO AUTOMÁTICO DE LUCES (SEG)		0 a 180 segundos
BLOQUEO AUTOMÁTICO DE LOS SEGUROS		Activar o desactivar
DESBLOQUEO AUTOMÁTICO DE LOS SEGUROS		Activar o desactivar
ESTRIBOS (si está equipado)		Automático/Desactivado/Apagado
COMPUERTA LEVADIZA ELÉCTRICA (si está equipado)		Activar o desactivar
ENTRADA/SALIDA FÁCIL		Activar o desactivar
SUSPENSIÓN DE AIRE (si está equipado)		Activar o desactivar
ASISTENCIA DE ESTACIONAMIENTO EN REVERSA (si está equipado)		Activar o desactivar
ASISTENCIA DE ESTACIONAMIENTO EN AVANCE (si está equipado)		Desactivar/Activar
OSCILACIÓN DEL REMOLQUE (si está equipado)		Activar o desactivar
MODO DEL TBC (SI ESTÁ EQUIPADO)		
CREAR MYKEY / CONFIGURAR MYKEY / BORRAR MYKEY		
BRÚJULA		
INGLÉS/FRANCÉS/ESPAÑOL RESET PARA CAMBIAR	Presione nuevamente el botón RESET (Ajustar/Restablecer).	Inglés/español/francés (mantenga presionado para seleccionar)

- **RESET PARA CONTROL SISTEM:** el centro de mensajes comenzará a recorrer los sistemas y proporcionará el estado de cada uno en caso necesario. algunos sistemas muestran un mensaje únicamente si hay una condición presente.
- **VIDA ÚTIL DEL ACEITE:** esto indica la vida útil restante del aceite. Se requiere un cambio de aceite cada vez que el centro de mensajes lo indique y de acuerdo con el programa de mantenimiento recomendado. USE solo ACEITES DE MOTOR RECOMENDADOS.

Para restablecer el sistema de monitoreo del aceite a 100% después de cada cambio de aceite, realice lo siguiente:

1. Presione y suelte el botón SETUP para mostrar "OIL LIFE XXX% HOLD RESET = NEW" (Vida útil del aceite XXX% Mantenga presionado =Nuevo).
2. Mantenga presionado el botón RESET durante dos segundos y suéltelo para restablecer la vida útil del aceite a 100%.

**Nota:** para cambiar el valor de vida útil del aceite de 100% (si está equipado) a otro valor, continúe en el Paso 3.

3. Una vez que aparece "OIL LIFE SET TO XXX%" (Vida útil del aceite establecida en XXX%), suelte y presione el botón RESET para cambiar el valor inicial de vida útil del aceite. Cada operación de soltar y presionar reducirá el valor en un 10%.

- **UNIDADES:** muestra las unidades actuales en medidas inglesas o métricas.
- **ENCENDIDO AUTOMÁTICO DE LUCES (SEG):** esta función mantiene los faros encendidos hasta tres minutos después de que el encendido se apaga.
- **BLOQUEO AUTOMÁTICO DE SEGUROS:** esta función bloquea automáticamente los seguros de todas las puertas del vehículo al poner la transmisión en cualquier velocidad y al poner el vehículo en movimiento.
- **DESBLOQUEO AUTOMÁTICO DE SEGUROS:** esta característica desbloquea automáticamente todas las puertas del vehículo cuando se abre la puerta del conductor dentro de 10 minutos luego de apagar el encendido.
- **ESTRIBOS (si está equipado):** esta función despliega automáticamente los estribos laterales para entrar o salir fácilmente del vehículo o para limpieza.

Automático: los estribos se despliegan automáticamente cuando se abre una puerta y se retraen cuando ésta se cierra

Desplegados: los estribos permanecen desplegados sin considerar si las puertas están abiertas o cerradas. Este ajuste se puede utilizar al lavar el vehículo o al acceder a la parrilla portaequipaje. Los estribos se guardarán y entrarán en modo AUTO cuando la velocidad del vehículo sobrepase los 8 km/h (5 mph).

OFF: los estribos permanecerán instalados sin importar si las puertas están abiertas o cerradas.

- COMPUERTA LEVADIZA ELÉCTRICA (si está equipado): esta función permite a los usuarios abrir/cerrar la compuerta levadiza con sólo tocar un botón. Si está desactivada, la manija de liberación exterior y el botón de control del área de carga están apagados. El botón del tablero de instrumentos continuará operando la compuerta levadiza en el modo de energía.
- Esta función mueve automáticamente el asiento del conductor hacia atrás y ajusta la columna de la dirección para una salida/entrada fácil del vehículo.
- SUSPENSIÓN DE AIRE (si está equipado): antes de desactivar la suspensión de aire, asegúrese de que la compuerta levadiza y el vidrio de la compuerta levadiza estén cerrados.
- ASISTENCIA DE ESTACIONAMIENTO EN REVERSA (si está equipado): esta característica emite un tono para advertir al conductor que hay obstáculos cerca de la defensa trasera sólo cuando se selecciona R (Reversa).
- ASISTENCIA DE ESTACIONAMIENTO EN AVANCE (si está equipado): esta función emite un tono de advertencia para avisarle al conductor que hay obstáculos cerca de la defensa delantera.
- OSCILACIÓN DEL REMOLQUE (si está equipado): esta función usa un control electrónico de estabilidad para mitigar la oscilación del remolque.
- MODO DEL TBC (si está equipado): le permite seleccionar el modo de frenado del remolque.
- CREATE MYKEY / MYKEY SETUP / CLEAR MYKEY (Crear MYKEY / Configurar MYKEY / Borrar MYKEY): para más información, consulte el capítulo *MyKey*®.
- BRÚJULA: muestra la dirección hacia donde se dirige el vehículo.

La lectura de la brújula se puede ver afectada al manejar cerca de edificios de gran tamaño, puentes, cables del tendido eléctrico y antenas de transmisión potentes. Si se colocan objetos magnéticos o metálicos

dentro, sobre o cerca del vehículo también se puede afectar la precisión de la brújula. Si la brújula parece ser imprecisa, tal vez sea necesario calibrarla manualmente. Consulte *Ajuste de zona de la brújula*

### Ajuste de zona de la brújula

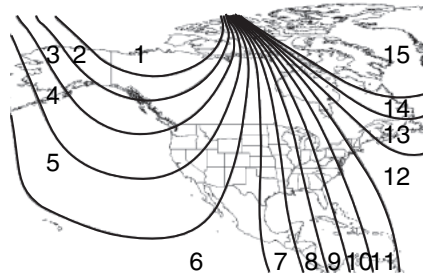

1. Determine en qué zona magnética se encuentra para su ubicación geográfica, consultando el mapa de zonas.

2. Arranque el motor.

3. Presione SETUP para ver la pantalla RESET FOR ZONE SETTING (Restablecer para ajuste de zona).

4. Mantenga presionado RESET hasta que la pantalla del centro de mensajes le indique que restablezca la configuración de la zona actual. Presione RESET.

5. Presione y suelte RESET hasta que la pantalla del centro de mensajes cambie para mostrar el ajuste de zona actual (XX).

6. Presione el botón RESET varias veces hasta que en el centro de mensajes aparezca el ajuste de zona correcto para su ubicación geográfica.

7. Presione y suelte SETUP (Configurar) permita que el temporizador de configuración termine para salir del procedimiento o presione INFO para salir.

### Calibración de la brújula

**Nota:** para una calibración óptima, maneje en una ubicación abierta y nivelada, lejos de objetos metálicos o estructuras grandes. Apague todos los accesorios eléctricos no indispensables (ventana trasera térmica, calefactor, A/A, luces de mapa, limpiadores, etc.) y asegúrese de que todas las puertas estén cerradas

**Nota:** si presiona el botón RESET o pasan más de tres minutos, la pantalla volverá al menú INFO y mostrará CAL (Calibración) en lugar de la dirección de la brújula hasta que la brújula esté calibrada.

1. Presione RESET para iniciar la función de calibración de la brújula.

2. Maneje el vehículo lentamente en forma circular (a menos de 5 km/h [3 mph]) hasta que el mensaje CIRCLE SLOWLY TO CALIBRATE (GIRE DESPACIO PARA CALIBRAR) cambie a CALIBRATION COMPLETED (CALIBRACIÓN COMPLETA). Serán necesarios hasta cinco giros para completar la calibración.

3. Ahora la brújula está calibrada.

- INGLÉS/FRANCÉS/ESPAÑOL RESET PARA CAMBIAR: le permite seleccionar en qué idioma se verá el centro de mensajes.

Presione RESET para recorrer las opciones de idiomas.

Presione sin soltar RESET por dos segundos para configurar la selección de idioma.

**MENSAJES INFORMATIVOS**

**Nota:** dependiendo de las opciones con que cuente el vehículo, no todos los mensajes aparecerán o estarán disponibles. Ciertos mensajes se pueden abreviar o acortar dependiendo de qué tipo de grupo de instrumentos tiene.

Presione el botón RESET para las pantallas Tipo 1 o el botón OK para las pantallas Tipo 2, para reconocer y eliminar algunos mensajes de la pantalla de información. Los demás mensajes se borrarán automáticamente después de algún tiempo. Ciertos mensajes deben ser confirmados antes de poder acceder a los menús.

Mensajes de AdvanceTrac® / Control de tracción	Acción / Descripción
<b>REPARA LA ADVANCETRAC</b>	Aparece cuando el sistema AdvanceTrac® detecta una condición que requiere servicio. Comuníquese de inmediato con su distribuidor autorizado.

Mensajes del sistema del acumulador y carga	Acción / Descripción
<b>REVISAR SISTEMA CARGA</b>	Aparece cuando el sistema de carga necesita servicio. Si la advertencia permanece encendida o continúa encendiéndose, acuda con su distribuidor autorizado a la brevedad.

<b>Mensajes del sistema de frenos</b>	<b>Acción / Descripción</b>
<b>BAJO NIVEL FLUIDO FRENO</b>	Indica que el nivel del líquido de frenos está bajo y que es necesario inspeccionar el sistema de frenos de inmediato. Consulte <i>Líquido de frenos</i> en el capítulo de <i>Mantenimiento</i> .
<b>REVISE LOS FRENOS</b>	Aparece cuando el sistema de frenos necesita reparación. Si la advertencia permanece encendida o continúa encendiéndose, acuda con su distribuidor autorizado a la brevedad.
<b>FRENO ESTAC ACTIVADO</b>	Aparece cuando el freno de estacionamiento está aplicado y el vehículo está en movimiento.
<b>Mensajes de puerta</b>	<b>Acción / Descripción</b>
<b>PUERTA ABIERTA</b>	Aparece cuando una puerta no está totalmente cerrada.
<b>VIDRIO PORTÓN TRAS ABIERTO</b>	Aparece cuando la compuerta levadiza o el vidrio de la ventana levadiza están mal cerrados.
<b>Mensajes de combustible</b>	<b>Acción / Descripción</b>
<b>REVISE ENTRADA DE COMPUSTIBLE</b>	Aparece en pantalla cuando el orificio de llenado de combustible no está bien cerrado.
<b>XXX km AUTONOMÍA POCO COMBUST</b>	Aparece en pantalla como recordatorio previo a una condición de combustible bajo.
<b>Mensajes de mantenimiento</b>	<b>Acción / Descripción</b>
<b>CAMBIE PRONTO ACEITE MOTOR</b>	Aparece cuando la vida útil del aceite del motor se acerca a su fin.
<b>CAMBIO ACEITE REQUERIDO</b>	Aparece cuando la vida útil restante del aceite es de 0%.
<b>BAJO NIVEL LIQ LAVAPARABR</b>	Indica que el depósito de líquido del lavador tiene menos de un cuarto de su capacidad. Revise el nivel del líquido del lavador.

Mensajes de MyKey®	Acción / Descripción
<b>MYKEY ACTIVA MANEJE SEGURO</b>	Aparece cuando MyKey® está activa.
<b>VEHÍCULO CERCA DE VELOCID MÁX</b>	Aparece cuando una MyKey® está en uso, el límite de velocidad MyKey está activo y la velocidad del vehículo se acerca a 130 km/h (80 mph).
<b>VEHÍCULO A VELOCIDAD MÁX PROGRAMADA EN MYKEY</b>	Aparece cuando una MyKey® está en uso, el límite de velocidad MyKey está activo y la velocidad del vehículo es de 130 km/h (80 mph).
<b>AJUSTE VELOC MÁX MYKEY</b>	Aparece cuando una MyKey® está en uso, el límite de velocidad MyKey está activo y la velocidad del vehículo es de 130 km/h (80 mph).
<b>VELOC LIMITADA A 80 MPH</b>	Aparece al arrancar el vehículo, una MyKey® está en uso y el límite de velocidad MyKey está activo.
<b>VELOC VEHICULO 80 MPH MAX</b>	Aparece cuando una MyKey® está en uso, la llave administradora activó el límite de velocidad MyKey y la velocidad del vehículo es de 130 km/h (80 mph).
<b>CONTROLE VELOC MANEJE SEGURO</b>	Aparece cuando una MyKey® está en uso, está activo el ajuste opcional y el vehículo excede una velocidad preseleccionada.
<b>AJUSTE CINT SEG P/ACTIV RADIO</b>	Aparece cuando una MyKey® está en uso y se activa el sistema Belt-Minder®.
<b>LLAVE NO PUDO PROGRAMARSE</b>	Aparece cuando se intenta programar una llave de reserva utilizando dos MyKeys existentes.
<b>ADVTRAC ACTIVO LLAVE CONFIG</b>	Aparece cuando una llave MyKey® está en uso si se intenta inhabilitar el sistema AdvanceTrac® y la configuración opcional está activa.

<b>Mensajes de asistencia para estacionamiento</b>	<b>Acción / Descripción</b>
<b>REVISAR AYUDA DE ESTACIONAR</b>	Aparece cuando la transmisión está en R (Reversa).
<b>Mensajes de la suspensión</b>	<b>Acción / Descripción</b>
<b>SUSPENS NEUMAT DESCONECTADA</b>	Aparece cuando la suspensión de aire está desactivada.
<b>REVISE LA SUSPENS NEUMÁT</b>	Aparece cuando el sistema de suspensión de aire no está funcionando correctamente. Si este mensaje aparece durante el manejo, salga del camino sin peligro a la brevedad posible.
<b>Mensajes de llantas</b>	<b>Acción / Descripción</b>
<b>NEUMÁTICO CON BAJA PRESIÓN</b>	Aparece cuando uno o más de los neumáticos del vehículo tienen baja presión.
<b>SENSOR PRESIÓN NEUMÁTIC FALLA</b>	Aparece cuando el sistema de monitoreo de presión de las llantas está fallando. Si la advertencia permanece encendida o continúa encendiéndose, póngase en contacto con su distribuidor autorizado.
<b>SENSOR PRESIÓN NEUMATIC FALLA</b>	Aparece cuando un sensor de presión de llantas no funciona correctamente o cuando está en uso la llanta de refacción. Para obtener más información sobre el funcionamiento del sistema en estas condiciones, consulte el capítulo <i>Sistema de monitoreo de presión de las llantas</i> en el capítulo <i>Ruedas y llantas</i> . Si la advertencia permanece encendida o continúa encendiéndose, acuda con su distribuidor autorizado a la brevedad.

Mensajes del remolque	Acción / Descripción
<b>TRAILER OSCILA BAJE VELOCIDAD</b>	Aparece cuando el control de oscilación del remolque detecta oscilación del remolque.
Mensajes de 4WD	Acción / Descripción
<b>CAMBIO A 4X4 EN PROCESO</b>	Aparece cuando el sistema 4X4 está haciendo un cambio.

**RELOJ**



Presione A para mover la visualización de tiempo hacia atrás.

Presione B para mover la visualización de tiempo hacia adelante.

**INFORMACIÓN GENERAL****Frecuencias de radio y factores de recepción**

La Comisión Federal de Comunicaciones de Estados Unidos (Federal Communications Commission [FCC]) y la Comisión de Radio y Telecomunicaciones de Canadá (Canadian Radio and Telecommunications Commission [CRTC]) establecen las frecuencias AM y FM. Estas frecuencias son:

AM: 530, 540 a 1700, 1710 kHz

FM: 87.9 a 107.7, 107.9 MHz

<b>Factores de la recepción de radio</b>	
<b>Distancia y potencia</b>	Mientras más se aleja de una estación FM, más débil es la señal y la recepción.
<b>Terreno</b>	Los cerros, montañas, edificios altos, puentes, túneles, pasos elevados en autopistas, estacionamientos de varios pisos, follajes densos de árboles y las tormentas eléctricas pueden interferir con la recepción.
<b>Sobrecarga de estaciones</b>	Cuando pasa por una torre de radiodifusión terrestre, una señal más potente puede superar a una más débil y generar un silencio del sistema de audio.

**Información del CD y el reproductor de CD**

**Nota:** las unidades de CD se diseñaron solo para reproducir discos compactos de audio originales de 12 cm (4.75 pulg.). Debido a incompatibilidad técnica, ciertos discos compactos grabables y regrabables podrían no funcionar correctamente cuando se usan en reproductores de CD Ford.

**Nota:** no introduzca CD con etiquetas caseras de papel (adhesivas) en el reproductor, ya que pueden desprenderse y hacer que el disco se atasque. Debe utilizar un marcador permanente en lugar de las etiquetas adhesivas en sus CD caseros. Los bolígrafos pueden dañar los CD. Para obtener más información, comuníquese con el distribuidor autorizado.

**Nota:** no utilice discos de forma irregular, ni discos con película protectora antirrayaduras.

Siempre manipule los discos solo por sus bordes. Limpie el disco solo con un limpiador de CD aprobado. Limpie desde el centro del disco hacia el borde. No limpie haciendo un movimiento circular.

No exponga los discos directamente a la luz del sol, ni a otras fuentes de calor, por períodos prolongados.

### Estructura de canciones y carpetas MP3

Los sistemas de audio capaces de reconocer y reproducir canciones individuales y estructuras de carpetas MP3 funcionan de la siguiente manera:

- Existen dos modos diferentes para reproducir discos MP3: modo de canción MP3 (sistema predeterminado) y modo carpeta MP3.
- El modo de canción MP3 ignora cualquier estructura de carpetas en el disco MP3. El reproductor enumera cada canción MP3 en el disco (señaladas con la extensión de archivo .mp3) desde T001 hasta un máximo de T255. **Nota:** es posible que el número máximo de archivos MP3 reproducibles sea menor según la estructura del CD y el modelo exacto del radio.
- El modo carpeta MP3 representa una estructura de carpeta que consta de un nivel de archivos. El reproductor de CD enumera todas las canciones MP3 en el disco (señaladas con la extensión de archivo .mp3) y todas las carpetas que contienen archivos MP3, desde F001 (carpeta) T001 (canción) hasta F253 T255.
- La creación de discos con un solo nivel de carpetas facilita la navegación a través de los archivos del disco.

Si graba sus propios discos MP3, es importante que comprenda la manera en que el sistema lee las estructuras que usted crea. Aunque pueden estar presentes varios tipos de archivos (archivos con extensiones distintas de .mp3), solo se reproducen los que tienen la extensión .mp3; el sistema ignora los otros archivos. Esto le permite usar el mismo disco MP3 para diversas tareas en la computadora de su trabajo, de su casa y del sistema de su vehículo.

En el modo de canción, el sistema muestra y reproduce la estructura como si tuviese un solo nivel (reproducirá todos los archivos .mp3, sin importar que se encuentren en una carpeta específica). En el modo carpeta, el sistema solo reproduce los archivos mp3 de la carpeta actual.

## AM/FM/CD CON SYNC®

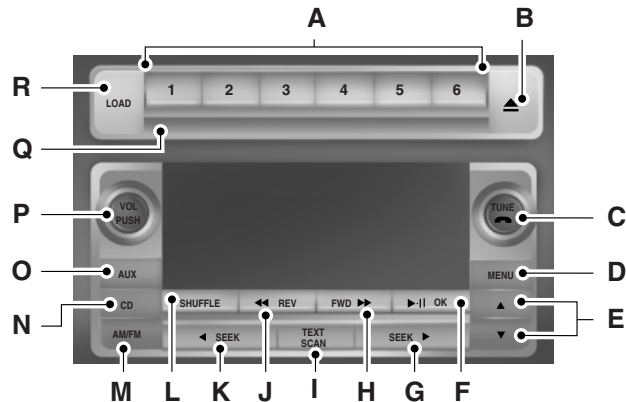

**ADVERTENCIA:** Manejar mientras está distraído puede tener como consecuencia la pérdida de control del vehículo, una colisión y lesiones. Ford le recomienda enfáticamente que tenga extrema precaución mientras utilice cualquier dispositivo que pudiera distraerlo cuando conduce. Su principal responsabilidad es la operación segura de su vehículo. No se recomienda el uso de ningún dispositivo portátil al conducir; se sugiere el uso de sistemas operados por voz cuando sea posible. Asegúrese de que conoce todas las leyes locales pertinentes que pueden afectar el uso de dispositivos electrónicos mientras maneja.

**A. Memoria:**

- En el modo de radio, almacene sus estaciones de radio predilectas. Para almacenar una emisora, sintonice la estación y, luego, presione y mantenga presionado el botón hasta que vuelva el sonido.
- En el modo de radio satelital, almacena hasta seis estaciones cada banda de satélite.

**B. Expulsar:**

- Presione este botón para expulsar el CD actual.
- Para expulsar un CD específico, presione este botón y luego el botón de memoria correspondiente.
- Mantenga presionado este botón para expulsar todos los CD.

**C. SINTONIZAR y Teléfono:**

- En el modo de radio, gire el control para buscar manualmente la banda de frecuencia.
- En el modo de MP3, gire el control para ir a la carpeta siguiente o anterior (cuando el modo de carpeta está activo).
- En el modo de radio satelital, presione los botones **SEEK** (Buscar) para sintonizar el canal siguiente o anterior.
- En el modo de categoría, gire el control para desplazarse a través de la lista de categorías de radios satelitales disponibles.
- En el modo de teléfono, presione este botón para acceder a las características de teléfono del sistema SYNC. Consulte el capítulo **SYNC®** para obtener más información.

**D. MENU:** presione este botón para conseguir acceso a las diferentes funciones en el sistema de audio. También puede ajustar la configuración para el sistema de entretenimiento familiar si su vehículo está equipado con esta función.

- Si el vehículo está equipado con radio satelital, puede acceder a diferentes menús presionando **OK** (Aceptar).
- Ponga la hora presionando **MENU** (Menú) hasta que aparezca **SET HOURS** (Ajustar horas) o **SET MINUTES** (Ajustar minutos) y usando los botones de flechas para ajustar la hora.
- Programe las estaciones con la frecuencia de radio más potente presionando **MENU** hasta que aparezca la palabra **AUTOSET**. La configuración automática **AUTOSET** no borra las memorias originales.
- **RBDS** muestra el texto transmitido por ciertas estaciones de radio y busca categorías de música. Para buscar categorías de música, encienda RBDS (utilizando los botones **SEEK** [Buscar] cuando aparece **RBDS ON/OFF** [RBDS encendido/apagado]). Presione los botones con las flechas hacia arriba/abajo para desplazarse por las categorías, luego utilice el botón **SEEK Buscar** para iniciar la búsqueda.
- **SPEEDVOL** (volumen sensible a la velocidad) le permite ajustar volumen del radio para compensar los niveles de ruido cuando la velocidad del vehículo aumenta.

- **Pista/Carpeta** solo está disponible en archivos MP3 en el modo de CD. En el modo de pista, al presionar las flechas de **SEEK** (Buscar) podrá recorrer todas las pistas del disco. En el modo de carpeta, al presionar las flechas de **SEEK** (Buscar) podrá recorrer todas las pistas de la carpeta seleccionada. Presione los botones de **CARPETA** para ingresar a otras carpetas.
- **COMPRESS** (Compresión) solo está disponible en los modos de CD y MP3. Activar la compresión nivela los pasajes más suaves y fuertes del CD para darle un volumen de audición más uniforme. Utilice los botones de **SEEK** (Buscar) y los botones de flecha hacia arriba/abajo para activarla y desactivarla.
- Las opciones de entretenimiento familiar también están disponibles, si su vehículo está equipado con esta característica.

E. **Botones con flechas hacia arriba y hacia abajo:** presione estos botones para hacer selecciones el modo **MENU** (Menú).

F. **Reproducir, Pausar y OK:**

- Play y Pause le permiten reproducir o pausar una pista cuando se escucha un CD.
- **OK** le permite confirmar comandos con funciones de teléfono y de medios del sistema SYNC. Consulte el capítulo *SYNC®* para obtener más información.

G. **SEEK:**

- En el modo de radio, presione y suelte este botón para ir a la siguiente estación de radio configurada o pista de disco.
- En los modos de CD y MP3, presione este botón para seleccionar la siguiente canción o presione y mantenga presionado para avanzar dentro de la misma canción.

H. **FWD:** presione este botón para avanzar más rápido manualmente en la pista de un CD o archivo de MP3.

I. **TEXT/SCAN:**

- En el modo radio y CD/MP3, mantenga presionado para oír una breve muestra de las estaciones de radio, pistas de CD o archivos MP3.
- En el modo CD/MP3, presione y suelte para ver el título de la pista, nombre del artista y título del disco.

**Nota:** en modo de texto, a veces hay texto adicional que no está visible en la pantalla. Cuando el indicador > o < esté presente, presione las flechas de **SEEK** (Buscar) para ver el texto adicional.

J. **REV:** presione este botón para retroceder más rápido manualmente en la pista de un CD o archivo de MP3.

**K. SEEK:**

- En el modo de radio, presione y suelte este botón para ir a la estación de radio configurada o pista de disco anterior.
- En los modos de CD y MP3, presione este botón para seleccionar la canción anterior o presione o mantenga presionado para retroceder dentro de la misma canción.

L. **SHUFFLE:** reproducir música del CD o la carpeta MP3 seleccionados, en orden aleatorio.

M. **AM/FM:** presione este botón para seleccionar una banda de frecuencia.

N. **CD:** presione este botón para acceder al modo de CD o MP3.

O. **AUX:** presione este botón para acceder a las funciones de reproducción de medios en su sistema SYNC®. Consulte el capítulo SYNC® para obtener más información.

**P. VOL-PUSH (Volumen/encender/apagar):**

- Presione este botón para cambiar el sistema a encendido y apagado.
- Gírelo para ajustar el volumen.

Q. **Ranura para CD:** para insertar un CD.

R. **LOAD:** para cargar un CD.

- Presione LOAD (Cargar) y un botón de memoria para cargar un CD en una ranura específica.
- Mantenga oprimido para cargar automáticamente hasta seis discos. Se reproduce automáticamente el último disco insertado.

**CONTROLES TRASEROS DE AUDIO**

Su vehículo cuenta con controles de audio en el asiento trasero. Esta característica permite a los pasajeros delanteros y del asiento del medio escuchar diferentes fuentes de medios (radio, CD o SYNC) en forma simultánea.

**Nota:** los pasajeros delanteros y del asiento del medio no pueden escuchar dos estaciones de radio distintas al mismo tiempo.

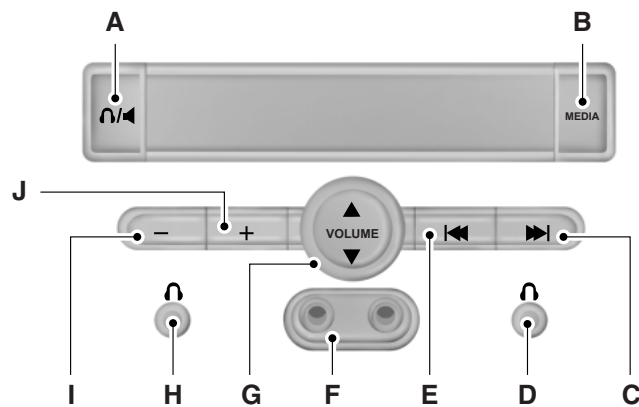

A. **Auriculares/Bocina:** presione este botón para encender las bocinas traseras (modo Single Play [Reproducción única]) o apagarlas (modo Dual Play [Reproducción doble]).

B. **MEDIA:** presione este botón para desplazarse por los medios de reproducción disponibles, como AM, FM1, FM2, CD, SAT1, SAT2, SAT3, DVD y SYNC.

- Si está en modo Dual Play [Reproducción doble], **SHARED** (Compartido) se ilumina en la pantalla de audio cuando los modos delantero y trasero se ajustan a los mismos medios de reproducción.
- Si el modo SYNC está seleccionado, presione + o - para desplazarse por las diferentes opciones: SYNC USB, SYNC BTST y SYNC LINE. Consulte el capítulo *SYNC* para obtener más información.

C. **Botón de flecha derecha.**

- En el modo de radio, presiónelo y suéltelo para desplazarse por la memoria. Mantenga presionado para buscar la estación siguiente.
- En los modos de CD y SYNC, presione y suelte para avanzar a la pista siguiente. Mantenga presionado para avanzar dentro de esa canción.

**D. Enchufe de auriculares con cable****E. Botón de flecha izquierda.**

- En el modo de radio, presiónelo y suéltelo para desplazarse por la memoria. Mantenga presionado para buscar la estación anterior
- En los modos de CD y SYNC, presione y suelte este botón para retroceder a la pista anterior. Mantenga presionado para retroceder dentro de esa pista.

**F. Enchufes de entrada del audio auxiliar:** para conectar y reproducir fuentes de audio auxiliares.

**G. VOLUMEN** presione los botones de flecha hacia arriba/abajo para aumentar/disminuir el volumen de los auriculares. Desde los controles del asiento trasero, el control de volumen no se puede establecer en un nivel que no supere la configuración actual del audio, a menos que las bocinas estén apagadas.

**H. Enchufe de auriculares con cable**

I. - Presione el botón para acceder al CD anterior.

J. - Presione para acceder al CD siguiente.

**Activación de los controles de audio traseros**

Al poner el encendido en ON (Encendido), los controles traseros se activan en forma TOTAL y el sistema está en modo Single Play (Reproducción única).

**Supervisión de los padres**

El sistema multimedia ofrece tres niveles de supervisión de los padres en los controles. Al presionar simultáneamente los botones de memoria 3 y 5, se puede dar a los pasajeros traseros acceso al control TOTAL o LOCAL, o BLOQUEAR totalmente su acceso a los controles de los asientos traseros.

1. Presione al mismo tiempo los botones de memoria 3 y 5. LOCAL se ilumina en las pantallas de audio delantera y trasera, lo que indica que solo el control trasero LOCAL está disponible. **Nota:** cuando se está en el modo de reproducción única, LOCAL es lo mismo que BLOQUEADO. En el modo Dual Play (Reproducción doble), LOCAL permite controlar los medios que el conductor seleccionó en el radio o los medios reproducidos a través de las entradas auxiliares traseras.

2. Al presionar los botones 3 y 5 una segunda vez, se bloquea el control trasero. Los pasajeros traseros no tienen control de los medios de cualquier tipo (los controles traseros están deshabilitados). **Nota:** En cuanto al modo de reproducción doble, el icono de auriculares, que normalmente está iluminado en la pantalla de audio, se apaga mientras esté en reproducción doble.
3. Al presionar los botones 3 y 5 una tercera vez se restablece el control total a los controles del asiento trasero. Apagar el encendido y luego encenderlo de nuevo tiene el mismo efecto.

### **Cómo activar el modo de reproducción doble**

Puede activar el modo Dual Play (Reproducción doble) si se presionan al mismo tiempo los botones de memoria 2 y 4 en el audio o si hace lo siguiente:

1. Presione el control de auriculares/bocinas. El ícono de auriculares se ilumina en las pantallas de audio delantera y trasera, lo que indica que se desactivaron las bocinas de los asientos traseros y que los auriculares están activados.
2. Presione MEDIOS para cambiar las fuentes de audio (como escuchar sólo en los auriculares).
3. Utilice los otros controles para ajustar los medios de reproducción.

### **Desactivación del modo Dual Play (Reproducción doble)**

Utilice cualquiera de los siguientes procedimientos para desactivar el modo de reproducción doble:

- Presione otra vez al mismo tiempo los botones de memoria 2 y 4.
- Presione al mismo tiempo los botones de memoria 3 y 5 hasta que los controles del asiento trasero estén BLOQUEADOS.
- Presione otra vez el botón de auriculares/bocinas.

### **Uso del modo de reproducción doble con auriculares**



**ADVERTENCIA:** No deje a los niños solos en el vehículo y no les permita usar el sistema sin supervisión. Si se utilizan auriculares o sistemas auxiliares con cable, los niños pueden enredarse entre los cables y podrían lesionarse gravemente.

Conecte unos auriculares de 3.5 mm (1/8 pulg.) (no incluidos) en el enchufe para auriculares. Presione el botón de bocinas o los botones de memoria 2 y 4 simultáneamente en el radio para activar los auriculares. En la pantalla de audio se ilumina DUAL PLAY (Reproducción doble) y ya no habrá sonido en las bocinas traseras y el control de distribución se deshabilitará, lo que indica que se activó la reproducción doble.

Las bocinas delanteras siguen activadas para los pasajeros delanteros. Presione de nuevo el botón de bocinas o los botones de memoria 2 y 4 simultáneamente en el radio para desactivar los auriculares y el modo de reproducción doble. En la pantalla de audio se ilumina SINGLE PLAY (Reproducción única); el control de distribución está activo y hay sonido en las bocinas traseras, lo que indica que el modo de reproducción única está activo.

Debe activar los controles de los asientos traseros para usar cualquiera de los controles traseros (ya sea en modo de reproducción única o doble). Para usar la Reproducción doble, active los controles de los asientos traseros; el icono de los auriculares se ilumina en la pantalla de audio. Consulte *Activación de los controles de audio traseros* antes en este capítulo.

#### ENCHUFE DE ENTRADA AUXILIAR



**ADVERTENCIA:** Manejar mientras está distraído puede tener como consecuencia la pérdida de control del vehículo, una colisión y lesiones. Ford le recomienda enfáticamente que tenga extrema precaución mientras utilice cualquier dispositivo que pudiera distraerlo cuando conduce. Su principal responsabilidad es la operación segura de su vehículo. No se recomienda el uso de ningún dispositivo portátil al conducir; se sugiere el uso de sistemas operados por voz cuando sea posible. Asegúrese de que conoce todas las leyes locales pertinentes que pueden afectar el uso de dispositivos electrónicos mientras maneja.



**ADVERTENCIA:** Por razones de seguridad, no conecte ni ajuste las configuraciones de su reproductor de música portátil mientras el vehículo esté en movimiento.



**ADVERTENCIA:** Cuando el vehículo esté en movimiento, guarde el reproductor de música portátil en un lugar seguro; por ejemplo, en la consola central o en la guantera. Estos objetos podrían transformarse en proyectiles en un choque o frenada repentina, lo cual podría aumentar el riesgo de sufrir lesiones graves. El cable de extensión del sistema de audio debe ser lo suficientemente largo para permitir que el reproductor de música se guarde en forma segura mientras el vehículo está en movimiento.

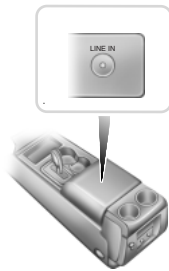

El enchufe de entrada auxiliar le permite conectar y reproducir música desde su reproductor de música portátil mediante los altavoces del vehículo. Puede usar cualquier reproductor de música portátil diseñado para uso con auriculares. Su cable de extensión de audio debe tener conectores macho de 3.5 mm (1/8 pulg.) en ambos extremos.

1. Apague el motor, el radio y el reproductor portátil de música. Ponga el freno de estacionamiento y ponga la transmisión en posición **P**.
2. Enchufe el cable de extensión del reproductor de música portátil en el enchufe de entrada auxiliar.
3. Encienda el radio. Seleccione una estación de FM con buena recepción o un CD.
4. Ajuste el volumen como lo desee.
5. Encienda el reproductor de música portátil y ajuste el volumen a la mitad del nivel máximo.
6. Presione **AUX** hasta que aparezca **LÍNEA** o **ENTRADA DE AUDIO** en la pantalla. Debe oír la música de su dispositivo, aunque sea a bajo volumen.
7. Ajuste el volumen en su reproductor de música portátil hasta que alcance el nivel de volumen de la estación de FM o del CD. Haga esto conmutando entre "AUX" y los controles de FM o CD.

**PUERTO USB (SI ESTÁ EQUIPADO)**

**ADVERTENCIA:** Manejar mientras está distraído puede tener como consecuencia la pérdida de control del vehículo, una colisión y lesiones. Ford le recomienda enfáticamente que tenga extrema precaución mientras utilice cualquier dispositivo que pudiera distraerlo cuando conduce. Su principal responsabilidad es la operación segura de su vehículo. No se recomienda el uso de ningún dispositivo portátil al conducir; se sugiere el uso de sistemas operados por voz cuando sea posible. Asegúrese de que conoce todas las leyes locales pertinentes que pueden afectar el uso de dispositivos electrónicos mientras maneja.

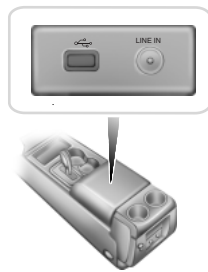

El puerto USB le permite conectar dispositivos de reproducción de medios, tarjetas de memoria USB y cargadores eléctricos (si son compatibles). Consulte el capítulo *SYNC* para obtener más información.

**RADIO SATELITAL (SI ESTÁ EQUIPADO)****Canales de radio satelital**

Sirius transmite una variedad de canales de radio satelital de música, noticias, deportes, clima, tráfico y entretenimiento. Para obtener más información y una lista completa de los canales de radio satelital Sirius, visite [www.siriusxm.com](http://www.siriusxm.com) en los Estados Unidos, [www.sirius.ca](http://www.sirius.ca) en Canadá, o llame a Sirius al 1-888-539-7474.

**Nota:** este receptor incluye el sistema operativo en tiempo real eCos. eCos se publica bajo la licencia de eCos.

**Factores de recepción de radio satelital**

<b>Posibles problemas de recepción de radio satelital</b>	
<b>Obstrucciones de la antena</b>	Para una recepción óptima, mantenga la antena sin acumulaciones de nieve y hielo y mantenga el equipaje y otros materiales lo más alejados que pueda de la antena.
<b>Terreno</b>	Los cerros, montañas, edificios altos, puentes, túneles, pasos elevados en autopistas, estacionamientos de varios pisos, follajes densos de árboles y las tormentas eléctricas pueden interferir con la recepción.
<b>Sobrecarga de estaciones</b>	Cuando se pasa cerca de una estación repetidora terrestre, la señal más fuerte puede superar a la débil y hacer que el sistema de audio se silencie.
<b>Interferencia de la señal de radio satelital</b>	Su pantalla podría mostrar ACQUIRING. . . (Adquiriendo...) para indicar que hay interferencia y el sistema de audio podría silenciarse.

**Servicio de radio satelital Sirius**

**Nota:** Sirius se reserva el derecho sin restricción de cambiar, redistribuir, agregar o borrar programación, incluida cancelación, movimiento o adición de canales específicos y precios en cualquier momento, con o sin previo aviso. Ford Motor Company no será responsable de ninguno de estos cambios en la programación.



La radio satelital Sirius es un servicio de radio satelital por suscripción que transmite una variedad de música, deportes, noticias, estado del tiempo, tráfico y programación de entretenimiento.

Su sistema de radio satelital Sirius

instalado de fábrica incluye el equipo y un tiempo de suscripción limitado que inicia en la fecha de venta o arrendamiento del vehículo. Comuníquese con un distribuidor autorizado para conocer la disponibilidad.

Si desea más información acerca de los términos de la suscripción ampliada (se paga una tarifa de servicio), el reproductor multimedia en línea y una lista completa de canales de radio satelital Sirius, así como otras funciones, visite [www.siriusxm.com](http://www.siriusxm.com) en Estados Unidos, [www.sirius.ca](http://www.sirius.ca) en Canadá o llame a Sirius al 1-888-539-7474.

**Número de serie electrónico (ESN) del radio satelital**

Necesita un ESN para activar, modificar o rastrear su cuenta de radio satelital. Cuando esté en el modo de radio satelital, puede ver este número al presionar **SIRIUS** y el botón de memoria 1 al mismo tiempo. Para conseguir acceso a su ESN, presione la esquina izquierda inferior de la pantalla táctil, luego **SIRIUS > Options (Opciones)**.

**Localización y solución de problemas**

Pantalla del radio	Condición	Acción posible
Acquiring (Adquiriendo)	El radio requiere más de dos segundos para generar el audio para el canal seleccionado.	No se requiere ninguna acción. Este mensaje debe desaparecer dentro de unos segundos.
Sat Fault/SIRIUS system failure (falla del sistema SIRIUS/falla del satélite)	Hay un módulo interno o falla del sistema.	Si este mensaje no desaparece en breve o después de un ciclo de la llave de encendido, el receptor puede tener una falla. Visite a un distribuidor autorizado para solicitar servicio.
Invalid Channel (Canal inválido)	El canal ya no está disponible.	Sintonice otro canal o seleccione otra memoria.
Unsubscribed Channel (Canal sin suscripción)	Su suscripción no incluye este canal.	Comuníquese con Sirius al 1-888-539-7474 para suscribirse al canal o bien, sintonice otro.

Pantalla del radio	Condición	Acción posible
No Signal (Sin señal)	Se perdió la señal del satélite de Sirius o la torre de Sirius a la antena del vehículo.	La señal está bloqueada. Cuando se mueva a un área abierta, la señal volverá.
Updating (Actualizando)	Actualización de programación de canales en curso.	No se requiere ninguna acción. El proceso puede tomar hasta tres minutos.
Call SIRIUS (Llame a SIRIUS) 1 888 539 7474	El servicio satelital ya no está disponible.	Llame a Sirius al 1-888-539-7474 para resolver problemas de suscripción.
None Found. Check Channel Guide. (No se encontró ninguno. Verifique la guía de canales).	Todos los canales en la categoría seleccionada están programados para saltarse o están bloqueados.	Utilice la guía de canales para apagar la función Lock (Bloquear) o Skip (Saltar) en esa estación.
Subscription Updated (Suscripción actualizada)	Sirius ha actualizado los canales disponibles para su vehículo.	No se requiere ninguna acción.

#### SISTEMA DE ENTRETENIMIENTO DEL ASIENTO TRASERO (SI ESTÁ EQUIPADO)



**ADVERTENCIA:** Manejar mientras está distraído puede tener como consecuencia la pérdida de control del vehículo, una colisión y lesiones. Ford le recomienda enfáticamente que tenga extrema precaución mientras utilice cualquier dispositivo que pudiera distraerlo cuando conduce. Su principal responsabilidad es la operación segura de su vehículo. No se recomienda el uso de ningún dispositivo portátil al conducir; se sugiere el uso de sistemas operados por voz cuando sea posible. Asegúrese de que conoce todas las leyes locales pertinentes que pueden afectar el uso de dispositivos electrónicos mientras maneja.

**Nota:** asegúrese de poner en marcha el motor al utilizar el dispositivo.  
Para evitar descargar la batería del vehículo:

- No utilice este dispositivo sin poner en marcha el motor.
- Apague el dispositivo cuando su vehículo no esté en uso por periodos prolongados.

El sistema consta de las siguientes características:

- Panel TFT-LCD de color de 7 pulg (480 x 234) con proporción de 16:9
- Reproductor de DVD integrado con ranura de carga en la parte superior
- Transmisores infrarrojos para auriculares inalámbricos infrarrojos
- Entradas de fuentes de audio/video (tres enchufes RCA)
- USB 2.0 (opcional)
- Enchufe de auriculares estéreo de 1/8 pulg
- Sensor remoto hacia adelante en el panel frontal
- Control remoto multifunción
- Cinco botones de control en el panel frontal: POWER (Enc/Apag), SOURCE (Fuente), STOP (Detener), PLAY (Reproducir) y EJECT (Expulsar)
- Control de visualización en pantalla
- Tomacorrientes de 12 V CC
- Transmisor FM (puede ser opcional)

**Nota:** No toque los pines internos de los enchufes en el panel frontal. Una descarga electrostática puede causar un daño permanente al dispositivo.

Su sistema reproduce los siguientes tipos de discos:

- **DVD-VIDEO:** el DVD contiene video.
- **DVD +/- R:** el DVD contiene video.
- **CD-DA:** el CD tiene contenido musical o de sonido únicamente.
- **CD-Video:** el CD contiene sólo película.
- **CD R/RW:** el CD contiene los archivos de audio (como un CD-R con archivos MP3), archivos MPEG o JPEG.

Su sistema no reproduce los siguientes tipos de discos:

- Disco óptico CD-1
- CD-ROM
- DVD-ROM mini disc-CDG (sólo audio, sin imágenes)

**Aviso importante**

Es ilegal en la mayoría de las jurisdicciones que una persona conduzca un vehículo de motor que esté equipado con un visor o pantalla de televisión que se encuentre en el vehículo de motor en cualquier punto más adelante de la parte posterior del asiento del conductor, o que quede visible, directa o indirectamente, para el conductor durante la operación del vehículo. En aras de la seguridad, la unidad nunca debe instalarse donde quede visible, directa o indirectamente, para el operador del vehículo de motor. Si su vehículo está equipado con un sistema de audio inalámbrico para los asientos traseros o cualquier otro dispositivo inalámbrico de infrarrojo, apague el sistema para poder operar el sistema de DVD en la cabecera. Si el sistema está encendido, los dos sistemas pueden interferir entre sí, anulando o creando audio no deseado a través de los auriculares inalámbricos.

**Precauciones de seguridad**

Por razones de seguridad:

- No cambie los discos mientras su vehículo esté en movimiento.
- No permita que los niños se desabrochen los cinturones de seguridad para cambiar los discos o realizar ajustes en el sistema.
- Realice los cambios con el control remoto, para que no haya necesidad de desabrochar los cinturones de seguridad.

Disfrute de su sistema de entretenimiento, pero recuerde que la seguridad de los pasajeros sigue siendo la prioridad número uno.

**Auriculares inalámbricos**

Esta unidad incluye un transmisor integrado infrarrojo de canal doble para usarse con auriculares inalámbricos. Puede cambiar el volumen de los auriculares mediante los controles individuales de cada auricular. Para utilizar los auriculares inalámbricos de manera eficaz, no debe haber obstáculos entre los auriculares y el transmisor. Permitir obstrucciones entre los auriculares y el transmisor, o movimientos del cuerpo con los que el usuario oculta el auricular del transmisor (como alcanzar algo o agacharse), afecta de manera adversa el desempeño del audio. La transmisión infrarroja, como la luz visible, solo se transmite en línea recta.

**Auriculares con cable**

Puede utilizar cualquier auricular estéreo estándar enchufándolo en el enchufe para auriculares de 3.5 mm (1/8 pulg.) en cada uno de los sistemas de DVD en la cabecera. Quite y guarde la cubierta protectora de plástico para tener acceso al enchufe. Recuerde volver a colocar la cubierta cuando no utilice los auriculares.

**Entrada A/V**

Puede conectar un dispositivo de audio/video externo que utiliza cables de interfaz RCA comunes al sistema de DVD de Ford, como un dispositivo de videojuego o VCR. Conecte los cables RCA del dispositivo a las enchufes de ENTRADAS RCA DE AV de acuerdo con el color: amarillo para video, rojo para audio derecho y blanco para audio izquierdo. La señal de la fuente de audio/video externa anula otras fuentes de video para ese monitor.

**Transmisor FM inalámbrico**

Su dispositivo tiene un transmisor interno de FM. Esto le permite escuchar la señal de audio del reproductor de DVD al sintonizar la radio FM del vehículo en una frecuencia de radio que seleccione y luego acceder a la función SOUND-AROUND (Sonido envolvente) utilizando el control remoto. SOUND-AROUND (Sonido envolvente) permite al usuario elegir entre varias frecuencias programadas para reproducir el audio del sistema de entretenimiento de los asientos traseros en la radio. Cuando aplica SOUND-AROUND (Sonido envolvente), siempre que el reproductor de DVD esté activo, afecta adversamente la recepción de otras estaciones por parte de la radio FM, especialmente las estaciones más cercanas a la estación que está en uso para el reproductor de DVD. El desempeño de SOUND-AROUND (Sonido envolvente) varía en función de su ubicación geográfica. Es posible que deba cambiar la frecuencia de SOUND-AROUND (Sonido envolvente) periódicamente al recorrer distancias largas. Esto ayuda a mantener el mejor desempeño al escuchar el contenido del sistema de DVD en la radio. El audio que se escucha por los auriculares inalámbricos no se ve afectado por se queda no afectado por SOUND-AROUND (Sonido envolvente). También puede haber una reducción del rendimiento de la radio AM. Se puede esperar que el desempeño de la radio FM se normalice cuando el sistema de DVD se apague.

**Cómo utilizar el transmisor de FM**

1. Encienda el sistema y coloque un disco en el monitor A.
2. Apunte el control remoto al monitor, y luego presione DVD A.
3. Presione **SOUND AROUND ON/OFF** (Sonido envolvente enc/apag) para apagar y encender la transmisión FM.
4. Seleccione una radiofrecuencia (88.3, 88.7, 89.1, 89.5, 89.9 y 90.3MHz) al presionar **SOUND AROUND SELECT (Sonido envolvente seleccionado)**.
5. Seleccione una frecuencia, y luego sintonice su radio en la frecuencia correspondiente. Pruebe con cada frecuencia hasta que logre una señal de audio clara.

**Controles de la consola**

**Nota:** no use solventes ni productos de limpieza cuando limpie el dispositivo de video.

**Nota:** no utilice limpiadores abrasivos que puedan rayar la pantalla. Utilice sólo un paño suave y sin pelusas, ligeramente humedecido, para limpiar la pantalla en caso de que esté sucia.

**Nota:** bloquee la pantalla LCD en la posición completamente cerrada cuando no esté en uso.

**Nota:** no presione la pantalla.

**Nota:** indique a los niños que eviten tocar o rayar la pantalla, ya que podría ensuciarse o dañarse.

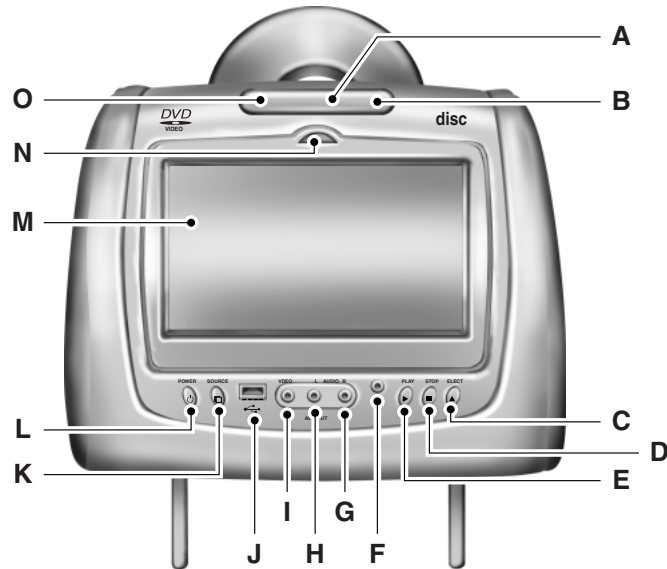

**Nota:** los elementos marcados con un \* sólo están disponibles en sistemas con un reproductor de DVD.

A. **Ranura del compartimento del DVD\***: inserte el disco, con la etiqueta hacia los pasajeros de atrás.

B. **Transmisores infrarrojos**: transmiten audio a los auriculares inalámbricos.

C. **EJECT\*** (Expulsar): presione este botón para expulsar el disco del compartimento del DVD.

D. **STOP\*** (Detener): presione este botón para detener la reproducción del disco.

E. **PLAY\*** (Reproducir): presione este botón para reproducir el disco.

F. **Enchufe del auricular**: conecte sus auriculares cableados con un conector estéreo de 3.5 mm (1/8 pulg.) para escuchar el audio del programa.

G. **Entrada de video (roja)**: conecte un cable RCA a este puerto.

H. **Entrada de video (blanca)**: conecte un cable RCA a este puerto.

I. **Entrada de video (amarilla)**: conecte un cable RCA a este puerto.

J. **Puerto USB (opcional):** escuche música o vea imágenes almacenadas en un dispositivo USB como una memoria USB o un lector de tarjetas de memoria.

K. **SOURCE** (Fuente): presione este botón para seleccionar entre el monitor A, el monitor B, AUX/TV (si está equipado), y AUX 2 (si está equipado).

L. **POWER** (Enc/Apag): presione este botón para encender y apagar el sistema.

M. **Panel TFT-LCD:** panel TFT-LCD de siete pulgadas.

N. **Pestillo de liberación y aseguramiento de nivel:** use este pestillo para cambiar el ángulo en el que ve el panel LCD o bloquear el panel en una posición segura.

O. **Sensor de infrarrojo - hacia adelante:** permite al control remoto moverse por la visualización en pantalla.

### **Control remoto**

**Nota:** el control remoto utiliza la luz infrarroja para enviar comandos al reproductor de DVD, al igual que muchos sistemas de video para el hogar. Solo dirija el control remoto a la ventana de infrarrojos del reproductor del DVD sobre cada pantalla para controlar ese reproductor de DVD. Si bien puede conectar un segundo dispositivo como un VCR a través de las entradas auxiliares, y ver la reproducción en la pantalla, no puede controlar ese dispositivo apuntando el control remoto al reproductor de DVD de Ford. El control remoto del sistema de DVD de Ford es el único control remoto que puede utilizar con el sistema. Por ejemplo, si conecta un VCR al sistema de DVD, debe dirigir el control remoto del VCR a VCR para controlarlo.

### **Instalación de la batería**

Antes de usar su control remoto, instale las baterías de la siguiente manera:

1. Gire el control remoto boca abajo. Presione en el área con muescas en la cubierta de la batería y deslícela hasta quitarla.
2. Instale dos baterías AAA. Asegúrese de instalar correctamente las baterías, con las terminales + y - en la dirección correcta, tal como se muestra en el compartimiento de la batería.
3. Vuelva a colocar la cubierta hasta que se oiga un chasquido.

**Nota:** los diferentes tipos de baterías tienen características diferentes. No mezcle diferentes tipos.

**Nota:** no mezcle baterías nuevas con viejas. Hacerlo puede reducir la vida de las baterías y o causar derrames químicos de las baterías viejas.

**Nota:** mantenga las baterías fuera del alcance de los niños. En caso de que alguien se trague una batería, consulte inmediatamente a un médico. Al desechar las baterías usadas, cumpla con las regulaciones gubernamentales o los reglamentos de las instituciones ambientales públicas que se apliquen en su área.

**Nota:** quite las baterías si el control remoto no se va a utilizar durante un mes o más.

### **Descripciones de las funciones de los botones**

**Nota:** el control remoto sólo opera este dispositivo. No es un control remoto universal y no controla otros equipos.

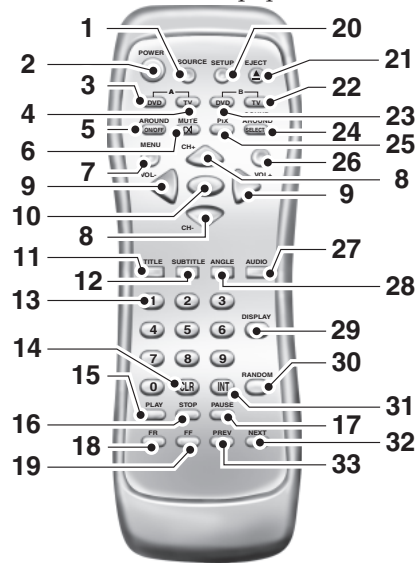

1. **SOURCE** (Fuente): presione este botón para utilizar cualquier equipo conectado a las entradas de audio/video. Cada vez que se presiona el botón, la fuente cambia en la secuencia siguiente: Monitor A, Monitor B, AUX/TV y AUX 2.
2. **POWER** (Enc/Apag): presione este botón para encender y apagar el dispositivo.
3. **DVD-Monitor A:** presione este botón para controlar el modo de DVD del Monitor A.

4. **TV-Monitor A\***: presione este botón para controlar el modo de TV del Monitor A.
5. **SOUND AROUND ON/OFF\*** (Sonido envolvente enc/apag): presione este botón para apagar y encender el transmisor FM.
6. **MUTE** (Silenciar): presione este botón para apagar el sonido que se transmite a los auriculares. La pantalla muestra que el sonido se ha silenciado. Presionar otra vez el botón restablece el sonido al nivel en el que se encontraba. Esta característica es sólo funcional en el modo DVD.
7. **MENU** (Menú): presione este botón para ir al menú raíz del disco.
8. **CH + y CH -**:
  - En el modo DVD, presione estos botones para mover la barra selectora a elementos entre el menú o la lista de archivos.
  - En el modo de TV, presione estos botones para ir al canal siguiente o anterior.
  - En el modo de visualización en pantalla, presione estos botones para cambiar el ajuste de un elemento seleccionado.
9. **VOL + y VOL -**:
  - En el modo DVD, presione estos botones para mover la barra selectora a uno de los elementos del menú o la lista de archivos.
  - Cuando no esté en el modo de visualización en pantalla, presione estos botones para cambiar el volumen de un medio de reproducción.
10. **ENTER** (Intro): presione este botón para seleccionar de la visualización en pantalla, o empezar la reproducción del disco.
11. **TITLE** (Título): presione este botón para ir al menú de títulos del disco.
12. **SUBTITLE** (Subtítulo): si un disco tiene opciones de subtítulo, presione este botón para mostrar el menú de subtítulos. Mantenga presionado el botón hasta llegar a la opción deseada.
13. **Números**: números decimales: 0 a 9.
14. **CLR** (Borrar): presione este botón para borrar cualquier número del teclado numérico.
15. **PLAY** (Reproducir): presione este botón para reproducir un disco en el reproductor de DVD.
16. **STOP** (Detener): presione este botón para detener la reproducción del disco.
  - Al presionar STOP (Detener) una vez y luego PLAY (Reproducir), la reproducción del disco continúa desde donde quedó.
  - Presionar STOP (Detener) dos veces, y luego PLAY (Reproducir), hace que continúe la reproducción desde el principio del disco.

17. **PAUSE** (Pausar): presione este botón para dejar el disco en pausa.
18. **FR (Fast Rewind)** (Retroceso rápido): presione este botón para buscar por el disco hacia atrás continuamente. Hay cinco opciones de velocidad para seleccionar: 2X, 4X, 8X, 16X, y 32X.
19. **FF (Fast Forward)** (Avance rápido): presione este botón para buscar por el disco hacia adelante continuamente. Hay cinco opciones de velocidad para seleccionar: 2X, 4X, 8X, 16X, y 32X.
20. **SETUP** (Configurar): presione este botón para moverse por el menú de configuración. Consulte *Cómo utilizar el menú de visualización en pantalla (OSD) del DVD* para obtener más información.
21. **EJECT** (Expulsar): presione este botón para expulsar o cargar un disco.
22. **TV-Monitor B\***: presione este botón para controlar el modo de TV del Monitor B.
23. **DVD-Monitor B**: presione este botón para controlar el modo de DVD del Monitor B.
24. **SOUND AROUND SELECT\*** (Seleccionar sonido envolvente): presione este botón para seleccionar el canal en el transmisor FM.
25. **PIX**: presione este botón para acceder a los ajustes de BRILLO, CONTRASTE, SATURACIÓN, TINTE, DEFINICIÓN, AURICULAR INFRARROJO, y RESTABLECER. Cuando encuentre el ajuste deseado, use **CH +** y **CH -** para cambiar la ajuste. La imagen de la barra desaparece automáticamente si no se realiza ningún ajuste en seis segundos o si se presiona cualquier botón.
26. **REPEAT** (Repetir): presione este botón para cambiar al modo de repetición de ALL (Todo), TITLE (Título), CHAPTER (Capítulo) y cancelar el modo de repetición al reproducir video en el DVD. Otros tipos de disco como VCD, CD y SVCD sólo tienen dos modos de repetición que pueden seleccionarse: TRACK (Pista) y ALL (Todo). **Nota:** las dos funciones de repetición de VCD y SVCD necesitan estar configuradas con el estado ON (Encendido) cuando estén disponibles.
27. **AUDIO** (Audio): presione este botón si el disco tiene diferentes opciones de idiomas. Presione este botón varias veces, hasta que haya alcanzado su opción deseada.
28. **ANGLE** (Ángulo): presione este botón para ver con un ángulo de cámara diferente. Presione este botón varias veces, hasta que haya alcanzado su opción deseada de ángulo de visión. Esta característica solo está disponible en reproductores de DVD que admiten múltiples ángulos.

29. **DISPLAY** (Pantalla): presione este botón para mostrar información en la pantalla, incluyendo título, capítulo o pista, tiempo transcurrido y tiempo restante. También puede presionar este botón para apagar la pantalla.
30. **RANDOM** (Aleatorio): presione este botón para reproducir títulos en orden aleatorio
31. **INT**: presione este botón para reproducir cada archivo de audio durante 10 segundos para buscar o revisar los archivos.
32. **NEXT** (Siguiete): cuando un disco tiene más de un capítulo, pista o archivo, presione este botón para pasar al siguiente capítulo, pista o archivo. Presione el botón brevemente durante la reproducción para seleccionar el siguiente capítulo para video en DVD o pista y archivo para VCD, SVCD, MP3, CD, etc.
33. **PREV** (Anterior): cuando un disco tiene más de un capítulo, pista o archivo, presione este botón para pasar al capítulo, pista o archivo anterior. Presione el botón brevemente durante la reproducción para seleccionar el siguiente capítulo para video en DVD o pista y archivo para VCD, SVCD, MP3, CD, etc.

\*Si está disponible

### Encendido y apagado del dispositivo

1. Gire la pantalla hacia abajo hasta que logre un ángulo de visión cómodo.
2. Presione **POWER** (Enc/Apag) en la esquina inferior izquierda del panel frontal o en el control remoto. Los controles se iluminan cuando el sistema está en uso.
3. Cuando el dispositivo está encendido y muestra una imagen, gire la pantalla para cambiar el ángulo de visión a fin de optimizar la calidad de la imagen.
4. Cuando no lo use, recuerde apagar el dispositivo y girar el panel LCD a la posición de bloqueo.

### Conceptos básicos de DVD

Para obtener los mayores beneficios de cada DVD, asegúrese de leer esta sección completamente.

### Codificación regional

Tanto el reproductor de DVD como el disco están codificados por región. Estos códigos regionales deben coincidir para que el disco pueda reproducirse. Si los códigos no coinciden, el disco no se reproducirá. El sistema está configurado para el código de región designado para su área por la Asociación para el Control de las copias de DVD. Otras regiones no reproducen en este sistema.

**Carga y reproducción de discos**

Al presionar **POWER** (Enc/Apag), el sistema se prende en modo de DVD. Ponga el disco en la ranura del compartimiento del disco y empújelo hasta la mitad, con la etiqueta hacia la parte trasera del vehículo. Inserte el disco derecho en el reproductor, no en ángulo.

El disco se carga automáticamente y empieza a reproducirse. Algunos discos comienzan en el menú raíz, donde tiene que seleccionar manualmente la reproducción del disco.

Dependiendo del disco y la ubicación de la reproducción en el disco, el icono podría mostrarse en la esquina superior izquierda de la pantalla, indicando que todavía no es posible la reproducción.

**Notas**

- Para mantener limpio un disco, no toque su superficie. Maneje el disco por el borde.
- Guarde los discos en sus cajas o en sus fundas cuando no los use. Además, no someta al disco a calor o altas temperaturas. Evite dejarlos en un vehículo estacionado, en un tablero o en la bandeja trasera.
- No les coloque etiquetas, ni use discos con residuos o tintas pegajosos. Este tipo de disco podría dejar de girar y causar fallas de funcionamiento o arruinar el disco.
- No utilice discos con etiquetas ni calcomanías. Usar este tipo de discos puede dar lugar a las siguientes fallas:
  - El sistema no puede expulsar el disco debido a una etiqueta o adhesivo que se despegan y atorán el mecanismo de expulsión.
  - El sistema no puede leer la información de audio correctamente, como, saltos durante la reproducción o que no se reproduzca el disco, debido al encogimiento de la etiqueta o calcomanía causado por el calor y que hace que el disco se tuerza.
- Antes de reproducir un disco, límpielo con un paño de limpieza disponible comercialmente. El barrido de cada disco se hace del centro hacia fuera. No utilice solventes como benceno, disolventes, limpiadores disponibles comercialmente, ni rocío antiestático hecho para discos analógicos.
- No utilice discos de forma irregular. Si inserta discos irregulares, no redondos o con alguna otra forma, podrían atascarse en el reproductor de DVD o no funcionar apropiadamente.

**Cómo utilizar los menús de visualización en pantalla del DVD**

Puede utilizar la pantalla del menú de visualización en pantalla para ajustar todas las configuraciones de su pantalla.

**Configuración general**

Presione **SETUP** (Configurar), y luego **CH +**, **CH -**, **VOL +** y **VOL -** para moverse por la página de configuración. Presione **ENTER** (Intro) para hacer una selección, y luego **VOL -** para volver al submenú.

Para salir la pantalla de configuración, presione **SETUP** (Configurar) otra vez.

**Idioma de la OSD**

El submenú de idioma de la OSD le permite al usuario seleccionar el idioma para la visualización en pantalla. Presione **VOL +**, y luego **CH +** y **CH -** en el control remoto para seleccionar el idioma deseado. El usuario puede seleccionar inglés, chino simplificado/tradicional, francés, alemán, italiano, español, portugués o coreano. Presione **ENTER** (Intro) para hacer una selección, y luego **VOL -** para volver al submenú.

**Marca del ángulo**

La marca del ángulo es una opción para diferentes ángulos de visión en el DVD.

Presione **VOL +** y **VOL -** para activar y desactivar el ajuste de la marca del ángulo. Presione **ENTER** (Intro) para hacer una selección, y luego **VOL -** para volver al submenú.

**Configuración de audio**

Presione **SETUP** (Configurar), y luego **CH +**, **CH -**, **VOL +** y **VOL -** para moverse por la página de configuración. Presione **ENTER** (Intro) para hacer una selección, y luego **VOL -** para volver al submenú.

**Configuración de la bocina**

Presione **SETUP** (Configurar) en el control remoto, y luego use **VOL +** para moverse por la página de configuración de audio. Presione **ENTER** (Intro) para navegar al submenú. Utilice **CH +**, **CH -**, **VOL +** y **VOL -** para moverse por los submenús. Presione **ENTER** (Intro) o **VOL +** para hacer una selección, y luego **VOL +** y **VOL -** para ver los elementos de la selección. Presione **ENTER** (Intro) para hacer una selección, y luego **VOL -** para volver al submenú.

El menú de configuración de bocinas tiene las siguientes opciones:

- LT/RT
- Estéreo
- V SURR
- APAGADO

El menú de configuración Dolby Digital tiene las siguientes opciones:

- Estéreo
- I-mono
- D-mono
- Combinación-mono

#### **Configuración de calidad**

Presione **SETUP** (Configurar), y luego **CH +**, **CH -**, **VOL +** y **VOL -** para moverse por la página de configuración. Presione **ENTER** (Intro) para hacer una selección, y luego **VOL -** para volver al submenú.

#### **Configuración de calidad de video**

Presione **SETUP** (Configurar) en el control remoto, y luego use **VOL +** para moverse por la página de configuración de video. Presione **ENTER** (Intro) dos veces para entrar en el submenú. Utilice **CH +**, **CH -**, **VOL +** y **VOL -** para moverse por los submenús. Presione **ENTER** (Intro) o **VOL +** para seleccionar un elemento, y luego **VOL +** y **VOL -** para ver los elementos de la selección. Presione **ENTER** (Intro) para hacer una selección, y luego **VOL -** para volver al submenú.

#### **Calidad de video**

Puede ajustar las siguientes características:

- **SHARPNESS** (Definición): suaviza o afina la imagen. Puede seleccionar Baja, Mediana o Alta.
- **BRIGHTNESS** (Brillo): aclara u oscurece la imagen. El ajuste fluctúa entre -20 y + 20.
- **CONTRAST** (Contraste): le permite aumentar o disminuir el contraste de imagen. El ajuste fluctúa entre -16 y + 16.
- **HUE** (Tono): le permite aumentar o disminuir el tono del color. El ajuste fluctúa entre -9 y + 9.
- **SATURATION** (Saturación): le permite aumentar o disminuir la intensidad del color. El ajuste fluctúa entre -9 y + 9.

#### **Cómo utilizar los menús de visualización en pantalla del dispositivo**

Presione **SETUP** (Configurar), y luego **CH +**, **CH -**, **VOL +** y **VOL -** para moverse por la página de configuración. Presione **ENTER** (Intro) para hacer una selección, y luego **VOL -** para volver al submenú.

#### **Audio**

Esto permite al usuario controlar el flujo de audio en el idioma seleccionado para la reproducción automática.

**Subtítulo**

Esto permite al usuario encender o apagar los subtítulos en el idioma seleccionado para la reproducción automática.

**Menú de disco**

Esto permite al usuario controlar el menú del disco DVD en el idioma seleccionado.

**De los padres**

Esta sección del menú de configuración permite al usuario controlar el contenido de la reproducción de la película desde G a ADULTO. La función de control de los padres le permite limitar lo que se puede ver, según su preferencia. Los niveles de clasificación van del 1 al 8 y dependen de cada país.

Después de navegar al submenú Parental (De los padres), utilice **VOL +** y los botones **CH +** y **CH -** para seleccionar:

- SEGURO PARA NIÑOS (Niños)
- G
- PG
- PG 13
- PGR
- R
- NC 17
- ADULTO

**Nota:** cuanto más bajo el valor, más severa es la limitación.

**Contraseña**

Presione **SETUP** (Configurar) y navegue al submenú Password (Contraseña), en la página Password Setup (Configuración de contraseña).

1. Presione **VOL +**, y luego **ENTER** (Intro) en el control remoto para entrar al submenú.
2. Ingrese la contraseña anterior o la contraseña predeterminada de seis dígitos. La contraseña predeterminada es 136900.
3. Ingrese la nueva contraseña de seis dígitos usando los botones numéricos.
4. Confirme la nueva contraseña ingresando la misma contraseña otra vez.
5. Desplácese hasta OK (Aceptar) y presione **ENTER** (Intro) para terminar.

**Predeterminado**

Presione **SETUP** (Configurar) en el control remoto, navegue hasta el submenú Default (Predeterminado) en la página Preference (Preferencias) usando **CH +**, **CH -** y **VOL +**.

Presione **VOL +** y luego **ENTER** (Intro) para llevar a cabo el restablecimiento. Esta función no afecta la configuración de los padres.

**Reproducción de un CD de audio**

Al reproducir un disco de audio, aparecerá automáticamente el anuncio de la PANTALLA. Muestra la pista actual y la cantidad de tiempo que la pista ha estado reproduciéndose, la cantidad total de tiempo en el disco y el tiempo actual que lleva el disco.

Presione **DISPLAY** (Pantalla) en el control remoto para ver el anuncio de la PANTALLA.

- Presione **DISPLAY** (Pantalla) una vez: aparecerá "Sencillo transcurrido" junto con el tiempo de reproducción de la pista actual y el tiempo de la pista.
- Presione **DISPLAY** (Pantalla) dos veces: aparecerá "Sencillo restante" junto con el tiempo de reproducción de la pista actual y el tiempo que queda.
- Presione **DISPLAY** (Pantalla) tres veces: aparecerá "Total transcurrido" junto con el tiempo de reproducción de la pista actual y el tiempo total de reproducción del CD.
- Presione **DISPLAY** (Pantalla) cuatro veces aparecerá "Total restante" junto con el tiempo de reproducción de la pista actual y el tiempo que queda en el CD.

Presione **REPEAT** (Repetir) en el control remoto, ya sea para repetir la pista que se está reproduciendo actualmente o todo el CD.

**Tocar un disco MP3**

MP3 es un formato para almacenar audio digital. Una canción con calidad de CD puede comprimirse en el formato MP3 con muy poca pérdida de calidad, y ocupando mucho menos espacio. Puede reproducir discos CD-R codificados en formato MP3 en su reproductor de DVD.

**Selección de carpetas y canciones**

Cuando inserta en disco MP3 en el reproductor, aparece automáticamente la pantalla de navegación de audio MP3. Puede cambiar carpetas y canciones navegando por el sistema de archivos. El reproductor de DVD toca las canciones en el orden en el que se grabaron en el disco.

1. Si se está tocando un disco, presione el botón **DISPLAY** (Pantalla) en el control remoto y luego presione **CH +** y **CH -** para ir a la lista de la carpeta, del lado izquierdo de la pantalla de navegación.
2. Destaque la carpeta que desea, y luego presione **ENTER** (Intro).
3. Presione **CH +** y **CH -** para recorrer la lista de canciones y destacar la canción que desee. Presione **ENTER** (Intro) para comenzar a reproducir la canción destacada.

#### ***Cómo saltarse canciones***

Presione **NEXT** (Siguiente) en el control remoto para pasar a la siguiente canción. Presione **PREV** (Anterior) para ir al principio de la canción que se está tocando actualmente. Presione **PREV** (Anterior) dos veces para pasar a la canción anterior.

#### ***Selección de un Modo de reproducción***

Puede escoger temporalmente el orden en el que las canciones se tocarán en un disco. El modo de reproducción de la CARPETA es predeterminado. Para entrar en las operaciones de modo de reproducción, presione **REPEAT** (Repetir) en el control remoto. Las opciones del modo de reproducción son las siguientes:

- **Sencillo:** toca una canción seleccionada.
- **Repetir una:** repite la canción que está tocando.
- **Carpeta:** toca la carpeta en el orden en el que se grabaron las canciones.
- **Carpeta repetir:** repite la carpeta que está tocando.
- **Aleatorio:** toca las canciones en orden aleatorio.
- **Reproducción aleatoria:** toca las canciones dentro de la carpeta seleccionada en orden aleatorio.

#### ***El orden de las pistas***

El módulo DVD en la cabecera reproduce los archivos en el orden en que se grabaron en la memoria USB. Por lo tanto, es posible que el orden de reproducción no sea igual al que parece en la pantalla. Para tener acceso a la estructura de archivos y menús del dispositivo USB, necesita el control remoto configurado para los sistemas apropiados (A o B).

Una vez insertado el dispositivo USB, el sistema puede comenzar a tocar archivos automáticamente, y volverá a la posición anterior si se desconecta durante una reproducción anterior. Para volver a los menús, presione **MENU** o **VOL -**, dependiendo del tipo de archivo que se esté tocando. Aparece el directorio actual, enumerando todos los tipos de archivo.

**Controles**

- **MENU** (Menú): presione este botón para ir a la estructura del menú.
- **CH + y CH -**: presione estos botones para mover la barra seleccionada arriba y abajo dentro de la lista seleccionada de menú o archivo.
- **VOL -**: presione este botón para mover el menú arriba un nivel. Al presionar este botón en algunas funciones de menú, volverá a la estructura del menú.
- **VOL +**: presione este botón para seleccionar un elemento del menú.
- **ENTER** (Intro): presione este botón para hacer una selección o empezar la reproducción de un archivo.
- **PLAY** (Reproducir): presione este botón reproducir un archivo.
- **STOP** (Detener): presione este botón para detener la reproducción del disco.
- **PAUSE** (Pausar): presione este botón para detener la reproducción del medio temporalmente.
- **FR (Fast Rewind)** (Retroceso rápido): presione este botón para regresar el archivo continuamente. Hay cinco opciones de velocidad para seleccionar: 2X, 4X, 8X, 16X, y 32X.
- **FF (Fast Forward)** (Avance rápido): presione este botón para adelantar el archivo continuamente. Hay cinco opciones de velocidad para seleccionar: 2X, 4X, 8X, 16X, y 32X.
- **PREV** (Anterior): presione este botón para ir al archivo anterior.
- **NEXT** (Siguiente): presione este botón para ir al siguiente archivo.

**Conexión de un dispositivo MP3****Cómo utilizar un cable USB**

Enchufe el conector de MP3 al cable USB en un puerto USB de alto poder en el módulo DVD en la cabecera, y luego conecte el otro extremo al reproductor.

Para obtener más información, consulte la documentación que venía con su dispositivo.

**Carga de la batería del reproductor MP3**

Después que encender el módulo de DVD en la cabecera, conecte el dispositivo al puerto USB en el módulo de DVD en la cabecera

**Nota:** no todos los dispositivos se pueden cargar cuando se conectan al puerto USB.

**Uso de un cable A/V**

1. Conecte el dispositivo al puerto del auricular que utiliza un cable A/V.  
**Nota:** utilice el cable A/V hecho específicamente para el dispositivo. Otros cables RCA similares podrían no funcionar.
2. Enchufe los conectores de video y audio a los puertos AV-IN en el módulo DVD en la cabecera, haciendo coincidir los conectores amarillos, rojos y blancos con las entradas correspondientes.

**Localización y solución de problemas**

Síntoma	Causa posible
El dispositivo no enciende.	El vehículo no está encendido.
	El control remoto no tiene baterías instaladas.
El sensor de infrarrojo no funciona.	Las baterías en el control remoto no funcionan.
	El ojo del sensor remoto está bloqueado.
	El transmisor infrarrojo está bloqueando el ojo del sensor del componente que se quiere controlar
El disco no se reproduce.	Insertó el disco al revés.
	El disco está defectuoso. Pruebe con otro disco.
	El disco no es compatible con el sistema de entretenimiento.
	El código del dispositivo y el código de la región del disco no coinciden. Este dispositivo está configurado para la Región 1.
El disco se reproduce pero se detiene inmediatamente.	El disco está sucio y necesita limpiarse.
	Se ha formado condensación dentro del dispositivo. Deje que el reproductor se seque.
No hay imagen.	La fuente de la señal no está conectada.
	La configuración podría ser incorrecta. Haga coincidir el modo del monitor con el de la fuente correctamente.

Síntoma	Causa posible
Hay una imagen distorsionada.	El disco podría estar sucio. Revise que el disco no tenga huellas digitales y límpielo con un paño suave, desde el centro hacia el borde.
	A veces puede ocurrir cierta distorsión menor en la imagen. Esto no es una falla.
No puedo avanzar en una película.	No puede avanzar en los créditos de apertura y la información de advertencia que parece al principio de las películas porque el disco prohíbe esa acción.
No se oye nada o el sonido está distorsionado.	No conectó el reproductor de DVD correctamente.
	No conectó los cables firmemente a los enchufes apropiados.
	Si utiliza auriculares inalámbricos, asegúrese de encenderlos.
	El volumen de los auriculares es demasiado bajo.
	Algo puede estar bloqueando la señal entre el monitor y los auriculares.
El dispositivo se siente tibio.	Si el dispositivo está en uso durante mucho tiempo, puede llegar a sentirse tibio. Esto es normal.
El reproductor no responde a todos los comandos durante la reproducción.	El disco prohíbe algunas operaciones.
	Consulte las instrucciones del disco.

**Información de cumplimiento*****Aviso de la FCC***

Este dispositivo ha sido probado y se considera que cumple con los límites para dispositivos digitales Clase B, de acuerdo con la Parte 15 de las Normas FCC. Estos requisitos están diseñados para proporcionar una protección razonable contra las interferencias perjudiciales en una instalación residencial. Este dispositivo genera, usa y puede irradiar energía de radiofrecuencia y, si no se instala ni se usa según las instrucciones, puede causar una interferencia perjudicial en las comunicaciones de radio. Sin embargo, no existe garantía de que no se producirá interferencia en una instalación específica. Si este dispositivo causa alguna interferencia inaceptable para la recepción de radio o televisión, lo que puede determinarse encendiendo o apagando el dispositivo, el usuario puede intentar corregir la interferencia mediante una o más de las siguientes medidas:

- Reoriente o traslade la antena receptora.
- Aumente la separación entre el dispositivo y el receptor.
- Conecte el dispositivo a una salida de un circuito diferente al que está conectado el receptor.
- Consulte a su distribuidor o a un técnico experimentado de radio o televisión para recibir ayuda.

Advertencia de la FCC:

Para asegurar el cumplimiento continuo con la FCC, el usuario debe utilizar el cable de corriente con conexión a tierra que se suministra y el cable de la interfaz de video protegido con centros de ferrita unidos. Además, cualquier cambio o modificaciones no autorizados a este dispositivo anularán la autoridad del usuario para operar este dispositivo.

***Aviso de Macrovision***

Este producto incorpora tecnología de protección de derechos de autor mediante un método que protege algunas patentes de los EE.UU. y otros derechos de propiedad intelectual. La utilización de esta tecnología de protección deberá ser autorizada por Macrovision, y tiene como fin la utilización en el hogar y otros usos de visualización limitados, a menos que Macrovision autorice otra cosa. Está prohibido modificar esta ingeniería o desmontar la unidad.

**Garantía.**

INVISION Automotive Systems Inc., (la "Compañía") garantiza al comprador original de este producto, cuando se adquiere a través de la compra de un auto nuevo en un distribuidor participante, que en caso de que este producto, bajo condiciones de uso normales, resulte defectuoso en materiales o mano de obra, tales defectos serán reparados o reemplazados con un producto reacondicionado (según lo decida la Compañía) sin cargo por las partes y el trabajo de reparación cuando el trabajo se realiza con el distribuidor original de la compra o un representante autorizado de ese distribuidor.

Esta Garantía coincidirá con la garantía del Fabricante de equipos originales ("OEM") cuando el equipo esté instalado en un vehículo nuevo con un mínimo de 36 meses o 58,000 kilómetros (36,000 millas). Si el producto se instaló en un vehículo usado, entonces, solo se proporciona una Garantía por 12 meses o 20,000 kilómetros (12,000 millas) a partir de la fecha de instalación. Esta Garantía no es aplicable a ninguna garantía extendida que se adquiera.

Para obtener la reparación o el reemplazo dentro de los términos de esta Garantía, el producto debe ser vuelto a un distribuidor participante de venta de autos nuevos, para el servicio en garantía o el reemplazo. El distribuidor realizará una solución de problemas para determinar si el producto amerita reparación o reemplazo. Si no es posible ponerse en contacto con un distribuidor participante, entonces el Comprador deberá ponerse en contacto con la Compañía para obtener el nombre y la localización de un distribuidor en donde se pueda prestar el servicio de la Garantía.

Esta Garantía no se extiende a la eliminación de estática o ruido que se genere externamente, ni a la corrección de problemas de antena, costos incurridos por instalación, desmontaje ni reinstalación del producto, ni daños a dispositivos digitales de memoria, a dispositivos de medios, a dispositivos de juego, discos, bocinas, accesorios, ni a sistemas eléctricos del vehículo.

Esta Garantía no se aplica a ningún producto ni parte del mismo que, en la opinión de la Compañía, haya sufrido daños por modificación, instalación impropia, mal trato, mal uso, descuido, accidente o por el retiro o alteración de las etiquetas con el número de serie/código de barras de fábrica. LA MEDIDA DE LA RESPONSABILIDAD DE LA COMPAÑÍA BAJO ESTA GARANTÍA SE LIMITA A LA REPARACIÓN O EL REEMPLAZO QUE SE MENCIONA ANTERIORMENTE Y, EN NINGÚN CASO, ESTA RESPONSABILIDAD EXCEDERÁ EL PAGO DEL PRECIO DE COMPRA QUE HAYA PAGADO EL COMPRADOR POR EL PRODUCTO.

Esta Garantía reemplaza a cualquier otra obligación o garantía expresa. CUALQUIER GARANTÍA IMPLÍCITA, INCLUYENDO CUALQUIER GARANTÍA IMPLÍCITA DE COMERCIALIZACIÓN, ESTARÁ LIMITADA A LA DURACIÓN DE ESTA GARANTÍA ESCRITA. CUALQUIER ACCIÓN QUE SE TOMÉ POR CUALQUIER INFRACCIÓN DE LA GARANTÍA A CONTINUACIÓN, INCLUYENDO CUALQUIER GARANTÍA IMPLÍCITA DE COMERCIALIZACIÓN, DEBERÁ PRESENTARSE EN UN PERÍODO DE 48 MESES DE LA FECHA DE COMPRA ORIGINAL. EN NINGÚN CASO LA COMPAÑÍA SERÁ RESPONSABLE DE DAÑOS POR CONSECUENCIA O INCIDENTALES POR LA INFRACCIÓN DE ESTA O CUALQUIER OTRA GARANTÍA EXPRESA O IMPLÍCITA. Ninguna persona o representante está autorizado a asumir responsabilidad alguna en nombre de la Compañía, salvo por lo aquí expresado en relación con la venta de este producto.

Algunos estados de Estados Unidos no permiten limitaciones con relación a la duración de una garantía implícita o la exclusión o limitación de daños imprevistos o indirectos, de modo que las limitaciones o exclusiones anteriores podrían no aplicarse a usted. Esta garantía le otorga derechos legales específicos y también podrá tener otros derechos que varían de un estado a otro.

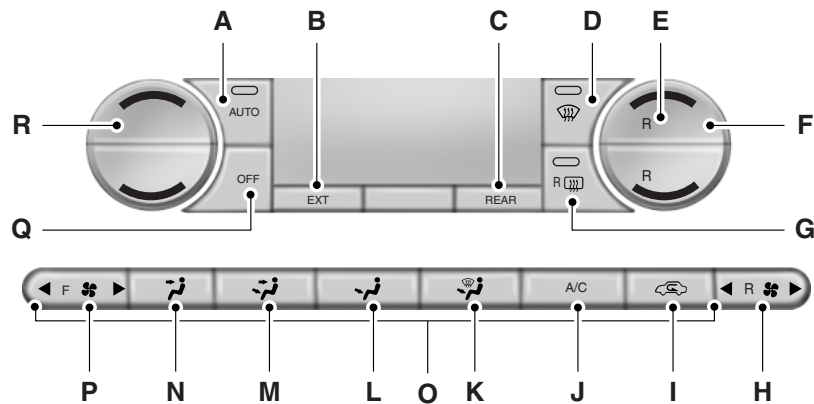
**SISTEMA DOBLE DE CONTROL AUTOMÁTICO DE TEMPERATURA SIN ASIENTOS TÉRMICOS Y ENFRIADOS**

A. **AUTO**: presione para prender la operación completamente automática. Seleccione la temperatura deseada utilizando el control de temperatura. El sistema determina automáticamente la velocidad del ventilador, la distribución del aire, la operación del A/A y el uso de aire exterior o aire recirculado, para calentar o refrescar el vehículo y mantener la temperatura seleccionada.

B. **EXT**: presione para mostrar la temperatura externa. Presione nuevamente para mostrar la temperatura interior.

**Nota**: la lectura de la temperatura exterior es más exacta cuando el vehículo está en movimiento.

C. **REAR (on/off) (TRASERO (enc/apag))**: presione para encender los controles auxiliares del aire acondicionado y calefacción en la parte de atrás de la consola del piso. Vuelva a presionarlo para apagar el sistema auxiliar. Cuando este botón está oprimido, la pantalla sólo muestra la configuración de temperatura trasera. Después de completar los cambios de configuración de la parte trasera en el control delantero, la pantalla mostrará automáticamente los dos ajustes de configuración del climatizador.

D. **Desempañador**: distribuye aire a través de las ventilas del desescarchador del parabrisas y el desempañador. Esta configuración también se puede utilizar para desempañar el parabrisas y quitarle una capa delgada de escarcha.

E. **REAR (TRASERO (Control de temperatura)):** presione para activar el sistema auxiliar de control del aire acondicionado y calefacción y para configurar la temperatura deseada en la parte trasera con el control frontal. La temperatura trasera es igual que la temperatura frontal cuando sólo la barra de temperatura trasera central está encendida. La temperatura trasera es diferente de la temperatura frontal cuando más de una barra de temperatura trasera está encendida. Cuando este botón está oprimido, la pantalla sólo muestra la configuración de temperatura trasera. Después de completar los cambios de configuración de la parte trasera en el control delantero, la pantalla mostrará automáticamente los dos ajustes de configuración del climatizador.

F. **Control de temperatura del pasajero:** presione y gire para aumentar o disminuir la temperatura de aire en el lado del pasajero del vehículo.

G. **Desempañador trasero:** presione para activar y desactivar las ventanas y los espejos térmicos. Si desea más información, vea *Ventanas y espejos calefaccionados* más adelante en este capítulo.

H. **Velocidad del ventilador auxiliar del control del clima:** presiónelo para activar el sistema auxiliar de control del aire acondicionado y calefacción o ajustar la velocidad del ventilador trasero desde el control delantero.

I. **Aire recirculado:** presione para cambiar entre aire exterior y aire recirculado. Hacer recircular el aire puede reducir el tiempo necesario para refrescar el interior y evitar la entrada de malos olores a su vehículo.

J. **A/C (A/A):** presione para encender o apagar el aire acondicionado. El aire acondicionado enfría el vehículo utilizando aire del exterior. Para aumentar la eficiencia del sistema de A/A al arrancar el motor, maneje con las ventanas ligeramente abiertas por dos a tres minutos.

K. **Piso/desempañador:** distribuye el aire a través de las ventilas del desempañador del parabrisas, del desescarchador y del piso.

L. **Piso:** distribuye aire a través de las ventilas del piso.

M. **Tablero de instrumentos/piso:** distribuye el aire a través de los respiraderos del tablero de instrumentos, del piso y del desempañador.

N. **Tablero de instrumentos:** se distribuye aire por las ventilas del tablero de instrumentos.

O. **Controles de neutralización manual:** presione los botones del I al P para anular el control automático (AUTO). Para volver al funcionamiento automático, presione AUTO.

**P. Control de velocidad del ventilador delantero:** controla el volumen de aire que circula en el vehículo. Presione para aumentar o disminuir la velocidad del ventilador.

**Q. APAG:** apaga el sistema de control de climatización. Cuando el sistema está desactivado, el aire exterior no puede ingresar al vehículo.

**R. Control de temperatura del conductor:** presione para encender o apagar el sistema de control de climatización. Gírelo para aumentar o disminuir la temperatura de aire en el lado del conductor del vehículo. Este control también ajusta la temperatura del lado del pasajero cuando se desactiva la función de doble zona.

#### SISTEMA DOBLE DE CONTROL AUTOMÁTICO DE TEMPERATURA CON ASIENTOS TÉRMICOS Y ENFRIADOS

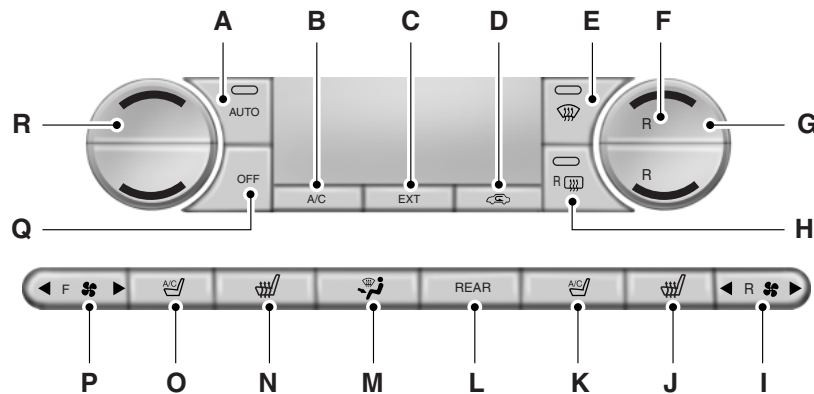

**A. AUTO:** presione para prender la operación completamente automática. Seleccione la temperatura deseada utilizando el control de temperatura. El sistema determina automáticamente la velocidad del ventilador, la distribución del aire, la operación del A/A y el uso de aire exterior o aire recirculado, para calentar o refrescar el vehículo y mantener la temperatura seleccionada.

**B. A/C (A/A):** presione para encender o apagar el aire acondicionado. El aire acondicionado enfría el vehículo utilizando aire del exterior. Para aumentar la eficiencia del sistema de A/A al arrancar el motor, maneje con las ventanas ligeramente abiertas por dos a tres minutos.

C. **EXT:** presione para mostrar la temperatura externa. Presione nuevamente para mostrar la temperatura interior.

**Nota:** la lectura de la temperatura exterior es más exacta cuando el vehículo está en movimiento.

D. **Aire recirculado:** presione para cambiar entre aire exterior y aire recirculado. Hacer recircular el aire puede reducir el tiempo necesario para refrescar el interior y evitar la entrada de malos olores a su vehículo.

E. **Desempañador:** distribuye aire a través de las ventilas del desescarchador del parabrisas y el desempañador. Esta configuración también se puede utilizar para desempañar el parabrisas y quitarle una capa delgada de escarcha.

F. **REAR (TRASERO (Control de temperatura)):** presione para activar el sistema auxiliar de control del aire acondicionado y calefacción y para configurar la temperatura deseada en la parte trasera con el control frontal. La temperatura trasera es igual que la temperatura frontal cuando sólo la barra de temperatura trasera central está encendida. La temperatura trasera es diferente de la temperatura frontal cuando más de una barra de temperatura trasera está encendida. Cuando este botón está oprimido, la pantalla sólo muestra la configuración de temperatura trasera. Después de completar los cambios de configuración de la parte trasera en el control delantero, la pantalla mostrará automáticamente los dos ajustes de configuración del climatizador.

G. **Control de temperatura del pasajero:** presione y gire para aumentar o disminuir la temperatura de aire en el lado del pasajero del vehículo.

H. **Desempañador trasero:** presione para activar y desactivar las ventanas y los espejos térmicos. Si desea más información, vea *Ventanas y espejos calefaccionados* más adelante en este capítulo.

I. **Velocidad del ventilador auxiliar del control del clima:** presiónelo para activar el sistema auxiliar de control del aire acondicionado y calefacción o ajustar la velocidad del ventilador trasero desde el control delantero.

J. **Control del asiento térmico del pasajero:** presione para activar y desactivar el asiento térmico del pasajero. Consulte *Asientos térmicos* en el capítulo *Asientos*, donde encontrará más información.

K. **Control del asiento enfriado del pasajero:** presione para activar y desactivar el asiento enfriado del pasajero. Consulte *Asientos térmicos y enfriados* en el capítulo *Asientos*, donde encontrará más información.

L. **REAR (on/off) (TRASERO (enc/apag)):** presione para encender los controles auxiliares del aire acondicionado y calefacción en la parte de atrás de la consola del piso. Vuelva a presionarlo para apagar el sistema auxiliar. Cuando este botón está oprimido, la pantalla sólo muestra la configuración de temperatura trasera. Después de completar los cambios de configuración de la parte trasera en el control delantero, la pantalla mostrará automáticamente los dos ajustes de configuración del climatizador.

M. **Control de distribución del aire:** gire para poner la distribución de aire en una de las posiciones que se enumeran a continuación:



Distribuye el aire a través de las ventilas del tablero de instrumentos.



Distribuye el aire a través de los respiraderos del tablero de instrumentos, del piso y del desempañador.



Distribuye el aire a través de las ventilas del piso.



distribuye el aire a través de las ventilas del desempañador del parabrisas, del desescarchador y del piso.



Se distribuye aire a través de las ventilas del desempañador y desescarchador del parabrisas. Esta configuración también se puede utilizar para desempañar el parabrisas y quitarle una capa delgada de escarcha.

N. **Control del asiento térmico del conductor:** presione para activar y desactivar el asiento térmico del conductor. Consulte *Asientos térmicos* en el capítulo *Asientos*, donde encontrará más información.

O. **Control del asiento enfriado del conductor:** presione para activar y desactivar el asiento enfriado del conductor. Consulte *Asientos térmicos y enfriados* en el capítulo *Asientos*, donde encontrará más información.

P. **Control de velocidad del ventilador delantero:** controla el volumen de aire que circula en el vehículo. Presione para aumentar o disminuir la velocidad del ventilador.

Q. **APAG:** apaga el sistema de control de climatización. Cuando el sistema está desactivado, el aire exterior no puede ingresar al vehículo.

R. **Control de temperatura del conductor:** presione para encender o apagar el sistema de control de climatización. Gírelo para aumentar o

disminuir la temperatura de aire en el lado del conductor del vehículo. Este control también ajusta la temperatura del lado del pasajero cuando se desactiva la función de doble zona.

### CONTROL AUXILIAR DE AIRE ACONDICIONADO Y CALEFACCIÓN (si está equipado)

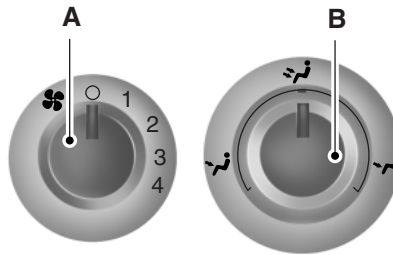

Los controles del aire acondicionado y calefacción auxiliares se encuentran en la parte trasera de la consola central y pueden ser utilizados cuando se ha presionado TRASERO en el sistema de control de aire acondicionado y calefacción delantero. La temperatura la establecen los controles delanteros. Utilice el control trasero para ajustar la velocidad del ventilador o apagar los controles auxiliares (O).

A. **Control de velocidad del ventilador:** gire para seleccionar la velocidad del ventilador deseada.

B. **Control de temperatura y distribución del aire:** la distribución del aire está basada en la temperatura seleccionada. Ajustes para lograr la comodidad.

### CONSEJOS GENERALES DE FUNCIONAMIENTO

- Para reducir la condensación de vapor en el parabrisas en condiciones ambientales húmedas, seleccione Desempañador. También se puede incrementar la temperatura y la velocidad del ventilador para desempañar mejor.
- Para reducir la acumulación de humedad dentro del vehículo, no maneje con el sistema apagado o con el aire recirculado activado.
- No coloque objetos debajo de los asientos delanteros, ya que interferirán con el flujo de aire hacia los asientos traseros.
- Retire toda la nieve, hielo u hojas del área de admisión de aire en la parte inferior del parabrisas.

Enfriamiento rápido del interior:

1. Ajuste la velocidad del ventilador a la velocidad máxima inicial y luego, ajústela hasta lograr el nivel que le resulte más agradable.
2. Ajuste el control de temperatura al valor de temperatura mínimo.
3. Ajuste el control de distribución de aire a la posición **MAX A/C** (A/A Máx).

Ajustes recomendados para el enfriamiento:

- Ajuste el control de distribución de aire a la posición **A/C** (A/A).

Si su vehículo se queda estacionado durante períodos prolongados expuesto a temperaturas ambientales muy altas

- Seleccione **MAX A/C** (A/A Máx).

Para lograr el mejor funcionamiento del sistema de enfriamiento con el control de neutralización manual:

1. Escoja Panel, A/C y los controles de recirculación.
2. Ajuste la temperatura en LO.
3. Configure el ventilador en el ajuste de ventilador más alto.

Para ayudar a desempañar la ventana lateral en condiciones de frío o humedad:

1. Seleccione Piso/Tablero.
2. Seleccione A/C (A/A).
3. Ajuste el control de temperatura para mantener el confort.
4. Ajuste la velocidad del ventilador al máximo.
5. Dirija las ventilas exteriores del tablero de instrumentos hacia las ventanas laterales.
6. Para aumentar el flujo de aire a las ventilas exteriores del tablero de instrumentos, cierre las ventilas ubicadas en el centro del tablero.

**VENTANAS Y ESPEJOS CALEFACCIONADOS (SI ESTÁ EQUIPADO)****Ventana trasera calefaccionada**

**Nota:** el vehículo debe estar en marcha para usar esta función.

Presione el control para eliminar el hielo y desempañar la ventana trasera. Presione el control otra vez dentro de 15 minutos para apagarlo. Se apaga automáticamente después de unos 15 minutos o cuando se apaga el encendido.

**No utilice hojas de afeitar u otros objetos afilados para limpiar el interior de la ventana trasera o para quitar calcomanías desde adentro de esa ventana. Esto puede causar daños a las líneas de la rejilla de calefacción. La garantía no cubre estos daños.**

**Espejos exteriores térmicos (si están equipados)**

**Nota:** no quite el hielo de los espejos con un raspador, ni intente ajustar el vidrio del espejo mientras está congelado. Esto puede dañar el vidrio y los espejos.

**Nota:** no limpie ni el alojamiento ni los vidrios de ningún espejo con abrasivos, combustibles u otros productos de limpieza fuertes a base de petróleo.

Ambos espejos se calientan para eliminar hielo, empañamiento y condensación al activar el desempañador de la ventana trasera.

**CÓMO SENTARSE EN LA POSICIÓN CORRECTA**

**!** **ADVERTENCIA:** Sentarse de manera incorrecta fuera de posición con el respaldo muy reclinado hacia atrás puede levantar el peso del cojín del asiento y afectar el sistema de sensores del pasajero, lo que puede ocasionar lesiones graves o la muerte en un choque. Siempre siéntese derecho contra el respaldo del asiento, con los pies en el piso.

**!** **ADVERTENCIA:** No recline el respaldo del asiento ya que esto puede causar que el ocupante se deslice por debajo del cinturón de seguridad del asiento en caso de un choque, teniendo como resultado lesiones personales graves.

**!** **ADVERTENCIA:** No coloque objetos más altos que los respaldos de los asientos para reducir el riesgo de lesiones en un choque, durante un frenado brusco o al detenerse repentinamente.

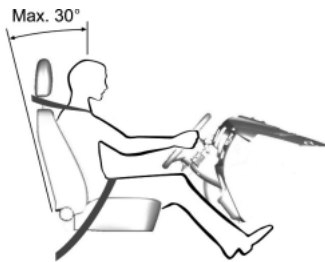

Cuando se utilizan correctamente, el asiento, las cabeceras, el cinturón de seguridad y las bolsas de aire proporcionarán la protección óptima en caso de un choque. Recomendamos que siga estas pautas:

- No recline el respaldo del asiento más de 30 grados a partir de la posición vertical.
- Siéntese en una posición vertical con la base de su espina dorsal lo más atrás posible.
- Ajuste la cabecera de manera que la parte superior quede al nivel de su cabeza y lo más hacia adelante y cómoda posible.
- Mantenga la distancia suficiente entre usted y el volante de la dirección. Recomendamos un mínimo de 250 mm (10 pulgadas) entre su esternón y la cubierta de la bolsa de aire.

- Sujete el volante de la dirección con sus brazos ligeramente flexionados.
- Doble sus piernas ligeramente para que pueda pisar los pedales completamente.
- Coloque la correa de hombro del cinturón de seguridad sobre el centro de su hombro y coloque el cinturón de pelvis ajustado a través de sus caderas.

Asegúrese de que su posición de conducción sea cómoda y de que puede mantener el control total del vehículo.

### CABECERAS



**ADVERTENCIA:** Para reducir al mínimo el riesgo de lesiones en el cuello en caso de choque, usted y los pasajeros no se deben sentar ni hacer funcionar el vehículo, hasta que la cabecera se encuentre en su posición correcta. Nunca ajuste la cabecera del asiento mientras el vehículo está en movimiento.



**ADVERTENCIA:** La cabecera ajustable es un dispositivo de seguridad. Cuando sea posible, debe instalarse y ajustarse correctamente cuando el asiento está ocupado.



**ADVERTENCIA:** Instale la cabecera apropiadamente para minimizar el riesgo de lesiones en el cuello en caso de una colisión.

**Nota:** ajuste el respaldo del asiento a una posición de manejo vertical antes de ajustar cualquier cabecera. Ajuste correctamente la cabecera, de modo que la parte superior de ésta quede al nivel de su cabeza y lo más cercana posible a su nuca. Para los ocupantes extremadamente altos, ajuste la cabecera en su posición más alta.

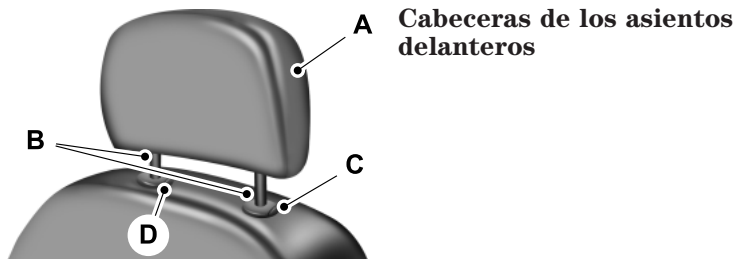

las cabeceras constan de:

- A. Una cabecera que absorbe la energía
- B. Dos vástagos de acero
- C. Botón de ajuste/liberación del manguito de guía
- D. Botón de desbloqueo/desmontaje del manguito de guía

#### **Cómo ajustar la cabecera**

Levantar: jale la cabecera hacia arriba.

Bajar:

1. Mantenga presionado el botón C.
2. Empuje la cabecera hacia abajo.

Desmontar:

1. Jale la cabecera hasta que alcance su posición de ajuste más alta.
2. Mantenga presionados los botones C y D.
3. Cómo jalar la cabecera hacia arriba.

Reinstalar: alinee los vástagos de acero dentro de los manguitos de guía y empuje la cabecera hacia abajo hasta que se bloquee.

**Cabeceras de los asientos laterales de la segunda fila:** las cabeceras laterales no son ajustables, pero sí se pueden plegar.

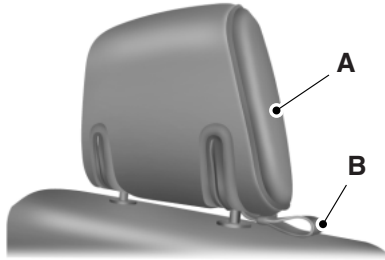

Las cabeceras no ajustables constan de:

- espuma tapizada que absorbe energía y una estructura (A),
- y una correa de plegamiento (B).

1. Jale la correa de plegamiento para plegar la cabecera lateral.
2. Para regresar la cabecera a la posición vertical, enderece la cabecera.

**Cabecera del asiento central de la segunda fila:** la cabecera trasera central es fija y no se puede ajustar. Las cabeceras constan de una cubierta de espuma tapizada sobre la estructura superior del respaldo del asiento.

**Cabeceras de los asientos laterales de la tercera fila:** las cabeceras de la tercera fila no son ajustables, pero sí se pueden plegar.

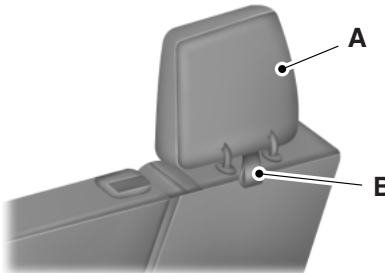



Las cabeceras no ajustables constan de:

- espuma tapizada que absorbe energía y una estructura (A),
- y una correa de plegamiento (B).

1. Jale la correa de plegamiento para plegar la cabecera.
2. Para regresar la cabecera a la posición vertical, enderece la cabecera.

**ASIENTOS ELÉCTRICOS**

 **ADVERTENCIA:** Antes de volver el respaldo a su posición original, asegúrese de que no haya quedado atrapada la carga ni ningún objeto detrás del respaldo.

 **ADVERTENCIA:** Nunca ajuste el asiento ni el respaldo del conductor cuando el vehículo esté en movimiento.

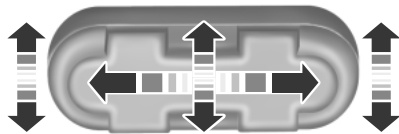

El control está ubicado en el costado externo del asiento. Mueva el interruptor en la dirección de la flecha para levantar o bajar el cojín del asiento, o para mover el asiento hacia delante o atrás, o hacia arriba o abajo.

**Reclinación eléctrica**

Mueva el interruptor para reclinarse el respaldo del asiento hacia delante o hacia atrás.

**Nota:** en vehículos equipados con asientos con memoria, para evitar daños en el asiento, los asientos eléctricos están diseñados para establecer una posición de detención justo en el extremo del riel del asiento. Si el asiento encuentra un objeto mientras se mueve hacia delante o atrás, se establecerá una nueva posición de detención.

Para restablecer el asiento a su posición de detención normal:

1. Después de encontrar la nueva posición de detención, presione el control del asiento eléctrico nuevamente para neutralizar.
2. Siga presionando el control hasta que alcance el extremo del riel del asiento.
3. Siga presionando el control por aproximadamente dos segundos. Sentirá que el asiento rebota levemente.

**Lumbar eléctrico**

El control está ubicado en el costado externo del asiento. Presione el lado hacia adelante/hacia atrás del control para aumentar/disminuir el soporte.

**FUNCIÓN DE MEMORIA**

Esta característica guardará y recuperará las posiciones del asiento del conductor, los espejos eléctricos, los pedales ajustables y la columna de la dirección.



El control del asiento con memoria está situado en el lado izquierdo del asiento del conductor.

**Programación de posiciones en memoria**

1. Para programar la posición 1, mueva las funciones de memoria a las posiciones deseadas mediante los controles respectivos.
2. Mantenga presionado el botón 1 durante más o menos dos segundos. Sonará una campanilla para confirmar que la posición se estableció en la memoria.

Para programar la posición 2, repita el procedimiento anterior usando el botón 2.

Puede programar una posición en la memoria en cualquier momento.

Para programar la característica de memoria para un transmisor de entrada a control remoto, consulte el capítulo *Llaves y control remoto*.

**Recuperación de las posiciones guardadas en la memoria**

Para recuperar las configuraciones de la posición 1, presione y suelte el botón de memoria 1. Las funciones de memoria se moverán a la memoria guardada en la posición 1.

También puede recuperar las posiciones en memoria cuando:

- presiona el control de desbloqueo en el transmisor de entrada a control remoto (si el transmisor está programado para una posición de memoria) o,
- ingresa un código de entrada personal válido que está programado en una posición de memoria.

Si activa la función de entrada y salida fácil, los espejos y los pedales se moverán a la posición programada y el asiento a la posición de entrada fácil. El asiento se moverá a la posición en la memoria del conductor al activar el encendido.

Puede recuperar una posición programada en la memoria:

- en cualquier posición de la palanca de cambio de velocidades si el encendido no está en ON (Encendido).
- solo en posición **P** o **N** si el encendido está activado.

#### **Función de entrada y salida fácil (si está equipada)**

Si la función de entrada y salida fácil está activa, esta característica mueve automáticamente el asiento del conductor hacia atrás 5 cm (2 pulg) cuando la palanca selectora de la transmisión está en la posición **P** y la llave se retira del encendido.

Si el asiento se encuentra a menos de 5 cm (2 pulg) de la parte trasera del riel, el asiento se moverá menos de 5 cm (2 pulg) hacia atrás.

El asiento del conductor volverá a la posición anterior cuando la llave se coloque en el encendido.

Esta función se activa o desactiva en la pantalla de información. Consulte el capítulo *Pantallas de información* para obtener más información.

**Asientos con control de climatización (si está equipado)****Asientos térmicos**

**ADVERTENCIA:** Las personas que no tienen mucha sensibilidad en la piel debido a edad avanzada, enfermedad crónica, diabetes, lesión en la columna, medicamentos, consumo de alcohol, cansancio u otra condición física, deben tener cuidado al utilizar el calefactor del asiento. Éste puede provocar quemaduras incluso a bajas temperaturas, especialmente si se utiliza por períodos prolongados de tiempo. No coloque nada en el asiento que aisle el calor, como una frazada o cojín, porque esto puede provocar el sobrecalentamiento del calefactor. No pinche el asiento con alfileres, agujas u otros objetos con punta, ya que esto podría causar daños al elemento de calefacción, generando un sobrecalentamiento del calefactor del asiento. Un asiento sobrecalentado podría provocar serias lesiones personales.

**Nota:** no haga lo siguiente:

- Colocar objetos pesados en el asiento.
- Hacer funcionar el calefactor del asiento si se ha derramado agua u otro líquido en el asiento. Deje que el asiento se seque completamente.

Los asientos térmicos solo funcionarán cuando el encendido está en RUN (Marcha).

Para hacer funcionar los asientos térmicos:



Presione el símbolo del asiento térmico para recorrer las diversas configuraciones de calor y apagado. Las configuraciones más tibias tendrán más luces indicadoras.

**Asientos con ventilación**

Los asientos con ventilación solo funcionarán cuando el motor esté funcionando.

Para hacer funcionar los asientos con ventilación:



Presione el símbolo del asiento con ventilación para recorrer las diversas configuraciones de enfriamiento y apagado. Las configuraciones más frías tendrán más luces indicadoras.

Si el motor baja de las 350 rpm mientras los asientos con calefacción están encendidos, la función se apagará y será necesario volver a activarla.

**Reemplazo del filtro de aire del asiento con calefacción y ventilación (si está equipado)**

El sistema de asientos con calefacción y ventilación incluye filtros de aire. Debe reemplazarlos periódicamente. Consulte más información en *información de mantenimiento programado*.

Hay un filtro ubicado debajo de cada asiento delantero. Puede acceder al filtro desde el asiento de la segunda fila. Mueva los asientos delanteros completamente hacia delante y arriba para facilitar el acceso.

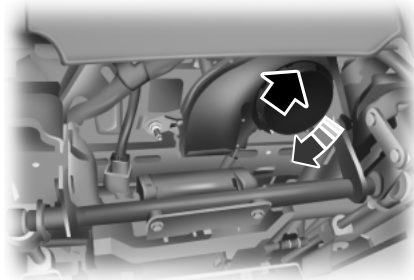

Para quitar un filtro:

1. Quite la llave del encendido.
2. Empuje hacia arriba el borde rígido exterior del filtro de aire y gírelo hacia la izquierda una vez que las lengüetas se hayan soltado.
3. Quite el filtro.

Para instalar un filtro:

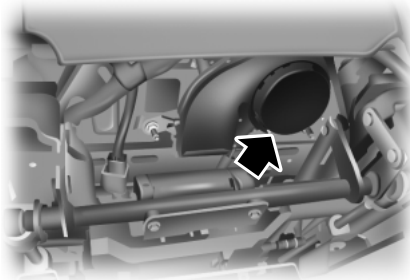

1. Primero, coloque el filtro en su alojamiento asegurándose de que el extremo más apartado esté completamente en su alojamiento.
2. Luego, empuje en el centro del extremo exterior del filtro y gírelo hacia arriba dentro del alojamiento hasta que quede sujeto en su posición.

## ASIENTOS TRASEROS

### Plegamiento del sistema de asientos tipo 40% de la segunda fila



**ADVERTENCIA:** Tenga cuidado cuando pliegue el respaldo hasta la posición plana hacia atrás ya que el sistema se moverá hacia delante al levantar la manija de liberación.



**ADVERTENCIA:** Antes de regresar el respaldo del asiento a su posición original, asegúrese de que no haya carga ni objetos atrapados detrás del respaldo del asiento. Después de regresar el respaldo a su posición original, jálelo para asegurarse de que quedó completamente asegurado. Un asiento sin seguro puede ser peligroso en caso de un frenado repentino o choque.

Antes de plegarlas, asegúrese de que las cabeceras estén abajo y de que no haya objetos como libros, carteras o maletines en el piso delante de los asientos de la segunda fila.

Mueva hacia delante el asiento del pasajero delantero, de modo que la cabecera del asiento de la segunda fila no toque el asiento delantero.

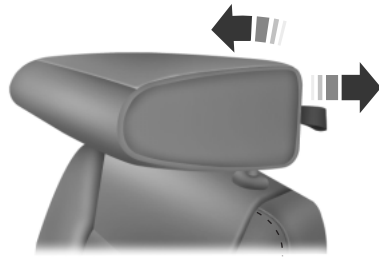

1. Baje las cabeceras tirando de la correa.

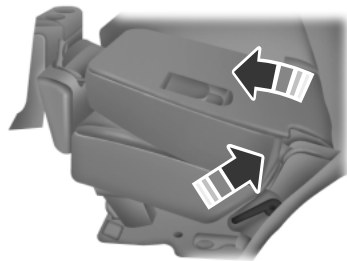

2. Ubique la manija al costado del cojín del asiento junto a la puerta.
3. Jale la manija y empuje el respaldo hacia la parte delantera del vehículo.

Para regresar el asiento a la posición vertical:

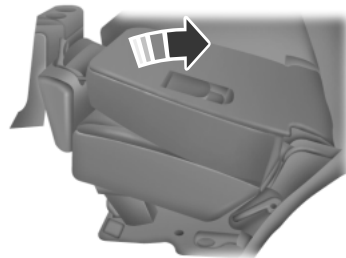

1. Levante el respaldo hacia la parte posterior del vehículo.
2. Gire el respaldo hasta escuchar un chasquido, bloqueándolo en la posición vertical.

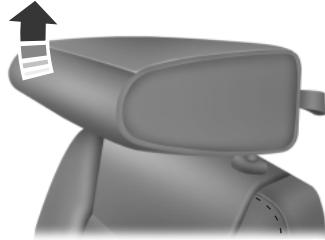

3. Levante la cabecera hasta que encaje en su posición original.

### Ajuste en modo de carga de los asientos laterales tipo 40% de la segunda fila



**ADVERTENCIA:** Tenga cuidado cuando pliegue el respaldo hasta la posición plana hacia atrás ya que el sistema se moverá hacia delante al levantar la manija de liberación.



**ADVERTENCIA:** Siempre vuelva el asiento desde la posición de inclinación antes de levantar el respaldo. Si no lo hace, se podrían producir lesiones personales.

Coloque los asientos de la segunda fila en la posición reclinada para permitir más espacio de carga.

Para colocar los asientos en el modo carga:

1. Doble hacia abajo el asiento de la segunda fila.



2. Jale la palanca del modo carga para liberar el asiento y colocarlo en la posición inclinada hacia el piso.

### Regreso a la posición vertical desde la posición de piso de carga totalmente abatida

No es posible regresar el respaldo del asiento a la posición vertical sino hasta después de sacar el asiento de la posición reclinada. Para regresar el asiento a la posición vertical:

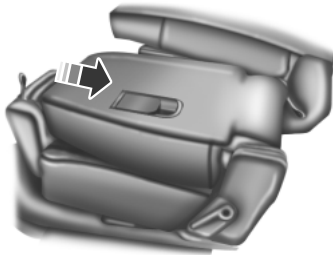

1. Empuje el asiento hacia atrás hasta que quede enganchado.
2. Vuelva la espalda del asiento a la posición vertical.

### Ajuste de E-Z Entry (Acceso fácil) del asiento lateral tipo 40% de la segunda fila



**ADVERTENCIA:** Fije siempre el asiento del vehículo al piso, esté o no esté ocupado el asiento. Si no está asegurado, el asiento puede causar lesiones durante un frenado repentino.



**ADVERTENCIA:** Después de utilizar la función de acceso fácil, asegúrese de que ningún objeto, carga o pie de algún ocupante de la tercera fila se encuentre bajo el asiento de la segunda fila al anclar el asiento al piso. De lo contrario, puede lesionar los pies de los ocupantes de la tercera fila o dañar el asiento.



**ADVERTENCIA:** Antes de regresar el respaldo del asiento a su posición original, asegúrese de que no haya carga ni objetos atrapados detrás del respaldo del asiento. Después de regresar el respaldo a su posición original, jálelo para asegurarse de que quedó completamente asegurado. Un asiento sin seguro puede ser peligroso en caso de un frenado repentino o choque.

El asiento de acceso fácil permite acceder y salir en forma más expedita al y del asiento de la tercera fila.

Para entrar al asiento de la tercera fila

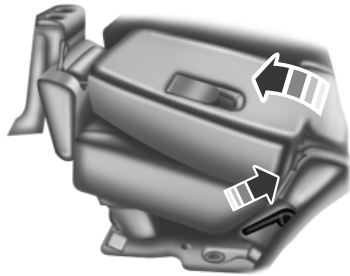

1. Pliegue los asientos de la segunda fila y suelte la manija.
2. Jale la manija nuevamente hasta que el asiento se suelte del piso.
3. Jale el asiento y pliéguelo en dirección contraria a la tercera fila.

Para volver a colocar el asiento en la posición de asiento:



1. Empuje hacia abajo el asiento y engánchelo al piso.
2. Coloque nuevamente el asiento en posición vertical. El respaldo debe bloquearse en su posición.

**Nota:** si el respaldo del asiento no regresa a su posición vertical, vuelva a plegarlo y engánchelo nuevamente en el piso. Asegúrese de que la carga u otros objetos no queden atrapados debajo del respaldo.



**Nota:** si se oye un chirrido proveniente del área de enganche, se debe limpiar el pasador de la cerradura de enganche para quitar polvo o desechos.

**Salida de la tercera fila**

1. Jale la correa que se encuentra en el extremo inferior del respaldo para soltar el asiento del piso y gire el respaldo hacia el asiento delantero.
2. Siga las instrucciones anteriores para devolver el asiento desde la posición de acceso fácil a la posición vertical.

**Reclinación del respaldo del asiento lateral tipo 40% de la segunda fila**

**ADVERTENCIA:** Si reclina el respaldo del asiento, el ocupante se puede deslizar por debajo del cinturón de seguridad del asiento en caso de un choque, teniendo como resultado lesiones personales graves.

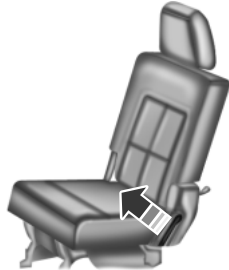

La manija de liberación está ubicada en el costado externo del cojín del asiento. Levántela para que el respaldo del asiento pueda ajustarse a la posición deseada.

**Plegamiento del asiento central tipo 20% de la segunda fila (si está equipado)**

**ADVERTENCIA:** Para evitar posibles daños al asiento o a los cinturones de seguridad, asegúrese de que los cinturones no estén abrochados cuando el asiento se mueva a la posición de piso de carga.



**ADVERTENCIA:** Antes de volver el respaldo a su posición original, asegúrese de que no haya quedado atrapada la carga o cualquier objeto debajo del respaldo. Después de regresar el respaldo a su posición original, jálelo para asegurarse de que quedó completamente asegurado. Un asiento sin seguro puede ser peligroso en caso de un frenado repentino o choque.

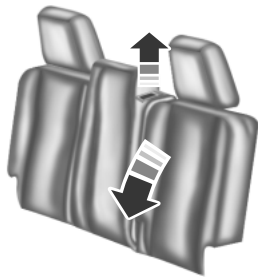

1. Ubique la manija de liberación en el respaldo superior izquierdo y jálela para soltar el enganche del asiento plegado.



2. Con el enganche suelto, el respaldo del asiento se puede bajar hasta la posición de piso de carga.



3. Para volver el asiento a la posición vertical, levante el respaldo hasta que el enganche quede completamente ajustado.

**Ajuste del asiento central tipo 20% de la segunda fila (si está equipado)**

**Nota:** mueva este asiento hacia delante para mantener a un niño en un sistema de sujeción para niños cerca de los pasajeros del asiento delantero. Mueva el asiento a la posición totalmente hacia atrás cuando si lo ocupan niños mayores o adultos, incluidos niños en asientos auxiliares.

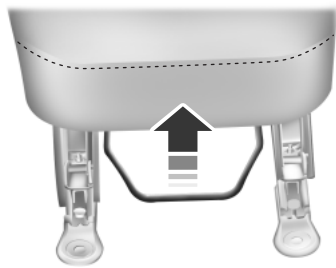

Levante la manija para mover el asiento hacia delante o atrás.

**Asientos térmicos traseros**

**ADVERTENCIA:** Las personas que no tienen mucha sensibilidad en la piel debido a edad avanzada, enfermedad crónica, diabetes, lesión en la columna, medicamentos, consumo de alcohol, cansancio u otra condición física, deben tener cuidado al utilizar el calefactor del asiento. Éste puede provocar quemaduras incluso a bajas temperaturas, especialmente si se utiliza por períodos prolongados de tiempo. No coloque nada en el asiento que aisle el calor, como una frazada o cojín, porque esto puede provocar el sobrecalentamiento del calefactor. No pinche el asiento con alfileres, agujas u otros objetos con punta, ya que esto podría causar daños al elemento de calefacción, generando un sobrecalentamiento del calefactor del asiento. Un asiento sobrecalentado podría provocar serias lesiones personales.

**Nota:** no haga lo siguiente:

- Colocar objetos pesados en el asiento.
- Hacer funcionar el calefactor del asiento si se ha derramado agua u otro líquido en el asiento. Deje que el asiento se seque completamente.

Los controles de los asientos térmicos traseros están ubicados en la parte trasera de la consola central.

Los asientos térmicos solo funcionan cuando el encendido está en la posición ON (Encendido). Para hacer funcionar los asientos térmicos:



Presione el botón del asiento térmico para moverse por los diversos ajustes de calefacción y apagado. Las configuraciones más tibias tendrán más luces indicadoras.

### Asientos de la tercera fila

Asegúrese de que no haya objetos en el piso delante de los asientos en la tercera fila o sobre el cojín del asiento antes de plegarlos hacia abajo. Asegúrese de que las cabeceras estén bajadas y la segunda fila de asientos no esté reclinada.

### Plegamiento de los asientos de la tercera fila hasta el piso de carga



**ADVERTENCIA:** Para evitar posibles daños al asiento o a los cinturones de seguridad, asegúrese de que los cinturones no estén abrochados cuando el asiento se mueva a la posición de piso de carga.



**ADVERTENCIA:** Antes de volver el respaldo a su posición original, asegúrese de que no haya quedado atrapada la carga ni ningún objeto detrás del respaldo. Después de regresar el respaldo a su posición original, jálelo para asegurarse de que quedó completamente asegurado. Un asiento sin seguro puede ser peligroso en caso de un frenado repentino o choque.

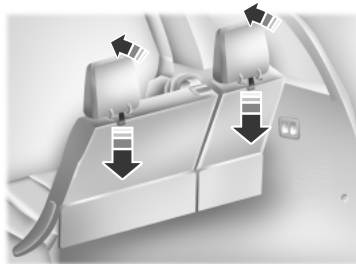

Antes de plegar los asientos de la tercera fila, pliegue las cabeceras jalando la correa que se encuentra en la parte inferior de la cabecera.

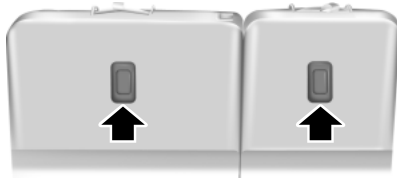

Jale la manija ubicada detrás del respaldo mientras empuja el respaldo hacia delante y abajo, contra el cojín del asiento.

Para volver el respaldo a su posición original levante el respaldo hasta que quede enganchado en su lugar.

#### **Asiento PowerFold® de la tercera fila (si está equipado)**

**Nota:** los asientos plegables eléctricos operarán durante 10 minutos después de que se apague el interruptor de encendido. La transmisión debe estar en la posición **P**, y la compuerta levadiza o el vidrio de la compuerta levadiza deben estar abiertos. Similar a la función economizadora de la batería, el asiento eléctrico de la tercera fila se desactivará 10 minutos después de que el vehículo se apague.

**Nota:** asegúrese de que las cabeceras estén plegadas antes de bajar los asientos de la tercera fila.

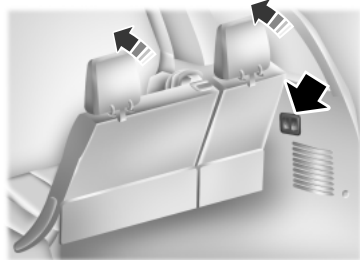

Los botones de control se ubican en el tablero de tapizado lateral trasero derecho (accesible desde el área de la compuerta levadiza).

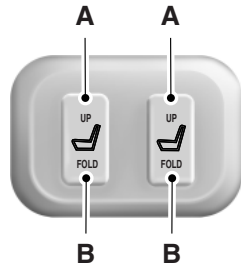

Presione B para bajar el respaldo deseado. Presione A para devolver el respaldo a la posición original.

Si el asiento eléctrico de la tercera fila se desactiva después de 10 minutos, puede activarlo de las siguientes maneras:

- al abrir cualquier puerta
- al presionar el botón de desbloqueo en el control remoto
- al presionar cualquier botón del teclado de entrada sin llave
- o al girar la llave de encendido.

## Sistema universal para abrir puertas de garaje (si está equipado) 189

### SISTEMA UNIVERSAL PARA ABRIR PUERTAS DE GARAJE

El aspecto del sistema universal para abrir puertas de garajes de su vehículo varía de acuerdo con el paquete de opciones. Antes de programarlo, asegúrese de identificar cuál transmisor tiene comparándolo con la gráfica siguiente.

**HomeLink®**



**Sistema de automatización de casa Car2U®**

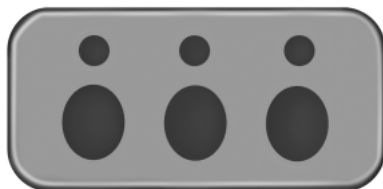

**Nota:** la programación de los dos tipos de porteros eléctricos universales es distinta y tiene instrucciones diferentes. Identifique su paquete y consulte las instrucciones que se enumeran en este capítulo.

### SISTEMA DE AUTOMATIZACIÓN DE CASA CAR2U® (SI ESTÁ EQUIPADO)



**ADVERTENCIA:** Asegúrese de que la puerta del garaje y el dispositivo de seguridad estén libres de obstrucciones cuando los programe. No programe el sistema con el vehículo estacionado en el garaje.



**ADVERTENCIA:** No utilice el sistema con ningún sistema para abrir puertas de garajes que no tengan la características de seguridad de paro y reversa que exigen las Normas Federales de Seguridad de Estados Unidos (esto incluye cualquier modelo de sistema para abrir puertas de garajes fabricado antes del 1 de abril de 1982).

## 190 Sistema universal para abrir puertas de garaje (si está equipado)

---

**Nota:** antes de que inicie un proceso de programación, estacione su vehículo en frente al motor del sistema para abrir puertas de garajes u otro dispositivo que quiera programar.

**Nota:** asegúrese de conservar el transmisor original del control remoto para usarlo en otros vehículos así como también para realizar una programación posterior del sistema.

**Nota:** recomendamos que al vender o concluir el período de arrendamiento financiero de su vehículo borre, por motivos de seguridad, los botones de funciones programados. Consulte *Cómo borrar los códigos de los botones de funciones* más adelante en esta sección.

**Nota:** puede programar un máximo de tres dispositivos. Para cambiar o reemplazar cualquiera de los tres dispositivos después de programarlos inicialmente, debe borrar primero las configuraciones actuales. Consulte *Cómo borrar los códigos de los botones de funciones* más adelante en esta sección.

**Nota:** para programar el sistema de modo que controle un portón de condominio será necesaria una serie de instrucciones especiales, dependiendo del modelo del portero automático. Para obtener más información, llame a la línea telefónica de asistencia técnica al 1-866-572-2728.

**Nota:** si entra accidentalmente al modo de programación porque oprimió y soltó simultáneamente los dos botones exteriores o los tres botones, no presione ningún otro botón hasta que el módulo salga de ese modo y se restablezca al modo normal, después de unos segundos. Cuando el módulo haya salido del modo de programación, los tres LED destellarán rápidamente por unos segundos y luego se apagarán. Las configuraciones previas quedarán tal como estaban.

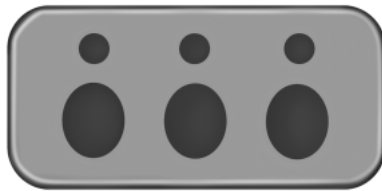

El sistema universal para abrir puertas de garajes reemplaza al sistema manual de apertura de garajes con un transmisor de tres botones que está integrado en la visera del conductor.

El sistema incluye dos características primarias, un sistema para abrir puertas de garajes y una plataforma para la activación remota de dispositivos dentro del hogar. Además de programarlo para abrir las puertas del garaje, el transmisor del sistema se puede programar para operar los dispositivos de seguridad y los sistemas de iluminación de su casa.

## Sistema universal para abrir puertas de garaje (si está equipado)

191

Encontrará información adicional en línea acerca del sistema en [www.learcar2U.com](http://www.learcar2U.com) o llamando a la línea gratuita de asistencia técnica 1-866-572-2728.

### **Programación de códigos variables**

**Nota:** si no sigue las instrucciones dentro del tiempo especificado, el dispositivo saldrá del modo de programación y tendrá que repetir el procedimiento completo.

**Nota:** puede ser útil tener a otra persona que le ayude a programar el transmisor.

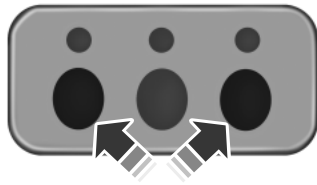

1. Active el encendido.
2. Mantenga presionados los dos botones exteriores por 1 a 2 segundos y luego suéltelos.

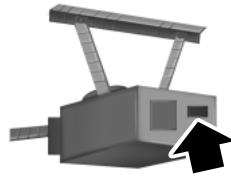

**Nota:** quizá necesite una escalera para alcanzar la unidad y también pudiera ser necesario desmontar la cubierta o la mica de la luz.

**Nota:** si no puede localizar el botón de aprendizaje, consulte el Manual del propietario de su sistema para abrir puertas de garaje o llame a la línea gratuita de asistencia técnica al 1-866-572-2728.

3. Presione el botón de programación del motor del portero eléctrico del garaje.

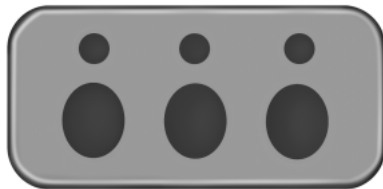

**Nota:** dispondrá de 10 a 30 segundos para terminar los pasos siguientes.

4. Regrese a su automóvil.

## 192 Sistema universal para abrir puertas de garaje (si está equipado)

---

5. Mantenga presionado el botón de función que desee usar para controlar la puerta del garaje. Es posible que tenga que mantener presionado el botón entre 5 y 20 segundos, tiempo durante el cual, el LED del botón seleccionado parpadeará lentamente.

6. Cuando la puerta del garaje se mueva, suelte el botón **en menos de un segundo**. El LED destellará rápidamente hasta que la programación se complete.

7. Presione y suelte de nuevo el botón. La puerta del garaje debe moverse, confirmando que la programación tuvo éxito. Si la puerta del garaje no funciona, repita los pasos previos.

El LED del botón seleccionado se iluminará para confirmar que el sistema responde al comando del botón.

Para programar otro dispositivo de código variable, repita los pasos 1 a 6 utilizando un botón de función diferente en el paso 5.

### **Programación de códigos fijos**

**Nota:** puede ser útil tener a otra persona que le ayude a programar el transmisor.



Para programar unidades con interruptores DIP de código fijo, necesitará el transmisor manual de la puerta del garaje, papel y una pluma o lápiz.

1. Active el encendido.

2. Abra la cubierta de la batería y anote la configuración de todos los interruptores, de izquierda a derecha.

Si el interruptor está en la posición arriba, encendido o +, anote "botón izquierdo".

Si el interruptor está en la posición central, neutral o 0, anote "botón central".

## Sistema universal para abrir puertas de garaje (si está equipado)

193

Si el interruptor está en la posición abajo, apagado o -, anote "botón derecho".

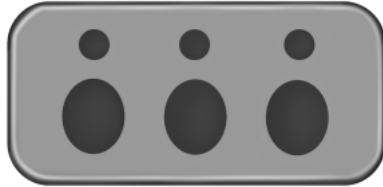

3. Presione simultáneamente los tres botones de función por unos segundos y luego suéltelos. Los LED destellarán lentamente.

**Nota:** el paso siguiente se debe completar en menos de 2.5 minutos.

4. Ingrese en el sistema, de izquierda a derecha, las configuraciones correspondientes a los interruptores DIP presionando y soltando los botones que correspondan a las configuraciones que anotó.

5. Presione y suelte simultáneamente los tres botones de función. Los LED se iluminarán.

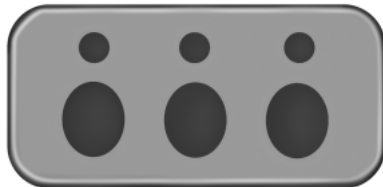

6. Mantenga presionado el botón de función que desee usar para controlar la puerta del garaje.

**Nota:** es posible que tenga que mantener presionado el botón entre 5 y 55 segundos antes de observar movimiento en la puerta del garaje.

7. Cuando la puerta del garaje se mueva, suelte el botón en menos de un segundo. Al soltar el botón, el LED destellará lentamente.

8. El LED empezará a destellar rápidamente hasta que la programación se complete. Si la puerta del garaje no funciona, repita los pasos previos. De lo contrario, llame a la línea gratuita de asistencia técnica al 1-866-572-2728.

El LED del botón seleccionado se iluminará para confirmar que el sistema responde al comando del botón.

## 194 Sistema universal para abrir puertas de garaje (si está equipado)

### **Borrado de los códigos del botón de función**

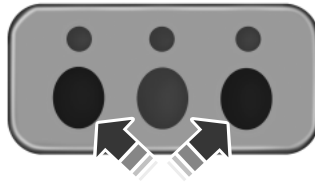

**Nota:** no es posible borrar botones individuales.

1. Mantenga presionados simultáneamente los dos botones de funciones exteriores durante 20 segundos aproximadamente, hasta que los LED de los botones destellen rápidamente.

2. Cuando los LED destellen, suelte los botones. Se borrarán los códigos de todos los botones.

### **SISTEMA DE CONTROL INALÁMBRICO HOMELINK® (SI ESTÁ EQUIPADO)**



**ADVERTENCIA:** Asegúrese de que la puerta del garaje y el dispositivo de seguridad estén libres de obstrucciones cuando los programe. No programe el sistema con el vehículo estacionado en el garaje.



**ADVERTENCIA:** No utilice el sistema con ningún sistema para abrir puertas de garajes que no tengan la características de seguridad de paro y reversa que exigen las Normas Federales de Seguridad de Estados Unidos (esto incluye cualquier modelo de sistema para abrir puertas de garajes fabricado antes del 1 de abril de 1982).

**Nota:** asegúrese de conservar el transmisor original del control remoto para usarlo en otros vehículos así como también para realizar una programación posterior del sistema.

**Nota:** recomendamos que al vender o concluir el período de arrendamiento financiero de su vehículo borre, por motivos de seguridad, los botones de funciones programados. Consulte *Cómo borrar los códigos de los botones de funciones* más adelante en esta sección.

**Nota:** puede programar un máximo de tres dispositivos. Para cambiar o reemplazar cualquiera de los tres dispositivos después de programarlos inicialmente, debe borrar primero las configuraciones actuales. Consulte *Cómo borrar los códigos de los botones de funciones* más adelante en esta sección.

## Sistema universal para abrir puertas de garaje (si está equipado)

195

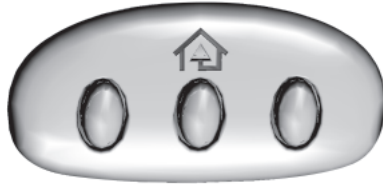

El sistema universal para abrir puertas de garajes reemplaza al sistema manual de apertura de garajes con un transmisor de tres botones que está integrado en la visera del conductor.

El sistema incluye dos características primarias, un sistema para abrir puertas de garajes y una plataforma para la activación remota de dispositivos dentro del hogar. Así como también se puede programar para puertas de garaje, el transmisor del sistema se puede programar para hacer funcionar operadores de portones de entrada, sistemas de seguridad, seguros de la puerta de entrada y luces de hogares o de oficinas.

La información adicional del sistema se puede encontrar en línea en [www.homelink.com](http://www.homelink.com).

### **Programación**

**Nota:** ponga una batería nueva en el transmisor manual. Esto asegurará una preparación más rápida y una transmisión precisa de la señal de radiofrecuencia.

1. Con su vehículo estacionado fuera del garaje y su llave en el encendido, gire la llave para que el encendido quede en la posición ON (Encendido).

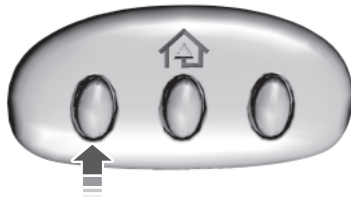

2. Sostenga su transmisor de mano de la puerta de garaje a una distancia de 2 a 8 centímetros del botón HomeLink que desee programar.

3. Utilice ambas manos, presione y sostenga simultáneamente el botón HomeLink deseado y el botón del transmisor de mano. No libere ninguno de ellos hasta que la luz indicadora de HomeLink destelle lentamente y luego rápidamente. Cuando la luz indicadora destelle rápidamente, puede liberar ambos botones. El destello rápido indica que la instrucción fue exitosa.

4. Mantenga presionado el botón HomeLink que programó durante cinco segundos, luego libérela. Es posible que se requiera hacer esto dos veces para activar la puerta. Si su puerta de garaje no funciona, observe la luz indicadora de HomeLink.

## 196 Sistema universal para abrir puertas de garaje (si está equipado)

---

Si la luz indicadora permanece encendida, se ha completado la programación. Presione y libere el botón HomeLink programado y empiece a programar su portero eléctrico del garaje. Vea más adelante los pasos 5 a 7.

Si la luz indicadora destella rápidamente durante dos segundos y luego cambia a una luz constante, el botón HomeLink no se ha programado todavía. En este caso, haga lo siguiente:

Mantenga presionado el botón HomeLink mientras presiona y suelta el botón del transmisor manual cada dos segundos. La luz indicadora de HomeLink destellará lentamente y luego rápidamente una vez que el botón de HomeLink reconozca y acepte la señal de radiofrecuencia del transmisor de mano. Después de programar el botón HomeLink, siga los pasos 5 a 7 según se indica a continuación para programar su portero eléctrico del garaje.



**Nota:** quizá necesite una escalera para alcanzar la unidad y también pudiera ser necesario desmontar la cubierta o la mica de la luz en el portero eléctrico del garaje.

5. Presione el botón de aprendizaje del portero eléctrico del garaje; tendrá 30 segundos para completar los siguientes dos pasos.

6. Regrese a su automóvil.

7. Mantenga presionado el botón de función que desee programar durante dos segundos, y luego suéltelo. Repita este paso. Dependiendo de la marca del sistema para abrir puertas de garajes es posible que tenga que repetir esta secuencia una tercera vez. Para programar botones adicionales, repita los pasos 1 al 4.

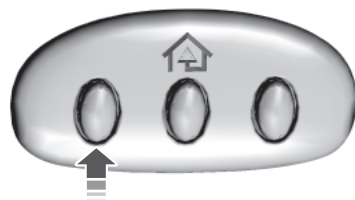

Si tiene alguna consulta o comentario, póngase en contacto con HomeLink® en el sitio [www.homelink.com](http://www.homelink.com).

## Sistema universal para abrir puertas de garaje (si está equipado)

197

### **Borrado de los códigos del botón de función**

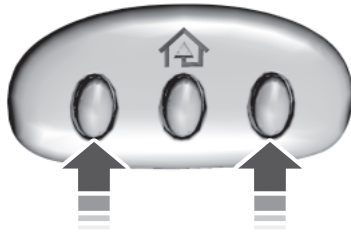

**Nota:** no es posible borrar botones individuales.

1. Mantenga presionado simultáneamente los dos botones de función exteriores durante aproximadamente 20 segundos hasta que las luces indicadoras encima de los botones destellen rápidamente.

2. Cuando las luces indicadoras destellen, libere los botones. Se borrarán los códigos de todos los botones.

### **Reprogramación de un botón**

Para programar un dispositivo para un botón preparado anteriormente, siga estos pasos:

1. Mantenga presionado el botón deseado. No suelte el botón.
2. La luz indicadora comenzará a destellar después de 20 segundos. Sin soltar el botón, siga el Paso 1 en la sección *Programación*.

Si tiene alguna consulta o comentario, póngase en contacto con HomeLink® en el sitio [www.homelink.com](http://www.homelink.com).

### **Programación de un sistema para abrir puertas de garajes HomeLink para un Genie Intellicode 2**

**Nota:** el transmisor Genie Intellicode 2 ya debe estar programado para operar con el portero eléctrico del garaje.

### **Programación de los transmisores**

Para programar HomeLink en el transmisor, primero debe poner el transmisor en el modo de programación. Para hacer esto:

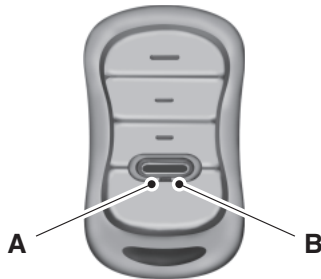

- A. LED rojo
- B. LED verde

1. Mantenga presionado uno de los botones del transmisor manual durante 10 segundos. La luz del LED cambiará de verde a verde y rojo.

## 198 Sistema universal para abrir puertas de garaje (si está equipado)

---

2. Presione el mismo botón dos veces para confirmar el cambio al modo de programación. Si se realizó apropiadamente la luz del LED aparecerá roja.

3. Mantenga el transmisor a una distancia de 2 a 8 cm (1 a 3 pulg.) del botón en la visera que desee programar.

4. Mantenga presionado el botón Genie programado en el transmisor manual y el botón en la visera que desee programar. La luz indicadora en la visera destellará rápidamente cuando la programación sea exitosa.

**Nota:** el transmisor Genie transmitirá hasta por 30 segundos. Si HomeLink no se programa dentro de 30 segundos se tendrá que presionar nuevamente el transmisor Genie. Si el LED del transmisor Genie aparece en verde y rojo, suelte el botón hasta que el LED se apague antes de presionar nuevamente el botón.

Una vez que se ha programado exitosamente el HomeLink, el transmisor Genie se debe sacar del modo de programación. Para hacer esto:

1. Mantenga presionado el botón Genie programado anteriormente en el transmisor manual durante 10 segundos. La luz indicadora cambiará de rojo a rojo y verde.

2. Presione el mismo botón dos veces para confirmar el cambio. Si se realizó correctamente el LED cambiará a verde.

### **Programación del motor del sistema para abrir puertas de garajes HomeLink para el Genie Intellicode**

**Nota:** quizá necesite una escalera para acceder al motor del portero eléctrico del garaje.

Para programar el motor del sistema para abrir puertas de garajes HomeLink:

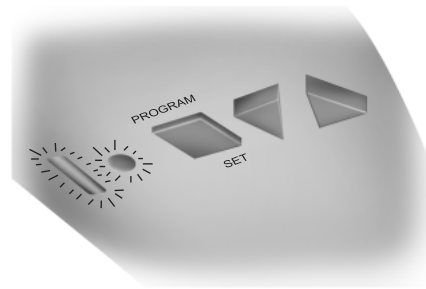

1. Mantenga presionado el botón PROGRAM (programar) del motor del sistema para abrir puertas de garajes hasta que se enciendan ambos LED azules.

2. Suelte el botón PROGRAM. Solo el LED redondo más pequeño debe estar encendido.

3. Presione y suelte el botón PROGRAM. El LED morado más grande destellará

**Nota:** los siguientes dos pasos se deben completar en 30 segundos.

## **Sistema universal para abrir puertas de garaje (si está equipado)**

199

4. Presione y suelte el botón programado anteriormente del transmisor manual Genie Intellicode 2. Ambas luces indicadoras de la unidad del motor del sistema para abrir puertas de garajes deben ahora destellar en color morado.

5. Mantenga presionado el botón programado anteriormente en la visera durante dos segundos. Repita este paso 3 veces hasta que se mueva la puerta de garaje. La programación está ahora completa.

### ***Borrar un dispositivo HomeLink***

Para borrar la programación de los tres botones del HomeLink, mantenga presionado los dos botones exteriores del HomeLink hasta que la luz indicadora comience a destellar. El LED empezará destellar de 10 a 20 segundos después, momento en el cual se deben soltar ambos botones. En este momento la programación ha sido borrada y el LED debe parpadear lentamente para indicar que el dispositivo está en el modo de preparación cuando se presione cualquiera de los tres botones del HomeLink.

**TOMACORRIENTES AUXILIARES**

**ADVERTENCIA:** No conecte accesorios eléctricos opcionales en el enchufe del encendedor (si está equipado). El uso incorrecto del encendedor puede causar daños no cubiertos por la garantía, y provocar un incendio o graves heridas.

**Nota:** si se utiliza cuando el motor no está en marcha, la batería se descargará. Es posible que no haya suficiente alimentación para volver a arrancar el motor.

**Nota:** no inserte objetos distintos a un enchufe de accesorios dentro del tomacorriente. Esto dañará la salida y quemará el fusible.

**Nota:** no cuelgue del enchufe ningún tipo de accesorio ni soporte de accesorio.

**Nota:** no utilice el tomacorriente por sobre la capacidad del vehículo de 12 voltios CD/180 W o se puede fundir un fusible.

**Nota:** no utilice el tomacorriente para hacer funcionar un encendedor.

**Nota:** el uso incorrecto del tomacorriente puede provocar daños que no están cubiertos por su garantía.

**Nota:** siempre mantenga las tapas de los tomacorrientes cerradas cuando no estén en uso.

Ponga en marcha el motor para tener una capacidad total de uso de su tomacorriente. Para evitar que la batería del vehículo se descargue:

- No utilice el tomacorriente más de lo necesario cuando el motor no está encendido.
- No deje dispositivos conectados durante la noche o cuando el vehículo esté estacionado durante períodos prolongados.

**Ubicaciones**

Los tomacorrientes se encuentran en:

- por el tobillo del pasajero cerca del piso en la consola frontal
- en la parte posterior de la consola central
- en el tablero lateral trasero derecho.

**Tomacorriente de 110 voltios CA (si está equipado)**

**ADVERTENCIA:** No deje dispositivos eléctricos conectados en el tomacorriente si no los está utilizando. No utilice ninguna extensión en el tomacorriente de 110 V CA, ya que inhabilitará el diseño de protección de seguridad. Si lo hace, el tomacorriente podría sobrecargarse si la alimentación eléctrica de múltiples dispositivos supera el límite de carga de 150 Watts, lo que podría provocar un incendio o lesiones graves.

**Nota:** la tapa siempre debe estar cerrada mientras no se use el tomacorriente.

**Nota:** el tomacorriente se apagará después de 13 minutos si el encendido está activo sin el motor en marcha. Mantenga el motor en marcha al utilizar el tomacorriente.

El tomacorriente de 110 V CA se utiliza para energizar dispositivos eléctricos que requieren hasta 150 Watts. Si se excede el límite de 150 Watts, el tomacorriente interrumpirá la energía temporalmente para proporcionar protección contra sobrecarga.



El tomacorriente está ubicado en la parte posterior de la consola central.

El tomacorriente no está diseñado para los siguientes aparatos eléctricos, que podrían no funcionar correctamente:

- Rayo catódico, televisores de tipo tubo
- Cargas motrices, como aspiradoras, sierras eléctricas y otras herramientas eléctricas, refrigeradores impulsados por compresor, etc.
- Dispositivos de medición que procesan datos precisos, como equipos médicos, equipos de medición, etc.
- Otros aparatos que requieren un suministro eléctrico extremadamente estable: mantas eléctricas controladas por microcomputadora, luces sensibles al tacto, etc.

El tomacorriente puede entrar a un modo de falla cuando está sobrecargado, sobrecalentado o en cortocircuito. Desconecte su dispositivo y desactive y active el encendido en condiciones de sobrecarga y cortocircuito. Permita que el sistema se enfríe, luego desactive y active el encendido en caso de sobrecalentamiento.

El tomacorriente puede suministrar energía eléctrica siempre que el encendido esté activo y la luz indicadora esté encendida. La luz indicadora se localiza en la esquina superior izquierda del tomacorriente.

Cuando la luz indicadora está:

- encendida: el tomacorriente está listo para suministrar energía eléctrica
- apagada: la alimentación eléctrica del tomacorriente está apagada; el encendido no está activo
- parpadeando: el tomacorriente está en modo de falla

**CONSOLA CENTRAL**

Ponga con cuidado los artículos en el portavasos ya que pueden aflojarse durante frenados, aceleraciones o choques, incluyendo bebidas calientes que pueden derramarse.

Las características disponibles de la consola son:

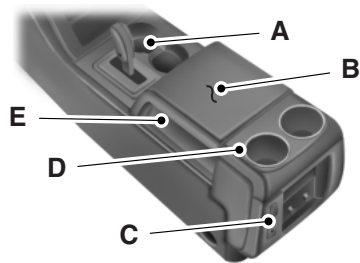

A. Portavasos

B. Compartimiento utilitario, ranuras portamonedas, porta cajas de pañuelos desechables, enchufe de entrada de audio y puerto USB

C. Tomacorriente, controles de climatización traseros, controles de audio trasero, controles térmicos del asiento trasero y tomacorriente de 110 voltios CA.

D. Portavasos traseros

E. Compartimiento para guardar lateral

**CONSOLA DE TOLDO (SI ESTÁ EQUIPADO)**

La apariencia de la consola de toldo varía de acuerdo con el paquete de opciones.

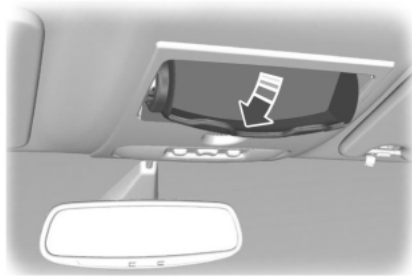

Presione cerca del borde trasero de la puerta para abrirla.

**INFORMACIÓN GENERAL**



**ADVERTENCIA:** El ralentí prolongado a altas velocidades del motor puede producir temperaturas muy altas en el motor y en el sistema de escape, lo que significa riesgo de incendio y otros daños.



**ADVERTENCIA:** No se estacione, ni deje en ralentí ni maneje su vehículo sobre pasto seco u otras superficies secas. El sistema de emisión de gases calienta el compartimiento del motor y el sistema de escape, lo que puede iniciar un incendio.



**ADVERTENCIA:** No arranque su vehículo en un garaje cerrado ni en otras áreas encerradas. Los gases de escape pueden ser tóxicos. Siempre abra la puerta del garaje antes de arrancar el motor.



**ADVERTENCIA:** Si huele gases de escape dentro de su vehículo, hágalo inspeccionar de inmediato por un distribuidor autorizado. No conduzca si percibe olor de gases de escape.

Si desconecta la batería, su vehículo puede presentar algunas características de manejo fuera de lo común durante aproximadamente 8 km (5 millas) después de conectarla. Esto es porque el sistema de control del motor debe realinearse con el motor. Puede hacer caso omiso de cualquier característica de manejo fuera de lo común durante este período.

El sistema de control del tren motriz cumple con todos los requerimientos de las normas canadienses para equipos que provocan interferencia que regulan los impulsos de campos eléctricos o la interferencia de radio.

No presione el pedal del acelerador al arrancar el motor. Si tiene dificultades para arrancar el motor, consulte *Falla de arranque* más adelante en esta sección.

**INTERRUPTOR DE ENCENDIDO**

**Nota:** para apagar el motor cuando el vehículo está en movimiento, mueva la palanca selectora de la transmisión a la posición **N**. Utilice los frenos para detener el vehículo de manera segura. Después de detener el vehículo, apague el motor y mueva la palanca selectora de la transmisión a la posición **P**. Gire la llave a la posición de accesorios o de apagado.

**Nota:** no deje la llave en el encendido después de apagar el motor y salir del vehículo. Esto podría descargar la batería.

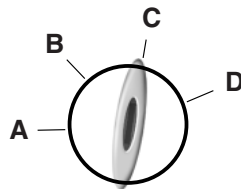

A. **Apagado:** el encendido está apagado.

B. **Accesorio:** permite que los accesorios eléctricos, como el radio, funcionen mientras el motor no está en marcha.

C. **Encendido:** todos los circuitos eléctricos están operacionales. Se encienden las luces de advertencia. Esta es la posición de la llave cuando se maneja.

D. **Arranque:** da marcha al motor. Suelte la llave tan pronto como arranque el motor.

**ARRANQUE DE UN MOTOR DE GASOLINA**

Al arrancar el motor, la velocidad de ralentí aumenta y esto ayuda a calentar el motor. Si la velocidad de ralentí del motor no disminuye automáticamente, haga que un distribuidor autorizado verifique el vehículo.

Antes de arrancar el motor:

- Asegúrese de que todos los ocupantes tengan abrochados sus respectivos cinturones de seguridad.
- Asegúrese de que los faros y los accesorios eléctricos estén apagados.
- Asegúrese de que el freno de estacionamiento esté aplicado.
- Mueva la palanca de cambios de la transmisión a la posición **P** (Estacionamiento).
- Gire la llave de encendido a la posición de encendido.

## 206 **Cómo arrancar y detener el motor**

---

Algunas luces de advertencia se iluminan brevemente.

**Nota:** no toque el pedal del acelerador.

1. Presione a fondo el pedal del freno.
2. Gire la llave a la posición de arranque para arrancar el motor. Suelte la llave cuando arranque el motor.

**Nota:** se puede seguir dando marcha al motor hasta por 15 segundos o hasta que arranque.

**Nota:** si no puede arrancar el motor en el primer intento, espere un poco e inténtelo otra vez.

Si tiene dificultades para arrancar el motor cuando la temperatura es menor de  $-25\text{ }^{\circ}\text{C}$  ( $-13\text{ }^{\circ}\text{F}$ ), pise el pedal del acelerador ligeramente y trate otra vez.

### **Falla de arranque**

Si no puede arrancar el motor después de tres intentos, espere 10 segundos y siga este procedimiento:

1. Presione a fondo el pedal del freno.
2. Pise completamente el pedal del acelerador y manténgalo así.
3. Arranque el motor.

### **Detención del motor cuando el vehículo esté detenido**

1. Mueva la palanca de cambios de la transmisión a la posición **P** (Estacionamiento).
2. Gire la llave a la posición OFF (Apagado).

### **Detención del motor cuando el vehículo esté en movimiento**



**ADVERTENCIA:** Si apaga el motor cuando el vehículo todavía está en movimiento, causará pérdida de asistencia para los frenos y la dirección. La dirección no se traba, pero se necesitará más esfuerzo para moverla. Al apagar el encendido, algunos circuitos eléctricos, luces de advertencia e indicadores también pueden apagarse.

1. Mueva la palanca de cambios de la transmisión a la posición **N** y use los frenos que el vehículo se detenga con seguridad.
2. Cuando el vehículo se haya detenido, mueva la palanca de cambios de la transmisión a la posición **P** (Estacionamiento) y gire la llave a la posición OFF (Apagado).

### Protección contra los gases de escape



**ADVERTENCIA:** Si huele a gases de escape dentro de su vehículo, haga que lo inspeccionen de inmediato. No conduzca su vehículo si huele a gases de escape. Los gases de escape contienen monóxido de carbono. Tome precauciones para evitar sus efectos tóxicos.

### Información importante sobre ventilación

Si detiene su vehículo y deja el motor funcionando en ralentí durante períodos prolongados, le recomendamos que realice una de las siguientes acciones:

- Abra las ventanas al menos 2.5 cm (1 pulg.).
- Ajuste el control de climatización en aire del exterior.

## 208 Combustible y abastecimiento de combustible

---

### PRECAUCIONES DE SEGURIDAD



**ADVERTENCIA:** No llene en exceso el tanque de combustible.

La presión en un tanque excesivamente lleno puede causar fugas y aumentar las probabilidades de derrame de combustible e incendio.



**ADVERTENCIA:** El sistema de combustible puede estar bajo presión. Si oye un silbido cerca de la entrada de llenado de combustible, no cargue combustible hasta que el sonido se detenga. De lo contrario, se podría derramar combustible, pudiendo ocasionar serias lesiones personales.



**ADVERTENCIA:** Los combustibles para automóviles pueden causar serias heridas o la muerte si se usan o se manejan de modo indebido.



**ADVERTENCIA:** El flujo de combustible a través de una boquilla de la bomba de combustible puede producir electricidad estática, lo que podría provocar un incendio si el combustible se bombea hacia un recipiente de combustible no conectado a tierra.



**ADVERTENCIA:** El flujo de combustible a través de una boquilla de la bomba de combustible puede producir electricidad estática, lo que podría provocar un incendio si el combustible se bombea hacia un recipiente de combustible no conectado a tierra.



**ADVERTENCIA:** El etanol y la gasolina pueden contener benceno, que es un agente cancerígeno.



**ADVERTENCIA:** Al abastecerse de combustible, apague siempre el motor y nunca permita la presencia de chispas ni llamas cerca del cuello de llenado. Nunca fume mientras carga combustible. El vapor del combustible es extremadamente peligroso en ciertas condiciones. Se debe tener cuidado para evitar la inhalación en exceso de los gases.

Observe las siguientes recomendaciones al manipular combustible para automóviles:

- Apague cualquier artículo de tabaquería y/o llama al descubierto antes de abastecer de combustible el vehículo.
- Siempre apague el vehículo antes de abastecerlo de combustible.

## Combustible y abastecimiento de combustible 209

---

- Los combustibles para automóviles son tóxicos y pueden ser mortales si son ingeridos. La gasolina es muy tóxica y si se ingiere, puede causar la muerte o lesiones permanentes. Si ingiere combustible, llame a un médico cuanto antes, incluso si no se presentan síntomas inmediatos. Los efectos tóxicos del combustible pueden tardar horas en hacerse notorios.
- Evite inhalar los vapores del combustible. Inhalar demasiado vapor de combustible de cualquier tipo, puede provocar irritación a los ojos y a las vías respiratorias. En casos graves, la respiración excesiva o prolongada de vapor de combustible puede causar enfermedades graves y lesiones permanentes.
- Evite el contacto del combustible con los ojos. Si se salpica de combustible los ojos, quítese los lentes de contacto (si los usa), lávese con agua abundante durante 15 minutos y busque atención médica. Si no busca atención médica adecuada puede sufrir lesiones permanentes.
- Los combustibles también pueden ser dañinos si se absorben a través de la piel. Si le salpica combustible en la piel o en la ropa, quítese de inmediato la ropa contaminada y lávese minuciosamente la piel con agua y jabón. El contacto reiterado o prolongado de la piel con combustibles o sus vapores produce irritación de la piel.
- Tenga especial cuidado si está tomando Antabuse u otras formas de disulfiram para el tratamiento del alcoholismo. Inhalar vapores de gasolina o salpicarse la piel con ella puede provocarle una reacción adversa. En personas sensibles, puede producir lesiones o enfermedades graves. Si se salpica de combustible la piel, lave la parte afectada en forma inmediata y minuciosa con agua y jabón. Consulte de inmediato a un médico si sufre una reacción adversa.

### CALIDAD DEL COMBUSTIBLE

**Nota:** el uso de cualquier otro combustible que no sea aquellos recomendados puede causar daño al tren motriz y pérdida de rendimiento del vehículo; es posible que las reparaciones no estén cubiertas por la garantía.

### Cómo escoger el combustible correcto

Use solo combustible SIN PLOMO. No utilice combustible de etanol (E85), combustible diesel, combustible metanol, combustible con plomo ni cualquier otro combustible porque puede dañar o afectar el sistema de control de emisiones. El uso del combustible con plomo está prohibido por ley.

## 210 Combustible y abastecimiento de combustible

---

Su vehículo no está diseñado para usar combustible ni aditivos para combustible con compuestos metálicos, lo que incluye los aditivos con base de manganeso.

**Nota:** el uso de cualquier otro combustible que no sea aquellos recomendados puede causar daño al tren motriz, pérdida de rendimiento del vehículo y es posible que las reparaciones no estén cubiertas por la garantía.

### Recomendaciones de octanaje

Se recomienda gasolina sin plomo "Magna" con un octanaje de 87 (R+M)/2. No se recomienda el uso de combustibles con niveles de octanaje menores de 87.

No se preocupe si a veces su motor tiene leves detonaciones. Sin embargo, si presenta un cascabeleo fuerte en la mayoría de las condiciones de manejo mientras usa combustible del octanaje recomendado, consulte con su distribuidor autorizado para evitar daños en el motor.

### QUÉ HACER SI SE QUEDA SIN COMBUSTIBLE

Evite quedarse sin combustible, ya que esta situación puede afectar negativamente los componentes del tren motriz.

Si se queda sin combustible:

- Es posible que deba realizar un ciclo de encendido desde OFF (Apagado) a ON (Encendido) varias veces después de agregar combustible, para permitir que el sistema bombee el combustible desde el tanque hasta el motor. Al volver a arrancar, el tiempo de giro del motor tomará unos segundos más que lo normal.
- Normalmente, agregar 3.8 L (1 gal) de combustible es suficiente para que vuelva a arrancar el motor. Si el vehículo se queda sin combustible en una pendiente, podrían requerirse más de 3.8 L (1 gal).
- Es posible que se encienda el indicador Servicio del motor a la brevedad. Para obtener más información acerca del indicador de servicio del motor a la brevedad, consulte el capítulo *Grupo de instrumentos*.

Vea *Configuración* en el capítulo *Grupo de instrumentos* para obtener información sobre cómo calcular la DTE (distancia hasta agotar el combustible).

## Combustible y abastecimiento de combustible 211

### Carga de combustible con un contenedor portátil

 **ADVERTENCIA:** No inserte ni la boquilla del recipiente portátil de combustible ni embudos de posventa en el sistema Easy Fuel®. Esto podría dañar el sistema de combustible y su sello y podría hacer que el combustible caiga al suelo en lugar de llenar el tanque, lo cual podría provocar serias lesiones personales.

 **ADVERTENCIA:** No intente abrir por la fuerza el sistema Easy Fuel® con objetos extraños. Esto podría dañar el sistema de combustible y su sello y provocar lesiones a usted o a otros.

Con el sistema de combustible "sin tapón" Easy Fuel®, siga estas instrucciones cuando llene el tanque usando un recipiente portátil de combustible:

Cuando llene el tanque de combustible del vehículo desde un recipiente de combustible portátil, utilice el embudo que se incluye con el vehículo.

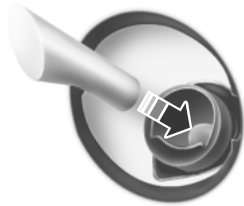

1. Localice el embudo plástico. Desenganche y quite el panel de herramientas de la llanta de refacción.

2. Inserte lentamente el embudo en el sistema Easy Fuel®.
3. Llene el vehículo con el combustible del recipiente portátil.
4. Cuando termine, limpie el embudo o elimínelo correctamente. Puede adquirir embudos adicionales en un distribuidor autorizado si decide eliminar el embudo. No use embudos de posventa; no funcionarán con el sistema Easy Fuel® y pueden dañarlo. El embudo incluido tiene un diseño especial que funciona en forma segura con su vehículo.

## 212 Combustible y abastecimiento de combustible

---

### ABASTECIMIENTO DE COMBUSTIBLE



**ADVERTENCIA:** El vapor del combustible arde en forma violenta y la inflamación del combustible puede causar graves quemaduras. Para evitar lesiones en usted y en otras personas:

- Lea y acate las instrucciones del lugar donde se abastecerá de combustible.
- Apague el motor antes de abastecerse de combustible.
- No fume si se encuentra cerca de combustible o si está abasteciendo su vehículo de combustible.
- Mantenga cualquier chispa, llama y artículo de tabaquería lejos del combustible.
- Permanezca fuera del vehículo y no deje la bomba de combustible sin supervisión cuando cargue combustible en su vehículo; en algunos lugares, esto es ilegal.
- Mantenga a los niños lejos de la bomba de combustible; nunca permita que los niños bombeen combustible.
- No utilice dispositivos electrónicos personales mientras carga combustible.

Use las siguientes pautas para evitar la acumulación de carga electroestática al llenar un recipiente de combustible no conectado a tierra:

- Coloque en el suelo el recipiente aprobado de combustible.
- NO llene un recipiente de combustible mientras éste se encuentre en el vehículo (incluida el área de carga).
- Mantenga la boquilla de la bomba de combustible en contacto con el recipiente mientras lo llena.
- NO use el dispositivo para mantener la manija de la bomba de combustible en la posición de llenado.

## Combustible y abastecimiento de combustible 213

### Sistema de combustible "sin tapón" Easy Fuel®



**ADVERTENCIA:** El sistema de combustible puede estar bajo presión. Si oye un silbido cerca de la puerta de llenado de combustible, no cargue combustible hasta que el sonido se detenga. De lo contrario, se podría derramar combustible, pudiendo ocasionar serias lesiones personales.

Cuando llene el tanque de combustible de su vehículo:

1. Apague el motor.
2. Abra la puerta de combustible jalando la muesca en la puerta.
3. Inserte la llave del tapón de combustible (si está equipado) en el tapón de cierre y gírela a la izquierda para desbloquearla.
4. Inserte lenta y completamente la boquilla de llenado de combustible en el sistema de combustible y déjela así hasta que termine de cargar combustible.
5. Después de que termine de bombear el combustible, quite lentamente la boquilla de llenado de combustible; espere aproximadamente diez segundos después de bombear combustible antes de quitar la boquilla llenado de combustible. Esto permite que el combustible residual regrese al tanque de combustible y que no se derrame sobre el automóvil.
6. Vuelva a instalar el tapón (si está equipado) en la entrada de llenado de combustible y gire a la derecha para cerrar.

**Nota:** no llene en exceso el tanque de combustible o puede producirse un derrame de combustible.

Si la entrada de llenado de combustible no se cerró correctamente, es posible que aparezca el mensaje Revisar la entrada de llenado de combustible (Revise entrada de llenado de combustible) en la pantalla de información. Consulte el capítulo *Pantallas de información* para obtener más información.

En la siguiente oportunidad, haga lo siguiente:

1. Salga con cuidado del camino.
2. Apague el motor.
3. Abra la puerta de llenado de combustible y quite cualquier suciedad visible de la apertura de llenado de combustible.
4. Inserte la boquilla de llenado de combustible o el embudo que viene con el vehículo varias veces para desalojar la suciedad que impide un cierre correcto.

## 214 Combustible y abastecimiento de combustible

---

Si esta acción corrige el problema, el mensaje podría no restablecerse inmediatamente. Es posible que tarde varios ciclos de manejo para que dicho mensaje se borre. Un ciclo de manejo consta de un arranque del motor (luego de cuatro o más horas con el motor apagado) seguido de un manejo por la ciudad o carretera. Continuar conduciendo con el mensaje encendido podría hacer que también se encienda la luz de servicio del motor a la brevedad.

### CONSUMO DE COMBUSTIBLE

#### Llenado del tanque

La capacidad anunciada es igual a la combinación de la capacidad indicada y la reserva de vacío. La capacidad nominal es la diferencia entre la cantidad de combustible en un tanque lleno y un tanque cuyo indicador de combustible señala vacío. La reserva de vacío es la cantidad de combustible en el tanque después de que el indicador de combustible señala vacío.

**Nota:** la cantidad de combustible utilizable en la reserva vacía varía y no se debe confiar en ella para aumentar la autonomía de manejo. Al llenar el tanque de combustible de su vehículo después que el indicador de combustible ha señalado vacío, es posible que no pueda llenar la cantidad completa de capacidad anunciada del tanque de combustible debido a la reserva de vacío aun presente en el tanque.

Para obtener resultados concretos al llenar el tanque de combustible:

- Apague el vehículo antes de abastecerlo de combustible; puede producirse un error en la lectura si se deja encendido.
- Use el mismo ajuste de velocidad de llenado (bajo - medio - alto) cada vez que llene el tanque.
- No permita más de dos chasquidos automáticos cuando llene con combustible.

Los resultados son más exactos cuando el método de llenado es consistente.

#### Cálculo del rendimiento del combustible

No mida el rendimiento del combustible durante los primeros 1,600 kilómetros (1,000 millas) de conducción (este es el período de asentamiento de su motor); se obtendrá una medida más exacta después de 3,200 km a 4,800 km (2,000 millas a 3,000 millas). También, el gasto en combustible, la frecuencia de llenado o las lecturas del indicador de combustible no son buenas medidas del rendimiento del combustible.

## Combustible y abastecimiento de combustible 215

---

1. Llene el tanque por completo y anote la lectura inicial del odómetro.
2. Cada vez que llene el tanque, anote la cantidad de gasolina agregada.
3. Después de llenar al menos tres a cinco veces el tanque, llene el tanque de combustible y registre la lectura actual del odómetro.
4. Reste la lectura inicial del odómetro de la lectura actual.
5. Calcule rendimiento del combustible de la siguiente manera:

Estándar: divida los kilómetros (millas) recorridos entre los litros (galones) utilizados.

Métrico: multiplique los litros utilizados por 100, luego divida entre los kilómetros recorridos.

Mantenga un registro durante al menos un mes y anote el tipo de conducción (ciudad o carretera). Esto proporciona una estimación exacta del rendimiento del combustible del vehículo bajo las condiciones de manejo actuales. Además, mantener registros durante el verano y el invierno muestra la forma en que la temperatura afecta el rendimiento del combustible. En general, las temperaturas bajas disminuyen el rendimiento del combustible.

### SISTEMA DE CONTROL DE EMISIÓN DE GASES



**ADVERTENCIA:** No estacione, ni deje en ralentí ni maneje su vehículo sobre pasto seco u otras superficies secas. El sistema de emisión de gases calienta el compartimiento del motor y el sistema de escape, lo que puede iniciar un incendio.



**ADVERTENCIA:** Las fugas del escape pueden provocar el ingreso de gases dañinos y potencialmente letales al compartimiento de pasajeros. Si huele a gases de escape dentro de su vehículo, haga que su distribuidor lo inspeccione de inmediato. No conduzca si percibe olor de gases de escape.

Su vehículo está equipado con diversos componentes de control de emisión de gases y un convertidor catalítico que le permitirán cumplir con las normas de emisión de gases correspondientes. Para asegurarse que el convertidor catalítico y los demás componentes de control de emisión de gases sigan funcionando correctamente:

- Use solo el combustible especificado.
- Evite quedarse sin combustible.

## 216 Combustible y abastecimiento de combustible

---

- No apague el encendido mientras su vehículo está en movimiento, especialmente a altas velocidades.
- Lleve a cabo los puntos mencionados en la *Información de mantenimiento programado* de acuerdo con el programa especificado.

Los puntos de mantenimiento programado mencionados en la *Información de mantenimiento programado* son esenciales para la vida útil y el rendimiento del vehículo y de su sistema de emisión de gases.

Si se usan refacciones que no sean Ford, Motorcraft® o que no estén autorizadas por Ford para los reemplazos de mantenimiento o para el servicio de componentes que afecten el control de emisión de gases, dichas refacciones que no son Ford deben ser equivalentes a las refacciones Ford Motor Company originales en cuanto a rendimiento y durabilidad.

El encendido del indicador Servicio del motor a la brevedad, la luz de advertencia del sistema de carga o la luz de advertencia de temperatura, las fugas de líquido, los olores extraños, el humo o la pérdida de potencia del motor, podrían indicar que el sistema de control de emisión de gases no está funcionando correctamente.

Un sistema de escape dañado o con fallas puede permitir que los gases de escape ingresen al vehículo. Lleve a inspeccionar y reparar de inmediato el sistema de escape dañado o con fallas.

No efectúe cambios no autorizados en el vehículo o el motor. Por ley, los propietarios de vehículos y las personas que fabriquen, reparen, revisen, vendan, renten, comercialicen o supervisen una flotilla de vehículos, no están autorizados para quitar intencionalmente un dispositivo de control de emisión de gases ni para impedir su funcionamiento. En la Calcomanía de información sobre el control de emisión de gases del vehículo, que se encuentra en o cerca del motor, está la información acerca del sistema de emisión de gases de su vehículo. Esta calcomanía también incluye la cilindrada del motor.

Para obtener información completa sobre la garantía del sistema de control de emisiones, consulte la información relacionada con la garantía.

## Combustible y abastecimiento de combustible 217

---

### Diagnóstico a bordo (OBD-II)

Su vehículo tiene una computadora que monitorea el sistema de control de emisión de gases del motor. Este sistema se conoce comúnmente como Sistema de diagnóstico a bordo (OBD-II). El sistema OBD II protege el medio ambiente, asegurando que su vehículo siga cumpliendo con las normas gubernamentales sobre emisión de gases. El sistema OBD-II además ayuda a su distribuidor autorizado a prestar la asistencia adecuada a su vehículo.



Cuando el indicador Servicio del motor a la brevedad se enciende, el sistema OBD-II ha detectado un funcionamiento incorrecto. Los funcionamientos incorrectos temporales pueden causar que el indicador Servicio del motor a la brevedad se ilumine. Por ejemplo:

1. El vehículo se quedó sin combustible: el motor puede fallar o funcionar en forma deficiente.
2. El combustible es de mala calidad o contiene agua: el motor puede fallar o funcionar en forma deficiente.
3. Es posible que el orificio de llenado de combustible no se haya cerrado correctamente. Consulte *Sistema de combustible sin tapón Easy Fuel®* en este capítulo.
4. Manejar en agua profunda: el sistema eléctrico podría estar húmedo.

Estos desperfectos temporales se pueden corregir llenando el tanque de combustible con combustible de alta calidad, cerrando firmemente el orificio de llenado de combustible o permitiendo que el sistema eléctrico se seque. Después de tres ciclos de manejo sin que se presenten estos u otros funcionamientos incorrectos temporales, el indicador Servicio del motor a la brevedad debe permanecer apagado la próxima vez que arranque el motor. Un ciclo de manejo consta de un encendido del motor frío seguido de un manejo combinado en carretera y ciudad. No se requiere un servicio adicional del vehículo.

Si el indicador Servicio del motor a la brevedad permanece encendido, haga revisar su vehículo a la primera oportunidad posible. A pesar de que algunos funcionamientos incorrectos detectados por el OBD-II pueden no tener síntomas claros, si continúa manejando con el indicador Servicio del motor a la brevedad encendido puede generar aumentos de las emisiones, reducir el rendimiento de combustible, disminuir la suavidad del motor y de la transmisión y puede conllevar reparaciones más costosas.

## 218 Combustible y abastecimiento de combustible

---

### Disponibilidad para prueba de inspección y mantenimiento (I/M)

Algunos gobiernos estatales, provinciales y locales tienen programas de verificación vehicular (VV) para revisar el equipo de control de emisiones del vehículo. No aprobar esta inspección puede impedir que obtenga un registro del vehículo.



Si el indicador Servicio del motor a la brevedad está encendido o si el foco no funciona, es posible que el vehículo necesite revisión. Vea *Diagnóstico a bordo (OBD-II)* en este capítulo.

Es posible que el vehículo no pase la prueba de VV si el indicador Servicio del motor a la brevedad está encendido o no funciona correctamente (el foco está fundido) o si el sistema OBD-II determina que algunos de los sistemas de control de emisiones no se han verificado en forma adecuada. En este caso, el vehículo se considera no listo para la prueba de VV.

Si el motor o la transmisión del vehículo acaban de revisarse o si la batería se ha descargado o se ha reemplazado recientemente, es posible que el sistema OBD-II indique que el vehículo no está listo para la prueba de VV. Para determinar si el vehículo está listo para la prueba de VV, gire la llave de encendido a la posición ON (Encendido) durante 15 segundos sin arrancar el motor. Si el indicador Servicio del motor a la brevedad destella ocho veces, significa que el vehículo no está listo para la prueba I/M; si el indicador Servicio del motor a la brevedad permanece encendido, significa que el vehículo está listo para la prueba de I/M.

El sistema OBD-II está diseñado para revisar el sistema de control de emisiones durante la conducción normal. Una revisión completa puede tardar varios días. Si el vehículo no está listo para la prueba VV, debe realizarse el siguiente ciclo de manejo compuesto por un manejo combinado en carretera y ciudad:

15 minutos de manejo sin paradas en una autopista o carretera, seguidos de 20 minutos de conducción con frenadas y arranques por al menos cuatro períodos en ralentí de 30 segundos.

Deje detenido el vehículo por al menos ocho horas sin arrancar el motor. Luego, arranque el motor y complete el ciclo de manejo anterior. El motor debe alcanzar su temperatura normal de funcionamiento. Una vez que haya arrancado el motor, no lo apague hasta completar el ciclo de manejo indicado. Si el vehículo aun no está listo para la prueba de VV, deberá repetirse el ciclo de conducción anterior.

**TRANSMISIÓN AUTOMÁTICA**

**ADVERTENCIA:** Aplique siempre el freno de estacionamiento a fondo y compruebe que la palanca de cambio de velocidades esté asegurada en P (Estacionamiento). Gire el encendido a la posición LOCK (Seguro) y saque la llave cada vez que baje de su vehículo.



**ADVERTENCIA:** No use la función Tow/Haul (Remolque/carga) cuando maneje en condiciones de hielo o terreno resbaladizo, ya que un excesivo frenado del motor puede hacer que las ruedas traseras se deslicen y el vehículo oscile con la posibilidad de perder el control.

Su vehículo ha sido diseñado para mejorar el rendimiento del combustible al disminuir el consumo en condiciones de marcha libre o deceleración. Cuando se quita el pie del pedal del acelerador y el vehículo empieza a bajar la velocidad, el embrague del convertidor de torsión se bloquea y cierra agresivamente el flujo de combustible hacia el motor durante la desaceleración. Esta mejora en el rendimiento del combustible puede percibirse como una sensación de frenado, de ligera a mediana, cuando se retira el pie del acelerador.

Este vehículo está equipado con una Estrategia de cambio de transmisión de adaptación. La Estrategia de cambio de transmisión de adaptación ofrece una óptima función de transmisión y calidad de cambio. Cuando se apaga el motor, los datos de cambio que incluyen la información de adaptación se almacenan automáticamente en el Módulo de control del tren motriz. Si por alguna razón se desconecta la batería, se leerá toda la información almacenada desde la última vez que se giró la llave a OFF. De este modo, no se perderá ninguna información con el retiro o desconexión de la batería.

**P (Estacionamiento)**

Esta posición bloquea la transmisión e impide que giren las ruedas traseras.

Para poner el vehículo en una velocidad:

- Presione el pedal del freno
- Arranque el motor

- Mueva la palanca de cambio de velocidades al cambio deseado. Si su vehículo está equipado con una transmisión de velocidades al piso, presione el botón de liberación de la palanca de cambio de velocidades (en la parte delantera de la palanca) y cambie a la velocidad deseada.

Para poner el vehículo en P (Estacionamiento):

- Deténgase completamente
- Mueva la palanca de cambios y asegúrela firmemente en la posición P (Estacionamiento).

**R (Reversa)**

Con la palanca de cambio de velocidades en R (Reversa), el vehículo se mueve hacia atrás. Siempre detenga completamente el vehículo antes de cambiar hacia y desde R (Reversa).

**N (Neutro)**

Con la palanca de cambio de velocidades en N (Neutro), el vehículo puede arrancar y desplazarse libremente. Mantenga presionado el pedal del freno mientras está en esta posición.

**D (Marcha con sobremarcha) con control de remolque/carga desactivado**

D (Marcha con sobremarcha) con remolque/carga desactivado es la posición de manejo normal para optimizar el rendimiento del combustible. La transmisión funciona en las velocidades de primera a sexta.

**D (Marcha con sobremarcha) con control de remolque/carga activado****TOW  
HAUL**

La función remolque/carga mejora el funcionamiento de la transmisión al arrastrar remolques o transportar cargas pesadas. Todas las velocidades de transmisión están disponibles al usar la función remolque/carga.

Para activar la función remolque/carga, presione el botón del costado de la palanca de cambio de velocidades.

La luz indicadora TOW HAUL se enciende en el grupo de instrumentos.

La función remolque/carga retarda los cambios ascendentes para reducir la frecuencia de los cambios de transmisión. El sistema de Remolque/Carga también proporciona frenado del motor en todas las velocidades de marcha hacia adelante cuando la transmisión está en la posición D (Marcha con sobremarcha). El frenado del motor reducirá la velocidad del vehículo y ayudará al conductor a controlarlo mientras desciende una cuesta. Dependiendo de las condiciones de manejo y de carga, la transmisión puede hacer cambios descendentes y reducir y controlar la velocidad del vehículo cuando baja una colina sin presionar el pedal del acelerador. La cantidad de frenado de cambios descendentes suministrado variará dependiendo de las veces que se presione el pedal del freno.

Para desactivar la función remolque/carga y volver al modo de manejo normal, presione el botón del extremo de la palanca de cambio de velocidades. Ya no estará encendida la luz TOW HAUL.

Al apagar y volver a arrancar el motor, la transmisión regresará automáticamente al modo normal D (Marcha con sobremarcha) con Remolque/Carga apagado.

**3 (Tercera) (únicamente cambio de velocidades en columna)**

La transmisión solo funciona en 3<sup>a</sup>.

Se usa para mejorar la tracción en caminos resbalosos.

**2 (Segunda)**

La transmisión solo funciona en 2<sup>a</sup>.

Utilice 2 (Segunda) para arrancar en caminos resbaladizos.

### 1 (Primera)

- La transmisión solo funciona en 1<sup>a</sup>.
- Suministra frenado máximo del motor.
- Permite hacer cambios ascendentes si se mueve la palanca de cambio de velocidades.
- No efectúa un cambio descendente a 1 (Primera) a velocidades excesivas; permite el cambio a 1 (Primera) cuando el vehículo alcanza velocidades menores.

### Cambios descendentes forzados

- solo se permiten en D (Sobremarcha).
- Presione el acelerador hasta el piso.
- Permite que la transmisión seleccione una velocidad adecuada.

### Aprendizaje adaptativo de la transmisión automática

Esta estrategia está diseñada para aumentar la durabilidad y proporcionar una sensación uniforme de los cambios durante la vida útil del vehículo. Un vehículo o transmisión nueva puede tener cambios firmes, cambios suaves o ambos. Esta operación se considera normal y no afecta la función ni la durabilidad de la transmisión. Con el tiempo, el proceso de aprendizaje de adaptación actualizará por completo el funcionamiento de la transmisión. Adicionalmente, cuando se desconecta la batería del vehículo o cuando se instala una nueva, la estrategia se debe volver a aprender.

### Interbloqueo del freno y la palanca de cambios: transmisión con palanca de cambios al piso



**ADVERTENCIA:** No conduzca el vehículo hasta que verifique que las luces de freno están funcionando.



**ADVERTENCIA:** Cuando lleve a cabo este procedimiento, estará colocando la transmisión fuera de P (Estacionamiento), lo que significa que el vehículo puede rodar libremente. Para evitar un desplazamiento no deseado del vehículo, siempre aplique el freno de estacionamiento completamente antes de llevar a cabo este procedimiento. Use bloques para ruedas si resulta adecuado.

**!** **ADVERTENCIA:** Si suelta completamente el freno de estacionamiento, pero la luz de advertencia de frenos permanece iluminada, es posible que los frenos no estén funcionando correctamente. Consulte con su distribuidor autorizado.

Este vehículo cuenta con interbloqueo de cambio de velocidades en el freno, el cual impide sacar la palanca de cambios de P (Estacionamiento) cuando el encendido está en la posición ON, a menos que se pise el pedal del freno.

Si no puede sacar la palanca de velocidades de P (Estacionamiento) con el encendido en la posición ON y el pedal de freno presionado, es posible que se haya fundido un fusible o que las luces de freno del vehículo no estén funcionando correctamente. Para más información, consulte el capítulo *Fusibles*.

Si el fusible no está quemado y las luces de freno funcionan correctamente, el siguiente procedimiento le permitirá sacar la palanca de velocidades de la posición P (Estacionamiento):

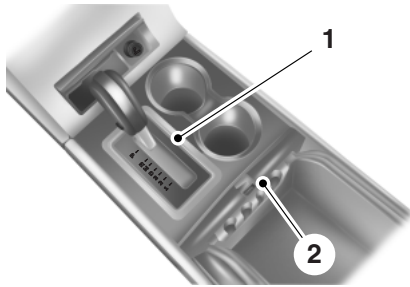

1. Aplique el freno de estacionamiento, gire la llave de encendido a la posición OFF (Apagado) y quite la llave.
2. Con un destornillador (o herramienta similar), levante con cuidado haciendo palanca y quite el anillo de adorno cromado (1) de la base del marco del cambiador.

3. Utilizando un destornillador (o una herramienta similar), con cuidado levante haciendo palanca el tablero de tapizado (2) y desconéctelo de la consola para exponer el interior de la palanca de cambio de velocidades.

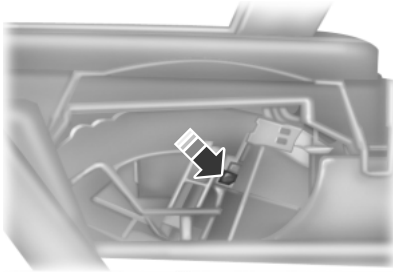

4. Encuentre la palanca del interseguro de cambios del freno en el lado del pasajero del conjunto del cambiador.

5. Pise el pedal del freno y gire la llave de encendido a la posición ON (Encendido). Utilizando un destornillador (o herramienta similar), presione y mantenga oprimida la palanca del interseguro de cambios del freno mientras jala la palanca de cambio de velocidades para moverla de la posición P (Estacionamiento) a la posición N (Neutral).

6. Instale el tablero de tapizado (2) y el anillo cromado (1) en orden inverso.

7. Aplique el pedal del freno, arranque el vehículo y libere el freno de estacionamiento.

**Nota:** si utiliza este procedimiento, visite a su distribuidor autorizado lo antes posible.

#### **Si su vehículo se atasca en lodo o nieve**

**Nota:** no balancee el vehículo si el motor no está a la temperatura de funcionamiento normal, de lo contrario, es posible que se dañe la transmisión.

**Nota:** no balancee el vehículo por más de un minuto, de lo contrario, es posible que se dañen la transmisión y las llantas o bien, se sobrecaliente el motor.

Si su vehículo queda atascado en lodo o nieve, es posible balancearlo para sacarlo cambiando entre velocidades de avance y reversa y haciendo una pausa entre cambios con un patrón constante. Presione levemente el acelerador en cada velocidad.

## Tracción en las cuatro ruedas (si está equipado) 225

### USO DE TRACCIÓN EN LAS CUATRO RUEDAS (4WD) (SI ESTÁ EQUIPADO)



**ADVERTENCIA:** Para obtener información importante acerca del funcionamiento seguro de este tipo de vehículo, consulte *Información general* en el capítulo *Ruedas y llantas*.

**Nota:** no utilice el modo 4X4 en carreteras de superficie seca y dura. Si lo hace, se producirá un ruido excesivo, aumentará el desgaste de las llantas y es posible que se dañen los componentes de la transmisión. El modo 4X4 solo está diseñado para uso sobre superficies uniformemente resbalosas o sueltas.

Su 4x4 está equipado con el sistema Control Trac® 4WD de servicio pesado, el cual incluye una caja de transferencia operada por computadora. Este sistema único es interactivo con la carretera, ya que monitorea y ajusta en forma continua la transmisión del par motor a las ruedas delanteras y traseras para optimizar el control del vehículo.

#### Luces indicadoras de 4WD

Las luces indicadoras se iluminan en el centro de mensajes en la ubicación del indicador luminoso reconfigurable (RTT) bajo las siguientes condiciones. Consulte *Luces de advertencia e indicadores* en el capítulo *Grupo de instrumentos*.

**Nota:** cuando hay una falla en el sistema 4x4, el sistema normalmente permanecerá en el modo 4x4 seleccionado antes de que se produjera la condición de falla. No se fijará por omisión en 4X2 en todas las circunstancias. Cuando aparece esta advertencia, lleve el vehículo a un distribuidor autorizado para que lo revisen.

**4x2**

**4X2:** se ilumina momentáneamente cuando se selecciona 2H.

**4x4  
AUTO**

**4X4 AUTO:** se ilumina continuamente cuando se selecciona 4A.

**4x4**

**4X4:** se ilumina continuamente cuando se selecciona 4H.



**CHECK 4X4 (Revisar 4X4):** aparece cuando hay una falla en el sistema 4X4.

## 226 Tracción en las cuatro ruedas (si está equipado)

### Posiciones del interruptor 4WD



**ADVERTENCIA:** Los vehículos utilitarios y los que cuentan con tracción en las cuatro ruedas **no** están diseñados para efectuar giros a velocidades tan altas como los automóviles de pasajeros, así como tampoco los vehículos deportivos bajos están diseñados para desempeñarse satisfactoriamente en condiciones todo terreno. Evite vueltas cerradas o maniobras bruscas en estos vehículos.

**Nota:** El sistema de aumento de estabilidad AdvanceTrac® con RSC® puede apagarse manualmente al presionar el botón AdvanceTrac; consulte el capítulo *Control de tracción* para obtener más información. Esto desactivará la función de administración del motor, permitiendo que el vehículo mantenga potencia máxima y aumento de impulso para sobrepasar un obstáculo.

**Nota:** el interruptor selector de Control Trac no se debe cambiar mientras se deslizan las ruedas traseras.

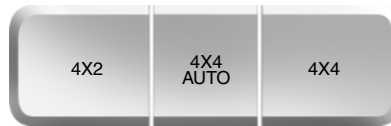

El sistema Control Trac funciona en tres modos:

- **4X2 (2WD)** suministra potencia solo a las ruedas traseras. La pantalla de información mostrará por un momento 4X2 cuando este modo esté seleccionado. Este modo adecuado para un manejo normal en carretera sobre pavimento seco y proporciona el mayor rendimiento del combustible.
- **4X4 AUTO** entrega tracción a las cuatro ruedas con control electrónico con potencia a las cuatro ruedas, como se requiere para una tracción mejorada. La pantalla de información mostrará 4X4 AUTO cuando este modo esté seleccionado. Este modo es adecuado para todas las condiciones de manejo en carretera, tales como superficies secas, pavimento mojado, nieve o grava.
- **4X4** entrega potencia de tracción de las cuatro ruedas bloqueadas electrónicamente a las ruedas delanteras y traseras. La pantalla de información mostrará 4X4 cuando este modo esté seleccionado. Este modo no se recomienda para ser utilizado en pavimento seco. Esta posición es para condiciones de campo traviesa o climáticas adversas, como nieve profunda, hielo o arena poco profunda.

## Tracción en las cuatro ruedas (si está equipado) 227

---

### **Cambio entre modos de sistema**

**Nota:** no realice estas operaciones si las ruedas traseras están resbalando.

**Nota:** es posible que se escuchen algunos ruidos mientras el sistema realiza el cambio o engrana.

Presione cualquier botón (4X2, 4X4 AUTO o 4X4) durante una detención o mientras maneja. El centro de mensajes puede mostrar un mensaje que indica que un cambio 4X4 está en curso. Una vez que el cambio esté completo, el centro de mensajes mostrará el modo de sistema seleccionado.

### **En qué se diferencia su vehículo de los demás**



**ADVERTENCIA:** Los vehículos con un centro de gravedad más alto, como los utilitarios y los vehículos con tracción en las cuatro ruedas, se maniobran distinto a los vehículos con un centro de gravedad más bajo. Los vehículos utilitarios y los que cuentan con tracción en las cuatro ruedas **no** están diseñados para efectuar giros a velocidades tan altas como los automóviles de pasajeros, así como tampoco los vehículos deportivos bajos están diseñados para desempeñarse satisfactoriamente en condiciones todo terreno. Evite los virajes cerrados, el exceso de velocidad y las maniobras bruscas en estos vehículos. No conducir con cuidado puede aumentar el riesgo de pérdida de control del vehículo, volcaduras, lesiones personales y muerte.

Los camiones, camionetas y vehículos utilitarios pueden ser diferentes de otros vehículos. Es posible que su vehículo sea más alto para poder viajar en terreno irregular sin que se golpeen o dañen los componentes de la parte inferior de la carrocería.

Las diferencias que hacen que su vehículo sea tan versátil, también hacen que se maneje en forma diferente a otros vehículos comunes de pasajeros.

Mantenga el control del volante de la dirección en todo momento, especialmente en terreno irregular. Dado que los cambios repentinos en el terreno pueden producir un movimiento abrupto del volante de la dirección, asegúrese de sujetarlo desde la parte exterior. No lo sujete de los rayos.

Maneje cuidadosamente para evitar que el vehículo se dañe con objetos ocultos, como rocas y troncos.

## 228 Tracción en las cuatro ruedas (si está equipado)

---

Es recomendable conocer el terreno o examinar los mapas del área antes de manejar en ella. Trace su ruta antes de manejar en el área. Para mantener el control de la dirección y el frenado de su vehículo, debe tener todas las ruedas en el suelo rodando y no patinando o girando velozmente.

### ***Manejo a campo traviesa con camiones, camionetas y vehículos utilitarios***

**Nota:** En algunos modelos con tracción en las cuatro ruedas, el cambio inicial de tracción de dos ruedas a tracción en las cuatro ruedas mientras el vehículo está en movimiento, puede causar sonidos metálicos o de matraqueo momentáneos. Esto se debe a que el mecanismo de transmisión delantero está cobrando velocidad y los seguros de tracción delantera automáticos se están engranando, por lo tanto, no hay que preocuparse.

**Nota:** es posible que su vehículo esté equipado con deflector de aire (o faldón) delantero y éste puede dañarse (debido a la poca distancia entre el suelo y el vehículo) si maneja a campo traviesa. El deflector delantero se puede desmontar quitando dos pernos.

Los vehículos con tracción en las cuatro ruedas están especialmente equipados para manejo en arena, nieve, lodo y terreno irregular y tienen características de funcionamiento distintas a las de los vehículos convencionales, tanto en carretera como a campo traviesa.

Se suministra potencia a las cuatro ruedas a través de una caja de transferencia. En vehículos con tracción en las cuatro ruedas, la caja de transferencia le permite seleccionar tracción en las cuatro ruedas cuando sea necesario. En este capítulo, se puede encontrar la información acerca del funcionamiento de la caja de transferencia y los procedimientos de cambio de velocidades. En el capítulo *Mantenimiento* se puede encontrar información sobre el mantenimiento de la caja de transferencia. Debe familiarizarse completamente con esta información antes de hacer funcionar su vehículo.

El sistema de tracción en las cuatro ruedas (cuando selecciona el modo 4WD) usa las cuatro ruedas para impulsar el vehículo. Esto aumenta la tracción y permite manejar sobre terrenos y caminos en condiciones que los vehículos convencionales con tracción en dos ruedas no pueden recorrer.

## Tracción en las cuatro ruedas (si está equipado) 229

### **Principios de funcionamiento básicos en condiciones especiales**

- No use tracción en las cuatro ruedas en caminos secos con superficie dura. Si lo hace, se producirá un ruido excesivo, aumentará el desgaste de las llantas y es posible que se dañen los componentes de la transmisión. Los modos 4WD solo están diseñados para uso sobre superficies uniformemente resbalosas o sueltas.
- Maneje más lento si hay vientos fuertes de costado, ya que éstos pueden afectar el manejo normal del vehículo.
- Tenga mucho cuidado cuando maneje sobre pavimento resbaloso a causa de arena suelta, agua, grava, nieve o hielo.

### **Si su vehículo se sale del camino**

- Si su vehículo se sale del camino, disminuya la velocidad, evitando frenar bruscamente. Vuelva al pavimento solo cuando haya disminuido la velocidad. No gire el volante de la dirección con demasiada brusquedad cuando vuelva al pavimento.
- Puede ser más seguro permanecer en la cuneta o el acotamiento y disminuir en forma gradual la velocidad antes de volver al pavimento. Puede perder el control si no disminuye la velocidad o si gira demasiado el volante de la dirección o lo hace en forma abrupta.
- A menudo, puede ser menos riesgoso golpear pequeños objetos, como reflectores de carreteras, que ocasionarían daños menores a su vehículo, que intentar volver repentinamente al pavimento, ya que esto puede hacer que el vehículo resbale hacia los lados y pierda el control o se vuelque. Recuerde, su seguridad y la de otros debe ser su principal preocupación.

### **Si el vehículo queda atascado**



**ADVERTENCIA:** No gire las ruedas a más de 56 km/h (35 mph). Si lo hace, las llantas pueden estallar y lesionar a alguien.

**Nota:** no balancee el vehículo si el motor no está a la temperatura de funcionamiento normal, de lo contrario, es posible que se dañe la transmisión.

**Nota:** no balancee el vehículo por más de unos minutos; de lo contrario, es posible que se dañen la transmisión y las llantas o que se sobrecaliente el motor.

Si su vehículo queda atascado en lodo o nieve, es posible balancearlo para sacarlo cambiando entre velocidades de avance y reversa y haciendo una pausa entre cambios con un patrón constante. Presione levemente el acelerador en cada velocidad.

## 230 Tracción en las cuatro ruedas (si está equipado)

---

### **Maniobras de emergencia**

- En una situación de emergencia inevitable en que se tenga que hacer un viraje brusco, recuerde que no debe sobreconducir su vehículo, es decir, gire el volante de la dirección solo con la rapidez y en la medida necesaria para evitar la emergencia. Hacer movimientos excesivos con la dirección resultará en un menor control del vehículo, no en un mayor control. Además, se deben utilizar variaciones leves de la presión del pedal del acelerador o del freno si se requieren cambios en la velocidad del vehículo. Evite maniobras, aceleraciones o frenadas bruscas que puedan aumentar el riesgo de pérdida de control del vehículo, volcaduras y lesiones personales. Use todas las superficies de la carretera disponibles para devolver el vehículo a una dirección segura de viaje.
- En caso de una frenada de emergencia, evite derrapar las llantas y no haga ningún movimiento brusco con el volante de la dirección.
- Si el vehículo pasa de una superficie a otra (es decir, de concreto a grava), habrá un cambio en la forma en que el vehículo responde a una maniobra (viraje, aceleración o frenado). Nuevamente, evite maniobras bruscas.

### **Arena**

Al manejar sobre arena, intente mantener las cuatro ruedas en el área más sólida del trayecto. Evite reducir las presiones de las llantas; pero cambie a una velocidad inferior y maneje uniformemente por el terreno. Presione lentamente el acelerador y evite hacer patinar las ruedas.

Evite el exceso de velocidad, porque el momento inercial del vehículo puede ir en contra de usted y hacer que el vehículo se atasque a tal punto que requiera la ayuda de otro vehículo. Recuerde, usted puede ser capaz de salir en reversa por donde entró si procede con cuidado.

### **Lodo y agua**

**Nota:** conducir sobre aguas profundas puede dañar el vehículo.

Si debe manejar en superficies cubiertas de agua, hágalo lentamente. La tracción o la capacidad de frenado se pueden ver limitadas.

Al manejar por agua, determine la profundidad; evite un nivel de agua superior al de la parte inferior de los cubos (si es posible) y avance lentamente. Si el sistema de encendido se moja, es posible que el vehículo se pare.

Tras pasar por el agua, pruebe siempre los frenos. Los frenos mojados no detienen el vehículo con la eficacia de los frenos secos. El secado se puede acelerar si avanza lentamente con el vehículo mientras pisa levemente el pedal del freno.

## Tracción en las cuatro ruedas (si está equipado) 231

Tenga precaución con los cambios bruscos en la velocidad o dirección del vehículo cuando maneje sobre lodo. Incluso los vehículos con tracción en las cuatro ruedas pueden perder tracción en lodo resbaladizo. Al igual que cuando maneja sobre arena, aplique el acelerador lentamente y evite hacer patinar las ruedas. Si el vehículo se desliza, vire en la dirección del deslizamiento hasta que recobre el control del vehículo.

Si la transmisión, la caja de transferencia o el eje delantero se sumergen en agua, revíselos y cambie sus líquidos de ser necesario.

Si el eje delantero o trasero se sumerge en agua, se debe reemplazar el lubricante del eje.

Después de manejar a través de lodo, limpie los residuos adheridos a los ejes de transmisión giratorios y a las llantas. El exceso de lodo adherido a las llantas y a los ejes de transmisión giratorios produce un desequilibrio que puede dañar los componentes de la transmisión.



"Tread Lightly" (Transitar con cuidado) es un programa educacional diseñado para mejorar el conocimiento público de las leyes y responsabilidades del uso de tierras en las áreas salvajes de

nuestra nación. Ford Motor Company se une al Servicio Forestal de EE.UU. (U.S. Forest Service), a la Oficina de Administración de Tierras (Bureau of Land Management) y a las autoridades de protección ambiental de otros países, instándolo a ayudar a preservar los bosques de la nación y otros terrenos públicos y privados al "transitar con cuidado" ("treading lightly").

### **Manejo en terrenos montañosos o empinados**

**Nota:** nunca maneje transversalmente ni realice virajes en cuestas o pendientes pronunciadas.

Aunque puede que los obstáculos naturales hagan necesario viajar diagonalmente en subidas y bajadas o pendientes pronunciadas, siempre debe intentar manejar en forma recta. . Un peligro radica en perder tracción, resbalar de lado y posiblemente volcarse. Cuando maneje en terreno montañoso, determine de antemano la ruta que va a usar. No maneje sobre la cima de una colina sin ver cuáles son las condiciones del otro lado. No maneje en reversa por una colina sin la ayuda de alguien que lo guíe.

## 232 Tracción en las cuatro ruedas (si está equipado)

Al subir una montaña o cuesta empinada, comience en una velocidad baja en lugar de efectuar un cambio descendente desde una velocidad más alta luego de iniciado el ascenso. Esto reduce la tensión del motor y la posibilidad de que el motor se apague.

Si el motor se apaga, no intente virar, ya que podría volcarse. Es mejor intentar retroceder hasta un lugar seguro.

Aplique tan solo la potencia suficiente a las ruedas para subir la cuesta. Usar demasiada potencia puede hacer que las llantas resbalen, giren velozmente o pierdan tracción, resultando en la pérdida del control del vehículo.



Descienda la cuesta en la misma velocidad que usaría para subirla, a fin de evitar el uso excesivo de los frenos y el sobrecalentamiento de estos. No descienda en neutro; desactive la sobremarcha o cambie manualmente a una velocidad inferior. Cuando descienda una cuesta empinada, evite el frenado brusco ya que puede perder el control. Si lo hace, las ruedas

delanteras no podrán girar y, si no lo hacen, usted no podrá maniobrar. Las ruedas delanteras tienen que girar para poder maniobrar el vehículo.

Si su vehículo tiene frenos antibloqueo, aplíquelos uniformemente. No bombee los frenos.

### **Manejo sobre nieve y hielo**



**ADVERTENCIA:** Si conduce en condiciones resbaladizas que requieran el uso de cables o cadenas para llantas, entonces es vital que conduzca con cuidado. Mantenga velocidades bajas, deje una mayor distancia para detenerse y evite mover el volante con agresividad para reducir las posibilidades de perder el control del vehículo, lo que podría dar lugar a lesiones serias o la muerte. Si el extremo posterior del vehículo patina al tomar una curva, gire el volante en la dirección del deslizamiento hasta que retome el control del vehículo.

Un vehículo con tracción en las cuatro ruedas (4WD) tiene ventajas sobre los vehículos 2WD en nieve y en hielo, pero puede derraparse como cualquier otro vehículo.

## Tracción en las cuatro ruedas (si está equipado) 233

---

Si comienza a resbalarse al manejar en caminos con nieve o hielo, gire el volante en la dirección del deslizamiento hasta que retome el control.

Evite las aplicaciones de potencia repentinas y los cambios rápidos de dirección en nieve y en hielo. Pise el acelerador en forma lenta y uniforme cuando ponga el vehículo en movimiento después de haberse detenido por completo.

Evite también el frenado brusco. A pesar de que los vehículos 4WD pueden acelerar mejor que los de tracción en dos ruedas sobre nieve o hielo, no frenan más rápido, ya que al igual que otros vehículos, el frenado sucede en las cuatro ruedas. No se confíe de las condiciones del camino.

Asegúrese de conservar entre usted y los demás vehículos una distancia suficiente para detenerse. Maneje más lento de lo normal y considere el uso de una de las velocidades inferiores. En situaciones de paradas de emergencia, presione el freno en forma constante. No bombee los frenos. Consulte la sección *Frenos* de este capítulo para obtener información adicional acerca del funcionamiento del sistema de frenos antibloqueo (ABS).

### **Mantenimiento y modificaciones**

Los sistemas de suspensión y dirección de su vehículo se han diseñado y probado para proporcionar un rendimiento predecible, ya sea con carga o en vacío, así como también una capacidad duradera de transporte de carga. Por este motivo, Ford Motor Company recomienda no efectuar modificaciones tales como agregar o eliminar piezas (como equipos elevadores o barras estabilizadoras) ni usar refacciones no equivalentes a los equipos originales de fábrica.

Toda modificación al vehículo que levante el centro de gravedad puede hacer que el vehículo tenga más probabilidades de volcarse como resultado de una pérdida de control. Ford Motor Company recomienda tener precaución con cualquier vehículo equipado con una carga o dispositivo alto (tales como parrillas de escalera o cubiertas de caja de pickup).

Si no mantiene su vehículo adecuadamente, podría anular la garantía, aumentar el costo de reparación, disminuir el rendimiento y las capacidades operativas del vehículo, y afectar en forma adversa la seguridad del conductor y los pasajeros. Se recomienda efectuar inspecciones frecuentes a los componentes del chasis si el vehículo está sujeto a uso constante a campo traviesa.

**INFORMACIÓN GENERAL**

**Nota:** el ruido ocasional de los frenos es normal. Si durante el frenado se produce un sonido de metal contra metal, de chirrido o rechinado continuo, es posible que las balatas estén desgastadas. Llévelos para que los revise un distribuidor autorizado. Si el vehículo presenta una vibración o temblor continuo en el volante de la dirección durante el frenado, debe ser revisado por un distribuidor autorizado.

**Nota:** el polvo de los frenos puede acumularse en las ruedas, incluso en condiciones de manejo normales. La acumulación de polvo en los frenos es inevitable a medida que estos se desgastan y no contribuye a que tengan ruido. Consulte el capítulo *Cuidado del vehículo* para instrucciones de limpieza de las ruedas.



Consulte el capítulo *Grupo de instrumentos* para obtener información sobre la luz de advertencia del sistema de frenos.

Los frenos mojados reducen la eficiencia de frenado. Pise suavemente el pedal del freno unas cuantas veces después de ingresar a un sistema de lavado automático de automóviles o conducir en agua estancada para secar los frenos.

**Frenado sobre aceleración**

En caso de que el pedal del acelerador se quedara pegado o atrapado, pise firme y constantemente el pedal del freno para disminuir la velocidad del vehículo y reducir la potencia del motor. Si experimenta esta condición, aplique los frenos y detenga el vehículo por completo. Apague el motor, cambie a la posición **P** y aplique el freno de estacionamiento, luego inspeccione el pedal del acelerador en busca de interferencias. Si no encuentra ninguna y la condición persiste, haga que se remolque su vehículo al distribuidor autorizado más cercano.

**Sistema de frenos antibloqueo**

Este sistema ayuda a mantener el control de la dirección durante detenciones de emergencia al impedir el bloqueo de los frenos.



Esta luz se ilumina momentáneamente cuando el encendido se gira a la posición de encendido. Si la luz no se enciende durante el arranque, permanece encendida o destella, es posible que el ABS (frenos antibloqueo) esté desactivado y necesite revisión.



Si el sistema de frenos antibloqueo se desactiva, el frenado normal sigue funcionando. Si se enciende la luz de advertencia de frenos con el freno de estacionamiento desenganchado, haga revisar inmediatamente su sistema de frenos.

### SUGERENCIAS DE MANEJO CON FRENOS ANTIBLOQUEO

Cuando el sistema está funcionando, el pedal del freno pulsará y puede viajar aun más. Mantenga la presión sobre el pedal del freno. Es posible que también escuche un ruido proveniente del sistema. Esto es normal.

El sistema de frenos antibloqueo no eliminará los peligros inherentes cuando:

- Conduzca demasiado cerca al vehículo delante de usted.
- Su vehículo se deslice sobre el agua (hidroplaneo).
- Se realiza un viraje demasiado rápido.
- La superficie de la carretera es deficiente.

### FRENO DE ESTACIONAMIENTO



**ADVERTENCIA:** Ponga siempre el freno de estacionamiento a fondo y asegúrese de que la palanca selectora de la transmisión esté puesta firmemente en la posición **P**.

Para poner el freno de estacionamiento, presione el pedal del freno de estacionamiento hasta que se detenga.

La luz de advertencia de frenos se encenderá y permanecerá encendida hasta que se suelte el freno de estacionamiento.

Para soltarlo, jale la palanca de desenganche del freno situada en el lado inferior izquierdo del tablero de instrumentos.

**PRINCIPIOS DE OPERACIÓN**

El sistema de control de tracción ayuda a evitar que la rueda motriz patine y pierda tracción.

Si su vehículo comienza a deslizarse, el sistema frena ruedas individuales y, cuando sea necesario, reduce la potencia del motor al mismo tiempo. Si las ruedas patinan al acelerar sobre superficies resbalosas o sueltas, el sistema reduce la potencia del motor para aumentar tracción.

**USO DEL CONTROL DE TRACCIÓN**

En ciertas situaciones (por ejemplo, atascado en la nieve o lodo), apagar el control de tracción puede ser beneficioso ya que esto permite que las ruedas giren con toda la potencia del motor. Apague el sistema de control de tracción con el botón **TCS OFF** (Esc desactivado) situado en el centro del tablero de instrumentos.

**Luces indicadoras y mensajes del sistema**

**ADVERTENCIA:** Si se detecta una falla dentro del sistema de control de tracción, se encenderá continuamente la luz del control de estabilidad. Verifique que el sistema de control de tracción no se haya desactivado manualmente. Si la luz del control de estabilidad se enciende continuamente, lleve inmediatamente el vehículo a un distribuidor autorizado para que revisen el sistema. Manejar su vehículo con el control de tracción desactivado podría implicar un mayor riesgo de pérdida de control del vehículo, volcaduras, lesiones personales e incluso la muerte.



La luz del control de estabilidad se ilumina temporalmente durante el arranque del motor y destella cuando una condición de manejo activa el sistema de estabilidad.



La luz de control de estabilidad desactivado se ilumina temporalmente al poner en marcha del motor y permanece encendida si el sistema de control de tracción se apaga u ocurre un problema en el sistema de estabilidad.

Cuando el sistema de control de tracción se desactiva o activa, aparece un mensaje en la pantalla de información mostrando el estado del sistema.

**PRINCIPIOS DE OPERACIÓN**

**ADVERTENCIA:** Las modificaciones al vehículo que involucren el sistema de frenos, parrillas portaequipaje de postventa, la suspensión, el sistema de dirección, la fabricación de las llantas y/o el tamaño de las ruedas/llantas pueden cambiar las características de manejo del vehículo y pueden afectar adversamente el rendimiento del sistema AdvanceTrac®. Además, la instalación de bocinas estéreo podría interferir y afectar adversamente el sistema AdvanceTrac®. Dentro de lo posible, instale cualquier bocina estéreo de postventa desde la consola central delantera, el túnel y los asientos delanteros con el fin de reducir el riesgo de interferencia con los sensores AdvanceTrac®. La reducción de la efectividad del sistema AdvanceTrac® podría generar un mayor riesgo de pérdida de control del vehículo, volcadura, lesiones personales e incluso la muerte.



**ADVERTENCIA:** Recuerde que ni siquiera la tecnología avanzada puede desafiar las leyes de la física. Siempre existe la posibilidad de perder el control de un vehículo debido al análisis incorrecto que hace el conductor respecto de las condiciones. Un manejo agresivo en cualquier condición del camino puede hacerlo perder el control de su vehículo, aumentando el riesgo de sufrir lesiones personales o daños materiales. La activación del sistema AdvanceTrac® es una indicación de que al menos una de las llantas excedió su capacidad de agarre; esto podría reducir la capacidad del usuario de controlar el vehículo, ocasionando posiblemente una pérdida de control del vehículo, volcadura, lesiones personales e incluso la muerte. Si el sistema AdvanceTrac® se activa, REDUZCA LA VELOCIDAD.

El sistema AdvanceTrac® con control de estabilidad de balanceo (Roll Stability Control™) le ayuda a mantener el control del vehículo cuando maneja en una superficie resbaladiza. La parte de control electrónico de estabilidad del sistema ayuda a evitar que el vehículo patine o resbale lateralmente, y el control de estabilidad de balanceo ayuda a evitar que el vehículo se vuelque. El sistema de control de tracción ayuda a evitar que la rueda motriz patine y pierda tracción. Consulte el capítulo *Control de tracción* para obtener más detalles sobre la operación del sistema de control de tracción.

**A** Vehículo sin AdvanceTrac® con RSC® que resbala y se sale de trayectoria.

**B** Vehículo con AdvanceTrac® con RSC® que mantiene el control en una superficie resbaladiza.

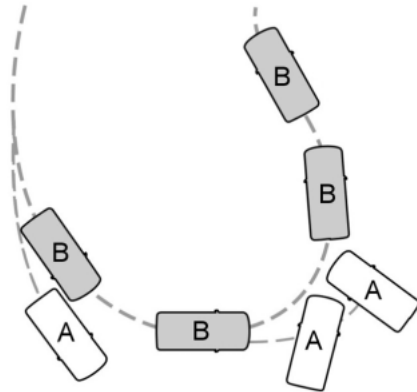

### USO DEL SISTEMA ADVANCETRAC® CON RSC®

El sistema se activa automáticamente cuando se arranca el motor. No es posible apagar completamente el sistema AdvanceTrac® con RSC®, pero las partes de control de estabilidad electrónica y el control de estabilidad de balanceo del sistema se desactivan cuando la transmisión está en la posición **R** (Reversa). Puede desactivar en forma independiente la parte de control de tracción del sistema. Consulte el capítulo *Control de tracción*.

**SISTEMA DE DETECCIÓN (SI ESTÁ EQUIPADO)**

**ADVERTENCIA:** Para prevenir lesiones personales, lea y entienda las limitaciones del sistema incluidas en esta sección. La detección solo es una ayuda en caso de ciertos objetos (generalmente grandes y fijos) al desplazarse en reversa sobre una superficie plana a velocidades de estacionamiento. Los sistemas de control de tráfico, el clima inclemente, los frenos de aire y los motores y ventiladores externos también pueden afectar la función del sistema de sensores; esto puede incluir un rendimiento reducido o una activación falsa.



**ADVERTENCIA:** Para prevenir lesiones, tenga siempre precaución al estar en R (Reversa) y al usar el sistema de detección.



**ADVERTENCIA:** Este sistema no está diseñado para evitar el contacto con objetos pequeños o en movimiento. El sistema está diseñado para proporcionar una advertencia que ayude al conductor a detectar objetos grandes y fijos y evitar dañar el vehículo. Es posible que el sistema no detecte objetos más pequeños, especialmente aquellos que estén cerca del suelo.



**ADVERTENCIA:** Ciertos dispositivos adicionales, como enganches de remolques grandes, parrillas para bicicletas o tablas de surf y cualquier dispositivo que pueda bloquear la zona de detección normal del sistema, pueden generar pitidos falsos.

**Nota:** mantenga los sensores (situados en la defensa o su placa protectora [fascia]) libres de nieve, hielo y suciedad. Si los sensores están cubiertos, se puede afectar la precisión del sistema. No limpie los sensores con objetos afilados.

**Nota:** si el vehículo sufre daños en la defensa o la placa protectora trasera, de modo que se desalineen o curven, la zona de detección se puede alterar y provocar mediciones inexactas de los obstáculos o dar falsas alarmas.

**Nota:** si el vehículo está equipado con MyKey®, es posible impedir que el sistema de detección sea desactivado. Consulte el capítulo *MyKey®*.

## 240 **Asistencia para estacionamiento**

El sistema de detección advierte al conductor de obstáculos dentro de un cierto rango del área de la defensa. El sistema se enciende automáticamente siempre que el encendido se gira a la posición de encendido.

Al recibir una advertencia de detección, el volumen de la radio se reduce a un nivel predeterminado. Después de que la advertencia desaparece, el volumen de la radio regresa al nivel anterior.

### **Uso del sistema de detección delantero y trasero**

#### **Sistema de detección trasero**

Los sensores traseros solo se activan cuando la transmisión está en R (Reversa). Como el vehículo se acerca al obstáculo, se incrementa la tasa de la advertencia audible. Cuando el obstáculo está a menos de 25 centímetros (10 pulgadas) de distancia, la advertencia suena continuamente. Si se detecta un objeto inmóvil o que retrocede a más de 25 centímetros (10 pulgadas) de distancia del costado del vehículo, el tono suena solamente por tres segundos. Una vez que el sistema detecta un objeto que se aproxima, la advertencia volverá a sonar.

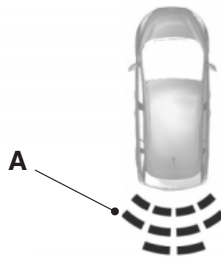

A. El área de cobertura es de hasta 2 metros (6 pies) a partir de la defensa trasera (con un área de cobertura menor en las esquinas exteriores de la defensa).

El sistema detecta ciertos objetos mientras la transmisión está en R (Reversa):

- cuando el vehículo se esté moviendo hacia un objeto estático a una velocidad de 5 km/h (3 mph) o menos.
- cuando el vehículo no está en movimiento pero un objeto se aproxima hacia la parte trasera del vehículo a una velocidad de 5 km/h (3 mph) o menos.
- y el vehículo está en movimiento a menos de 5 km/h (3 mph) y un objeto en movimiento se aproxima a la parte trasera del vehículo a una velocidad de menos de 5 km/h (3 mph).

**Sistema de detección delantero**

Los sensores delanteros se activan cuando la palanca de cambios de la transmisión está en cualquier posición distinta de P (Estacionamiento) o N (Neutral) y la velocidad del vehículo es menor de 13 km/h (8 mph).

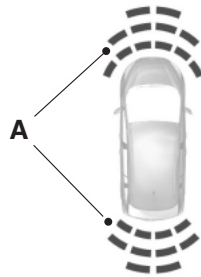

A. El área de cobertura es de hasta 70 cm (27 pulg) de la parte delantera del vehículo y de aproximadamente 15 a 23 cm (6 a 9 pulg) a los costados del extremo delantero del vehículo. Consulte la sección de detección de reversa para obtener los detalles sobre el área de la cobertura.

El sistema emite una advertencia audible cuando los obstáculos están cerca de cualquier defensa de la manera siguiente:

- Los objetos detectados por los sensores delanteros se indican mediante un tono agudo desde la parte delantera del vehículo.
- Los objetos detectados por los sensores traseros se indican mediante un tono más grave desde la parte trasera del vehículo.
- El sistema de detección informa sobre los obstáculos que están más cerca del frente o de atrás del vehículo. Por ejemplo, si hay un obstáculo a una distancia de 30 cm (12 pulg) de la parte delantera del vehículo y, al mismo tiempo, hay un obstáculo a solo 15 cm (6 pulg) de la parte trasera del vehículo, suena el tono más grave.
- Si hay objetos a una distancia de menos de 25 cm (10 pulg) de ambas defensas, suena una advertencia alterna en las bocinas delanteras y traseras.

Para obtener información específica sobre la parte de detección de reversa del sistema, consulte esa sección.

**SISTEMA DE CÁMARA RETROVISORA (SI ESTÁ EQUIPADO)**

**ADVERTENCIA:** El sistema de cámara retrovisora es un dispositivo adicional de ayuda de reversa que aun requiere que el conductor lo utilice en conjunto con el espejo interior y los espejos exteriores para tener la máxima cobertura.

 **ADVERTENCIA:** Es posible que no se vean en la pantalla los objetos que están cerca de los extremos de la defensa o bajo la defensa, debido a la cobertura limitada del sistema de cámara retrovisora.

 **ADVERTENCIA:** Retroceda lo más lento que pueda, ya que las velocidades altas pueden limitar su tiempo de reacción para detener el vehículo.

 **ADVERTENCIA:** Sea cauteloso cuando use la cámara retrovisora y la compuerta levadiza esté entreabierta. Si la compuerta levadiza está entreabierta, la cámara estará fuera de posición y la imagen de video pudiera ser inexacta. Todas las guías (si están activas) desaparecerán si la compuerta levadiza está entreabierta.

 **ADVERTENCIA:** Tenga precaución al activar o desactivar las funciones de la cámara cuando esté en "R" (Reversa). Asegúrese de que el vehículo esté inmóvil.

El sistema de cámara retrovisora proporciona una imagen de video del área ubicada detrás del vehículo.

Durante el funcionamiento, aparecen líneas en la pantalla que representan la ruta de su vehículo y la proximidad a objetos detrás del vehículo.



La cámara se encuentra en la compuerta levadiza.

**Uso del sistema de cámara retrovisora**

El sistema de cámara retrovisora muestra lo que está detrás de su vehículo cuando coloca la transmisión en R (Reversa). El sistema utiliza dos tipos de guías para ayudarlo a ver lo que hay detrás del vehículo:

1. Guías fijas: muestra la trayectoria real en que el vehículo se mueve al retroceder en línea recta, lo que puede ser útil al entrar de reversa en un lugar de estacionamiento o al alinear el vehículo con otro objeto ubicado detrás del vehículo.
2. Línea central: ayuda a alinear el centro del vehículo con un objeto (por ejemplo, un remolque).

**Nota:** si la imagen aparece mientras la transmisión no está en R (Reversa), haga que el distribuidor autorizado revise el sistema.

**Nota:** al arrastrar un remolque, la cámara solo ve lo que se arrastra detrás del vehículo. En esas condiciones, la cobertura no es tan adecuada como en la operación normal y quizás no pueda ver algunos objetos. En algunos vehículos, las pautas pueden desaparecer una vez que se engancha el conector del remolque.

**Nota:** la configuración predeterminada de la demora de la cámara es OFF (Desactivada). Presione el botón Settings (Configuración) en la pantalla de navegación (si está equipado) para activar o desactivar la función de demora de la cámara.

**Nota:** es probable que la cámara no funcione correctamente en las condiciones siguientes:

- En la noche o en áreas oscuras si una o ambas luces de reversa no funcionan.
- La vista de la cámara está obstruida por barro, agua o residuos. Limpie la lente con un paño suave sin pelusas y un limpiador no abrasivo.
- La parte trasera del vehículo está golpeada o dañada, causando que la cámara esté desalineada.

**Pautas y la línea central**

**Nota:** las guías fijas solo aparecen cuando la transmisión está en "R" (Reversa).

**Nota:** la línea central solo aparece si las guías fijas están encendidas.

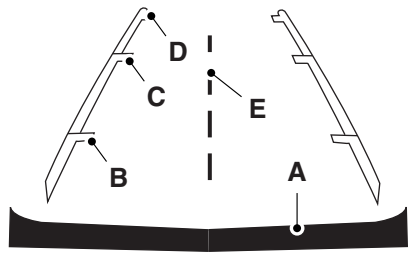

- A. Defensa trasera
- B. Pauta fija: zona roja
- C. Pauta fija: zona amarilla
- D. Pauta fija: zona verde
- E. Línea central

Las guías fijas se desvanecen y reaparecen, dependiendo de la posición del volante de la dirección.

Siempre tenga precaución cuando se desplace en reversa. Los objetos en la zona roja están más cerca de su vehículo y los objetos en la zona verde están lejos. Los objetos se acercan a su vehículo a medida que se mueven de la zona verde a las zonas amarilla o roja. Use los espejos laterales y el espejo retrovisor para obtener una mejor cobertura de los lados y de la parte trasera del vehículo.

Las configuraciones seleccionables para esta función son: FIJA y APAGADA.

### Demora de la cámara retrovisora

#### Pantalla de navegación

Al cambiar la transmisión fuera de R (Reversa) y ponerla en cualquier otra velocidad distinta de P (Estacionamiento), la imagen de la cámara permanecerá en la pantalla hasta que la velocidad del vehículo sea de 8 km/h (5 mph). Esto ocurre cuando está activada la característica de retardo de la cámara trasera, o hasta que se selecciona un botón de la radio.

Las configuraciones seleccionables para esta función son: ACTIVA e INACTIVA. El valor de demora predeterminado de la cámara retrovisora es OFF (Inactivo).

#### Pantalla del espejo retrovisor

Cuando sale de R (Reversa) y cambia a cualquier otra velocidad, la imagen en el espejo retrovisor permanecerá activa durante algunos segundos antes de desactivarse para asistir en el estacionamiento o en el enganche de un remolque.

**PRINCIPIOS DE OPERACIÓN**

El control de crucero le permite mantener una velocidad fija sin necesidad de mantener su pie en el pedal del acelerador.

**USO DEL CONTROL DE CRUCERO**

 **ADVERTENCIA:** No utilice el control de crucero cuando haya mucho tráfico, en caminos con curvas o si la superficie del camino está resbalosa. Esto podría causar la pérdida de control del vehículo, lesiones graves o la muerte.

 **ADVERTENCIA:** Cuando va cuesta abajo, la velocidad del vehículo puede aumentar y superar la velocidad establecida. El sistema no aplicará los frenos. Baje una marcha para ayudar al sistema a mantener la velocidad establecida. Si no lo hace podría perder el control del vehículo, sufrir lesiones graves o la muerte.

**Nota:** el control de crucero se desactivará si la velocidad del vehículo disminuye más de 16 km/h (10 mph) por debajo de la velocidad programada al conducir cuesta arriba.



Los controles de crucero se ubican en el volante de la dirección.

**Encendido del control de crucero**

Presione y suelte **ON** (Activar).

**Programación de una velocidad**

1. Acelere a la velocidad deseada.
2. Presione y suelte el botón **SET +** (Programar +).
3. Suelte el pedal del acelerador.



El indicador se encenderá en el grupo de instrumentos.

#### **Modificación de la velocidad programada**

- Presione y mantenga oprimido **SET +** (Programar +) o **SET -** (Programar -). Suelte el botón cuando alcance la velocidad deseada.
- Presione y suelte **SET+** (Programar +) o **SET-** (Programar -). La velocidad programada cambiará en incrementos de aproximadamente 2 km/h (1 mph).
- Presione el pedal del acelerador o el pedal del freno hasta que alcance la velocidad deseada. Presione y suelte el botón **SET +** (Programar +).

#### **Cancelación de una velocidad programada**

Aplice ligeramente el pedal del freno. La velocidad programada no se borrará.

#### **Reanudación de una velocidad programada**

Presione y suelte **RESUME** (Reanudar).

#### **Desactivación del control de crucero**

**Nota:** la velocidad programada se borra al desactivar el control de crucero.

Presione **OFF** (DESCONECTADO) o apague el encendido.

**DIRECCIÓN**

Su vehículo está equipado con dirección hidráulica. La dirección hidráulica utiliza energía del motor para disminuir el esfuerzo del conductor al dirigir el vehículo.

Para evitar daños en la bomba de la dirección hidráulica:

- Nunca mantenga el volante de la dirección ni muy a la derecha ni muy a la izquierda por más de algunos segundos cuando el motor esté funcionando.
- No haga funcionar el vehículo con un nivel de líquido de bomba de la dirección hidráulica por debajo de la marca MIN en el depósito.
- Es normal oír algo de ruido durante el funcionamiento. Si el ruido es excesivo, revise si el nivel de líquido en la bomba de la dirección hidráulica está bajo, antes de solicitar servicio a su distribuidor autorizado.
- Los esfuerzos pesados o dispares de la dirección pueden ser causados por un nivel bajo del líquido de la bomba de la dirección hidráulica. Revise si el líquido de la bomba de la dirección hidráulica está en un nivel bajo, antes de solicitar servicio a su distribuidor autorizado.
- No llene el depósito de la bomba de la dirección hidráulica por arriba de la marca MÁX, ya que esto puede provocar fugas del depósito.

Si el sistema de dirección hidráulica falla (o si el motor se apaga), usted puede dirigir el vehículo en forma manual; sin embargo, esto exige un mayor esfuerzo.

Si la dirección se desvía o se pone dura, revise si hay:

- Llantas desinfladas en una o más ruedas
- Carga dispares del vehículo
- Una comba en medio del camino
- Vientos fuertes de costado
- Ruedas mal alineadas
- Componentes de la suspensión sueltos o desgastados

**SISTEMA DE SUSPENSIÓN DE AIRE (SI ESTÁ EQUIPADO)**

**ADVERTENCIA:** En los vehículos equipados con suspensión de aire, desactive la suspensión de aire y el interruptor de encendido antes de apoyar, levantar o remolcar el vehículo.

El sistema de suspensión de aire está diseñado para mejorar la marcha, el manejo y el rendimiento general del vehículo durante:

- Ciertas condiciones del camino
- Maniobras de la dirección
- Frenado
- Aceleración

Este sistema mantiene la parte posterior de su vehículo a un nivel constante, agregando o soltando aire de los resortes en forma automática. Si sobrepasa el límite de carga, es posible que no funcione la suspensión de aire trasera. El sistema de suspensión de aire permanecerá activo durante 40 minutos después de que se apague el encendido para acomodar cualquier cambio de carga. (El compresor de aire puede funcionar cuando el vehículo esté apagado, esto es normal.)

El sistema de suspensión de aire puede activarse y desactivarse a través del centro de mensajes. Consulte el capítulo *Pantallas de información*.

Si el sistema está apagado, la suspensión de aire trasera no funcionará y no subirá (bombeará) o bajará (ventilará) mientras el vehículo no esté en movimiento. Sin embargo, si el sistema determina que el vehículo está bajo o alto y necesita realizar un ajuste de altura durante la conducción a una velocidad superior a 24 km/h (15 mph), el sistema bombeará o ventilará, según sea necesario. La operación normal del vehículo no exige ninguna acción de parte del conductor.

**PARRILLAS PORTAEQUIPAJES Y PORTA CARGAS**



**ADVERTENCIA:** Al cargar las barras transversales de la parrilla portaequipaje, se recomienda distribuir la carga uniformemente, así como mantener un centro de gravedad bajo. Los vehículos cargados, cuyo centro de gravedad es más alto, se comportan distinto de los vehículos sin carga. Al manejar un vehículo demasiado cargado se deben tomar mayores precauciones, tales como manejar a velocidades más bajas y mantener una mayor distancia de frenado.

**Nota:** la carga máxima recomendada es de 90 kg (200 lb), uniformemente distribuida sobre las barras trasversales.

**Nota:** nunca coloque cargas directamente sobre el panel del techo. El panel del techo no está diseñado para transportar carga directamente.

Para el buen funcionamiento del sistema de parrilla portaequipaje, las cargas deben colocarse directamente sobre las barras transversales fijas a los rieles laterales de la parrilla portaequipaje. Es posible que su vehículo venga equipado con barras transversales de fábrica. También se recomienda que utilice las barras transversales Ford genuinas, pues están diseñadas específicamente para su vehículo, si requiere colocarlas en el sistema de parrilla portaequipaje.

Asegúrese de que la carga esté firmemente sujeta. Asegúrese de que la carga esté bien apretada antes de conducir y verifíquela en cada parada de reabastecimiento de combustible.

**Ajuste de las barras transversales (si está equipado)**

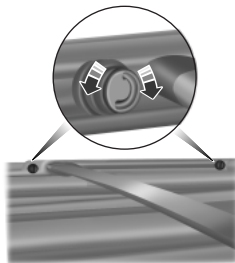

1. Afloje los controles de accionamiento con el pulgar en ambos extremos de la barra transversal girándolos hacia la izquierda (ambas barras transversales son ajustables).
2. Deslice la barra transversal a la posición deseada.
3. Apriete los controles de accionamiento con el pulgar en ambos extremos de la barra transversal girándolos hacia la derecha.

Asegúrese de revisar que los controles de accionamiento con el pulgar estén apretados cada vez que agregue o retire una carga de la parrilla portaequipaje y en forma periódica durante su viaje. Siempre asegúrese de que la carga esté firmemente sujeta antes de viajar.

**LÍMITE DE CARGA****Carga del vehículo: con y sin remolque**

Esta sección lo guiará en la forma adecuada de cargar el vehículo y/o el remolque, para mantener el peso del vehículo cargado dentro de su capacidad de diseño, con o sin remolque. La carga adecuada del vehículo le permitirá aprovechar al máximo el diseño de su vehículo. Antes de cargar su vehículo, familiarícese con los siguientes términos para determinar los pesos máximos del vehículo, con o sin remolque, que se encuentran en la Etiqueta de llantas y en la Etiqueta de certificación del cumplimiento de las normas de seguridad del vehículo:

**Peso base listo para rodar:** es el peso del vehículo con tanque lleno de combustible y todo su equipamiento estándar. No incluye pasajeros, carga ni equipos opcionales.

**Peso del vehículo listo para rodar:** es el peso del vehículo nuevo, al momento de recogerlo con su distribuidor autorizado, más todo su equipamiento optativo y/o de postventa.

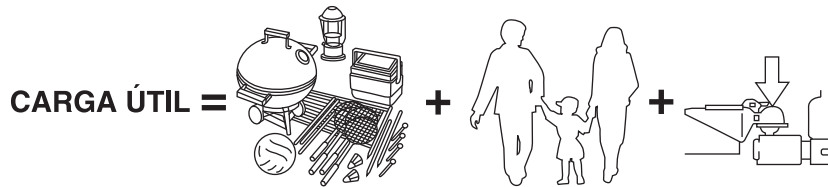

**Carga útil:** es el peso combinado de carga y pasajeros que transporta el vehículo. La carga útil máxima del vehículo se puede encontrar en la Etiqueta de llantas o en el Pilar B o en el borde de la puerta del conductor (es posible que los vehículos exportados fuera de Estados Unidos y Canadá no tengan una Etiqueta de llantas). Busque **"THE COMBINED WEIGHT OF OCCUPANTS AND CARGO SHOULD NEVER EXCEED XXX kg OR XXX lb."** ("EL PESO COMBINADO DE OCUPANTES Y CARGA NUNCA DEBE SUPERAR LOS XXX kg O XXX lb") para obtener la carga útil máxima. La carga útil señalada en la Etiqueta de llantas es la carga útil máxima para el vehículo según lo determinado en la planta de ensamblaje. Si se ha instalado en el vehículo algún equipo de postventa o instalado por el distribuidor autorizado, el peso de dicho equipo se debe restar de la carga útil señalada en la Etiqueta de llantas para determinar la nueva carga útil.

**⚠ ADVERTENCIA:** La capacidad de carga real de su vehículo puede estar limitada por la capacidad de volumen (cuánto espacio disponible hay) o por la capacidad de carga útil (cuánto peso puede transportar el vehículo). Una vez que ha alcanzado la carga útil máxima de su vehículo, no agregue más carga, incluso si hay espacio disponible. La sobrecarga o carga inadecuada del vehículo puede contribuir a que usted pierda el control del vehículo y ocurra una volcadura.



**Peso de la carga:** es todo el peso agregado al peso base listo para rodar, incluyendo la carga y el equipamiento opcional. Al arrastrar remolques, la carga de la lanza del remolque o el peso del pivote de arrastre también es parte de la carga.

**GAW (Peso bruto del eje):** es el peso total que se apoya en cada eje (delantero y trasero), incluido el peso del vehículo listo para rodar y toda la carga útil.

**GAWR (Peso bruto vehicular del eje):** es el peso máximo admisible que puede transportar un solo eje (delantero o trasero). **Estos números se encuentran en la Etiqueta de certificación de cumplimiento de las normas de seguridad. Dicha etiqueta está fija al pilar de las bisagras de la puerta, al poste del pestillo de la puerta o al borde de la puerta que hace contacto con el poste del pestillo de la puerta, junto al asiento del conductor. La carga total en cada eje nunca debe exceder su GAWR.**

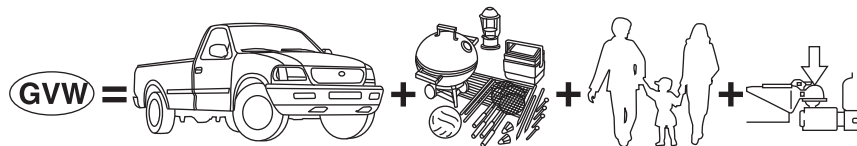

**GVW (Peso bruto vehicular):** es el peso del vehículo listo para rodar + la carga + los pasajeros.

**GVWR (Peso bruto vehicular máximo):** es el peso máximo admisible del vehículo totalmente cargado (incluidas todas las opciones, el equipamiento, los pasajeros y la carga). **El GVWR se encuentra en la Etiqueta de certificación de cumplimiento de las normas de seguridad. Dicha etiqueta está fija al pilar de las bisagras de la puerta, al poste del pestillo de la puerta o al borde de la puerta que hace contacto con el poste del pestillo de la puerta, junto al asiento del conductor. El GVW nunca debe exceder el GVWR.**

- Solo ejemplo:



**ADVERTENCIA:** Si excede los límites de peso vehicular del eje que indica la Etiqueta de certificación de cumplimiento de las normas de seguridad, puede ocasionar deficiencias en el rendimiento y la maniobrabilidad del vehículo; daños en el motor, la transmisión y/o la estructura del vehículo; graves daños al vehículo; pérdida de control y lesiones personales.



**GCW (Peso bruto combinado):** es el peso del vehículo cargado (GVW) más el peso del remolque totalmente cargado.

**GCWR (Peso bruto vehicular combinado máximo):** es el peso máximo admisible del vehículo y del remolque cargado, incluyendo toda la carga y los pasajeros, que el vehículo puede transportar sin riesgo de sufrir daños. (Importante: El sistema de frenos de los vehículos de arrastre está calculado en función del GVWR, no del GCWR.) Deben usarse frenos funcionales independientes para el control seguro de los vehículos y remolques arrastrados si el GCW del vehículo de arrastre más el remolque sobrepasa el GVWR del vehículo de arrastre. **El GCW nunca debe exceder el GCWR.**

**Peso máximo del remolque cargado:** es el mayor peso de un remolque completamente cargado que el vehículo puede arrastrar. Supone un vehículo solo con opciones indispensables, sin carga (ni interna ni externa), una carga de la lanza de 10 a 15% (remolque convencional) o un peso del pivote de arrastre de 15 a 25% (remolque con quinta rueda) y solo el conductor (68 kg [150 lb]). **Consulte con su distribuidor autorizado para obtener información detallada.**

**Carga de la lanza o peso del pivote de arrastre con quinta rueda:** se refiere al peso que un remolque aplica sobre el enganche de arrastre.

**Ejemplos:** para un remolque convencional de 2,268 kg (5,000 lb), multiplique 5,000 por 0.10 y 0.15 para obtener el límite de carga de la lanza apropiado, es decir, de 227 a 340 kg (500 a 750 lb). Para un remolque con quinta rueda de 5,216 kg (11,500 lb), multiplique por 0.15 y 0.25 para obtener el rango de carga adecuado del pivote de arrastre, que es de 782 a 1,304 kg (1,725 a 2,875 lb).



**ADVERTENCIA:** No exceda el GVWR o el GAWR específicos en la Etiqueta de certificación del cumplimiento de las normas de seguridad.



**ADVERTENCIA:** No utilice llantas de refacción con una capacidad de transporte de carga inferior a las originales, porque pueden disminuir las limitaciones del GVWR y del GAWR del vehículo. Las llantas de refacción con un límite mayor que las originales no aumentan las limitaciones del GVWR ni del GAWR.



**ADVERTENCIA:** Si excede alguna limitación de peso vehicular máximo puede provocar graves daños al vehículo o lesiones personales.

**Pasos para determinar el límite correcto de carga:**

1. Ubique el mensaje "The combined weight of occupants and cargo should never exceed XXX kg or XXX lbs." ("El peso combinado de ocupantes y carga nunca debe exceder los XXX kilos o XXX libras") en la etiqueta del vehículo.
2. Determine el peso combinado del conductor y los pasajeros que viajarán en el vehículo.
3. Reste el peso combinado del conductor y los pasajeros de XXX kg o XXX lb.
4. La cifra resultante es igual a la cantidad disponible de carga y capacidad de carga de equipaje. Por ejemplo, si la cantidad "XXX" es igual a 1,400 lb. e irán cinco pasajeros de 150 lb. en el vehículo, la cantidad de la carga disponible y la capacidad de carga de equipaje es de 650 lb.  $(1400 - 750 (5 \times 150) = 650 \text{ lb.})$ .
5. Determine el peso combinado del equipaje y la carga que llevará el vehículo. Ese peso no puede exceder, sin correr peligro, la capacidad de carga de equipaje y la carga disponible calculada en el Paso 4.
6. Si el vehículo va a arrastrar un remolque, la carga del remolque se trasladará al vehículo. Consulte este manual para determinar cómo esto reduce la capacidad de carga de equipaje y la carga disponible del vehículo.

Esto son algunos ejemplos de cómo calcular la capacidad de transporte de carga y equipaje disponible:

- Suponga que su vehículo tiene una capacidad de carga y equipaje de 635 kg (1,400 libras). Usted decide ir a jugar golf. ¿Hay suficiente capacidad de carga para transportar a sus cuatro amigos y todas las bolsas de golf? Usted y sus amigos tienen un peso promedio de 99 kg (220 lb) cada uno y las bolsas de golf pesan aproximadamente 13.5 kg

(30 lb) cada una. El cálculo sería:  $1,400 - (5 \times 220) - (5 \times 30) = 1,400 - 1,100 - 150 = 150$  lb. Sí, tiene suficiente capacidad de carga en el vehículo para transportar a cuatro amigos y sus bolsas de golf. En unidades métricas decimales, el cálculo sería:  $635 \text{ kg} - (5 \times 99 \text{ kg}) - (5 \times 13.5 \text{ kg}) = 635 - 495 - 67.5 = 72.5$  kg.

- Suponga que su vehículo tiene una capacidad de carga y equipaje de 635 kg (1,400 libras). Usted y uno de sus amigos deciden ir a comprar cemento a una tienda local para mejoras en el hogar a fin de terminar ese patio que ha estado planificando durante los dos últimos años. Al medir el interior del vehículo con el asiento trasero plegado, tiene espacio para 12 bolsas de cemento de 45 kg (100 lb). ¿Tiene suficiente capacidad de carga para transportar el cemento hasta su casa? Si usted y su amigo pesan cada uno 220 lb (99 kg), el cálculo sería:  $1,400 - (2 \times 220) - (12 \times 100) = 1,400 - 440 - 1,200 = -240$  lb. No, no tiene suficiente capacidad de carga para transportar tanto peso. En unidades métricas, el cálculo sería:  $635 \text{ kg} - (2 \times 99 \text{ kg}) - (12 \times 45 \text{ kg}) = 635 - 198 - 540 = -103$  kg. Deberá reducir el peso de la carga en al menos 104 kg (240 lb). Si quita 3 bolsas de cemento de 45 kg (100 lb), el cálculo de la carga sería:

$1,400 - (2 \times 220) - (9 \times 100) = 1,400 - 440 - 900 = 60$  lb. Ahora tiene la capacidad de carga para transportar el cemento y a su amigo a casa. En unidades métricas decimales, el cálculo sería:  $635 \text{ kg} - (2 \times 99 \text{ kg}) - (9 \times 45 \text{ kg}) = 635 - 198 - 405 = 32$  kg.

En los cálculos anteriores también se asume que las cargas se distribuyen de tal forma en el vehículo que no se rebasa el peso bruto vehicular de los ejes delanteros o traseros especificados para su vehículo en la Etiqueta de certificación de cumplimiento de las normas de seguridad. Dicha etiqueta está fija al pilar de las bisagras de la puerta, al poste del pestillo de la puerta o al borde de la puerta que hace contacto con el poste del pestillo de la puerta, junto al asiento del conductor.

**Instrucciones especiales de carga para propietarios de camiones o camionetas pickup y vehículos utilitarios**

**!** **ADVERTENCIA:** Los vehículos cargados se comportan de modo distinto a los vehículos sin carga. Al manejar un vehículo demasiado cargado se deben tomar mayores precauciones, tales como manejar a velocidades más bajas y mantener una mayor distancia de frenado.

Su vehículo puede transportar más carga y personas que la mayoría de los automóviles de pasajeros. Dependiendo del tipo y ubicación de la carga, el transporte de carga y de personas puede elevar el centro de gravedad del vehículo.

**SISTEMA DE CONTROL DE CARGA (SI ESTÁ EQUIPADO)**



Un compartimento de carga está ubicado en el piso del área de carga trasera.

Levante la manija para abrir la cubierta.

Para cerrar, baje la cubierta y presione la manija hasta que el seguro emita un chasquido.

**Plataforma y divisor de carga (si está equipado)**

**!** **ADVERTENCIA:** No cargue objetos en la plataforma que puedan obstruir su visión o golpear a los ocupantes del vehículo en caso de un frenado o colisión repentina.

**!** **ADVERTENCIA:** No coloque personas o mascotas sobre o debajo de la plataforma para paquetes.

**Nota:** No coloque más de 14 kg (30 lb) sobre la plataforma.

La plataforma con divisor de carga se encuentra detrás del asiento trasero del vehículo, y tiene dos posiciones.

- una plataforma plana que gira hacia arriba y se fija en su lugar.
- un divisor que gira hacia arriba y se fija verticalmente en su lugar.

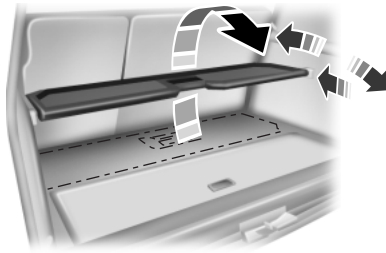

**Para mover la plataforma de carga a la posición de plataforma:** jale hacia arriba y gire la plataforma sobre los canales de los tableros de tapizado laterales y trabe los extremos de la plataforma en los canales.

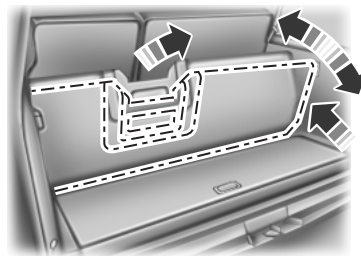

**Para mover la plataforma de carga a la posición de divisor:** jale hacia arriba y gire la plataforma sobre los canales de los tableros de tapizado laterales y trábela verticalmente en su lugar.

### ESTRIBOS ELÉCTRICOS DESPLEGABLES (SI ESTÁ EQUIPADO)



**ADVERTENCIA:** En climas extremos, puede haber acumulación excesiva de hielo, lo que impide que los estribos se desplieguen. Asegúrese de que los estribos se hayan desplegado y que hayan terminado de moverse antes de pisarlos. los estribos reanudarán su función normal una vez que se elimine el bloqueo.



**ADVERTENCIA:** Apague los estribos antes de colocar un gato o cualquier objeto debajo del vehículo. No coloque nunca su mano entre el estribo extendido y el vehículo. Un estribo en movimiento puede causar lesiones.

**Nota:** No use los estribos, los conjuntos de bisagras delanteros y traseros, los motores de los estribos ni los montajes de los estribos ubicados en la parte inferior de la carrocería para levantar el vehículo con el gato. Utilice siempre los puntos de apoyo indicados para el gato.

**Nota:** los estribos pueden funcionar más lento en temperaturas más frías. Los residuos como lodo, polvo y sal pueden quedar atrapados en el mecanismo de los estribos, lo que posiblemente cause ruidos no deseados. Si esto ocurre, establezca manualmente los estribos en la posición de despliegue y lave el sistema (especialmente, los brazos de bisagra delanteros y traseros) con una varilla para lavado de automóvil con agua a alta presión.

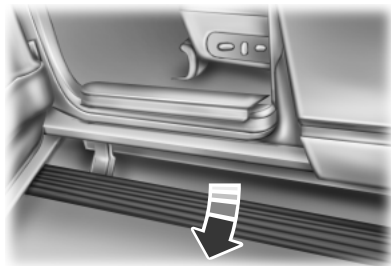

Los estribos eléctricos se mueven automáticamente cuando las puertas se abren para facilitar la entrada y salida del vehículo.

**Despliegue eléctrico automático**

Los estribos se extienden hacia abajo y afuera cuando se abren las puertas.

**Almacenaje eléctrico automático**

Los estribos volverán a la posición de guardado después de una demora de dos segundos cuando se cierran las puertas.

**Despliegue eléctrico manual**

Para hacer funcionar manualmente los estribos, consulte las *Pantallas de información* en este capítulo.

- Esta función puede fijar manualmente los estribos en la posición de despliegue (OUT) para acceder al techo.
- Cuando se establecen manualmente los estribos en la posición desplegada, volverán a la posición de almacenamiento e ingresarán al modo automático cuando la velocidad del vehículo supere los 8 km/h (5 mph).

**Activar y Desactivar**

Para activar y desactivar la característica de los estribos eléctricos, consulte las *Pantallas de información* en este capítulo.

- Cuando esta función esté desactivada (OFF), los estribos se colocarán en la posición de guardado sin importar la posición de las puertas.
- Cuando esta función esté activada (AUTO), los estribos se colocarán en la posición correcta según la posición de las puertas.

**Rebote**

Si hay un objeto que obstaculice el desplazamiento del estribo, cambiará de dirección y se moverá hasta el final.

**ARRASTRE DE UN REMOLQUE**

**ADVERTENCIA:** No exceda el GVWR o el GAWR especificados en la Etiqueta de certificación del cumplimiento de las normas de seguridad.



**ADVERTENCIA:** Arrastrar remolques con un peso superior al peso bruto máximo recomendado para el remolque excede el límite del vehículo y puede producir daños en el motor, en la transmisión y en la estructura, pérdida de control del vehículo, volcaduras y lesiones personales.

**Nota:** para obtener información sobre elementos eléctricos como fusibles o relevadores, consulte el capítulo *Fusibles*.

La capacidad de carga del vehículo se designa por peso, no por volumen, de modo que no necesariamente podrá usar todo el espacio disponible al cargar un vehículo.

El arrastre de un remolque significa una carga adicional para el motor, la transmisión, el eje, los frenos, las llantas y la suspensión del vehículo. Inspeccione periódicamente estos componentes durante y después de cualquier operación de remolque.

Al conducir con un remolque o con carga, puede que exista una vibración de partida leve temblores debido al peso adicional de la carga útil. Puede obtener información adicional sobre la carga adecuada del remolque y la preparación del vehículo que se va a remolcar en *Límite de carga y Transporte de carga* en este capítulo y en la *Guía de arrastre de remolque y RV*, disponible en los distribuidores autorizados.

**Colocación de la carga**

Para ayudar a minimizar el efecto del movimiento del remolque sobre el vehículo al conducir:

- Coloque los artículos más pesados más cerca del piso del remolque.
- Coloque los artículos más pesados de modo que queden centrados entre las llantas izquierdas y derechas del remolque.
- Coloque los artículos más pesados encima de los ejes del remolque o ligeramente hacia adelante, hacia la lanza del remolque. No permita que el peso final de la lanza del remolque esté por arriba o por debajo de un 10–15% del peso con carga del remolque.

- Seleccione una barra de remolque con la elevación o declive correctos. Cuando el vehículo y el remolque con carga se conectan, el marco del remolque debe estar nivelado, o ligeramente angulado hacia abajo, cuando se ve de lado.

### CONTROL DE OSCILACIÓN DEL REMOLQUE (SI ESTÁ EQUIPADO)



**ADVERTENCIA:** Desactivar el control de oscilación del remolque aumenta el riesgo de perder el control del vehículo, sufrir lesiones graves e incluso la muerte. Ford no recomienda desactivar esta función, excepto en situaciones donde la reducción de velocidad pueda ser perjudicial (por ejemplo, al subir un cerro), cuando el conductor tenga gran experiencia en arrastre de remolques y pueda controlar la oscilación del remolque y mantener un funcionamiento seguro.

**Nota:** esta función no impide la oscilación del remolque, pero lo reduce una vez que empieza.

**Nota:** esta función no puede impedir que todos los remolques oscilen.

**Nota:** en algunos casos, si la velocidad del vehículo es demasiado alta, el sistema se puede activar muchas veces y reducir gradualmente la velocidad del vehículo.

Esta función aplica los frenos del vehículo de forma individual en cada rueda y, si fuera necesario, reduce la potencia del motor. Si el remolque comienza a oscilar, la luz del control de estabilidad destella. Lo primero que debe hacer es reducir la velocidad del vehículo; luego, salga de la carretera en forma segura y compruebe que la carga sobre la lanza y la distribución de la carga en el remolque sean apropiadas. Consulte el capítulo *Transporte de carga*, donde encontrará información de carga específica.

### PESOS DE REMOLQUE RECOMENDADOS

**Nota:** no exceda el peso del remolque para la configuración de su vehículo tal como se indica en la tabla siguiente.

**Nota:** asegúrese de tomar en consideración el área delantera del remolque. No exceda:

- Área delantera del remolque de 3.39 metros<sup>2</sup> (36.5 pies<sup>2</sup>) para vehículos con el paquete de arrastre estándar.
- Área delantera del remolque de 5.57 metros<sup>2</sup> (60.0 pies<sup>2</sup>) para vehículos con el paquete de arrastre opcional.

**Nota:** si se excede esta limitación se puede reducir significativamente el desempeño de su vehículo de arrastre. Seleccionar un remolque con una resistencia aerodinámica baja y diseño frontal redondo ayudará a optimizar el desempeño y el rendimiento del combustible.

**Nota:** para operaciones a gran altitud, reduzca el GCW un 2% por cada 300 metros (1000 pies) a partir del punto de elevación de 300 metros (1000 pies).

**Nota:** algunos estados de Estados Unidos exigen la instalación de frenos eléctricos en el remolque cuando éste rebasa un peso especificado. Consulte el reglamento de tránsito del estado para conocer dicho peso especificado. Los pesos máximos del remolque mencionados podrían limitarse al peso especificado, ya que el sistema eléctrico del vehículo puede no incluir el conector de cableado necesario para usar los frenos eléctricos del remolque.

Su vehículo puede arrastrar un remolque clase I, II, III o IV, siempre que el peso máximo del remolque sea inferior o igual al peso máximo del remolque indicado para su configuración de vehículo en la siguiente tabla.

Para calcular el peso máximo del remolque cargado para su vehículo:

1. Comience con el peso bruto combinado máximo para su modelo de vehículo y relación del eje. Consulte la tabla siguiente.
2. Reste todo lo siguiente que aplique a su vehículo:
  - Peso del vehículo vacío
  - Peso de los accesorios de enganche, como barra de arrastre, esfera, seguros o distribución de peso
  - Peso del conductor
  - Peso de los pasajeros
  - Peso de la carga útil, de la carga y del equipaje
  - Peso del equipo de postventa.
3. Esto equivale al peso máximo del remolque cargado para esta combinación.

**Nota:** la carga de la lanza del remolque es considerada parte de la carga útil para su vehículo. Reste el peso final de la lanza del remolque de la carga útil total.

Consulte a un distribuidor autorizado para determinar el peso máximo del remolque permitido para su vehículo si no está seguro.

Tipo de vehículo	Paquete de remolque	GCWR máximo: lb (kg)
Tracción en dos ruedas (excepto L)	Standard (Estándar)	12000 (5443)
Tracción en dos ruedas L Tracción en las cuatro ruedas (excepto L)		12300 (5579)
Tracción en las cuatro ruedas L		12500 (5670)
Tracción en dos ruedas Tracción en las cuatro ruedas	Opcional	15000 (6804)

### COMPROBACIONES ESENCIALES DE REMOLQUE

Siga estas pautas para asegurar un arrastre de remolque seguro:

- No arrastre un remolque hasta que el vehículo haya recorrido por lo menos 1,600 km (1,000 millas).
- Consulte el reglamento local de vehículos motorizados para el arrastre de un remolque.
- Consulte las instrucciones incluidas con los accesorios de arrastre para obtener las especificaciones adecuadas de instalación y ajuste.
- Haga revisar el vehículo con mayor frecuencia si arrastra un remolque. Consulte la información del mantenimiento programado.
- Si usa un remolque arrendado, siga las instrucciones que le dé la agencia de arrendamiento.

Para conocer los términos de las especificaciones de carga que se encuentran en la etiqueta de la llanta y en la etiqueta de cumplimiento de las normas de seguridad y para ver las instrucciones para calcular la carga de su vehículo, consulte *Límite de carga* en el capítulo *Transporte de carga*.

Recuerde considerar el peso de la lanza del remolque como parte de la carga del vehículo cuando calcule el peso total del vehículo.

### Cubierta del enganche del remolque

Su vehículo está equipado con una cubierta removible que cubre el enganche del remolque. Para quitar la cubierta:

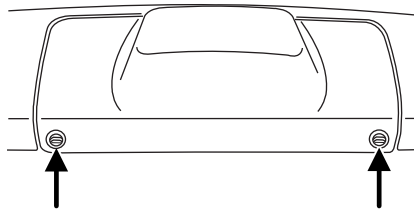

1. Suelte los dos sujetadores un cuarto de giro en la parte inferior de la cubierta, girándolos a la izquierda. Jale la cubierta hacia abajo para quitarla. Los dispositivos de fijación quedan fijados a la cubierta.

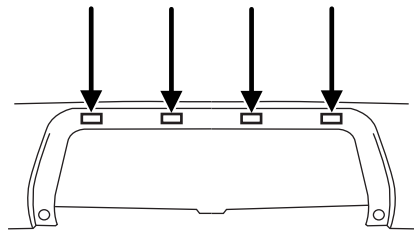

2. Para volver a instalar la cubierta, inserte las cuatro lengüetas de plástico en la parte superior de la cubierta en las ranuras correspondientes, tal como se muestra en la ilustración y presione la cubierta para ajustarla en el marco de la defensa.

3. Sostenga la cubierta contra el marco de la defensa y vuelva a instalar los dos sujetadores moviéndolos un cuarto de giro hacia la derecha.

### Enganches de arrastre



**ADVERTENCIA:** El enganche del remolque de este vehículo es parte de la estructura de seguridad trasera para choques del vehículo. No quite el enganche del remolque. Si no acata esta advertencia, podría comprometer la estructura para colisiones del vehículo y aumentar el riesgo de lesiones en una colisión por detrás.

No utilice un enganche que se fije en la defensa del vehículo. Utilice un enganche de transporte de carga. Debe distribuir la carga de su remolque de tal forma que un 10% a 15% del peso total del mismo quede sobre la lanza.

**Capacidad del enganche de arrastre integrado**

**ADVERTENCIA:** Arrastrar remolques más allá del peso de lanza máximo, sobrepasa el límite del sistema de arrastre y puede causar daños estructurales al vehículo, pérdida de control del mismo y lesiones personales.

El enganche de arrastre integrado estándar tiene dos capacidades, según el modo de funcionamiento.

- El modo de transporte de peso requiere una barra de arrastre y una bola de enganche. La barra de tiro soporta toda la carga vertical de la lanza del remolque.
- El modo de distribución del peso requiere un sistema de distribución de peso de posventa, que consta de una barra de arrastre, una bola de enganche, barras de resorte y soportes de presión. Este sistema distribuye la carga de la lanza vertical del remolque entre el camión y el remolque.

Modo	Peso máximo del remolque: lb. (kg)	Peso máximo de lanza: lb (kg)
Transporte de peso	6000 (2721)	600 (272)
Distribución de peso	9000 (4082)	900 (408)

**Nota:** estos son solo tipos de enganche. Los enganches reales de vehículos dependen del motor, la transmisión y las combinaciones de eje.

**Enganche de distribución de peso: vehículos sin suspensión neumática**

**ADVERTENCIA:** No ajuste un enganche de distribución de peso en ninguna otra posición donde la defensa trasera del vehículo esté más alta de lo que estaba antes de enganchar el remolque. Si lo hace, anulará la función del enganche de distribución de peso, lo cual puede causar un manejo impredecible y riesgo de sufrir graves lesiones personales.

Cuando enganche un remolque usando un enganche de distribución de peso, realice siempre el siguiente procedimiento:

1. Estacione el vehículo, sin el remolque, en una superficie nivelada.
2. Mida la altura de la separación de la parte superior de la rueda delantera en la defensa. Esto es H1.
3. Enganche el remolque al vehículo sin conectar las barras de distribución del peso.

4. Mida por segunda vez la altura de la separación de la parte superior de la rueda delantera en la defensa. Esto es H2.
5. Instale y ajuste la tensión en las barras de distribución de peso de manera que la altura de la salpicadera delantera esté aproximadamente a la mitad entre H1 y H2.
6. Verifique que el remolque esté nivelado. Si no está nivelado, desmonte el remolque, ajuste la altura de la bola de enganche y repita los pasos 3 a 6.

***Enganche de distribución de peso: vehículos con suspensión neumática***



**ADVERTENCIA:** No ajuste un enganche de distribución de peso en ninguna otra posición donde la defensa trasera del vehículo esté más alta de lo que estaba antes de enganchar el remolque. Si lo hace, anulará la función del enganche de distribución de peso, lo cual puede causar un manejo impredecible y riesgo de sufrir graves lesiones personales.

Cuando enganche un remolque usando un enganche de distribución de peso, realice siempre el siguiente procedimiento:

1. Si su vehículo está equipado con la función instalado con la característica de acceso fácil/inclinación, desactívela mediante la pantalla de información.
2. Estacione el vehículo, sin remolque y con el encendido en ON (Encendido), en una superficie nivelada con todas las puertas cerradas durante algunos minutos para asegurar que la suspensión neumática se haya asentado.
3. Mida la altura de la separación de la parte superior de la rueda delantera en la defensa. Esto es H1.
4. Conecte el remolque a su vehículo. No instale las barras de distribución de peso en este momento.
5. Con el encendido en ON (Encendido) y todas las puertas cerradas, deje el vehículo (con remolque) unos minutos para que la suspensión neumática se vuelva a asentar.
6. Con el remolque conectado, pero sin las barras de distribución de peso conectadas, mida la altura de la parte superior de la abertura de la rueda delantera de su vehículo en la salpicadera una segunda vez. Esto es H2.
7. Instale y ajuste la tensión en las barras de distribución de peso de manera que la altura de la salpicadera delantera esté aproximadamente a la mitad entre H1 y H2.

8. Con el encendido en ON (Encendido) y todas las puertas cerradas, deje el vehículo (ahora con el remolque y las barras de distribución de peso conectadas) unos minutos para que la suspensión neumática se vuelva a asentar.
9. Vuelva a medir la altura de la parte superior del cubo de la rueda delantera, repitiendo los pasos 7 a 9 según sea necesario para obtener una altura de la salpicadera aproximadamente igual a la mitad entre H1 y H2, una vez que la suspensión neumática se haya asentado.
10. Verifique que el remolque esté nivelado. Si no está nivelado, desmonte el remolque, ajuste la altura de la bola de enganche y repita los pasos 4 a 10.

### Cadenas de seguridad

**Nota:** no fije las cadenas de seguridad en la defensa.

Siempre conecte las cadenas de seguridad del remolque al bastidor o a los retenes del gancho de arrastre del vehículo.

Para colocar las cadenas de seguridad del remolque, crúzelas por debajo de la lanza del remolque y déjelas holgadas para poder hacer virajes cerrados. No permita que las cadenas se arrastren en el suelo.

### Frenos del remolque



**ADVERTENCIA:** No conecte el sistema de frenos hidráulicos del remolque directamente al sistema de frenos del vehículo. Es posible que su vehículo no tenga suficiente potencia de frenado, por lo que aumenta la posibilidad de sufrir una colisión.

Los frenos eléctricos y los frenos de remolque manuales, automáticos o por impulso son seguros si están instalados adecuadamente y si se ajustan a las especificaciones del fabricante. Los frenos del remolque deben cumplir con la normativa local y federal.

**La clasificación para la operación del sistema de frenos del vehículo de remolque está en la clasificación de peso bruto vehicular, y no en la clasificación de peso bruto combinado.**

**Se requieren sistemas de frenos de funcionamiento independientes para el control seguro de vehículos remolcados y remolques que pesen más de 680 kg (1500 libras) cuando están cargados.**

### Luces del remolque



**ADVERTENCIA:** Nunca conecte el cableado de luces del remolque al cableado de luces traseras del vehículo, ya que esto puede dañar el sistema eléctrico y provocar un incendio. Consulte al distribuidor autorizado lo más pronto posible para obtener asistencia con la instalación adecuada del cableado de arrastre de remolques. Puede que se requieran equipos eléctricos adicionales.

La mayoría de los vehículos remolcados requieren luces de remolque. Asegúrese que todas las luces de posición, luces de freno, direccionales y luces de emergencia estén funcionando.

### Antes de arrastrar un remolque

Practique los virajes, el frenado y echarse en reversa antes de salir de viaje para acostumbrarse a la combinación de vehículo y remolque. Al dar vuelta, haga giros más amplios, de manera que las ruedas del remolque no toquen los bordes de las banquetas ni otros obstáculos.

### Al arrastrar un remolque

- No conduzca a más de 113 km/h (70 mph) durante los primeros 800 km (500 millas).
- No arranque con el acelerador a fondo.
- Revise minuciosamente el enganche, las conexiones eléctricas y las tuercas de seguridad de las ruedas del remolque después de haber recorrido 80 kilómetros (50 millas).
- Cuando esté detenido en tráfico pesado en climas cálidos, ponga la palanca de cambios en la posición **P** (Estacionamiento) para ayudar a enfriar el motor y la transmisión y para mejorar el rendimiento del A/A.
- Desactive el control de velocidad con cargas pesadas o en terrenos montañosos. El control de velocidad se puede desactivar automáticamente al arrastrar remolques en pendientes largas y empinadas.
- Cambie a una velocidad más baja cuando descienda una pendiente larga o empinada. No aplique los frenos muy seguido, ya que se pueden sobrecalentar y ser menos eficaces.
- Si su transmisión está equipada con la característica de asistencia en pendientes o de remolque y carga, utilice esta característica durante el remolque. Esta función proporciona frenado con motor y ayuda a eliminar cambios excesivos de la transmisión para optimizar el rendimiento del combustible y el enfriamiento de la transmisión.

- Si su vehículo posee AdvanceTrac™ con RSC, este sistema puede activarse durante las maniobras típicas en las curvas con un remolque de gran carga. Esto es normal. El viraje en curvas a una velocidad menor cuando se arrastra un remolque disminuye esta tendencia.
- Si arrastra un remolque en forma frecuente en clima cálido, donde haya muchas colinas, en el peso bruto combinado máximo (o cualquier combinación de estos factores), considere rellenar el eje trasero con lubricante de engranaje sintético (si el eje todavía no se ha llenado). Consulte el capítulo *Capacidades y especificaciones* para conocer la especificación del lubricante.
- Deje una mayor distancia para detenerse con un remolque enganchado. Anticipe las paradas y frene gradualmente.
- Evite estacionarse en una pendiente. Si se ve obligado a hacerlo:
  1. Gire el volante para que las llantas del vehículo apunten a la dirección contraria del flujo de tráfico.
  2. Ponga el freno de estacionamiento del vehículo.
  3. Coloque la transmisión automática en la posición **P** (Estacionamiento).
  4. Coloque cuñas enfrente y atrás de las ruedas del remolque. (Las cuñas no vienen incluidas con el vehículo).

Puede que el vehículo tenga una llanta de refacción convencional o temporal. Una llanta de refacción "temporal" difiere en tamaño (diámetro o ancho), en el tipo de banda de rodadura (All-Season o All-Terrain) (Todas las temporadas o todo terreno) o es de un fabricante distinto al de las llantas para el camino del vehículo. Consulte la información en la etiqueta de la llanta o en la etiqueta de certificación del cumplimiento de las normas de seguridad para conocer las limitaciones durante su uso.

#### **Lanzar o recuperar un bote o embarcación personal**

**Nota:** desconecte el cableado del remolque **antes** de moverlo hacia atrás para meterlo en el agua.

**Nota:** conecte de nuevo el cableado al remolque **después** de sacarlo del agua.

Al retroceder en una rampa durante la botadura o recuperación de un bote:

- No permita que el nivel estático del agua se eleve por encima del borde inferior de la defensa trasera.
- No permita que las olas rompan a más de 15 cm (6 pulg.) sobre el borde inferior de la defensa trasera.

Al exceder estos límites, existe una mayor probabilidad de que entre agua en los componentes del vehículo, lo que podría:

- causar daños internos a los componentes.
- afectar el manejo, las emisiones y la confiabilidad.

Reemplace el lubricante del eje trasero cada vez que éste haya sido sumergido en agua. El agua puede haber contaminado el lubricante del eje trasero, lo que normalmente no requiere revisión o cambio, a menos que gotee o se requiera otra reparación en el eje.

### CÓMO TRANSPORTAR EL VEHÍCULO

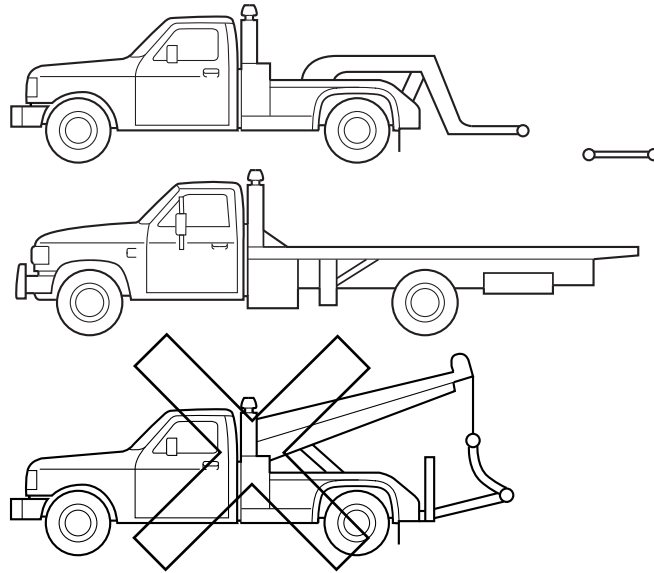

**Nota:** en los vehículos equipados con suspensión de aire, debe desactivar el control de suspensión de aire y el interruptor de encendido antes de realizar un arrastre. Consulte *Suspensión de aire* en el capítulo *Manejo*.

Si necesita remolcar su vehículo, póngase en contacto con un servicio profesional de arrastre o, si es socio de un programa de asistencia en el camino, con su proveedor de asistencia en el camino.

Recomendamos el uso de un elevador y plataformas rodantes o equipos de plataforma plana para hacer el arrastre de su vehículo. No arrastre su vehículo con una eslinga. Ford Motor Company no ha aprobado el procedimiento de arrastre con eslingas. El vehículo puede dañarse si se arrastra en forma incorrecta o usando otros medios.

Ford Motor Company elabora un manual de arrastre para todos los operadores autorizados de camiones de remolque. Haga que el operador de la grúa de arrastre consulte este manual para que vea los procedimientos adecuados de enganche y arrastre de su vehículo.

Los vehículos con tracción en dos ruedas pueden arrastrarse con las ruedas delanteras en el suelo (sin plataformas rodantes) y las ruedas traseras separadas del suelo.

Recomendamos remolcar un vehículo de tracción en las cuatro ruedas con todas las ruedas separadas del piso, y para hacerlo se debe usar un equipo elevador de ruedas y plataformas rodantes o equipos de plataforma plana.

### **REMOLQUE DEL VEHÍCULO EN CUATRO RUEDAS**

#### **Remolque de emergencia**

Si su vehículo se descompone (y no tiene acceso a plataformas rodantes, remolque de transporte de automóviles ni a un vehículo de transporte de plataforma plana), puede remolcarlo en plano con todas las ruedas en el piso independientemente de la configuración del tren de fuerza/transmisión en las siguientes condiciones:

- El vehículo debe estar orientado hacia el frente para que se arrastre en dirección hacia delante.
- Ponga la transmisión en la posición **N**. Si no puede mover la transmisión a la posición **N**, consulte *Transmisión automática* en el capítulo *Transmisión*.
- La velocidad máxima es de 56 km/h (35 mph).
- La distancia máxima es 80 km (50 millas).

### **Arrastre vacacional**

**Nota:** Ponga el sistema de control de climatización en el modo de aire recirculado para evitar que los gases del escape entren al vehículo. Consulte el capítulo *Control de climatización*.

Siga estas instrucciones si necesita hacer un arrastre recreativo, como remolcar su vehículo detrás de una caravana. Diseñamos estas instrucciones para evitar daños a su transmisión.

No remolque su vehículo con las ruedas en el suelo, puesto que se puede dañar la transmisión o el vehículo. Se recomienda remolcar el vehículo con las cuatro (4) ruedas separadas del suelo, como cuando se usa un remolque de transporte de automóviles. De otro modo, no puede remolcar el vehículo. Consulte a un distribuidor autorizado si debe arrastrar en una plataforma plana un vehículo equipado con el sistema de tracción en las cuatro ruedas Control Trac®.

**ASENTAMIENTO**

Debe asentarse sus llantas nuevas cada 480 kilómetros (300 millas) aproximadamente. Durante este tiempo, su vehículo puede mostrar características de conducción únicas. Evite conducir demasiado rápido durante los primeros 1,600 kilómetros (1,000 millas). Varíe su velocidad con frecuencia y suba los cambios oportunamente. No le aplique mano de obra al motor. No lo remolque antes de los primeros 1,600 kilómetros (1,000 millas).

**MANEJO ECONÓMICO**

El rendimiento del combustible es afectado por varios factores como su estilo de manejo, las condiciones bajo las que maneja y el mantenimiento de su vehículo.

Para mejorar el rendimiento del combustible, se pueden hacer varias cosas:

- Acelere y desacelere de manera suave y moderada.
- Maneje a velocidades constantes sin detenerse.
- Anticipe las detenciones; una desaceleración puede eliminar la necesidad de detenerse.
- Combine sus actividades y diligencias y minimice el manejo con frenadas y arranques.
- Cierre las ventanas cuando maneje a alta velocidad.
- Al manejar a velocidades razonables (viajar a 88 km/h [55 mph]), se utiliza 15% menos de combustible que cuando se conduce a 105 km/h (65 mph).
- Mantenga las llantas bien infladas y utilice únicamente el tamaño recomendado.
- Utilice el aceite de motor recomendado.
- Realice el mantenimiento programado en forma regular.

También hay algunas cosas que no debe hacer ya que pueden reducir el rendimiento del combustible:

- Aceleraciones repentinas o bruscas.
- Revolucionar el motor antes de apagarlo.
- Dejar el vehículo en marcha mínima más de un minuto.
- Calentar el vehículo por las mañanas.
- Utilizar el aire acondicionado o desescarchador delantero.

- Utilizar el control de velocidad en terrenos montañosos.
- Apoyar su pie en el pedal del freno mientras maneja.
- Manejar un vehículo muy cargado o arrastrar un remolque.
- Transportar peso innecesario (se pierden aproximadamente 0.4 km/L [1 mpg] por cada 180 kg [400 lb] de peso transportado).
- Equipar ciertos accesorios en su vehículo (por ejemplo, deflectores de insectos, barras de volcadura/de luces, estribos, portaesquíes).
- Manejar con las ruedas desalineadas.

**MANEJO EN CONDICIONES ESPECIALES**

**!** **ADVERTENCIA:** Si el motor del vehículo se apaga mientras conduce a través de un camino inundado, no intente hacerlo arrancar de nuevo. Esto podría causar un mayor daño al motor que no está cubierto por la garantía. Consulte la *Póliza de garantía* para obtener información de contacto.

Si debe manejar en áreas inundadas, hágalo lentamente. Es posible que la tracción esté limitada o los frenos mojados, así que mantenga una distancia de frenado mayor ya que el vehículo no frenará tan rápido como suele hacerlo.

Después de manejar a través de un área inundada, aplique los frenos suavemente varias veces mientras maneja lentamente para secar más rápidamente los frenos.

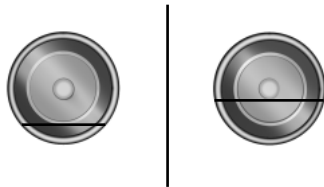

Nunca conduzca por agua cuyo nivel esté por encima de la parte inferior de las ruedas (rines) de las llantas (si se trata de automóviles) o de la parte inferior de los cubos de las ruedas (en el caso de camiones y camionetas). Podría entrar agua a través de la admisión de aire debido al vacío generado por el motor.

**Nota:** los daños causados por filtraciones de agua en el motor no están cubiertos por la garantía.

Si el nivel del agua está por arriba de la línea imaginaria indicada anteriormente, no intente atravesar el camino inundado. Si lo hace podría causar graves daños al motor.

## TAPETES

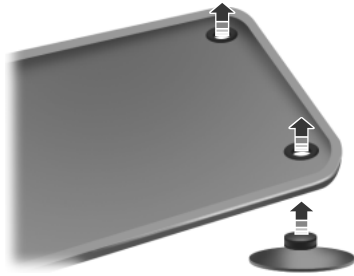

**ADVERTENCIA:** Siempre utilice tapetes diseñados para ajustarse al espacio para pies de su vehículo. Únicamente utilice tapetes que no obstruyan el área del pedal. Únicamente utilice tapetes que se aseguren firmemente a los postes de retención de manera que no se desacomoden e interfieran con los pedales ni obstaculicen de otra forma la operación segura de su vehículo.

- Los pedales que no se pueden mover libremente pueden causar la pérdida de control del vehículo y aumentar el riesgo de sufrir graves lesiones personales.
- Siempre asegúrese de que los tapetes estén bien asegurados a los postes de retención en la alfombra que viene con el vehículo. Los tapetes se deben asegurar apropiadamente a ambos postes de retención para garantizar que no se desacomoden.
- Nunca coloque tapetes ni cualquier otra cubierta en el espacio para pies del vehículo que no se pueda asegurar apropiadamente para evitar que se mueva e interfiera con los pedales o con la capacidad de controlar el vehículo.
- Nunca coloque tapetes ni cualquier otra cubierta encima de los tapetes que ya están instalados. Los tapetes siempre deben apoyarse en la superficie de la alfombra del vehículo y no en otro tapete ni cubierta. Los tapetes o cualquier otra cubierta adicional reducirán el espacio del pedal y posiblemente interferirán con su operación.
- Verifique regularmente la sujeción de los tapetes. Siempre reinstale y asegure de manera correcta los tapetes que se hayan desmontado para limpieza o reemplazo.

**ADVERTENCIA** *(Continúa)*

- Siempre asegúrese de que no caigan objetos en el espacio para pies del conductor mientras el vehículo está en movimiento. Estos objetos pueden quedar atrapados debajo de los pedales causando la pérdida de control del vehículo.
- Si no se siguen correctamente las instrucciones de instalación o sujeción de los tapetes es posible que interfieran con la operación del pedal causando la pérdida de control del vehículo.
- Para instalar los tapetes, colóquelos de manera que el ojal quede sobre el poste de retención y presione para asegurarlos.
- Para quitar el tapete, siga el procedimiento de instalación en orden inverso.

**LUCES DE EMERGENCIA**

El control de las luces de emergencia está ubicado en el tablero de instrumentos cerca del radio. Úselas cuando su vehículo esté descompuesto y represente un riesgo para la seguridad de los demás conductores.

- Si presiona el control de las luces intermitentes, todas las luces direccionales delanteras y traseras destellarán.
- Presione nuevamente el control de las luces intermitentes para apagarlas.

**Nota:** con el uso prolongado, las luces intermitentes pueden descargar la batería de 12 voltios.

**INTERRUPTOR DE CORTE DE LA BOMBA DE COMBUSTIBLE**

El interruptor de corte de la bomba de combustible es un dispositivo destinado a detener la bomba eléctrica de combustible si el vehículo ha participado en un choque.

Después de un choque, si el motor gira pero no arranca, se puede haber activado el interruptor de corte de la bomba de combustible.



El interruptor de corte de la bomba de combustible se ubica detrás del tablero de acceso, en el tablero de tapizado lateral trasero izquierdo, cerca de la compuerta levadiza.

El interruptor de corte de la bomba de combustible tiene un botón rojo de restablecimiento en la parte superior.

Si el vehículo posee una compuerta levadiza eléctrica, el interruptor de corte de la bomba de combustible estará a la izquierda del motor de la compuerta.

Use el siguiente procedimiento para restablecer el interruptor de corte de la bomba de combustible.

1. Gire el encendido a la posición de apagado.
2. Compruebe que no haya fugas en el sistema de combustible.
3. Si no puede ver una fuga de combustible, reinicie el interruptor de corte de la bomba de combustible empujando el botón de reinicio rojo.
4. Gire el encendido a la posición ON (Encendido). Espere unos segundos y vuelva a girar la llave a la posición Desactivar.
5. Verifique otra vez en busca de fugas del sistema de combustible.

### CÓMO ARRANCAR EL VEHÍCULO CON CABLES PASACORRIENTE



**ADVERTENCIA:** Los gases que se encuentran alrededor de la batería del vehículo pueden explotar si se exponen a llamas, chispas o cigarrillos encendidos. Una explosión podría ocasionar lesiones personales o daños al vehículo.



**ADVERTENCIA:** La batería del vehículo contiene ácido sulfúrico, el cual puede quemar la piel, los ojos y la ropa en caso de contacto.

No trate de empujar su vehículo de transmisión automática para arrancarlo. Las transmisiones automáticas no permiten arrancar el motor empujando el vehículo. Intentar empujar un vehículo con transmisión automática para arrancarlo podría provocar daños en la transmisión.

Cuando la batería del vehículo se desconecta o se instala una nueva, la transmisión automática debe volver a aprender su estrategia de cambios. Como resultado, la transmisión puede presentar una combinación de cambios firmes y suaves. Esta operación se considera normal y no afecta la función ni la durabilidad de la transmisión. Con el tiempo, el proceso de aprendizaje de adaptación actualizará por completo el funcionamiento de la transmisión.

**Preparación del vehículo**

**Nota:** use solo un suministro de 12 voltios para arrancar su vehículo.

**Nota:** no desconecte la batería del vehículo descompuesto, ya que esto podría dañar el sistema eléctrico del vehículo.

1. Estacione el vehículo auxiliar cerca del cofre del vehículo descompuesto, asegurándose de que los vehículos no entren en contacto. Ponga el freno de estacionamiento en ambos vehículos y aléjese del ventilador de enfriamiento del motor y otras piezas móviles.
2. Revise todas las terminales de la batería. Desmonte la cubierta de la terminal positiva (si está equipado) y quite cualquier corrosión excesiva antes de conectar los cables de la batería. Asegúrese de que todos los tapones de ventilación estén apretados y nivelados.
3. Encienda el ventilador del calefactor en ambos vehículos para evitar daños causados por descargas de voltaje. Apague todos los demás accesorios.

**Conexión de los cables pasacorriente**

**ADVERTENCIA:** No conecte el extremo del segundo cable a la terminal negativa (-) de la batería descargada. Una chispa podría provocar una explosión de los gases alrededor de la batería.

**Nota:** no conecte el cable negativo (-) a las líneas de combustible, a las cubiertas de balanceo del motor, al múltiple de admisión ni a componentes eléctricos como puntos de conexión a tierra.

**Nota:** en la ilustración, el vehículo de la parte inferior se utiliza para indicar la batería auxiliar (refuerzo).

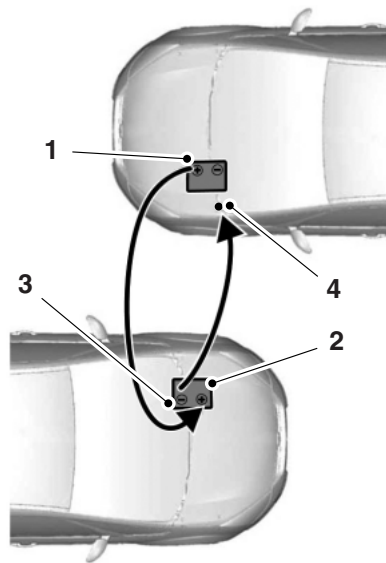

1. Conecte el cable pasacorriente positivo (+) a la terminal positiva (+) de la batería descargada.
2. Conecte el otro extremo del cable positivo (+) a la terminal positiva (+) de la batería auxiliar.
3. Conecte el cable negativo (-) a la terminal negativa (-) de la batería auxiliar.
4. Haga la conexión final del cable negativo (-) a una parte metálica expuesta del motor del vehículo descompuesto, lejos de la batería, del carburador y del sistema de inyección de combustible.

Asegúrese que los cables estén alejados de las aspas de ventiladores, bandas, piezas móviles de ambos motores o de cualquier pieza del sistema de suministro de combustible.

#### **Arranque con cables pasacorriente**

1. Arranque el motor del vehículo auxiliar y haga funcionar el motor aumentando la velocidad moderadamente.
2. Arranque el motor del vehículo descompuesto.
3. Una vez que el vehículo descompuesto arranque, deje funcionar ambos motores durante tres minutos antes de desconectar los cables pasacorriente.

**Retiro de los cables pasacorriente**

**Nota:** en la ilustración, el vehículo de la parte inferior se utiliza para indicar la batería auxiliar (refuerzo).

Retire los cables pasacorriente en orden inverso al de conexión.

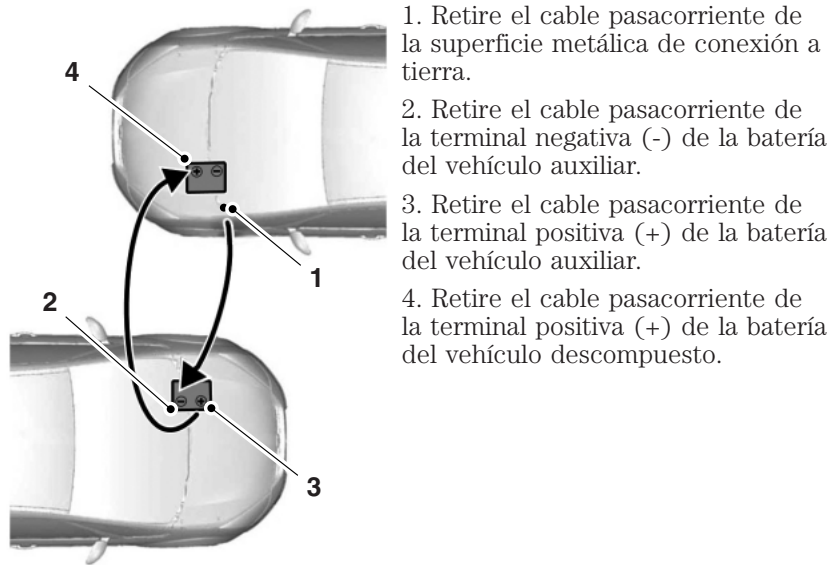

1. Retire el cable pasacorriente de la superficie metálica de conexión a tierra.

2. Retire el cable pasacorriente de la terminal negativa (-) de la batería del vehículo auxiliar.

3. Retire el cable pasacorriente de la terminal positiva (+) de la batería del vehículo auxiliar.

4. Retire el cable pasacorriente de la terminal positiva (+) de la batería del vehículo descompuesto.

Después de encender el vehículo descompuesto y de retirar los cables pasacorriente, déjelo funcionar en ralentí durante varios minutos, de modo que la computadora del motor pueda reaprender sus condiciones de ralentí.

**CÓMO CAMBIAR UN FUSIBLE****Fusibles**

 **ADVERTENCIA:** Siempre reemplace un fusible por otro que tenga el amperaje especificado. El uso de un fusible con un amperaje mayor puede causar graves daños al cableado y podría provocar un incendio.

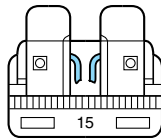

Si los componentes eléctricos del vehículo no funcionan, es posible que se haya fundido un fusible. Los fusibles fundidos se reconocen por tener un alambre roto en su interior. Revise los fusibles

correspondientes antes de reemplazar algún componente eléctrico.

**Amperaje y color de los fusibles estándares**

COLOR					
Amperaje del fusible	Minifusibles	Fusibles estándar	Maxifusibles	Maxifusibles de cartucho	Cartucho con eslabón fusible
2 A	Gris	Gris	—	—	—
3 A	Violeta	Violeta	—	—	—
4 A	Rosado	Rosado	—	—	—
5A	Canela	Canela	—	—	—
7.5A	Marrón	Marrón	—	—	—
10A	Rojo	Rojo	—	—	—
15A	Azul	Azul	—	—	—
20A	Amarillo	Amarillo	Amarillo	Azul	Azul
25A	Natural	Natural	—	Natural	Natural
30A	Verde	Verde	Verde	Rosado	Rosado
40A	—	—	Anaranjado	Verde	Verde
50A	—	—	Rojo	Rojo	Rojo
60A	—	—	Azul	Amarillo	Amarillo

COLOR					
Ampe- raje del fusible	Minifusi- bles	Fusibles estándar	Maxifusi- bles	Maxifusi- bles de cartucho	Cartucho con eslabón fusible
70A	—	—	Canela	—	Marrón
80A	—	—	Natural	Negro	Negro

#### TABLA DE ESPECIFICACIONES DE FUSIBLES

##### Caja de distribución eléctrica



**ADVERTENCIA:** Siempre desconecte la batería del vehículo antes de trabajar con fusibles de alta potencia.



**ADVERTENCIA:** Para reducir el riesgo de una descarga eléctrica, siempre vuelva a colocar la cubierta en la caja de distribución de la corriente antes de conectar nuevamente la batería del vehículo o de rellenar los depósitos de líquidos.

La caja de distribución eléctrica se ubica en el compartimiento del motor. Contiene fusibles de alta corriente que protegen a los sistemas eléctricos principales contra sobrecargas.

Si la batería se desconectó y se volvió a conectar, consulte *Cambio de la batería del vehículo* en el capítulo *Mantenimiento*.

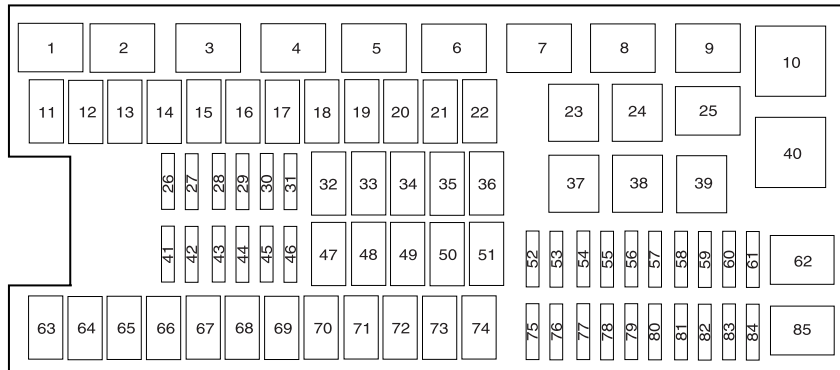

Los fusibles de alta potencia están codificados de la siguiente manera:

Ubicación de fusibles o relevadores	Amperaje de los fusibles	Circuitos protegidos
1	—	Relevador del módulo de control del tren motriz
2	—	Relevador del motor de arranque
3	—	Relevador del motor del ventilador
4	—	Relevador de carga de la batería del arrastre de remolque
5	—	Relevador de la bomba de combustible
6	—	Relevador del ventilador electrónico 1
7	—	Relevador del desempañador de la ventana trasera y el espejo térmico

Ubicación de fusibles o relevadores	Amperaje de los fusibles	Circuitos protegidos
8	—	Relevador del ventilador electrónico 3
9	—	Relevador de marcha/arranque
10	—	Relevador de suspensión de aire trasero
11	40A**	Estribo eléctrico
12	40A**	Relevador de marcha/arranque
13	30A **	Relevador del motor de arranque
14	40A**	Ventilador electrónico
15	20A**	Relevador del faro de descarga de alta intensidad derecho
16	40A**	Ventilador electrónico
17	20A**	Relevador del faro de descarga de alta intensidad izquierdo
18	30A**	Frenos del remolque
19	60 A**	Alimentación del relevador de suspensión de aire trasero
20	—	No se usa
21	30A**	Relevador de carga de la batería del arrastre de remolque
22	30A**	Asiento eléctrico del pasajero
23	—	Relevador del embrague del A/A
24	—	Relevador de luces de estacionamiento de arrastre de remolque
25	—	Relevador del faro de descarga de alta intensidad derecho
26	—	No se usa
27	20A*	4x4

Ubicación de fusibles o relevadores	Amperaje de los fusibles	Circuitos protegidos
28	25A*	Relevador de luces de estacionamiento de arrastre de remolque
29	20A*	Luces de reversa, solenoide de extremo de rueda integrado
30	10A*	Relevador del embrague del A/A
31	—	No se usa
32	40A**	Relevador del motor del ventilador
33	40A**	Tomacorriente de 110 voltios CA
34	30A**	Motor del ventilador auxiliar
35	30A**	Relevador del módulo de control del tren motriz
36	30A**	Compuerta levadiza eléctrica
37	—	Relevador de las luces de alto y direccionales izquierdas del arrastre de remolque
38	—	Relevador de las luces de alto y direccionales derechas del arrastre de remolque
39	—	Relevador de las luces de reversa
40	—	Relevador del ventilador electrónico 2
41	10A*	Alimentación de respaldo del módulo de control del tren motriz
42	—	No se usa
43	5A*	Interruptor de activación/desactivación del freno
44	20A*	Relevador de la bomba de combustible

Ubicación de fusibles o relevadores	Amperaje de los fusibles	Circuitos protegidos
45	25A*	Relevador de las luces de alto y direccionales de arrastre de remolque
46	—	No se usa
47	—	No se usa
48	30A**	Módulo de suspensión de aire trasero
49	—	No se usa
50	30A**	Relevador del motor del limpiador delantero
51	40A**	Relevador del desempañador de la ventana trasera y el espejo térmico
52	10A*	Alimentación del sistema de frenos antibloqueo/marcha
53	10A*	Módulo de suspensión de aire trasero
54	—	No se usa
55	5A*	Alimentación marcha/arranque de la bobina del relevador de la bomba de combustible
56	30A*	Alimentación de marcha/arranque del tablero de fusibles en el compartimiento de pasajeros
57	10A*	Bobina del relevador del motor del ventilador
58	15A*	Luces de reversa del arrastre de remolque
59	15A*	Espejos térmicos
60	—	No se usa

Ubicación de fusibles o relevadores	Amperaje de los fusibles	Circuitos protegidos
61	—	Diodo de la bomba de combustible
62	—	Relevador del faro de descarga de alta intensidad izquierdo
63	25A**	Ventilador electrónico
64	30A**	Toldo corredizo
65	20A**	Tomacorriente auxiliar (tablero de instrumentos)
66	20A**	Tomacorriente auxiliar (parte trasera de la consola central)
67	40A**	Asientos con control de climatización de la fila delantera
68	60 A**	Válvulas del sistema de frenos antibloqueo
69	60 A**	Bomba del sistema de frenos antibloqueo
70	30A**	Asiento eléctrico plegable de la tercera fila
71	20A**	Tomacorriente auxiliar/encendedor
72	20A**	Tomacorriente auxiliar (tablero del cuarto trasero derecho)
73	—	No se usa
74	30A**	Asiento eléctrico del conductor
75	20A*	Alimentación del vehículo 1 - módulo de control del tren motriz
76	20A*	Alimentación del vehículo 2 - módulo de control del tren motriz

Ubicación de fusibles o relevadores	Amperaje de los fusibles	Circuitos protegidos
77	15A*	Alimentación del vehículo 4: bobinas de encendido
78	—	No se usa
79	20A*	Alimentación del vehículo 3 - módulo de control del tren motriz
80	—	No se usa
81	—	No se usa
82	—	No se usa
83	—	No se usa
84	—	No se usa
85	—	Relevador del motor del limpiador

\* Minifusibles \*\* Fusibles de cartucho

#### Tablero de fusibles del compartimento de pasajeros

El tablero de fusibles se encuentra debajo del lado derecho del tablero de instrumentos.

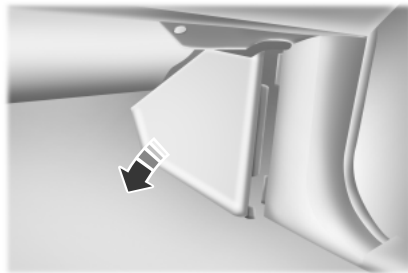

Para desmontar el tablero de tapizado y acceder a la caja de fusibles, jale del tablero hacia usted, gírelo hacia un lado y desmóntelo. Para reinstalarlo, haga coincidir las lengüetas con las ranuras en el tablero y presiónelo para que encaje.

Para quitar la cubierta de la caja de fusibles, presione las lengüetas en ambos extremos de la cubierta y luego júlela.

Para volver a instalar la cubierta de la caja de fusibles, ponga la parte superior de la cubierta sobre el tablero de fusibles y luego presione la parte inferior de la cubierta hasta que escuche un chasquido de enganche. Jale suavemente la cubierta para asegurarse que esté correctamente asentada.

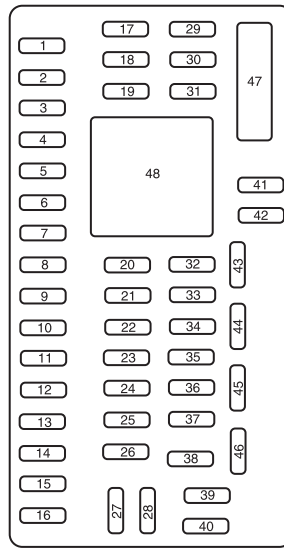

Los fusibles están codificados de la siguiente manera:

Ubicación de fusibles o relevadores	Amperaje de los fusibles	Circuitos de protección
1	30A	Ventana del conductor
2	15A	Módulo de memoria del lado del conductor
3	15A	Controles de audio de los asientos traseros, radio satelital, SYNC
4	30A	Ventana del pasajero
5	10A	Iluminación del teclado, activación del asiento de la tercera fila, interseguro de cambios del freno, energía lógica del tablero de fusibles inteligente
6	20A	Direccionales

Ubicación de fusibles o relevadores	Amperaje de los fusibles	Circuitos de protección
7	10A	Faro de luces bajas (izquierdo)
8	10A	Faro de luces bajas (derecho)
9	15A	Luces interiores
10	15A	Iluminación de fondo del interruptor, Luces de estribo
11	10A	No se usa (disponible)
12	7.5A	Espejos eléctricos, interruptor de memoria del asiento del conductor
13	5A	No se usa (disponible)
14	10A	Módulo de la compuerta levadiza eléctrica: energía de respaldo, Reloj
15	10A	Control de climatización, módulo del satélite de posicionamiento global
16	15A	No se usa (disponible)
17	20A	Seguros de puertas, apertura de compuerta levadiza, apertura de ventana de compuerta levadiza
18	20A	Asientos térmicos de la segunda fila
19	25A	Limpiador trasero
20	15A	Pedales ajustables, enlace de datos
21	15A	Faros antiniebla
22	15A	Luces de estacionamiento
23	15A	Luces altas de los faros
24	20A	Claxon
25	10A	Luces de demanda, Guanteras, Visera

Ubicación de fusibles o relevadores	Amperaje de los fusibles	Circuitos de protección
26	10A	Grupo de instrumentos del tablero
27	20A	Interruptor de encendido
28	5A	Radio
29	5A	Grupo de instrumentos del tablero
30	5A	No se usa (disponible)
31	10A	No se usa (disponible)
32	10A	Módulo de la bolsa de aire
33	10A	No se usa (disponible)
34	5A	No se usa (disponible)
35	10A	Asistencia de estacionamiento en reversa, 4x4, videocámara trasera, asientos térmicos de la segunda fila
36	5A	Sistema antirrobo pasivo
37	10A	Control de climatización
38	20A	Bocina de graves auxiliar, amplificador de THX
39	20A	Radio
40	20A	Amplificador de THX
41	15A	Ventanas eléctricas, ventilas eléctricas, toldo corredizo eléctrico, espejo retrovisor con atenuación automática, tomacorriente de 110 VCA
42	10A	No se usa (disponible)
43	10A	Lógica de limpiador trasero, Sensor de lluvia
44	10A	Bobina del relevador de carga de la batería de arrastre de remolques
45	5A	Lógica del limpiador delantero

**Fusibles**

<b>Ubicación de fusibles o relevadores</b>	<b>Amperaje de los fusibles</b>	<b>Circuitos de protección</b>
46	7.5A	Control de climatización, Control del relevador auxiliar
47	Cortacircuitos de 30A	Ventanas eléctricas, toldo corredizo
48	—	Relevador de demora de accesorios

**INFORMACIÓN GENERAL**



**ADVERTENCIA:** Desconecte los estribos, si está equipado, antes de trabajar debajo del vehículo, levantarlo con el gato o colocar cualquier objeto debajo del vehículo. No coloque nunca su mano entre el estribo extendido y el vehículo. Un estribo en movimiento puede causar lesiones.

Realice el servicio a su vehículo de manera regular para conservar su aptitud para circulación y su valor de reventa. Existe una gran red de distribuidores autorizados Ford que le pueden ayudar con su experiencia de servicio profesional. Creemos que sus técnicos especialmente capacitados están mejor calificados para darle servicio a su vehículo de manera apropiada y con profesionalismo. Ellos utilizan una amplia gama de herramientas altamente especializadas desarrolladas específicamente para darle servicio a su vehículo.

Para ayudarlo con el mantenimiento de su vehículo, le entregamos la *información de mantenimiento programado*, la cual facilita el seguimiento del servicio de rutina.

Si su vehículo requiere servicio profesional, un distribuidor autorizado puede proporcionar las refacciones y el servicio necesarios. Revise la información relacionada con la garantía para saber qué refacciones y servicios están cubiertos.

Use solo los combustibles, lubricantes, líquidos y refacciones recomendados que cumplan con las especificaciones. Las refacciones Motorcraft® están diseñadas y fabricadas para proporcionar el mejor rendimiento en su vehículo.

**Precauciones**

- No trabaje con el motor caliente.
- Asegúrese que no quede nada atrapado en las partes en movimiento.
- No trabaje en un vehículo con el motor en funcionamiento dentro de un espacio cerrado, a menos que esté seguro que tiene suficiente ventilación.
- Mantenga todas las llamas al descubierto y cualquier otro material incandescente (por ejemplo, cigarrillos) lejos de la batería del vehículo y de todas las piezas relacionadas con el sistema de combustible.

**Trabajo con el motor apagado**

1. Coloque el freno de estacionamiento y cambie a **P** (Estacionamiento).
2. Apague el motor y quite la llave (si está equipado).
3. Bloquee las ruedas.

**Trabajo con el motor encendido**

**ADVERTENCIA:** Para reducir el riesgo de daño al vehículo o quemaduras personales, no arranque el motor sin el filtro de aire, ni lo desmonte mientras el motor esté funcionando.

1. Coloque el freno de estacionamiento y cambie a **P** (Estacionamiento).
2. Bloquee las ruedas.

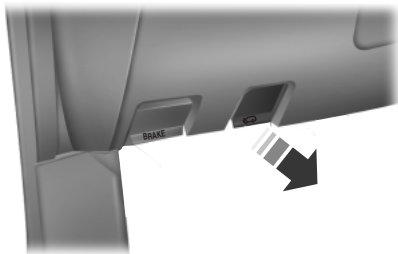
**CÓMO ABRIR Y CERRAR EL COFRE**

1. Desde el interior del vehículo, jale la manija de apertura del cofre que se encuentra debajo del tablero de instrumentos.
2. Diríjase a la parte delantera del vehículo y desenganche el pestillo auxiliar ubicado bajo la parte central delantera de la tapa del cofre.
3. Levante el cofre hasta que los cilindros de elevación lo mantengan abierto.

VISIÓN GENERAL DEBAJO DEL COFRE

Motor V8 de 5.4L

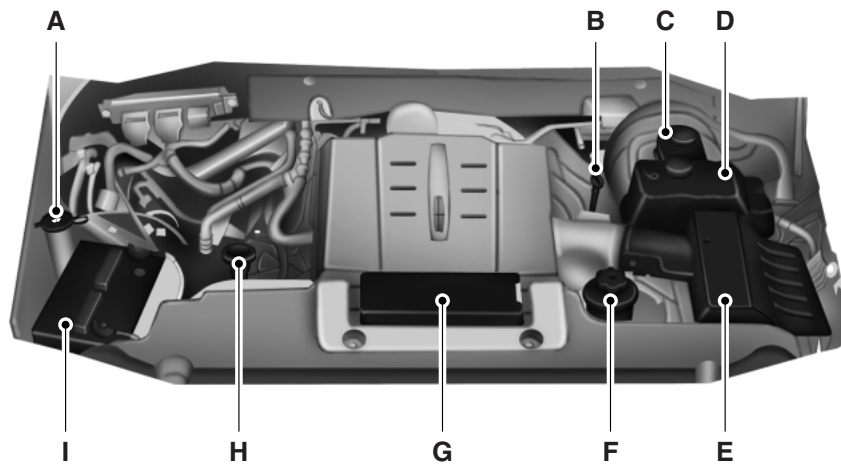

- A. Depósito del líquido lavaparabrisas
- B. Varilla indicadora del nivel de aceite del motor
- C. Depósito del líquido de frenos
- D. Depósito del líquido refrigerante del motor
- E. Conjunto del filtro de aire
- F. Depósito del líquido de la dirección hidráulica
- G. Caja de distribución eléctrica
- H. Tapón de llenado del aceite del motor
- I. Batería (acumulador)

**VARILLA INDICADORA DEL NIVEL DE ACEITE DEL MOTOR**

- A. MÍN.  
B. MÁX.

**REVISIÓN DEL ACEITE DEL MOTOR**

Consulte la *información de mantenimiento programado* para conocer los intervalos adecuados para la revisión del aceite del motor.

1. Asegúrese de que el vehículo esté sobre una superficie plana.
2. Apague el motor y espere unos 15 minutos a que el aceite escurra hasta el colector de aceite (cárter).
3. Ponga el freno de estacionamiento y compruebe que la palanca de cambio de velocidades esté firmemente asegurada en P (Estacionamiento).
4. Abra el cofre. Protéjase del calor del motor.
5. Ubique y extraiga cuidadosamente la varilla indicadora del nivel de aceite del motor. Consulte *Visión general debajo del cofre* en este capítulo para la localización de varilla de medición del nivel de aceite.
6. Limpie la varilla indicadora. Inserte hasta el fondo la varilla indicadora y vuelva a retirarla.

Si el nivel de aceite está entre el orificio superior e inferior o entre las marcas MIN y MAX (según la aplicación), dicho nivel es aceptable. **NO AGREGUE ACEITE.**

Si el nivel de aceite está por debajo del orificio inferior o de la marca MIN, agregue suficiente aceite para subir el nivel hasta dejarlo entre los orificios inferior y superior o dentro del rango MIN-MAX.

Los niveles de aceite que estén por sobre el orificio superior o la marca MAX, pueden dañar el motor. Un distribuidor autorizado debe quitar algo de aceite del motor.

7. Ponga la varilla indicadora en su lugar y asegúrese de que quede bien asentada.

### Adición de aceite de motor

**Nota:** No quite la varilla indicadora de aceite del motor ni el tapón de llenado con el motor en marcha.

**Nota:** no agregue aceite de motor por arriba de la marca MAX. Los niveles de aceite por encima de la marca MAX pueden causar daños en el motor.



Utilice exclusivamente aceites para motores de gasolina certificados por American Petroleum Institute (API). Un aceite con esta marca registrada cumple con las normas actuales de protección del sistema de emisión de gases y motor, y con los requerimientos de ahorro de combustible del International Lubricant Standardization and Approval Committee (ILSAC), conformado por fabricantes de automóviles de los

Estados Unidos y Japón.

1. Revise el nivel de aceite del motor.
2. Si el nivel de aceite del motor no está dentro de los límites normales, agregue sólo aceite de motor que cumpla con las especificaciones de Ford. Para obtener más información, consulte *Capacidades y especificaciones*. Retire el tapón de llenado de aceite del motor y use un embudo para verter el aceite en la abertura.
3. Vuelva a revisar el nivel de aceite del motor. Asegúrese de que el nivel de aceite no esté sobre los límites de operación normal en la varilla indicadora de nivel de aceite del motor.
4. Instale la varilla indicadora y asegúrese de que quede bien ajustada.
5. Instale perfectamente el tapón de llenado de aceite del motor girándolo hacia la derecha hasta que se escuchen tres chasquidos o hasta que el tapón quede completamente asentado.

### REVISIÓN DEL LÍQUIDO REFRIGERANTE DEL MOTOR

#### Revisión del líquido refrigerante del motor

Cuando el motor esté frío, verifique la concentración y el nivel del líquido refrigerante del motor en los intervalos indicados en la *información de mantenimiento programado*.

**Nota:** asegúrese de que el nivel esté entre las marcas MIN y MAX en el depósito de líquido refrigerante.

**Nota:** el refrigerante se expande cuando está caliente. El nivel puede subir más allá de la marca MAX.

**Nota:** Si el nivel está en la marca MIN, debajo de la marca MIN, o vacío, agregue refrigerante inmediatamente. Consulte *Llenado de líquido refrigerante del motor* en este capítulo.

La concentración del líquido refrigerante se debe mantener dentro del 48% y 50%, lo que equivale a un punto de congelamiento entre -34 °C (-30 °F) y -37 °C (-34 °F).

**Nota:** para mejores resultados, la concentración del líquido refrigerante se debe probar con un refractómetro, como la herramienta 300-ROB75240 de Rotunda, disponible con su distribuidor autorizado. Ford no recomienda el uso de hidrómetros ni tiras de prueba de líquido refrigerante para medir la concentración del líquido refrigerante.

**Nota:** los líquidos de su automóvil no se pueden intercambiar; es decir, no utilice líquido refrigerante del motor/anticongelante ni líquido lavaparabrisas para una función diferente a la especificada, ni en otra ubicación del vehículo.

#### Adición de líquido refrigerante del motor



**ADVERTENCIA:** No agregue líquido refrigerante del motor cuando el motor esté caliente. Al salir, el vapor y los líquidos hirvientes de un sistema de enfriamiento caliente pueden producirle graves quemaduras. También puede sufrir quemaduras si derrama líquido refrigerante en las piezas calientes del motor.



**ADVERTENCIA:** No ponga líquido refrigerante del motor en el depósito del líquido lavaparabrisas. Si se rocía en el parabrisas, el líquido refrigerante del motor puede dificultar la visión a través del parabrisas.



**ADVERTENCIA:** Para disminuir el riesgo de sufrir lesiones personales, asegúrese que el motor esté frío antes de quitar el tapón de descarga de presión del líquido refrigerante. El sistema de enfriamiento está bajo presión, por lo que pueden salir con fuerza vapor y líquido caliente cuando se suelta ligeramente la tapa.



**ADVERTENCIA:** No agregue líquido refrigerante más allá de la marca MAX.

**Nota:** no utilice gránulos para detener fugas, selladores del sistema de enfriamiento ni aditivos, ya que pueden dañar los sistemas de enfriamiento o la calefacción del motor. Este tipo de daño no está cubierto por la garantía del vehículo.

**Nota:** durante la operación normal del vehículo, el color del líquido refrigerante del motor puede cambiar de anaranjado a rosa o rojo claro. Mientras el líquido refrigerante del motor esté transparente y no esté contaminado, este cambio de color no indica que el líquido refrigerante del motor se ha degradado ni tampoco que es necesario drenar el líquido refrigerante del motor, lavar el sistema o reemplazar el líquido refrigerante del motor.

- NO MEZCLE diferentes colores o tipos de líquido refrigerante en su vehículo. Asegúrese de usar el líquido refrigerante correcto. Si mezcla líquidos refrigerantes del motor, el sistema de enfriamiento del motor se puede dañar. El uso de un líquido refrigerante inadecuado puede dañar los componentes del motor y del sistema de enfriamiento e invalidar la garantía.
- En caso de emergencia, se puede añadir una gran cantidad de agua sin líquido refrigerante del motor para llegar taller de servicio para su vehículo. En este caso, el sistema de enfriamiento se debe drenar, limpiar químicamente con Premium Cooling System Flush (limpiador premium de sistema de enfriamiento) de Motorcraft y rellenar con líquido refrigerante del motor tan pronto como sea posible. Agregar solamente agua (sin líquido refrigerante del motor) puede provocar daños en el motor por corrosión, sobrecalentamiento o congelamiento.
- No use alcohol, metanol, agua salobre ni ningún líquido refrigerante del motor mezclado con anticongelante (líquido refrigerante) que contenga alcohol o metanol. El alcohol y otros líquidos pueden provocar daños en el motor por sobrecalentamiento o congelamiento.
- No agregue inhibidores o aditivos adicionales al líquido refrigerante. Estos pueden ser dañinos y pueden comprometer la protección contra la corrosión del líquido refrigerante del motor.

Desenrosque la tapa lentamente. Al desenroscar el tapón escapará la presión.

Agregue líquido refrigerante del motor prediluido que cumpla con la especificación de Ford. Para obtener más información, consulte *Capacidades y especificaciones*.

Cada vez que se agregue líquido refrigerante, el nivel de éste en el depósito del líquido refrigerante se debe revisar las próximas veces que conduzca el vehículo. Si fuera necesario, agregue suficiente líquido

refrigerante del motor prediluido para llevar el nivel del líquido refrigerante al nivel apropiado.

### **Líquido refrigerante del motor reciclado**

Ford Motor Company no recomienda el uso de un líquido refrigerante reciclado, dado que aun no se encuentra disponible un proceso de reciclaje aprobado por Ford.



El líquido refrigerante del motor usado debe eliminarse de manera apropiada. Siga las normas y reglamentos de su comunidad para reciclar y eliminar los líquidos de automóviles.

### **Climas extremos**

Si conduce en climas extremadamente fríos:

- Quizá sea necesario que el distribuidor autorizado de Ford aumente la concentración del líquido refrigerante sobre el 50%.
- Una concentración del refrigerante de 60% proporcionará una protección mejorada en el punto de congelación. Las concentraciones de líquido refrigerante del motor por encima del 60% disminuyen las características de protección contra el sobrecalentamiento que posee el líquido refrigerante del motor y pueden causar daños en el motor.

Si conduce en climas extremadamente cálidos:

- Quizá sea necesario que el distribuidor autorizado de Ford aumente la concentración del líquido refrigerante sobre el 40%.
- Una concentración del líquido refrigerante del 40% proporcionará mayor protección contra el sobrecalentamiento. Las concentraciones de líquido refrigerante del motor por debajo de 40% disminuyen las propiedades de protección contra corrosión/congelamiento del líquido refrigerante del motor y pueden causar daños en el motor.

Los vehículos que se manejan durante todo el año en climas que no son extremos deben utilizar líquido refrigerante del motor prediluido para un sistema de enfriamiento óptimo y para la protección del motor.

### **Lo que debe saber sobre el enfriamiento de seguridad ante fallas**

Si se agota el suministro de líquido refrigerante del motor, esta función permite manejar temporalmente el vehículo antes que aumenten los daños en los componentes debido al aumento de la temperatura. El margen seguridad ante fallas depende de las temperaturas ambientales, de la carga del vehículo y del terreno.

**Cómo funciona el sistema de enfriamiento a prueba de fallas**

Si el motor comienza a sobrecalentarse, el indicador de temperatura del líquido refrigerante del motor se moverá a la zona roja (caliente) y:



Se encenderá la luz de advertencia de temperatura del líquido refrigerante.



Se encenderá el indicador de servicio del motor a la brevedad.

Si alcanza una condición de temperatura excesiva preajustada, el motor cambia automáticamente al funcionamiento alterno de cilindros. Cada cilindro desactivado actúa como una bomba de aire y enfría el motor.

Cuando esto sucede, el vehículo sigue funcionando. Sin embargo:

- La potencia del motor será limitada.
- El sistema de aire acondicionado se desactivará.

El funcionamiento continuo incrementará la temperatura del motor y este se detendrá por completo, provocando un aumento en el esfuerzo de la dirección y del frenado.

Una vez que la temperatura del motor se enfría, éste se puede volver a arrancar. Lleve el vehículo a un distribuidor autorizado lo antes posible para minimizar el daño del motor.

**Cuando se activa el modo a prueba de fallas**



**ADVERTENCIA:** El modo de seguridad ante fallas solo se debe usar en emergencias. Haga funcionar el vehículo en modo de seguridad ante fallas solo el tiempo necesario para conducir el vehículo a un lugar seguro y buscar ayuda para reparación inmediatamente. Cuando el vehículo está en modo de seguridad ante fallas, puede tener potencia limitada, no podrá mantener el funcionamiento a alta velocidad y podría apagarse completamente, sin advertencia previa, provocando pérdida de la potencia en el motor, la asistencia de dirección hidráulica y la asistencia de frenos de potencia, lo que puede incrementar la posibilidad de accidentes con heridas graves.



**ADVERTENCIA:** Nunca quite el tapón del depósito del líquido refrigerante mientras el motor esté caliente o en funcionamiento.

La potencia del motor es limitada en el modo a prueba de fallas; por lo tanto, maneje con cuidado. El vehículo no podrá mantener el funcionamiento en alta velocidad y el motor funcionará en forma irregular. Recuerde que el motor es capaz de detenerse por completo en forma automática para evitar daños en el motor, por lo tanto:

1. Sálgase del camino lo antes posible y apague el motor.
2. Haga que su vehículo sea trasladado a un distribuidor autorizado.
3. Si esto no es posible, espere un período corto para que el motor se enfríe.
4. Revise el nivel de líquido refrigerante y llénelo si está bajo.
5. Vuelva a arrancar el motor y lleve el vehículo a un distribuidor autorizado.

**Nota:** manejar el vehículo sin reparar el problema del motor aumenta las probabilidades de que el motor se dañe. Lleve su vehículo a un distribuidor autorizado lo antes posible.

#### **REVISIÓN DEL ACEITE DE LA TRANSMISIÓN AUTOMÁTICA**

**Nota:** el aceite de la transmisión debe ser revisado por un distribuidor autorizado. Si es necesario, el distribuidor autorizado debe agregar aceite.

La transmisión automática no tiene una varilla indicadora del nivel de aceite de la transmisión.

Consulte su *información de mantenimiento programado* para conocer los intervalos programados para revisiones y cambios de aceite. La transmisión no consume aceite. Sin embargo, el nivel de aceite se debe revisar si la transmisión no funciona correctamente; es decir, si se resbala o cambia lentamente o si observa alguna señal de fuga de aceite.

No utilice aditivos suplementarios para aceite de transmisión, otros tratamientos ni agentes limpiadores. El uso de estos materiales puede afectar el funcionamiento de la transmisión y provocar daños a los componentes internos de ésta.

#### **REVISIÓN DEL LÍQUIDO DE FRENOS**

Los niveles del líquido entre las líneas MIN y MAX están dentro de los límites normales de funcionamiento; no es necesario agregar líquido. Si los niveles de los líquidos están fuera de los límites normales de funcionamiento, el rendimiento del sistema puede verse comprometido; busque servicio de inmediato en su distribuidor autorizado.

#### **REVISIÓN DEL LÍQUIDO DE LA DIRECCIÓN HIDRÁULICA**

Revise el líquido de la dirección hidráulica. Consulte la *información de mantenimiento programado*.

1. Encienda el motor y déjelo funcionar hasta que alcance la temperatura normal de funcionamiento (el indicador de temperatura del líquido refrigerante del motor estará cerca del centro del área normal, entre la H y la C).
2. Con el motor en ralentí, gire varias veces el volante de la dirección hacia la izquierda y hacia la derecha.
3. Apague el motor.
4. Revise el nivel de líquido en el depósito. Debe estar entre las líneas MIN y MAX. No agregue líquido si el nivel está dentro de estos límites.
5. Si el nivel está bajo, agregue líquido en pequeñas cantidades, revisando continuamente el nivel hasta que se ubique entre los límites MIN y MAX. Asegúrese de volver a tapar el depósito. Consulte el capítulo *Capacidades y especificaciones* para conocer el tipo de líquido apropiado.

#### FILTRO DE COMBUSTIBLE

Su vehículo está equipado con un filtro de combustible de por vida que está integrado al tanque de combustible. No es necesario realizar mantenimiento periódico ni reemplazarlo.

#### REVISIÓN DEL LÍQUIDO LAVAPARABRISAS



**ADVERTENCIA:** Si hace funcionar el vehículo a temperaturas inferiores a 5 °C (40 °F), use líquido lavaparabrisas con protección anticongelante. No usar líquido lavaparabrisas con protección anticongelante en climas fríos puede producir una visión difusa a través del parabrisas y aumentar el riesgo de lesiones o de accidentes.

Agregue líquido en el depósito si el nivel está bajo. Use solo un líquido lavaparabrisas que cumpla con las especificaciones de Ford. Consulte la tabla de especificaciones técnicas en el capítulo *Capacidades y especificaciones*.

**Nota:** los sistemas de lavadores delantero y trasero se abastecen desde el mismo depósito.

Es probable que las normas estatales o locales de compuestos orgánicos volátiles restrinjan el uso de metanol, un aditivo anticongelante común para lavaparabrisas. Los líquidos lavaparabrisas que contienen agentes anticongelantes sin metanol solo se deben usar si brindan una protección ante clima frío sin dañar el acabado de la pintura del vehículo, las hojas de los limpiadores ni el sistema del lavador.

**CAMBIO DE LA BATERÍA DEL VEHÍCULO**

**ADVERTENCIA:** Las baterías normalmente producen gases explosivos que pueden provocar lesiones personales. Por lo tanto, manténgalas lejos de llamas, chispas o sustancias encendidas. Al trabajar cerca de la batería, protéjase siempre la cara y los ojos. Suministre siempre una ventilación adecuada.



**ADVERTENCIA:** Al levantar una batería con caja de plástico, la presión excesiva en las paredes del extremo puede hacer que el ácido fluya a través de los tapones de ventilación y provoque lesiones personales o daños al vehículo o a la batería. Levante la batería con un portabaterías o con las manos apoyadas en esquinas opuestas.



**ADVERTENCIA:** Mantenga las baterías fuera del alcance de los niños. Las baterías contienen ácido sulfúrico. Evite el contacto con la piel, los ojos o la ropa. Protéjase los ojos al trabajar cerca de la batería para resguardarse contra posibles salpicaduras de solución ácida. En caso de contacto del ácido con la piel o los ojos, lávese de inmediato con agua durante 15 minutos como mínimo y consulte a un médico a la brevedad. Si el ácido es ingerido, llame de inmediato a un médico.



**ADVERTENCIA:** Los bornes, las terminales y los accesorios relacionados con la batería contienen plomo y compuestos de plomo. **Nota:** lávese las manos después de manipular.

**Nota:** si la batería tiene una cubierta o un protector, asegúrese de que se vuelva a instalar después de limpiar o reemplazar la batería.

Para un funcionamiento más prolongado y sin problemas, mantenga la parte superior de la batería limpia y seca. Además, asegúrese que los cables de la batería siempre estén firmemente conectados a las terminales de ésta.

**Nota:** la incorporación de accesorios o componentes eléctricos o electrónicos al vehículo, sea por parte del distribuidor o del propietario, puede afectar el rendimiento y la durabilidad de la batería.

Su vehículo tiene una batería Motorcraft® libre de mantenimiento y que normalmente no requiere agua adicional durante su vida útil.

Si observa indicios de corrosión en la batería o en las terminales, quite los cables de las terminales y límpielos con un cepillo de alambre. Puede neutralizar el ácido con una solución de bicarbonato de sodio y agua.

Se recomienda que desconecte la terminal negativa del cable de la batería si su intención es guardar su vehículo por un período de tiempo prolongado. Esto reducirá al mínimo la descarga de la batería durante el tiempo que esté guardado el vehículo.

Debido a que el motor de su vehículo es controlado electrónicamente por una computadora, algunas condiciones de control se mantienen con energía proveniente de la batería. Cuando la batería se desconecta o cuando se instala una batería nueva, el motor debe volver a aprender su estrategia de ajuste de ralentí y combustible para un manejo y rendimiento óptimos. Para iniciar este proceso:

1. Con el vehículo completamente detenido, aplique el freno de estacionamiento.
2. Ponga la palanca de cambio de velocidades en P (Estacionamiento), desactive todos los accesorios y encienda el motor.
3. Ponga en marcha el motor hasta que alcance la temperatura normal de funcionamiento.
4. Deje que el motor funcione en ralentí durante al menos un minuto.
5. Encienda el aire acondicionado y deje que el motor funcione en ralentí durante al menos un minuto.
6. Maneje el vehículo para completar el nuevo proceso de aprendizaje.
  - Es posible que deba manejar el vehículo 16 km (10 millas) o más para reaprender la estrategia de ajuste de ralentí y de combustible.
  - **Nota:** si no permite que el motor vuelva a aprender su ajuste de ralentí, la calidad de ralentí del vehículo puede verse afectada negativamente hasta que vuelva a aprenderla.

Si se desconectó la batería o si se instaló una nueva, el ajuste del reloj y del radio se debe restablecer al volver a conectarla.

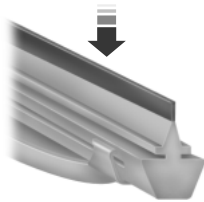
**REVISIÓN DE LAS HOJAS DEL LIMPIADOR**

Deslice la punta de sus dedos sobre el borde de la hoja para verificar si hay irregularidades.

Limpié las hojas del limpiador con una esponja o un trapo suave humedecidos con líquido lavaparabrisas o agua.

**CAMBIO DE LAS HOJAS DE LOS LIMPIADORES**

Cambie las hojas de los limpiadores al menos una vez al año para obtener un rendimiento óptimo.

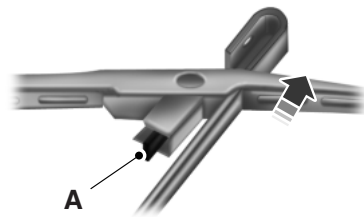

Para reemplazar las hojas de los limpiadores:

1. Doble hacia atrás el brazo del limpiador y coloque la hoja del limpiador en ángulo recto respecto al brazo.
2. Para quitar la hoja del limpiador, presione el broche de retención (A) para desenganchar la hoja del limpiador, luego jale la hoja hacia el parabrisas para quitarla del brazo.

3. Instale la hoja del limpiador nuevo en el brazo del limpiador y presiónelo en su lugar hasta que se escuche un chasquido.

La calidad de los limpiadores puede mejorar si se limpian las hojas de los limpiadores y el parabrisas. Consulte *Ventanas y hojas del limpiador* en el capítulo *Limpieza*.

Para prolongar la vida útil de las hojas de los limpiadores, se recomienda encarecidamente raspar el hielo acumulado en el parabrisas antes de encender los limpiadores. La capa de hielo tiene muchos bordes agudos que pueden dañar el micro borde de la hoja de hule del limpiador.

**Cambio de la hoja del limpiador trasero**

Para reemplazar la hoja del limpiador trasero:

1. Aparte lo máximo posible el brazo del limpiador del vidrio. No aplique demasiada fuerza porque puede romper el brazo del limpiador. Manténgalo en esa posición.

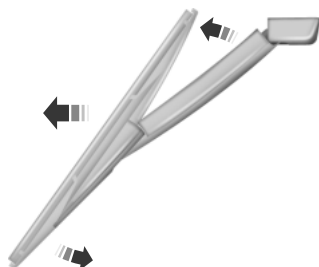

2. Tome la hoja del limpiador y gírela en dirección contraria al brazo del limpiador con una fuerza moderada hasta que se desenganche del brazo del limpiador.

3. Cuando la hoja del limpiador esté suelta, deslícela lejos del brazo del limpiador.

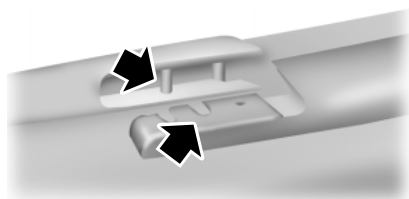

4. Para colocar el limpiador nuevo en el brazo del limpiador, alinee el pasador y el chavetero (indicados con las flechas) y presione firmemente la hoja del limpiador en el brazo del limpiador hasta que se oiga un chasquido.

Si considera que este procedimiento es demasiado complicado, consulte a su distribuidor.

### REVISIÓN DEL FILTRO DE AIRE



**ADVERTENCIA:** Para reducir el riesgo de daño al vehículo y/o quemaduras personales, no arranque el motor sin el filtro de aire, ni lo desmonte mientras el motor esté funcionando.

**Nota:** no usar el elemento del filtro de aire correcto puede causar un grave daño al motor. La garantía del usuario se puede anular por cualquier daño al motor, si no usa el elemento del filtro de aire correcto.

Al cambiar el elemento del filtro de aire, use solo el elemento del filtro de aire indicado. Consulte *Números de refacción Motorcraft®* en el capítulo *Capacidades y especificaciones*.

Consulte la *información de mantenimiento programado* para conocer los intervalos adecuados para cambiar el elemento del filtro de aire.

**Nota:** no usar el elemento del filtro de aire correcto puede causar un grave daño al motor. La garantía del usuario se anulará por cualquier daño al motor si no se usa el elemento del filtro de aire correcto.

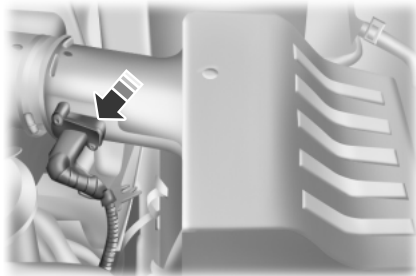
**Cambio del elemento del filtro de aire**

1. Ubique el conector eléctrico del sensor de flujo de masa de aire en el tubo de salida de aire. Deberá desenchufar este conector.

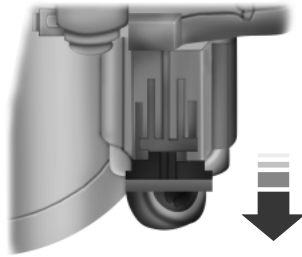

2. Destrabe el broche de fijación del conector (el conector se muestra desde abajo para mayor claridad), apriete el conector y sáquelo del tubo de salida de aire.

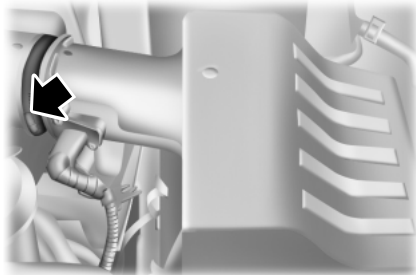

3. Limpie el área alrededor del tubo de aire para ventilar la conexión de la cubierta y para evitar que los residuos entren al sistema y luego afloje el perno de la abrazadera del tubo del aire de modo que ésta no ajuste el tubo. No es necesario quitar completamente la abrazadera.

4. Retire el tubo de aire del alojamiento del filtro de aire.

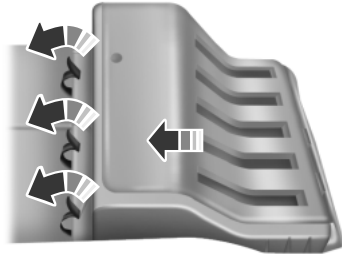

5. Afloje las tres abrazaderas que aseguran la cubierta al alojamiento del filtro de aire. Presione la cubierta del filtro de aire hacia el centro del vehículo y levántelo levemente para soltarla.

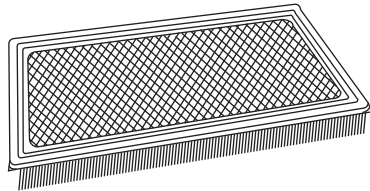

6. Saque el elemento del filtro de aire del alojamiento.

7. Instale un nuevo elemento del filtro de aire.



8. Vuelva a instalar la cubierta del alojamiento del filtro de aire y asegure las abrazaderas. Tenga cuidado de no doblar los bordes del elemento de filtro entre el alojamiento del filtro de aire y la cubierta y asegúrese de que las lengüetas del borde se encuentren correctamente alineadas en las ranuras.

9. Deslice el tubo de aire en el alojamiento del filtro de aire y apriete firmemente el perno de abrazadera del tubo de aire, pero no lo sobrepriete.

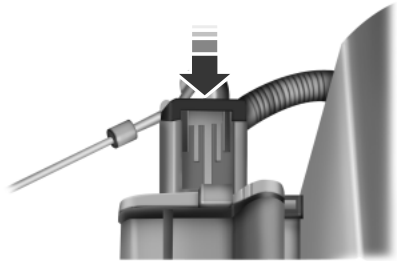

10. Vuelva a enchufar el conector eléctrico del sensor de flujo de masa de aire al tubo de salida. Asegúrese de que la lengüeta de fijación en el conector se encuentre en la posición "bloqueada" (el conector se muestra desde abajo para mayor claridad).

### AJUSTE DE LOS FAROS DELANTEROS

Los faros del vehículo se han alineado correctamente en la planta de ensamblaje. Si su vehículo ha tenido algún accidente, un distribuidor autorizado debe revisar la alineación de los faros.

#### Ajuste del enfoque vertical

Antes de la alineación vertical, desactive el sistema de suspensión de aire. Consulte *Centro de mensajes* en el capítulo *Controles del conductor*.

1. Estacione el vehículo directamente frente a una pared o pantalla sobre una superficie nivelada, a unos 7.6 metros (25 pies) de distancia.

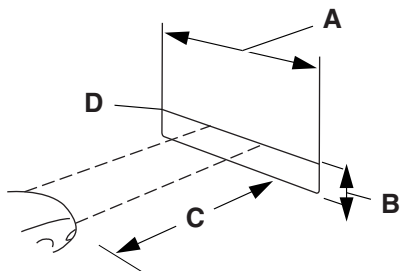

- (A) 2.4 metros (8 pies)
- (B) Altura del centro del faro al suelo
- (C) 7.6 m (25 pies)
- (D) línea de referencia horizontal

2. Mida la altura desde el centro del faro (indicada por un círculo de 3.0 mm en la mica) hasta el suelo y ponga a esta altura una línea horizontal de referencia de 2.4 m (8 pies) en la pared o pantalla vertical (un trozo de cinta adhesiva puede servir).

3. Encienda las luces bajas de los faros para iluminar la pared o pantalla y abra el cofre. Cubra uno de los faros de modo que la luz de ese foco no llegue a la pared.



4. En la pared o pantalla se observará un patrón de luz con un borde claro horizontal hacia la derecha. Si este borde no está en la línea de referencia horizontal, se deberá ajustar el rayo de modo que el borde esté a la misma altura que la línea de referencia horizontal.

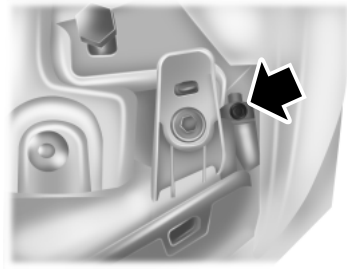

5. Ubique el ajustador vertical en cada faro, luego use un destornillador Phillips #2 para girar el ajustador ya sea hacia la izquierda o hacia la derecha para ajustar el enfoque vertical del faro. El borde superior del patrón de luz debe tocar la línea de referencia horizontal.

6. ESTE VEHÍCULO NO REQUIERE ENFOQUE HORIZONTAL Y NO ES AJUSTABLE.

7. Repita los pasos 3 al 5 para el otro faro.

8. Cierre el cofre y apague las luces.

### CÓMO CAMBIAR UN FOCO

#### Condensación en los conjuntos de luces

Las luces exteriores tienen respiraderos para compensar los cambios normales de la presión. La condensación puede ser producto natural de este diseño. Cuando penetra aire húmedo en los conjuntos de luces a través de los respiraderos, existe la posibilidad de que se produzca condensación si la temperatura es fría. Cuando hay condensación normal, se puede formar una delgada película de vaho en el interior de la mica. A la larga, el vaho se despeja y sale a través de los respiraderos durante el funcionamiento normal. El tiempo de despeje puede tomar unas 48 horas en condiciones de clima seco.

Estos son ejemplos de condensación aceptable:

- Presencia de vaho (sin rayas, marcas de goteo ni gotitas).
- El vaho cubre menos del 50% de la mica.

Estos son ejemplos de humedad inaceptable (normalmente causada por filtración de agua a la lámpara):

- Acumulación de agua dentro de la lámpara.
- Gotas de agua grandes, marcas de goteo o rayas presentes en el interior de la mica.

Lleve el vehículo al distribuidor para que lo reparen si existe cualquiera de las condiciones anteriores de humedad no aceptable.

### Reemplazo de los focos de los faros HID

Los focos delanteros de luz baja y alta de su vehículo utilizan una fuente de “descarga de gran intensidad”. Estas luces funcionan a alto voltaje. Para reemplazar el foco, acuda a su distribuidor autorizado.

### ***Reemplazo de focos de las luces delanteras de estacionamiento, direccionales y laterales de posición***

Los focos delanteros de la luz de estacionamiento, direccionales y de posición se ubican en el conjunto del faro. Siga los mismos pasos para reemplazar cualquiera de los focos.

1. Asegúrese de que el control de los faros esté en la posición OFF (Apagado).
2. Abra el cofre.

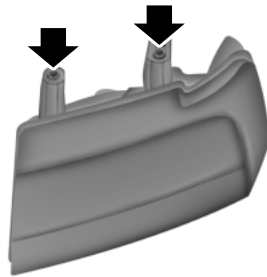

3. En la parte trasera de la mica del faro, saque los dos pernos del conjunto del faro.
4. Jale el conjunto del faro levemente hacia delante para dejar a la vista los conectores eléctricos.

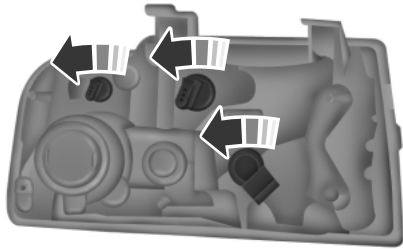

5. Gire el portafocos hacia la izquierda y quítelo.
6. Saque el foco del portafocos y ponga el foco nuevo.
7. Para terminar la instalación del conjunto de la luz de estacionamiento y direccional, siga los procedimientos de extracción en orden inverso.

**Reemplazo de los focos de los faros antiniebla**

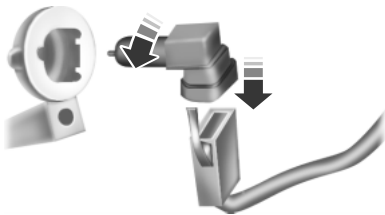

1. Desde la parte de abajo del vehículo, gire hacia la izquierda el mazo y el conjunto del foco, para extraerlo del conjunto del faro de niebla.
2. Desconecte con cuidado el foco del conjunto del mazo de cables mediante los dos broches de resorte.

Instale el nuevo foco en orden inverso.

**Reemplazo de los focos de las luces traseras, de freno, direccionales y de reversa**

Los focos de las luces traseras, de freno, direccionales, de posición y de reversa están ubicados en la misma parte del conjunto de las luces traseras, uno justo debajo del otro. Siga los mismos pasos para reemplazar cualquiera de los focos.

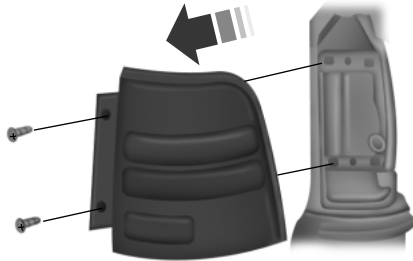

1. Asegúrese de que el interruptor de los faros esté en la posición OFF (Apagado).
2. Abra la compuerta levadiza para dejar a la vista los tornillos del conjunto de la luz.
3. Quite los dos tornillos del conjunto de la luz.

4. Saque con cuidado el conjunto de luces del vehículo jalando el conjunto directamente hacia afuera para exponer el portafocos. **NO INCLINE EL CONJUNTO DE LUCES HACIA LOS LADOS.**
5. Gire el portafocos hacia la izquierda y retírelo del conjunto de la luz.
6. Jale el foco en línea recta para retirarlo del portafocos y ponga el foco nuevo.
7. Instale el portafocos en el conjunto de la luz y gírelo hacia la derecha.
8. Instale el conjunto de la luz en el vehículo y fíjelo con dos tornillos.

#### **Reemplazo de los focos de las luces traseras suplementarias**

1. Asegúrese de que el interruptor de los faros esté en la posición OFF (Apagado).
2. Abra la compuerta levadiza y extraiga el tablero de tapizado interior.

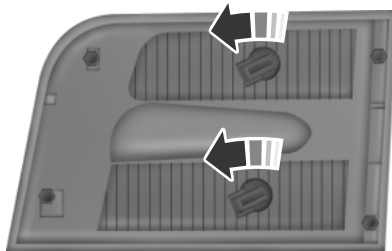

3. Extraiga las cuatro tuercas del conjunto de la luz.
4. Saque con cuidado el conjunto de luces del vehículo jalando el conjunto directamente hacia afuera para exponer el portafocos. **NO INCLINE EL CONJUNTO DE LUCES HACIA LOS LADOS.**

5. Gire el portafocos hacia la izquierda y retírelo del conjunto de la luz.
6. Jale el foco en forma recta para sacarlo del portafocos y ponga el foco nuevo.

7. Instale el portafocos en el conjunto de la luz y gírelo hacia la derecha.
8. Instale el conjunto de la luz en el vehículo y asegúrelo con las cuatro tuercas.
9. Instale el tablero de tapizado interior.

**Reemplazo de los focos de la luz de placa**

Los focos de la luz de placa se ubican en el conjunto del alojamiento de la placa en la compuerta levadiza. Para cambiar los focos de la placa:

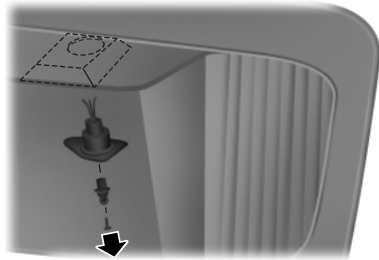

1. Asegúrese de que el interruptor de los faros esté en la posición OFF (Apagado).
2. Quite el tornillo de la luz de placa del conjunto.
3. Jale la luz hacia abajo y gire el portafocos hacia la izquierda. Retire el portafocos de la luz.
4. Jale hacia abajo el foco usado y ponga el foco nuevo.

5. Instale el portafocos en el conjunto de la luz girándolo hacia la derecha.
6. Instale el conjunto de la luz y fíjelo con el tornillo de retención.

**Reemplazo de los focos de la luz superior de freno**

Para reemplazar los focos de la luz superior de freno:

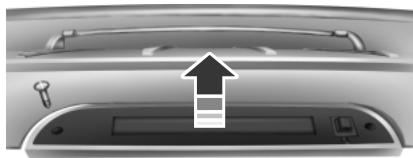

1. Quite los dos tornillos sujetando el conjunto de la luz en su lugar.
2. Jale el conjunto de la luz recto hacia afuera.
3. Desconecte el mazo de cables.

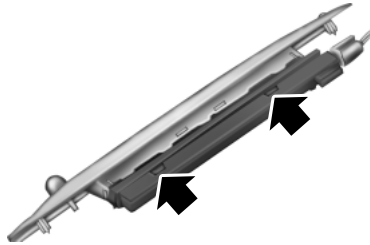

4. Presione las cuatro lengüetas que sujetan el conjunto de la luz, una a la vez, y separe el portafoco negro del conjunto de la luz.

5. Jale hacia afuera el foco usado y reemplácelo por uno nuevo.

6. Coloque el portafoco negro en el conjunto de la luz.

7. Conecte el mazo de cables.

8. Instale el conjunto de la luz con dos tornillos.

#### Reemplazo de los focos de las luces de aproximación y direccionales del espejo

Para reemplazar el foco, acuda a su distribuidor autorizado.

#### TABLA DE ESPECIFICACIONES DE LOS FOCOS

Los focos de reemplazo se especifican en la tabla que aparece a continuación. Los focos de los faros deben tener una marca "D.O.T." autorizada para América del Norte para asegurar el funcionamiento de la luz, la luminosidad, el patrón de luz y la visibilidad segura. Los focos correctos no dañan el conjunto de luces ni anulan la garantía del conjunto de luces y proporcionan calidad en el tiempo de consumo del foco.

Función	Número de focos	Número comercial
Faros (luces altas y bajas)	2	*Consulte a su distribuidor
Luces de estacionamiento delanteras	2	3157K
Luces direccionales delanteras	2	3157A (ámbar)
Luz de posición delantera	2	168A (ámbar)
Faros antiniebla	2	H11
Luces de mapa de la fila delantera	2	1600XB

<b>Función</b>	<b>Número de focos</b>	<b>Número comercial</b>
Luz de lectura de la segunda fila	1	1600XB
Luz del área de carga trasera	1	211-2XB
Luces direccionales, traseras y de freno	4	3057K
Luces de reversa	2	921
Luces traseras suplementarias	4	906
Luces de aproximación	2	906
Luces direccionales del espejo	2	906 (ámbar)
Luz de placa	2	168
Luz superior de freno	5	W5W
Luz de visera: Sistema de deslizamiento sobre riel (SOR)	2	A6224PF
Todos los focos de reemplazo son transparentes, excepto cuando se indique otra cosa.		
Para reemplazar todas las luces del tablero de instrumentos, consulte con su distribuidor autorizado.		

\* Para vehículos con luces HID (descarga de intensidad alta), consulte a su distribuidor autorizado para recibir servicio técnico.

**INFORMACIÓN GENERAL**

Su distribuidor autorizado Ford o Lincoln dispone de muchos productos de calidad para limpiar su vehículo y proteger sus acabados.

**PRODUCTOS DE LIMPIEZA**

Para obtener mejores resultados, use los siguientes productos o alguno de calidad equivalente:

- Motorcraft® Bug and Tar Remover (ZC-42)
- Motorcraft® Custom Bright Metal Cleaner (ZC-15)
- Motorcraft® Custom Clear Coat Polish (ZC-8-A)
- Motorcraft® Detail Wash (ZC-3-A)
- Motorcraft® Dusting Cloth (ZC-24)
- Motorcraft® Engine Shampoo and Degreaser (ZC-20)
- Motorcraft® Premium Windshield Washer Concentrate (ZC-32-A)
- Motorcraft® Professional Strength Carpet & Upholstery Cleaner (ZC-54)
- Motorcraft® Spot and Stain Remover (ZC-14)
- Motorcraft® Ultra-Clear Spray Glass Cleaner (ZC-23)
- Motorcraft® Wheel and Tire Cleaner (ZC-37-A)

**LIMPIEZA DEL EXTERIOR**

Lave su vehículo regularmente con agua fría o tibia y un champú de pH neutro, como el Motorcraft® Detail Wash.

- No utilice una varilla comercial ni de alta presión en la superficie o en el borde de las bandas y gráficas. Esto puede causar daños a la película y hacer que el borde de la película se despegue de la superficie del vehículo.
- Nunca utilice detergentes o jabones caseros fuertes, como los detergentes líquidos para lavavajillas o para la ropa. Estos productos pueden decolorar y manchar las superficies pintadas.
- No lave nunca un vehículo que esté caliente al tacto ni durante la exposición a la luz solar intensa y directa.
- Seque el vehículo con una gamuza o con una toalla de tela suave con el fin de eliminar las manchas de agua.
- Quite de inmediato cualquier residuo de gasolina, combustible diesel, excrementos de aves y de insectos, ya que pueden dañar la pintura y el acabado del vehículo con el tiempo. Utilice Motorcraft Bug and Tar Remover.

- **Nota:** los bronceadores y los repelentes contra insectos pueden dañar cualquier superficie pintada; si estas sustancias entran en contacto con el vehículo, lávelas lo antes posible.
- Retire cualquier accesorio exterior, antes de ingresar a un lavado de autos.

**Bandas o gráficas (si está equipado)**

No utilice una varilla comercial ni de alta presión en la superficie o en el borde de las bandas y gráficas. Esto puede causar daños a la película y hacer que el borde de la película se despegue de la superficie del vehículo.

**Piezas cromadas exteriores**

**Nota:** nunca use materiales abrasivos, como fibras de acero o esponjas de plástico abrasivas, ya que estas podrían rayar la superficie cromada.

**Nota:** no utilice limpiador de cromo, limpiador de metal ni abrillantador en las ruedas y cubiertas de las ruedas.

- Lave el vehículo primero con agua fría o tibia y utilice un champú con pH neutro, como por ejemplo Motorcraft Detail Wash.
- Utilice Motorcraft Custom Bright Metal Cleaner. Aplique el producto tal como lo haría con una cera para limpiar las defensas y otras partes cromadas; deje que el limpiador se seque durante unos minutos, luego limpie con un paño limpio y seco.
- No aplique el producto de limpieza en superficies calientes ni lo deje sobre superficies de cromo por más tiempo de lo que se recomienda.
- **Nota:** utilizar otros limpiadores no recomendados puede provocar daños cosméticos graves y permanentes.

**Parte inferior de la carrocería**

Lave frecuentemente toda la parte inferior del vehículo. Mantenga los orificios de drenaje de la carrocería y de las puertas libres de suciedad.

**Limpieza de partes exteriores de plástico**

Use solo productos aprobados para limpiar las piezas plásticas.

- Para limpieza de rutina, utilice Motorcraft® Detail Wash.
- Si hay manchas de grasa o alquitrán, utilice Motorcraft® Bug and Tar Remover.

**ENCERADO**

Es necesario encerar con frecuencia para proteger la pintura de su automóvil contra los elementos. Recomendamos que lave y encere la superficie pintada un par de veces al año.

Cuando lave y encere su vehículo, estacionelo en un área con sombra fuera de la luz directa del sol. Siempre lave su vehículo antes de aplicar cera.

- Utilice una cera de alta calidad sin abrasivos.
- Siga las instrucciones del fabricante para aplicar y quitar la cera.
- Aplique una cantidad pequeña de cera con un movimiento ascendente y descendente, no en círculos.
- No permita que la cera entre en contacto con ningún tapizado de color que no sea parte de la carrocería (piezas negras opacas). La cera se decolorará o manchará las piezas con el tiempo, como:
  - Defensas
  - Manijas granuladas de las puertas
  - Molduras laterales
  - Alojamiento de espejos
  - Área del cubretablero del parabrisas.
- No aplique cera a las áreas de cristal.
- Después de encerar, la pintura de su automóvil debe sentirse suave y no tener rayas ni manchas.

**REPARACIÓN DE LOS DAÑOS MENORES A LA PINTURA**

Su distribuidor autorizado cuenta con pintura para retocar que coincide con el color de su vehículo. Lleve a su distribuidor autorizado el código de color (impreso en la etiqueta autoadhesiva ubicada en la jamba de la puerta del conductor) para asegurarse de obtener el color correcto.

- Elimine las partículas tales como excrementos de pájaros, savia de árbol, restos de insectos, manchas de alquitrán, sal del camino y polvo residual de las industrias antes de reparar los descascarados de la pintura.
- Lea siempre las instrucciones antes de utilizar los productos.

**LIMPIEZA DEL MOTOR**

Los motores son más eficaces cuando están limpios, ya que la acumulación de grasa y suciedad mantiene el motor más caliente de lo normal.

Cuando lo lave:

- Tenga cuidado al usar un lavador de alta presión para limpiar el motor. El líquido a alta presión podría penetrar en las piezas selladas y provocar daños.

- No rocíe un motor caliente con agua fría para evitar el agrietamiento del bloque del motor o de otros componentes del motor.
- Rocíe Motorcraft® Engine Shampoo and Degreaser en todas las zonas que necesiten limpieza y enjuague a presión. En Canadá, utilice Motorcraft® Engine Shampoo.
- Nunca lave ni enjuague el motor mientras está funcionando, ya que se podría dañar internamente.
- Nunca lave ni enjuague las bobinas de encendido, ni los cables de las bujías ni los pozos de las bujías, ni las áreas alrededor de esos puntos.
- Cubra la batería, la caja de distribución de corriente y el conjunto del filtro de aire para evitar daños causados por el agua durante la limpieza del motor.

#### LIMPIEZA DE LAS VENTANAS Y DE LAS HOJAS DEL LIMPIADOR

Las ventanas y las hojas del limpiador se deben limpiar regularmente. Si los limpiadores no limpian correctamente, es posible que haya sustancias en el cristal del vehículo o que las hojas del limpiador estén causando chirridos o castañeteos de las hojas, rayas y manchas en el parabrisas. Para limpiar estos elementos, siga estos consejos:

- Las ventanas se pueden limpiar con un limpiador no abrasivo como el Motorcraft® Ultra-Clear Spray Glass Cleaner.
- Las hojas del limpiador se pueden limpiar con alcohol isopropílico (para frotar) o Motorcraft Premium Windshield Washer Concentrate en EE. UU., o con Motorcraft Premium Quality Windshield Washer Fluid en Canadá. Reemplace las hojas del limpiador cuando tengan un aspecto desgastado o no funcionen correctamente.
- No utilice materiales abrasivos, ya que pueden causar ralladuras.
- No utilice combustible, queroseno o diluyente de pintura para limpiar ninguna pieza.

Si no puede eliminar esas marcas después de limpiar con el limpiavidrios o si los limpiadores se mueven de manera entrecortada, limpie la superficie exterior del parabrisas y las hojas de los limpiadores con una esponja o un paño suave con detergente neutro o una solución de limpieza levemente abrasiva. Después de limpiar, enjuague el parabrisas y las hojas de los limpiadores con agua limpia. El parabrisas está limpio si no se forman puntos cuando lo enjuaga con agua.

**Nota:** no use objetos afilados, como una hoja de afeitar, para limpiar el interior de la ventana trasera o para remover calcomanías, ya que puede dañar las líneas térmicas de la rejilla eléctrica del desescarchador de la ventana trasera.

**LIMPIEZA DEL INTERIOR**

**ADVERTENCIA:** No use solventes para limpieza, blanqueadores ni tintura en los cinturones de seguridad del vehículo, ya que pueden aflojar el tejido del cinturón.



**ADVERTENCIA:** En vehículos equipados con bolsas de aire instaladas en el asiento, no use solventes químicos ni detergentes fuertes. Dichos productos pueden contaminar el sistema de bolsas de aire laterales y afectar su rendimiento en una colisión.

Para telas, alfombras, asientos de tela, cinturones de seguridad y asientos equipados con bolsas de aire laterales:

- Quite el polvo y la suciedad suelta con una aspiradora.
- Aplique una capa de espuma limpiadora de alta calidad, diseñada para interiores de automóviles, al área con la mancha seca del elemento que desea limpiar y deje actuar por un minuto.
- Si hay grasa o alquitrán en el material, limpie las manchas del área primero con Motorcraft Spot and Stain Remover. En Canadá, utilice Motorcraft Multi-Purpose Cleaner.
- Si se forma un anillo sobre la tela luego de limpiar una mancha, limpie el área completa de inmediato (pero sin saturar en exceso) o el anillo se fijará.
- No use productos de limpieza caseros ni limpiadores de vidrios, ya que pueden decolorar y manchar la tela y afectar la capacidad de retardo de llama de los materiales del asiento.

**LIMPIEZA DE LOS ASIENTOS CON CONTROL DE CLIMATIZACIÓN (SI ESTÁ EQUIPADO)**

Elimine el polvo y la suciedad suelta con una escobilla de ropa o con una aspiradora. Quite inmediatamente las manchas frescas. Limpie los asientos con un paño húmedo, usando un jabón suave y una solución con agua, si es necesario.

**LIMPIEZA DE LAS MICAS DEL TABLERO DE INSTRUMENTOS Y DEL GRUPO DE INSTRUMENTOS**

**ADVERTENCIA:** No use solventes químicos ni detergentes fuertes al limpiar el volante de la dirección o el tablero para evitar que se contamine el sistema de la bolsa de aire.

Limpie el panel de instrumentos y del grupo de instrumentos con un paño de algodón blanco, limpio, húmedo, y luego seque estas áreas con un paño de algodón blanco, limpio y seco.

- Evite el uso de limpiadores o pulidores que aumenten el lustre de la parte superior del tablero. El acabado mate en esta área ayuda a proteger al conductor de reflejos molestos del parabrisas.
- Asegúrese de lavar o secar sus manos si ha estado en contacto con ciertos productos, tales como, repelente contra insectos o loción bronceadora, a fin de evitar posibles daños a las superficies pintadas del interior.
- No use limpiadores caseros o limpiavidrios, puesto que estos podrían dañar el acabado del tablero de instrumentos, las vestiduras interiores y la mica del grupo de instrumentos.
- No permita derrames de desodorantes ambientales y desinfectantes para manos en las superficies interiores. Si hay un derrame, límpielo inmediatamente. Los daños de este tipo pueden no estar cubiertos por su garantía.

Si se derrama un líquido que manche, como café o jugo, en las superficies del tablero de instrumentos o tapizado interior, límpielo de la siguiente forma:

1. Recoja el líquido derramado con un paño de algodón blanco y limpio.
2. Limpie la superficie con un paño de algodón limpio y húmedo. Para una limpieza más profunda, utilice una solución de jabón neutro y agua. Si no puede limpiar el área por completo siguiendo este método, le conviene limpiarla con un producto de limpieza diseñado para el interior de los automóviles.
3. De ser necesario, aplique un poco más de solución de agua y jabón neutro o un producto de limpieza sobre un paño de algodón blanco y limpio, presione el paño sobre el área sucia y déjelo así por 30 minutos a temperatura ambiente.
4. Retire el paño impregnado y, si no se encuentra demasiado sucio, úselo para limpiar el área con un movimiento de fricción durante 60 segundos.
5. A continuación, seque el área con un paño de algodón blanco y limpio.

**LIMPIEZA DE LOS ASIENTOS DE PIEL (SI ESTÁ EQUIPADO)**

- Quite el polvo y la suciedad suelta con una aspiradora.
- Limpie derrames y manchas lo más rápido posible.
- Para la limpieza rutinaria, limpie la superficie con un paño húmedo y suave. Para una limpieza más profunda, limpie la superficie con una solución de agua y jabón suave. En Canadá, use Motorcraft® Vinyl Cleaner. Seque el área con un paño suave.
- Si la piel no puede limpiarse por completo con una solución de agua y jabón neutro, podría limpiarla con un producto de limpieza para piel disponible comercialmente, diseñado para interiores automotrices.
- Para verificar la compatibilidad, pruebe primero cualquier limpiador o quitamanchas en una parte que no sea visible de la piel.
- No utilice productos de limpieza, soluciones de alcohol, acondicionadores para piel a base de aceites o petróleo o solventes o limpiadores para hule, vinilo y plástico. Estos productos pueden causar desgaste prematuro o daños a la piel.

**LIMPIEZA DE LAS RUEDAS DE ALEACIÓN**

**Nota:** no utilice limpiador de cromo, limpiador de metal ni abrillantador en las ruedas y cubiertas de las ruedas.

Las ruedas (o rines) de aluminio y los tapones de las ruedas se revisten con un acabado de pintura transparente. Para mantener su condición:

- Limpie semanalmente con Motorcraft Wheel and Tire Cleaner. Utilice una esponja para quitar los depósitos de suciedad difíciles y la acumulación de polvo en los frenos. Enjuague a fondo con un chorro fuerte de agua cuando haya finalizado el proceso de limpieza.
- Para quitar alquitrán y grasa, use Motorcraft Bug and Tar Remover.
- Nunca aplique ningún producto químico de limpieza a los rines o tapones de las ruedas cuando estén calientes o tibios.
- Algunos lavados automáticos de autos pueden producir daño al acabado de las ruedas o los tapones de las ruedas.
- Los limpiadores para uso industrial (servicio pesado) o los productos químicos de limpieza, junto con la agitación del cepillo para quitar el polvo de los frenos y la suciedad, con el tiempo pueden desgastar el acabado de pintura transparente.
- No use limpiadores para ruedas a base de ácido fluorhídrico ni de sustancias cáusticas, ni tampoco fibras metálicas, combustibles o detergentes fuertes de uso casero.

- Si piensa estacionar su vehículo por un período prolongado después de limpiar las ruedas con un limpiador para ruedas, maneje el vehículo unos minutos antes de hacerlo. Esto reducirá el riesgo de mayor corrosión en los discos de los frenos.
- Si piensa estacionar su vehículo por un período prolongado después de limpiar las ruedas con un limpiador para ruedas, maneje el vehículo unos minutos antes de hacerlo. Esto reducirá el riesgo de mayor corrosión en los discos de los frenos.

### PARA GUARDAR EL VEHÍCULO

Si planea guardar su vehículo durante un período prolongado (30 días o más), consulte las siguientes recomendaciones de mantenimiento para garantizar que su vehículo permanezca en buenas condiciones de operación.

Todos los automóviles motorizados y sus componentes fueron diseñados y probados para un manejo confiable y regular. El almacenamiento a largo plazo bajo diversas condiciones podría provocar que los componentes se degraden o fallen a menos que se tomen en cuenta precauciones específicas para preservar los componentes.

#### *General*

- Almacene todos los vehículos en un lugar seco y ventilado.
- Protéjalos de la luz del sol, si es posible.
- Si los vehículos se almacenan en el exterior, se requiere mantenimiento regular para protegerlos contra óxido y daños.

#### *Carrocería*

- Lave el vehículo perfectamente para eliminar suciedad, grasa, aceite, alquitrán o lodo de las superficies exteriores, del alojamiento de las ruedas traseras y de la parte inferior de las salpicaderas delanteras.
- Lave periódicamente los vehículos almacenados en ubicaciones expuestas.
- Retoque el metal al natural o imprimado para prevenir el óxido.
- Cubra las partes cromadas y de acero inoxidable con una capa gruesa de cera para automóvil para prevenir la decoloración. Vuelva a poner cera según sea necesario cuando lave el vehículo.
- Lubrique el enganche del cofre, todos los enganches de las puertas y las bisagras de la tapa de la cajuela con aceite de grado ligero.
- Cubra la vestidura interior para evitar que se decolore.
- Mantenga todas las partes de hule libres de aceite y solventes.

*Motor*

- El aceite del motor y el filtro se deben cambiar antes del almacenamiento, ya que el aceite del motor usado contiene contaminantes que podrían dañar el motor.
- Arranque el motor cada 15 días. Hágalo funcionar en ralentí acelerado hasta que alcance su temperatura normal de funcionamiento.
- Con el pie en el pedal del freno, cambie a todas las velocidades mientras el motor está funcionando.

*Sistema de combustible*

- Llene el tanque de combustible con combustible de alta calidad hasta el primer corte automático de la boquilla de la bomba de combustible.

**Nota:** durante períodos prolongados de almacenamiento del vehículo (30 días o más), el combustible podría deteriorarse debido a la oxidación. Agregue al sistema de combustible del vehículo un buen producto estabilizador de gasolina si los períodos de almacenamiento reales o esperados exceden de 30 días. Siga las instrucciones de la etiqueta del aditivo. El vehículo se debe operar a velocidad de ralentí para que circule aditivo por todo el sistema de combustible.

*Sistema de enfriamiento*

- Proteja contra temperaturas de congelación.
- Cuando saque el vehículo de almacenamiento, verifique el nivel de líquido refrigerante. Confirme que no haya fugas en el sistema de enfriamiento y que el líquido esté en el nivel recomendado.

*Batería (acumulador)*

- Compruebe y recargue según sea necesario. Mantenga limpias las conexiones.
- Si el vehículo estuvo almacenado más de 30 días sin recargar la batería, podría ser conveniente desconectar los cables de la batería para garantizar que se mantenga la carga de la batería para un arranque rápido.

**Nota:** si se desconectan los cables de la batería, será necesario restablecer las funciones de la memoria.

*Frenos*

- Asegúrese de que los frenos y el freno de estacionamiento estén totalmente liberados.

*Llantas*

- Mantenga la presión de aire recomendada.

*Otros puntos misceláneos*

- Asegúrese de que todos los varillajes, cables, palancas y clavijas debajo del vehículo están cubiertos con grasa para prevenir el óxido.
- Mueva los vehículos a al menos 8 metros (25 pies) cada 15 días para lubricar las piezas funcionales y prevenir la corrosión.

**Cómo retirar el vehículo del almacenamiento**

Si el vehículo ya no va a estar almacenado, haga lo siguiente:

- Lave el vehículo para eliminar cualquier suciedad o capa de grasa acumulada en las superficies de las ventanas.
- Verifique si los limpiaparabrisas están deteriorados.
- Verifique debajo del cofre para ver si hay materias extrañas que pudieran haberse acumulado durante el almacenamiento (nidos de ratones/ardillas).
- Verifique el escape en busca de cualquier materia extraña que pudiera haberse acumulado durante el almacenamiento.
- Verifique la presión de las llantas y ajuste de acuerdo a la Etiqueta de las llantas.
- Verifique el funcionamiento del pedal del freno. Maneje el vehículo 4.5 metros (15 pies) hacia delante y en reversa para eliminar el óxido acumulado.
- Verifique los niveles de líquidos (incluyendo el líquido refrigerante, el aceite y la gasolina) para asegurarse de que no haya fugas y de que los líquidos estén en los niveles recomendados.
- Si se desmontó la batería, limpie los extremos de los cables de la batería e inspeccione.

Consulte a su distribuidor autorizado si tiene cualquier duda o problema.

**INFORMACIÓN GENERAL****Aviso para propietarios de vehículos utilitarios, furgonetas y camionetas**

**ADVERTENCIA:** Los vehículos utilitarios se vuelcan con más frecuencia que otros tipos de vehículos. Para reducir el riesgo de lesiones graves o muerte a raíz de una volcadura u otra colisión, usted debe:

- Evitar las vueltas cerradas y las maniobras bruscas
- Manejar a velocidades seguras para las condiciones
- Mantener las llantas infladas correctamente
- Evitar sobrecargar o cargar incorrectamente su vehículo y
- Asegurarse de que cada pasajero esté apropiadamente asegurado.



**ADVERTENCIA:** En un choque con volcadura, la probabilidad de muerte es mucho mayor para una persona que no lleva cinturón de seguridad, que para una que sí lo lleva. Todos los ocupantes deben usar los cinturones de seguridad. Los niños deben usar sistemas de seguridad adecuados para minimizar el riesgo de lesiones o expulsión.



Los vehículos utilitarios, las furgonetas y las camionetas se manejan en forma diferente a los vehículos de pasajeros en las diversas condiciones de manejo que pueden encontrarse en las calles, en las carreteras y a campo traviesa. Los vehículos utilitarios, las furgonetas y las camionetas no están diseñados para tomar curvas a velocidades tan altas como los automóviles de pasajeros, así como tampoco los vehículos deportivos bajos están diseñados para desempeñarse satisfactoriamente en condiciones a campo traviesa.

**Sistema de tracción en las cuatro ruedas (si está equipado)**

**ADVERTENCIA:** No se confíe demasiado en la capacidad de los vehículos de tracción en cuatro ruedas. A pesar de que un vehículo con 4WD puede acelerar mejor que uno con tracción en dos ruedas en situaciones que requieran poca tracción, no frena más rápido que los vehículos con tracción en dos ruedas. Siempre maneje a una velocidad segura.

Un vehículo equipado con tracción en las cuatro ruedas (cuando se selecciona), tiene la capacidad de usar las cuatro ruedas para propulsarse. Esto aumenta la tracción y puede permitirle manejar con seguridad sobre terrenos y caminos en condiciones que los vehículos convencionales con tracción en dos ruedas no pueden recorrer.

Se suministra potencia a las cuatro ruedas a través de una caja de transferencia o unidad de transferencia de potencia. Los vehículos con tracción en las cuatro ruedas le permiten seleccionar diferentes modos de manejo según sea necesario. En el capítulo *Transmisión*, puede encontrar información acerca del funcionamiento de la caja de transferencia y los procedimientos de cambio de velocidades. En el capítulo *Mantenimiento*, se puede encontrar la información acerca del mantenimiento de la caja de transferencia. Debe familiarizarse completamente con esta información antes de hacer funcionar su vehículo.

En algunos modelos con tracción en las cuatro ruedas, el cambio inicial de tracción de dos ruedas a tracción en las cuatro ruedas mientras el vehículo está en movimiento, puede causar un sonido metálico o de trinquete momentáneo. Estos sonidos son normales y se deben al mecanismo de transmisión delantero que aumenta la velocidad y no son motivo de preocupación.

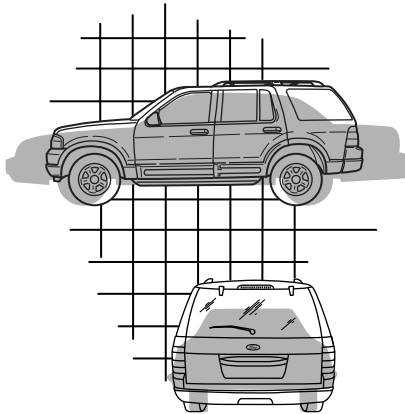
**En qué se diferencia su vehículo de los demás**

Las camionetas livianas, camionetas y utilitarios deportivos pueden presentar algunas diferencias perceptibles en comparación con otros vehículos. Su vehículo puede ser:

- Más alto: para permitir una capacidad de transporte de carga superior y para permitir que viaje sobre terrenos irregulares sin quedar atrapado o dañar los componentes de la parte baja.

- Más corto: para otorgar la capacidad de aproximarse a las pendientes y sobrepasar la cima de una colina sin quedar atrapado o dañar los componentes de la parte baja. Aunque hay igualdad en todos los demás aspectos, una distancia entre ejes más corta puede hacer que su vehículo responda más rápido a la dirección que un vehículo con una distancia entre ejes más larga.

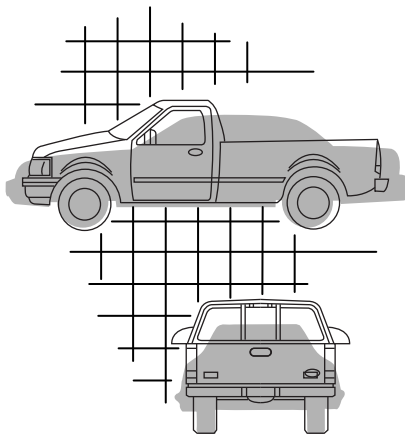

- Más angosto: para proporcionar mayor maniobrabilidad en espacios estrechos, especialmente en uso a campo traviesa.

Como resultado de las diferencias dimensionales anteriores, los vehículos utilitarios deportivos, las furgonetas y las camionetas suelen tener un centro de gravedad más alto y una mayor diferencia en el centro de gravedad entre las condiciones con y sin carga.

Estas diferencias que hacen que su vehículo sea tan versátil también provocan que se maniobre en forma diferente a otros vehículos comunes de pasajeros.

**CUIDADO DE LAS LLANTAS****Información acerca del grado de uniformidad de la calidad de las llantas**

Los grados de calidad de las llantas se aplican a llantas neumáticas nuevas para automóviles de pasajeros. Los grados de calidad de llantas se pueden encontrar, donde sea aplicable, en el costado de la llanta entre el reborde de la banda de rodadura y el ancho máximo de sección. Por ejemplo:

- **Treadwear 200, Traction AA, Temperature A**

Estos grados de calidad de las llantas se determinan según normas que ha establecido el Departamento de Transportes de los Estados Unidos.

Los grados de calidad de las llantas se aplican a llantas neumáticas nuevas para automóviles de pasajeros. No se aplican a rodaduras profundas, llantas para la nieve de tipo invierno, llantas de refacción economizadoras de espacio o para uso provisional, llantas para camioneta o tipo LT, llantas con diámetros de rin nominal de 25 a 30 cm (10 a 12 pulgadas) o llantas de producción limitada según se define en el Título 49 del Código de normas federales, Parte 575.104(c)(2).

**Grados de calidad de llantas del Departamento de Transporte de Estados Unidos (DOT):** el DOT exige que Ford Motor Company le proporcione a usted la siguiente información acerca de los grados de las llantas, exactamente como el gobierno la ha redactado.

**Índice de desgaste (Treadwear)**

El índice de desgaste es una clasificación comparativa basada en la tasa de desgaste de la llanta cuando se prueba en condiciones controladas en una pista de prueba gubernamental específica. Por ejemplo, una llanta de grado 150 se desgastaría una y media (1½) veces más en la pista de prueba gubernamental que una llanta de grado 100. El rendimiento relativo de las llantas depende, sin embargo, de sus condiciones reales de uso y puede apartarse significativamente de la norma debido a variaciones en hábitos de conducción, prácticas de servicio y diferencias en las características del camino y el clima.

**Tracción (Traction) AA, A, B y C**

**ADVERTENCIA:** El grado de tracción asignado a esta llanta se basa en pruebas de tracción de frenado en línea recta y no incluye características de aceleración, curveo, hidroplaneo o tracción máxima.

Los grados de tracción, de mayor a menor, son AA, A, B y C. Los grados representan la capacidad de la llanta para detenerse sobre pavimento mojado, según mediciones efectuadas en condiciones controladas sobre superficies de prueba gubernamentales específicas de asfalto y concreto. Una llanta tipo C puede tener un desempeño de tracción deficiente.

**Temperatura A B C**

**ADVERTENCIA:** El grado de temperatura para esta llanta se establece con la llanta debidamente inflada y no sobrecargada. La velocidad excesiva, la falta de aire o la carga excesiva, ya sea por separado o en combinación, pueden causar el calentamiento progresivo y una posible falla de las llantas.

Las clases de temperatura son A (la más alta), B y C, las cuales representan la resistencia de la llanta a la generación de calor y su capacidad de disiparlo cuando se prueban en condiciones controladas en una rueda de prueba de laboratorio especificada. Una temperatura alta prolongada puede hacer que el material de la llanta se degrade, reduciendo su vida útil. Una temperatura excesiva puede provocar fallas repentinas de la llanta. La clase C corresponde a un nivel de rendimiento que deben cumplir todas las llantas de vehículos de pasajeros de acuerdo con la Norma federal de seguridad para vehículos motorizados No. 139. Las clases B y A representan niveles más altos de rendimiento de la rueda en pruebas de laboratorio que el mínimo exigido por la ley.

**Glosario de terminología sobre llantas**

- **Etiqueta de llantas:** una etiqueta que muestra los tamaños de llantas del OE (Equipamiento original), la presión de inflado recomendada y el peso máximo que puede transportar el vehículo.
- **Número de identificación de llanta (TIN):** un número en el costado de cada llanta que entrega información acerca de la marca de la llanta y de la planta del fabricante, el tamaño de la llanta y la fecha de fabricación. Conocido también como código DOT.
- **Presión de inflado:** una medida de la cantidad de aire en la llanta.

- **Carga estándar:** un tipo de llantas P-metric o Metric diseñadas para transportar una carga máxima a 35 psi (37 psi [2.5 bares] para llantas Metric). Si aumenta la presión de inflado más allá de esta presión, no aumentará la capacidad de transporte de carga de las llantas.
- **Carga extra:** un tipo de llantas P-metric o Metric diseñadas para transportar una carga máxima más pesada a 41 psi (43 psi [2.9 bares] para llantas Metric). Si aumenta la presión de inflado más allá de esta presión, no aumentará la capacidad de transporte de carga de las llantas.
- **kPa:** kilopascales, unidad métrica de presión de aire.
- **PSI:** libras por pulgada cuadrada, una unidad estándar de presión de aire.
- **Presión de la llanta en frío:** presión de la llanta cuando el vehículo ha estado quieto y no expuesto directamente al sol durante una hora o más y antes de que el vehículo se manejara por 1.6 km (1 milla).
- **Presión de inflado recomendada:** la presión de inflado en frío está en la Etiqueta de certificación de cumplimiento de las normas de seguridad (adherida al pilar de las bisagras de la puerta, al poste del pestillo de la puerta o al borde de la puerta que hace contacto con el poste del pestillo de la puerta, junto al asiento del conductor) o en la Etiqueta de llantas situada en el pilar B o en el borde de la puerta del conductor.
- **Pilar B:** la barra estructural al costado del vehículo detrás de la puerta delantera.
- **Ceja de la llanta:** área de la llanta que hace contacto con la rueda (rin).
- **Costado de la llanta:** área entre la ceja y el área de rodamiento de la llanta.
- **Área de rodamiento de la llanta:** área perimetral de la llanta que hace contacto con el camino una vez montada en el vehículo.
- **Rueda (rin):** soporte metálico de la llanta, o de un conjunto de llanta y cámara, sobre el cual se apoya la ceja de la llanta.

#### INFORMACIÓN INCLUIDA EN EL COSTADO DE LA LLANTA

Las normas federales de Estados Unidos y Canadá requieren que los fabricantes de llantas pongan información estandarizada en un costado de las llantas. Esta información identifica y describe las características fundamentales de la llanta y también proporciona un Número de identificación de la llanta DOT de Estados Unidos para la certificación estándar de seguridad y en caso de un retiro.

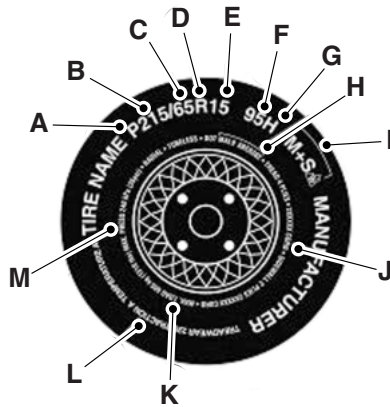
**Información en llantas tipo "P"**

P215/65R15 95H es un ejemplo de un tamaño de llanta, índice de carga y régimen de velocidad. A continuación, se enumeran las definiciones de estos elementos. (Tome en cuenta que el tamaño de la llanta, índice de carga y régimen de velocidad de su vehículo pueden diferir de los de este ejemplo.)

A. **P:** indica una llanta, diseñada por la Tire and Rim Association, que se puede usar para servicio en automóviles, vehículos todo terreno, minivanes y camionetas.

**Nota:** si el tamaño de la llanta no comienza con una letra, esto puede significar que fue diseñada por la European Tire and Rim Technical Organization o la Japan Tire Manufacturing Association.

B. **215:** indica el ancho nominal de la llanta, en milímetros, de borde a borde del costado. En general, cuanto mayor es el número, más ancha es la llanta.

C. **65:** indica la proporción dimensional, que representa la relación de altura y ancho de la llanta.

D. **R:** indica una llanta de tipo "radial".

E. **15:** indica el diámetro de la rueda o rin en pulgadas. Si cambia el tamaño de la rueda, tendrá que adquirir llantas nuevas que coincidan con el diámetro de la rueda nueva.

F. **95:** indica el índice de carga de la llanta. Es un índice que se relaciona con el peso que puede transportar una llanta. Puede encontrar esta información en su Manual del propietario. Si no es así, comuníquese con un distribuidor local de llantas.

**Nota:** es posible que no encuentre esta información en todas las llantas ya que la ley federal no la exige.

G. **H:** indica la calificación de velocidad de la llanta. El régimen de velocidad indica la velocidad a la que se puede someter una llanta por

períodos prolongados, bajo condiciones estándar de carga y presión de inflado. Es posible que las llantas de su vehículo funcionen en condiciones diferentes para carga y presión de inflado. Puede que deba ajustar estos regímenes de velocidad a la diferencia en las condiciones. Las calificaciones van de 130 km/h (81 mph) a 299 km/h (186 mph). Estos regímenes se enumeran en el siguiente cuadro.

**Nota:** es posible que no encuentre esta información en todas las llantas ya que la ley federal no la exige.

Rotulación del régimen	Calificación de velocidad: km/h (mph)
M	81 (130)
N	87 (140)
Q	99 (159)
R	106 (171)
S	112 (180)
T	118 (190)
U	124 (200)
H	130 (210)
V	149 (240)
W	168 (270)
Y	186 (299)

**Nota:** para llantas con una capacidad de velocidad máxima superior a 240 km/h (149 mph), los fabricantes de llantas, a veces, usan las letras ZR. Para aquellas que tienen una capacidad de velocidad máxima superior a 299 km/h (186 mph), los fabricantes de llantas siempre usan las letras ZR.

H. **Número de identificación de llanta (TIN) DOT de EE.UU.:** este comienza con las letras "DOT" e indica que la llanta cumple con todas las normas federales. Los próximos dos números o letras son el código de la planta donde se fabricó, los dos siguientes son el código del tamaño de la llanta y los últimos cuatro números representan la semana y año en que se fabricó la llanta. Por ejemplo, los números 317 significan la semana 31 de 1997. A partir del 2000, los números llevan cuatro dígitos. Por ejemplo, 2501 significa la semana 25 del 2001. Los números del medio son códigos de identificación que se usan para seguimiento. Esta información se usa para contactar a los clientes si un defecto en las llantas exige su retiro del mercado.

I. **M+S o M/S:** lodo y nieve, o

**AT:** todo terreno o

**AS:** toda estación.

J. **Composición de las bandas de las llantas y material usado:**

indica el número de bandas o el número de capas de la tela revestida de hule en la banda de rodadura y costados de las llantas. Los fabricantes de llantas también deben indicar los materiales de las bandas y del costado, que incluyen acero, nylon, poliéster y otros.

K. **Carga máxima (Maximum Load):** indica la capacidad de carga máxima, en kilogramos y libras, que la llanta puede transportar. Consulte la Etiqueta de certificación de cumplimiento de las normas de seguridad (fija al pilar de las bisagras de la puerta, al poste del pestillo de la puerta o al borde de la puerta que hace contacto con el poste del pestillo de la puerta, junto al asiento del conductor), para ver la presión de inflado correcta para las llantas de su vehículo.

L. **Grados de calidad por Índice de desgaste, Tracción y Temperatura**

- **Índice de desgaste (Treadwear):** el índice de desgaste es una clasificación comparativa basada en la tasa de desgaste de la llanta cuando se prueba en condiciones controladas en una pista de prueba gubernamental específica. Por ejemplo, una llanta de grado 150 se desgastaría una y media (1½) veces más en la pista de prueba gubernamental que una llanta de grado 100.
- **Tracción (Traction):** los grados de tracción, de mayor a menor, son AA, A, B y C. Los grados representan la capacidad de la llanta para detenerse sobre pavimento mojado, según medidas hechas en condiciones controladas sobre superficies de prueba gubernamentales específicas de asfalto y concreto. Una llanta tipo C puede tener un desempeño de tracción deficiente.
- **Temperatura (Temperature):** las clases de temperatura son A (la más alta), B y C, las cuales representan la resistencia de la llanta a la generación de calor y su capacidad de disiparlo cuando se prueban en condiciones controladas en una rueda de prueba de laboratorio especificada.

M. **Presión de inflado máxima:** es la presión máxima permitida por el fabricante de la llanta o la presión con la cual la llanta puede transportar la carga máxima. Normalmente, esta presión es más alta que la presión de inflado en frío recomendada por el fabricante del vehículo, la cual se encuentra en la Etiqueta de certificación de cumplimiento de las normas de seguridad (fija al pilar de las bisagras de la puerta, al poste del

pestitillo de la puerta o al borde de la puerta que hace contacto con el poste del pestillo de la puerta, junto al asiento del conductor) o en la Etiqueta de llantas situada en el pilar B o en el borde de la puerta del conductor. La presión de inflado en frío nunca debe ser inferior a la presión recomendada en la etiqueta del vehículo.

Los proveedores de llantas pueden aplicar indicaciones, notas o advertencias adicionales, tales como carga estándar o radial sin cámara.

**Información adicional contenida en el costado de la llanta para llantas tipo "LT"**

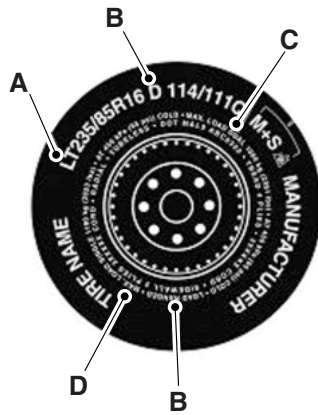

Las llantas tipo LT poseen información adicional en comparación con las llantas tipo P. Estas diferencias se describen a continuación.

**Nota:** los grados de calidad de las llantas no se aplican a este tipo de llanta.

A. **LT:** indica una llanta, diseñada por la Tire and Rim Association, para servicio en camionetas.

B. **Límites de carga/inflado para carga:** indica las capacidades de transporte de carga de las llantas y sus límites de inflado.

C. **Carga máxima dual en kg (lb) a kPa (psi) en frío:** indica la capacidad de carga máxima y la presión de las llantas cuando la llanta se usa en pares; un par es cuando se instalan cuatro llantas en el eje trasero (un total de seis o más llantas en el vehículo).

D. **Carga máxima sencilla en kg (lb) a kPa (psi) en frío:** indica la capacidad de carga máxima y la presión de las llantas cuando la llanta se usa sola; se define así cuando se ponen dos llantas (en total) en el eje trasero.

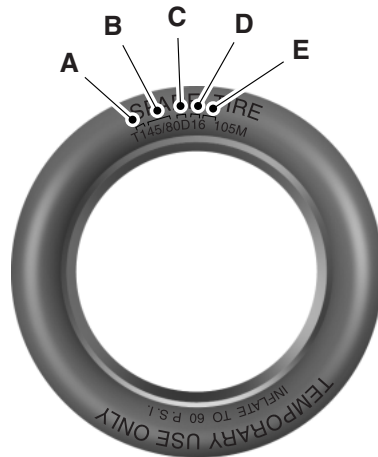
**Información en llantas tipo "T"**

Las llantas tipo T poseen información adicional en comparación con las llantas tipo P. Estas diferencias se describen a continuación.

T145/80D16 es un ejemplo de un tamaño de llanta.

**Nota:** el tamaño de la llanta provisional para su vehículo puede ser diferente al de este ejemplo. Los grados de calidad de las llantas no se aplican a este tipo de llantas.

A. **T:** indica un tipo de llanta, diseñada por la Tire and Rim Association, para servicio provisional en automóviles, vehículos todo terreno, minivanes y camionetas.

B. **145:** indica el ancho nominal de la llanta en milímetros desde un borde del costado hasta el otro borde. En general, cuanto mayor es el número, más ancha es la llanta.

C. **80:** indica la proporción dimensional que entrega la relación de altura y ancho de la llanta. Números de 70 o menos indican un costado corto.

D. **D:** indica una llanta de tipo "diagonal". **R:** indica una llanta de tipo "radial".

E. **16:** indica el diámetro de la rueda (rin) en pulgadas. Si cambia el tamaño de la rueda, tendrá que adquirir llantas nuevas que coincidan con el diámetro de la rueda nueva.

**Localización de la etiqueta de las llantas**

En el Pilar B o en el borde de la puerta del conductor encontrará una Etiqueta de llantas que contiene la presión de inflado de las llantas de acuerdo a su tamaño y otra información importante. Consulte la descripción y gráfico de carga útil en el capítulo *Transporte de carga*.

**CÓMO INFLAR LAS LLANTAS**

Para una operación segura del vehículo, es necesario que las llantas estén infladas correctamente. Recuerde que una llanta puede perder hasta la mitad de su presión de aire sin verse desinflada.

Revise sus llantas todos los días, antes de empezar a manejar. Si una parece estar más baja que las otras, use un manómetro para llantas para revisarlas y ajustarlas según sea necesario.

Al menos una vez al mes y antes de emprender viajes largos, inspeccione cada llanta y revise la presión de aire con un manómetro para llantas (incluyendo la llanta de refacción, si está equipado). Infle todas las llantas según la presión de inflado recomendada por Ford Motor Company.



**ADVERTENCIA:** El inflado insuficiente es la causa más común de fallas en las llantas y puede tener como consecuencia un agrietamiento severo de la llanta, la separación de la banda de rodamiento o un "reventón", con la pérdida inesperada del control del vehículo y un mayor riesgo de lesiones. El inflado insuficiente aumenta la deformación del costado y la resistencia de rodamiento, teniendo como consecuencia la acumulación de calor y daños internos a la llanta. También puede ocasionar tensión innecesaria en la llanta, desgaste irregular, pérdida de control del vehículo y accidentes. ¡Una llanta puede perder hasta la mitad de su presión de aire sin verse desinflada!

Es muy importante que adquiera un manómetro de llantas confiable, ya que los manómetros automáticos de las estaciones de servicio pueden ser inexactos. Ford recomienda el uso de manómetros de llantas digitales o analógicos en lugar de los manómetros de varilla.

Use la presión de inflado en frío recomendada para conseguir un rendimiento y desgaste óptimo de las llantas. El inflado insuficiente o excesivo puede causar patrones de desgaste disparejo.

Siempre infle sus llantas según la presión de inflado recomendada por Ford, incluso si ésta es menor a la información de presión de inflado máxima que aparece en la llanta. La presión de inflado recomendada por Ford se encuentra en la Etiqueta de certificación de cumplimiento de las normas de seguridad (fija al pilar de las bisagras de la puerta, al poste del pestillo de la puerta o al borde de la puerta que hace contacto con el poste del pestillo de la puerta, junto al asiento del conductor) o en la Etiqueta de llantas situada en el pilar B o en el borde de la puerta del

conductor. Si no se siguen las recomendaciones de presión de las llantas, podría crear patrones de desgaste disperejo y afectar la forma de manejo de su vehículo.

**Presión de inflado máxima** es la presión máxima permitida por el fabricante de la llanta o la presión con la cual la llanta puede transportar la carga máxima. Normalmente, esta presión es más alta que la presión de inflado en frío recomendada por el fabricante, la cual se encuentra en la Etiqueta de certificación de cumplimiento de las normas de seguridad (fija al pilar de las bisagras de la puerta, al poste del pestillo de la puerta o al borde de la puerta que hace contacto con el poste del pestillo de la puerta, junto al asiento del conductor) o en la Etiqueta de llantas situada en el pilar B o en el borde de la puerta del conductor. La presión de inflado en frío nunca debe ser más baja que la presión recomendada en la Etiqueta de certificación del cumplimiento de las normas de seguridad o en la Etiqueta de llantas.

Cuando se producen cambios de temperatura en el ambiente, las presiones de inflado de las llantas también cambian. Una caída de temperatura de 6 °C (10 °F) puede causar una disminución correspondiente de 7 kPa (1 psi) en la presión de inflado. Revise la presión de las llantas con frecuencia y ajústela hasta obtener la presión correcta, la cual se puede encontrar en la Etiqueta de certificación del cumplimiento de las normas de seguridad o en la Etiqueta de llantas.

Para revisar la presión de las llantas:

1. Asegúrese que las llantas estén frías; es decir, que no hayan rodado ni siquiera 1.6 km (1 milla).

**Nota:** Si revisa la presión de la llanta cuando la llanta está caliente (es decir, después de haber conducido más de 1.6 km [1 milla]), nunca reduzca la presión del aire. Las llantas están calientes debido al uso y es normal que la presión aumente sobre el nivel recomendado en frío. Una llanta caliente cuya presión de inflado sea igual o menor que la presión recomendada en frío, puede estar considerablemente desinflada.

**Nota:** si debe conducir a cierta distancia para conseguir aire para las llantas, verifique y registre la presión primero y agregue la presión de aire correcta cuando llegue a la bomba. Es normal que las llantas se calienten y que la presión del aire aumente mientras conduce.

2. Retire el tapón de la válvula de una llanta; luego presione firmemente el manómetro de llantas contra la válvula para medir la presión.

3. Agregue suficiente aire hasta alcanzar la presión de aire recomendada.

**Nota:** si infla la llanta en exceso, libere aire presionando el vástago metálico en el centro de la válvula. Luego, vuelva a revisar la presión con el manómetro.

4. Vuelva a colocar la tapa de la válvula.

5. Repita este procedimiento para cada llanta, incluida la de refacción.

**Nota:** algunas llantas de refacción operan a mayor presión de inflado que las demás llantas. Para llantas de refacción tipo T/mini vea la sección *Información sobre conjuntos de rueda y llanta de refacción desiguales*. Almacene y mantenga en 60 psi (4.15 baras). Para llantas de refacción de tamaño normal y llantas distintas, vea la sección *Información sobre conjuntos de rueda y llanta de refacción desiguales* bajo *Cómo cambiar una rueda de carretera* en este capítulo. Guarde y mantenga a la presión de inflado más alta delantera y trasera, como se muestra en la Etiqueta de las llantas.

6. Inspeccione visualmente las llantas para asegurarse que no haya clavos u otros objetos incrustados que pudieran perforar la llanta y provocar una fuga de aire.

7. Verifique los costados para asegurarse que no tengan grietas, cortes ni protuberancias.

### **Inspección de las llantas y de los vástagos de las válvulas de las ruedas**

Inspeccione periódicamente si las bandas de rodamiento de las llantas están disparejas o excesivamente gastadas y quite objetos como piedras, clavos o vidrio que se puedan haber incrustado en las ranuras de la banda de rodamiento. Verifique si hay agujeros, grietas o cortes en las llantas y los vástagos de las válvulas por donde pudiera fugarse el aire, y repare o reemplace la llanta y reemplace el vástago de la válvula.

Inspeccione el costado de la llanta por si presenta fisuras, cortes, magulladuras u otras señales de daño o desgaste excesivo. Si sospecha que hay daño interno en la llanta, desmóntela e inspecciónela por si fuera necesario repararla o reemplazarla. Por su seguridad, no use llantas que estén dañadas o que muestren signos de desgaste excesivo, porque es más probable que estallen o fallen.

El mantenimiento incorrecto o inadecuado del vehículo puede provocar que las llantas se desgasten en forma anormal. Inspeccione frecuentemente todas las llantas, incluida la de refacción, y reemplácelas si encuentra una o más de las siguientes condiciones:

#### Desgaste de las llantas

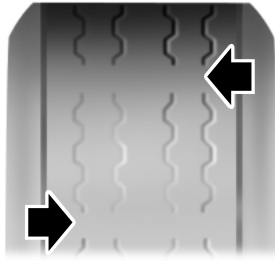

Cuando la banda de rodadura se desgaste hasta que solo queden 2 mm (1/16 pulg.) de espesor, se deben reemplazar las llantas para evitar que su vehículo derrape y se deslice sobre el agua (hidroplaneo). Los indicadores de desgaste o "barras de desgaste" incorporados, que se ven como bandas angostas de hule suave a lo largo de la banda de rodadura, aparecerán en la

llanta cuando la banda de rodadura se desgaste hasta que solo queden 2 mm (1/16 pulg.) de espesor.

Cuando la banda de rodadura de la llanta se desgasta a la misma altura que estas barras de desgaste, la llanta está gastada por lo que se debe reemplazar.

#### Daño

Inspeccione periódicamente las bandas de rodadura y los costados de las llantas para detectar daños (como protuberancias en las bandas de rodadura o costados, grietas en las ranuras de las bandas de rodadura y separación en las bandas de rodadura o costados). Si observa daños o sospecha que los hay, solicite a un profesional que inspeccione las llantas. Las llantas se pueden dañar durante el uso a campo traviesa, por eso se recomienda la inspección posterior a este uso.

**ADVERTENCIA: Envejecimiento**

Las llantas se degradan con el paso del tiempo, dependiendo de muchos factores, como el clima, las condiciones de almacenamiento y las condiciones de uso (carga, velocidad, presión de inflado, etc.) que experimentan durante su vida útil.

En general, las llantas se deben reemplazar cada seis años, independientemente del desgaste de la banda de rodadura. Sin embargo, el calor presente en los climas calurosos o las condiciones de carga frecuente pueden acelerar el proceso de envejecimiento y podría ser necesario reemplazar las llantas con mayor frecuencia.

Debe reemplazar la llanta de refacción cuando cambie las llantas para el camino o después de seis años debido al envejecimiento, incluso si no se ha utilizado.

**Número de identificación de llanta (TIN) DOT de EE.UU.**

Las normas federales de Estados Unidos y Canadá requieren que los fabricantes de llantas pongan información estandarizada en un costado de las llantas. Esta información identifica y describe las características fundamentales de la llanta y también proporciona un Número de identificación de la llanta DOT de Estados Unidos para la certificación estándar de seguridad y en caso de un retiro.

Éste comienza con las letras DOT e indica que la llanta cumple todos los estándares federales. Los próximos dos números o letras son el código de la planta donde se fabricó, los dos siguientes son el código del tamaño de la llanta y los últimos cuatro números representan la semana y año en que se fabricó la llanta. Por ejemplo, los números 317 significan la semana 31 de 1997. A partir del 2000, los números llevan cuatro dígitos. Por ejemplo, 2501 significa la semana 25 del 2001. Los números del medio son códigos de identificación que se usan para seguimiento. Esta información se usa para contactar a los clientes si un defecto en las llantas exige su retiro del mercado.

**Requisitos para el reemplazo de llantas**

**ADVERTENCIA:** Solo use llantas y ruedas de reemplazo que sean del mismo tamaño, índice de carga, régimen de velocidad y tipo (como P-metric en vez de LT-metric, o toda estación [All-Season] en vez de todo terreno [All-Terrain]) de las proporcionadas originalmente por Ford. La presión de inflado y el tamaño de la llanta recomendado se encuentra en la Etiqueta de certificación de cumplimiento de las normas de seguridad (fija al pilar de las bisagras de la puerta, al poste del pestillo de la puerta o al borde de la puerta que hace contacto con el poste del pestillo de la puerta, junto al asiento del conductor) o en la Etiqueta de llantas situada en el pilar B o en el borde de la puerta del conductor. Si esta información no se encuentra en estas etiquetas, deberá ponerse en contacto con su distribuidor autorizado lo antes posible. El uso de cualquier llanta o rueda no recomendada por Ford puede afectar la seguridad y el rendimiento de su vehículo, lo que podría significar mayor riesgo de pérdida de control del vehículo, volcadura, lesiones e incluso la muerte. De manera adicional, el uso de llantas y ruedas no recomendadas podría causar que la dirección, la suspensión, el eje, la caja de transferencia o la unidad de transferencia de energía fallen. Si tiene dudas acerca del reemplazo de llantas, póngase en contacto con su distribuidor lo antes posible.



**ADVERTENCIA:** Para reducir el riesgo de lesiones graves, cuando monte la llanta en la rueda de refacción, no supere la presión máxima que se indica en el costado de la llanta para asentar la ceja en la rueda metálica sin necesidad de observar las precauciones adicionales que se detallan a continuación. Si la ceja no asienta a la presión máxima indicada, lubríquela una vez más y vuelva a intentarlo. Si se va a inflar la llanta a presiones de montaje de hasta 20 psi (1.38 bares) por arriba de la presión máxima indicada en el costado de la llanta, se deben tomar las siguientes precauciones para proteger a la persona que va a instalar la llanta:

1. Cerciórese de que la llanta y la rueda sean del tamaño correcto.
2. Vuelva a lubricar la ceja y el área de asentamiento de la ceja en la rueda.
3. Colóquese al menos a 3.66 metros (12 pies) de distancia del conjunto de llanta y rueda.
4. Utilice protección para los ojos y los oídos.

Para presiones de montaje de más de 20 psi (1.38 bares) por arriba de la presión máxima, la instalación la debe realizar un distribuidor de Ford u otro servicio de llantas profesional.

Siempre infle las llantas con canal de acero con un inflador remoto; la persona que las infle debe estar al menos a 3.66 m (12 pies) de distancia del conjunto de llanta y rueda.

Su vehículo está equipado con llantas diseñadas para proporcionarle conducción segura y buen control del vehículo.

**Importante:** recuerde reemplazar los vástagos de las válvulas de aire de las llantas cuando reemplace las llantas del vehículo.

En general, se recomienda reemplazar por pares las llantas delanteras o traseras.

Los sensores de presión de las llantas montados en las ruedas (que vienen originalmente en su vehículo) no están diseñados para uso en ruedas de postventa.

El uso de ruedas o llantas no recomendadas por Ford Motor Company puede afectar el funcionamiento del sistema de monitoreo de presión de las llantas (TPMS).

Si la luz indicadora del sistema de monitoreo de presión de las llantas parpadea, el sistema no está funcionando bien. La llanta de reemplazo

puede ser incompatible con el sistema de monitoreo de presión de las llantas o algún componente del sistema puede estar dañado.

### Prácticas de seguridad



**ADVERTENCIA:** Si su vehículo está atascado en la nieve, lodo, arena, etc., no haga patinar las llantas. Esto puede provocar la ruptura de una llanta y causar una explosión. Una llanta puede explotar en apenas tres a cinco segundos.



**ADVERTENCIA:** No gire las ruedas a más de 56 km/h (35 mph). Si lo hace, las llantas pueden estallar y lesionar a alguien.

Los hábitos de conducción tienen mucho que ver con el kilometraje y la seguridad de las llantas.

- Respete los límites de velocidad anunciados.
- Evite hacer arranques, paradas y virajes rápidos.
- Evite baches y objetos en el camino.
- No pase sobre los bordes de las banquetas ni golpee las llantas contra estos al estacionarse.

### Riesgos en las carreteras

No importa lo cuidadoso que sea al conducir, siempre existe la posibilidad de que se desinfla una llanta en la carretera. Conduzca lentamente hasta el área más segura posible, lejos del tráfico vehicular. Esto puede dañar aun más la llanta desinflada, pero su seguridad es lo más importante.

Si siente una vibración o alteración repentina de la maniobrabilidad mientras conduce, o sospecha que una llanta o el vehículo se han dañado, reduzca inmediatamente la velocidad. Conduzca con precaución hasta que pueda salirse en forma segura del camino. Pare y revise si hay daño en las llantas. Si una llanta está desinflada o dañada, desínflela, desmonte la rueda y reemplácela con la llanta y rueda de refacción. Si no puede encontrar una causa, haga remolcar el vehículo hasta el taller de reparaciones o distribuidor de llantas más cercano para que revisen el vehículo.

### Alineación de ruedas y llantas

Una mala sacudida por golpear el borde de las banquetas o un bache, puede provocar que la parte delantera de su vehículo pierda la alineación

o se dañen las llantas. Si su vehículo se va hacia un lado mientras conduce, es posible que las ruedas estén desalineadas. Haga que un distribuidor autorizado revise periódicamente la alineación de las ruedas.

La desalineación de las ruedas delanteras o traseras puede provocar un desgaste disperejo y rápido de las llantas y la debe corregir un distribuidor autorizado. Los vehículos de tracción en las ruedas delanteras (FWD) y aquellos con suspensión trasera independiente requieren alineación de las cuatro ruedas.

Las llantas se deben balancear periódicamente. Un conjunto de llanta y rueda desbalanceado puede tener como resultado el desgaste irregular de la llanta.

### Rotación de las llantas

**Nota:** si las llantas muestran un desgaste disperejo, solicite a un distribuidor autorizado que revise y corrija la desalineación de las ruedas, el desequilibrio de las llantas o cualquier problema mecánico relacionado antes de rotar las llantas.

**Nota:** es posible que su vehículo esté equipado con una rueda o llanta de refacción distinta. Una llanta o rueda de refacción distinta se define como una llanta o rueda de refacción de otra marca, tamaño o apariencia que las llantas y ruedas normales. Si tiene una llanta o rueda de refacción distinta, debe usarla solo temporalmente y no incluirla en la rotación de llantas.

**Nota:** después de rotar sus ruedas, revise y ajuste la presión de inflado según los requisitos del vehículo.

Rotar las llantas en los intervalos recomendados (como se indica en la información del mantenimiento programado) ayudará a que el desgaste de las llantas sea más uniforme, lo que mejora el Rendimiento y aumenta la vida útil de las llantas.

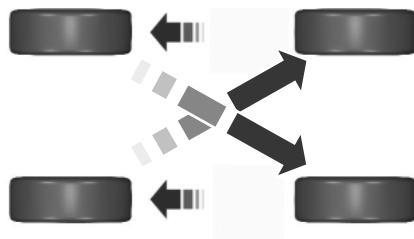

- Vehículos con tracción en las ruedas traseras y con tracción en las cuatro ruedas (llantas delanteras en la izquierda del diagrama)

En ocasiones, el desgaste irregular de las llantas se puede corregir rotándolas.

**USO DE CADENAS PARA NIEVE**

**ADVERTENCIA:** Las llantas para nieve deben ser del mismo tamaño, índice de carga, régimen de velocidad que aquellas proporcionadas originalmente por Ford. El uso de cualquier llanta o rueda no recomendada por Ford puede afectar la seguridad y el rendimiento de su vehículo, lo que podría significar mayor riesgo de pérdida de control del vehículo, volcadura, lesiones e incluso la muerte. De manera adicional, el uso de llantas y ruedas no recomendadas podría generar fallas en la dirección, suspensión, eje, caja de transferencia o unidad de transferencia de potencia.

**Nota:** el aislamiento de la suspensión y las defensas ayudará a evitar que el vehículo se dañe. No quite estos componentes de su vehículo al usar llantas y cadenas para la nieve.

Las llantas de su vehículo tienen bandas de rodadura para todas las condiciones climáticas con el fin de proporcionar tracción con lluvia y con nieve. Sin embargo, en algunos climas, puede ser necesario utilizar llantas y cadenas para la nieve. Si necesita usar cadenas, se recomienda el uso de ruedas de acero (del mismo tamaño y especificaciones), ya que las cadenas pueden rayar las ruedas de aluminio.

Siga estas pautas al usar llantas y cadenas para la nieve:

- Si es posible, evite cargar el vehículo al máximo.
- Utilice solamente cadenas tipo cable o cadenas que Ford ofrece como accesorio o sus equivalentes. Otras cadenas del tipo con eslabones convencionales pueden entrar en contacto con el alojamiento de la rueda y/o la carrocería y producir daños a estos.
- No instale cadenas en las ruedas delanteras ya que pueden interferir con componentes de la suspensión.
- No se recomienda el uso de cadenas con la llanta P275/55R20.
- Instale las cadenas de manera segura, verificando que no toquen ningún cableado, líneas de frenos o de combustible.
- No exceda los 48 km/h (30 mph) con cadenas para llantas en el vehículo.
- Maneje con precaución. Si oye que las cadenas rozan el vehículo o golpean contra él, deténgase y vuelva a ajustarlas. Si esto no funciona, saque las cadenas para evitar que el vehículo se dañe.
- Quite las cadenas cuando ya no las necesite. No las use en caminos secos.

**TIRE PRESSURE MONITORING SYSTEM  
(Sistema de monitoreo de presión de las llantas)**

**ADVERTENCIA:** El sistema de monitoreo de presión de las llantas NO sustituye la revisión manual de la presión de las llantas. La presión de las llantas se debe revisar periódicamente (al menos una vez al mes) usando un manómetro de presión para llantas. Consulte *Inflado de las llantas* en este capítulo. Si no se mantiene correctamente la presión de las llantas, puede aumentar el riesgo de una falla de las llantas, de pérdida de control, de volcadura del vehículo y de lesiones personales.



Cada llanta, incluida la de refacción (si la tiene), se debe revisar mensualmente en frío y debe tener la presión de inflado recomendada por el fabricante, la que se encuentra en la etiqueta del vehículo o en la etiqueta de presión de inflado de llantas. (Si su vehículo tiene llantas de distinto tamaño al que se indica en la etiqueta del vehículo o en la etiqueta de presión de inflado de llantas, debe determinar la presión de inflado de las llantas adecuada.)

Como una función de seguridad adicional, su vehículo cuenta con un sistema de monitoreo de presión de las llantas (TPMS), el cual enciende un indicador de llanta con baja presión cuando una o más llantas están considerablemente desinfladas. Por consiguiente, cuando se enciende el indicador de presión de neumático baja, debe detenerse y revisar el neumático lo antes posible para inflarlo hasta obtener la presión correcta. Si maneja con llantas desinfladas, hará que estas se sobrecalienten, lo que puede provocar una falla de las llantas. Las llantas desinfladas también reducen la eficiencia del combustible y la vida de las bandas de rodamiento de las llantas y puede afectar la capacidad de manejo y detención del vehículo.

Observe que el TPMS no es un sustituto del mantenimiento de llantas adecuado, y que es responsabilidad del conductor mantener la presión de inflado correcta, incluso si el inflado insuficiente no ha alcanzado el nivel necesario para activar el indicador de llanta con baja presión del TPMS.

El vehículo también cuenta con un indicador de falla del TPMS para señalar cuando el sistema no está funcionando en forma adecuada. El indicador de falla del TPMS se combina con el indicador de presión de neumático baja. Cuando el sistema detecta una falla, el indicador destella durante aproximadamente un minuto y luego permanece encendido en forma continua. Esta secuencia continuará en los siguientes arranques del vehículo, mientras exista la falla.

Cuando el indicador de falla esté encendido, el sistema no podrá detectar o señalar una presión de neumático baja, como es su objetivo. Las fallas del TPMS pueden obedecer a diversas razones, como la instalación de llantas o ruedas de reemplazo o alternativas en el vehículo, que impiden que el TPMS funcione como corresponde. Siempre revise el indicador de falla del TPMS después de cambiar una o más llantas o ruedas en el vehículo, para asegurarse de que estas permitan el correcto funcionamiento del TPMS.

El sistema de monitoreo de presión de las llantas cumple con la Parte 15 del reglamento de la Federal Communications Commission (FCC) y con la norma RSS-210 de Industry Canada. La operación está sujeta a estas dos condiciones: (1) Este dispositivo no debiera causar interferencia dañina y (2) Este dispositivo debe aceptar cualquier interferencia que reciba, incluso interferencias que pudieran causar un funcionamiento no deseado.

#### Cambiar las llantas con un sistema de monitoreo de presión

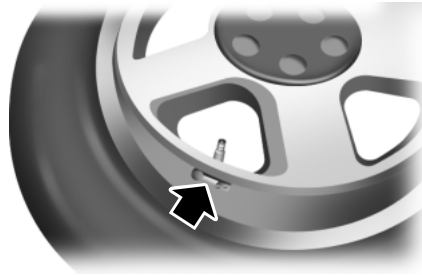

**Nota:** cada llanta para carretera está equipada con un sensor de presión de inflado situado dentro de la cavidad del conjunto de rueda y llanta. El sensor de presión está unido al vástago de la válvula. El sensor de presión está cubierto por la llanta por lo que no se puede ver, a menos que quite la llanta. Tenga cuidado cuando cambie las llantas para evitar dañar el sensor.

Siempre repare sus llantas con un distribuidor autorizado.

Verifique la presión de la llanta periódicamente (al menos cada mes), usando un manómetro de precisión para llantas. Consulte *Inflado de las llantas* en este capítulo.

### **Cómo funciona el sistema de monitoreo de presión de las llantas**

El sistema de monitoreo de presión de las llantas mide la presión de las cuatro llantas de carretera y envía las lecturas de la presión de las llantas al vehículo. La luz de advertencia de presión de neumático baja se iluminará si la presión del neumático es significativamente baja. Una vez que la luz se enciende, las llantas no están suficientemente infladas y es necesario inflarlas a la presión recomendada por el fabricante. Incluso si la luz se enciende y luego se apaga, sigue siendo necesaria la revisión de la presión de las llantas.

### ***Cuando se instala la llanta de refacción provisional***

Cuando se ha reemplazado una de las llantas de carretera por la de refacción provisional, el sistema de monitoreo de presión continúa identificando un problema, para recordarle que la rueda o llanta de carretera dañada se debe reparar y volver a colocar en el vehículo.

Para restablecer toda la funcionalidad del sistema de monitoreo de presión de las llantas, repare y vuelva a montar la rueda/llanta de carretera dañada en el vehículo. Para obtener más información, consulte en esta sección *Cambiar llantas con un sistema de monitoreo de presión de las llantas*.

**Cuando piense que el sistema no está funcionando correctamente**

La función principal del sistema de monitoreo de presión de las llantas es avisarle cuando estas necesitan aire. También podría avisarle en caso de que el sistema ya no pudiera funcionar como se espera. Para más información relacionada con el sistema de monitoreo de presión de las llantas, consulte la siguiente tabla:

<b>Luz de advertencia de presión de neumático baja</b>	<b>Causa posible</b>	<b>Pasos a seguir por el usuario</b>
Luz de advertencia encendida	Llantas desinfladas	1. Asegúrese de que las llantas estén a la presión adecuada. Consulte <i>Inflado de las llantas</i> en este capítulo. 2. Después de inflar las llantas a la presión de inflado recomendada por el fabricante que se muestra en la Etiqueta de llantas (ubicada en el borde de la puerta del conductor o en el pilar B), el vehículo se debe manejar cuando menos dos minutos a más de 32 km/h (20 mph) para que se apague la luz.
	Llanta de refacción en uso	Repare la rueda o llanta para carretera dañada y vuelva a instalarla en el vehículo para restablecer la funcionalidad del sistema. Para obtener una descripción de cómo funciona el sistema, consulte <i>Cuando se instala la llanta de refacción provisional</i> en esta sección.
	Falla en el sistema de monitoreo de presión de las llantas	Si las llantas del vehículo están debidamente infladas y su refacción no está en uso, pero la luz permanece iluminada, visite a su distribuidor autorizado lo antes posible.
	Rotación de las llantas sin preparación del sensor	En los vehículos con diferentes presiones para las llantas delanteras y traseras, es necesario volver a programar el sistema después de cada rotación de llantas. Consulte <i>Rotación de las llantas</i> en este capítulo.

Luz de advertencia de presión de neumático baja	Causa posible	Pasos a seguir por el usuario
Luz de advertencia destellando	Llanta de refacción en uso	Repare la rueda o llanta para carretera dañada y vuelva a instalarla en el vehículo para restablecer la funcionalidad del sistema. Para obtener una descripción de cómo funciona el sistema, consulte <i>Cuando se instala la llanta de refacción provisional</i> en esta sección.
	Falla en el sistema de monitoreo de presión de las llantas	Si las llantas del vehículo están debidamente infladas y su refacción no está en uso, pero la luz permanece iluminada, visite a su distribuidor autorizado lo antes posible.

### **Al inflar las llantas**

Al poner aire a las llantas (como por ejemplo, en una estación de gasolina o en el garaje), es posible que el sistema de monitoreo de presión de las llantas no responda inmediatamente.

Una vez que las llantas se inflan a la presión recomendada, deberá manejar aproximadamente dos minutos a más de 32 km/h (20 mph) para que la luz se apague.

### **Cómo la temperatura afecta la presión de las llantas**

El sistema de monitoreo de presión de las llantas monitorea la presión de inflado de cada una de las llantas. Mientras maneja en forma normal, la presión habitual de inflado de una llanta para transporte de pasajeros puede aumentar de unas 14 a 28 kPa (2 a 4 psi) desde una situación de arranque en frío. Si el vehículo permanece estacionado durante la noche con una temperatura exterior considerablemente menor a la del día, la presión de la llanta puede disminuir unos 21 kPa (3 psi) por cada descenso de 17 °C (30 °F) en la temperatura ambiente. Este valor de presión más bajo podría ser detectado por el TPMS si fuera significativamente menor que la presión de inflado recomendada y se activaría la luz de advertencia del sistema para presión de neumático baja. Si se enciende la luz de advertencia de presión de los neumáticos baja, compruebe visualmente todos los neumáticos para verificar que no estén desinflados. Si una o más llantas están desinfladas, repárelas según sea necesario. Revise la presión de aire de las llantas para el camino. Si

hubiera alguna llanta desinflada, maneje con cuidado al lugar más cercano donde pueda poner aire a las llantas. Infle todas las llantas a la presión recomendada.

### CÓMO CAMBIAR UNA RUEDA DE CARRETERA



**ADVERTENCIA:** El uso de selladores de llantas puede dañar el sistema de monitoreo de presión de llantas, por lo que no debe usarlos. Sin embargo, si debe utilizar un sellador, solicite a un distribuidor autorizado que instale un nuevo sensor del sistema de monitoreo de presión en llantas y vástago de la válvula.



**ADVERTENCIA:** Consulte *Sistema de monitoreo de presión de las llantas* en este capítulo para obtener información importante. Si se daña, el sensor del monitor de presión de las llantas no volverá a funcionar.

**Nota:** la luz indicadora del sistema de monitoreo de presión de las llantas se encenderá cuando la llanta de refacción está en uso. Para restablecer la funcionalidad completa del sistema de monitoreo, se deben instalar en el vehículo todas las ruedas de carretera equipadas con sensores de monitoreo de presión de llantas.

Si se desinfla una llanta mientras conduce, no frene en forma brusca. Disminuya la velocidad en forma gradual. Sujete con firmeza el volante de la dirección y trasládese lentamente hasta una zona segura a un costado del camino.

Pida a un distribuidor autorizado que repare la llanta desinflada para evitar que se dañen los sensores del sistema. Consulte *Sistema de monitoreo de presión de las llantas* descrito anteriormente en el capítulo. Reemplace la llanta de refacción por una llanta de carretera lo antes posible. Durante la reparación o reemplazo de la llanta desinflada, pida al distribuidor autorizado que revise si el sensor del sistema está dañado.

**Información sobre conjuntos de rueda y llanta de refacción desiguales**

**ADVERTENCIA:** De no seguir estas instrucciones, podrían aumentar los riesgos de pérdida de control del vehículo, lesiones o la muerte.

Si tiene un conjunto de llanta y rueda de refacción desigual, este es exclusivamente para uso temporal. Esto significa que si necesita usarlo, tiene que reemplazarlo lo antes posible por un conjunto de rueda y llanta para carretera del mismo tamaño y tipo que las ruedas y llantas para carretera que le suministró Ford originalmente. Si la llanta o rueda de refacción distinta está dañada, en lugar de repararla, debe reemplazarla.

Un conjunto de llanta y rueda de refacción desigual se define como una llanta o rueda de refacción de diferente marca, tamaño o apariencia que las llantas y ruedas para carretera, y puede ser de tres tipos:

1. **Mini llanta de refacción tipo T:** esta llanta de refacción comienza con la letra T para el tamaño de llanta y puede tener impreso Temporary Use Only (solo para uso temporal) en el costado.
2. **Llanta de refacción desigual de tamaño normal con etiqueta en la rueda:** esta llanta de refacción tiene una etiqueta en la rueda que dice: "THIS TIRE AND WHEEL FOR TEMPORARY USE ONLY" (Esta llanta y rueda son solo para uso temporal).

Al manejar con una de las llantas de refacción distintas que se indican arriba, no:

- exceda los 80 km/h (50 mph).
- cargue el vehículo más allá de la capacidad máxima de carga del vehículo indicada en la Etiqueta de cumplimiento de las normas de seguridad.
- arrastre un remolque.
- utilice cadenas para nieve en el extremo del vehículo que tiene la llanta de refacción desigual.
- utilice más de una llanta de refacción desigual a la vez.
- utilice equipo de lavado de automóviles comercial.
- intente reparar la llanta de refacción desigual.

El uso de una de las llantas de refacción distinta que se indican arriba en cualquier posición de la rueda puede provocar un deterioro de lo siguiente:

- Manejo, estabilidad y rendimiento de los frenos
- Comodidad y ruido
- Distancia entre el suelo y el vehículo, y lugar de estacionamiento junto a las banquetas
- Capacidad de manejo en invierno
- Capacidad de manejo en climas húmedos
- Llanta de refacción distinta de tamaño completo sin etiqueta en la rueda

### **3. Llanta de refacción distinta de tamaño completo sin etiqueta en la rueda**

Al conducir con un conjunto de llanta y rueda de refacción de tamaño completo, pero desigual, no:

- exceda los 113 km/h (70 mph).
- utilice más de una llanta y rueda de refacción desigual a la vez.
- utilice equipo de lavado de automóviles comercial.
- utilice cadenas para nieve en el extremo del vehículo que tiene la llanta y rueda de refacción desigual.

El uso de un conjunto de rueda y llanta de refacción de tamaño completo, pero desigual, puede deteriorar lo siguiente:

- Manejo, estabilidad y rendimiento de los frenos
- Comodidad y ruido
- Distancia entre el suelo y el vehículo, y lugar de estacionamiento junto a las banquetas
- Capacidad de manejo en invierno
- Capacidad de manejo en climas húmedos
- Capacidad de manejo de todas las ruedas (si se aplica)
- Ajuste de nivelación de carga (si se aplica)

Al conducir con un conjunto de llanta y rueda de refacción de tamaño completo pero desigual, tenga más cuidado cuando:

- arrastre un remolque.
- maneje vehículos equipados con una carrocería para camper.
- maneje vehículos con carga en una parrilla para carga.

Maneje con cuidado cuando use un conjunto de llanta y rueda de refacción de tamaño completo pero desigual, y busque servicio lo antes posible.

### Procedimiento de cambio de llantas



**ADVERTENCIA:** Cuando una de las ruedas delanteras está separada del suelo, la transmisión por sí sola no impedirá que el vehículo se mueva o se resbale del gato, incluso si la palanca selectora de la transmisión está en la posición **P**.



**ADVERTENCIA:** Para evitar que el vehículo se mueva mientras cambia una llanta, asegúrese de colocar la palanca selectora de la transmisión en la posición **P** (Estacionamiento), aplicar el freno de estacionamiento y bloquear (en ambas direcciones) la rueda diagonalmente opuesta (la del otro lado y extremo del vehículo) a la llanta que va a cambiar.



**ADVERTENCIA:** Nunca trabaje debajo de un vehículo que está soportado únicamente por un gato. Si el vehículo se resbala del gato, usted o alguien podría sufrir lesiones graves.



**ADVERTENCIA:** No intente cambiar una llanta en el costado del vehículo cercano al tráfico en movimiento. Saque el vehículo del camino para evitar el peligro de ser golpeado al manejar el gato o al cambiar la rueda.



**ADVERTENCIA:** Siempre utilice el gato proporcionado como equipo original con su vehículo. Si utiliza un gato distinto al proporcionado como equipo original con su vehículo, asegúrese de que la capacidad del gato es adecuada para el peso del vehículo, incluyendo cualquier carga o modificación al vehículo.



**ADVERTENCIA:** Desactive los estribos eléctricos antes de colocar el gato, levantar o colocar cualquier objeto debajo del vehículo.

Nunca coloque la mano entre el estribo eléctrico y el vehículo ya que los estribos eléctricos extendidos se retraen cuando las puertas se cierran. Si no acata estas instrucciones, corre el riesgo de sufrir quemaduras.

**Nota:** los pasajeros no deben permanecer en el vehículo al levantarlo con el gato.

Estacionese en una superficie nivelada, active las luces intermitentes de emergencia y ponga el freno de estacionamiento. A continuación, coloque la palanca selectora de la transmisión en la posición **P** y apague el motor.

### Ubicación de la llanta de refacción y las herramientas

La llanta de refacción y las herramientas de su vehículo se guardan en las siguientes ubicaciones:

Elemento	Ubicación
Llanta de refacción	Debajo del vehículo, justo delante de la defensa trasera
Herramientas del gato	Debajo del tablero de acceso ubicado en el compartimiento del piso detrás del asiento trasero

### Extracción del gato y las herramientas

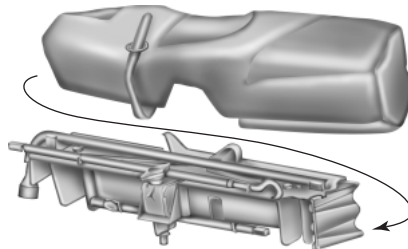

1. Abra la compuerta levadiza, luego ubique el tablero de acceso en el piso detrás del asiento de la tercera fila. Libere y desmonte el tablero.

2. Saque la plataforma del conjunto del gato y las herramientas del compartimiento, girando la tuerca de mariposa hacia la izquierda para liberar tensión contra la plataforma del conjunto del gato. Saque el gato de la bolsa y la bandeja del conjunto de herramientas aflojando la correa.

**Nota:** ponga mucha atención a la orientación de la bolsa, porque deberá volver a instalarla después de cambiar la llanta.

3. Desprenda la llave de tuercas de seguridad de la rueda, la extensión del gato y la manija de la plataforma de plástico.

4. Extraiga el gato del conjunto de bandeja.

### Extracción de la llanta de refacción

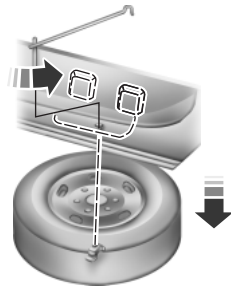

1. Saque y ensamble la manija del gato y la extensión del elevador de la plataforma.
2. Abra la tapa de acceso al elevador de la llanta de refacción en la parte inferior del compartimiento para el gato y la bandeja de herramientas.

3. Inserte el conjunto de la herramienta de extensión del elevador a través del orificio de acceso en el piso y acóplelo al elevador.
4. Para desmontar la llanta de refacción, gire la manija hacia la izquierda hasta que la llanta baje al suelo y el cable esté levemente flojo.
5. Deslice el retén a través del centro de la rueda de la llanta de refacción.

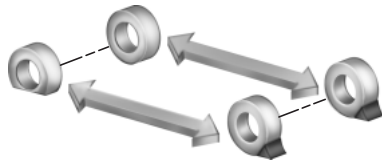

6. Bloquee las ruedas (las delanteras o las traseras) en el extremo opuesto de la llanta que desea cambiar. Si se encuentra en desnivel, bloquee ambas ruedas opuestas en el lado descendente de la pendiente.

7. Apague el sistema de suspensión de aire. También, apague los estribos desplegados eléctricos. Consulte el capítulo *Ayudas para el conductor*.
8. Saque la llanta de refacción y las herramientas del gato de sus lugares de almacenamiento.
9. Use la punta de la manija del gato para quitar cualquier tapa de rueda.
10. Afloje todas las tuercas de seguridad de la rueda girándolas media vuelta hacia la izquierda, pero no las quite hasta que la rueda se haya levantado del suelo.

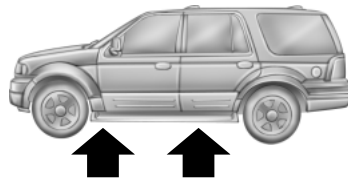

11. Coloque el gato de acuerdo a las flechas de localización del gato que se encuentran en el bastidor y gire la manija del gato y el ensamblaje de herramientas de extensión hacia la derecha. **Nota:** use el larguero del bastidor como el punto de ubicación del gato, no el brazo de control.

12. Levante el vehículo para tener una distancia entre el suelo y el vehículo suficiente cuando instale la llanta de refacción; aproximadamente 6 mm (1/4 de pulgada).

- Adelante

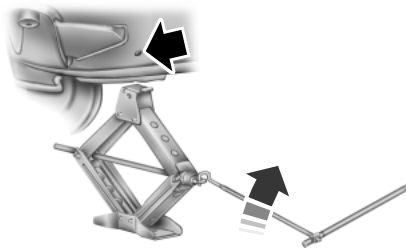

- Atrás

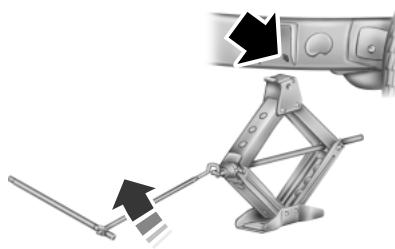

- **Nota:** apoye el gato en los puntos indicados para evitar daños al vehículo.

13. Quite las tuercas de seguridad con la llave de rueda.

14. Reemplace la llanta desinflada con la llanta de refacción, asegurándose de que el vástago de la válvula quede hacia fuera.
15. Vuelva a instalar las tuercas de seguridad hasta que la rueda quede ajustada contra el cubo. No apriete completamente las tuercas de seguridad sino hasta después de haber bajado la rueda.
16. Baje la rueda girando la manivela del gato hacia la izquierda.

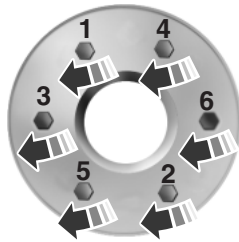

17. Quite el gato y apriete completamente las tuercas de seguridad en el orden que se indica y vuelva a colocar la tapa de la rueda. Consulte *Especificaciones de apriete de las tuercas de rueda* más adelante en este capítulo, para ver la especificación de apriete correcta de las tuercas de rueda.

18. Desbloquee las ruedas.
19. Guarde la llanta desinflada, el gato, la llave de rueda y las herramientas. Asegúrese de volver a instalar correctamente la bolsa del gato alrededor del gato y de la plataforma del conjunto de herramientas con la correa firmemente sujeta. Asegúrese de apretar la tuerca de mariposa para que no vibre al manejar.
20. Encienda el sistema de suspensión de aire.

### **Almacenamiento de la llanta de refacción**

1. Apoye la llanta en el suelo cerca de la parte trasera del vehículo con el vástago de la válvula hacia arriba.

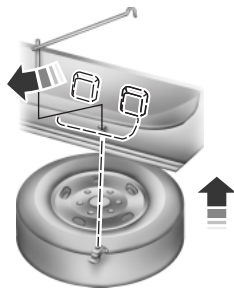

2. Deslice parcialmente la rueda bajo el vehículo e instale el retenedor a través del centro de la rueda. Si está equipado, es posible que tenga que sacar el tapón del centro de la rueda antes de empujar el sujetador a través del centro de la rueda. Para quitar el tapón central, presiónelo con la herramienta del gato desde el lado interior de la rueda. Jale el cable para alinear los componentes en el extremo del cable.

3. Ensamble la manija del gato y la extensión del elevador (como se muestra en la ilustración); luego, inserte la extensión del elevador a través del orificio de acceso ubicado detrás del asiento de la tercera fila y acóplela al elevador.
4. Gire la manija del gato hacia la derecha hasta que la llanta suba hasta su posición de almacenamiento debajo del vehículo. Cuando la llanta alcance su ajuste máximo, la llave de tuercas se pondrá más dura de girar y el elevador de la llanta de refacción producirá un sonido de matraca o patinará. Se escuchará un chasquido en el elevador, el cual indica que la llanta fue correctamente guardada.
5. Desarme la herramienta del gato y la extensión del elevador y colóquelas en la bandeja de herramientas.
6. Vuelva a instalar la bolsa del gato alrededor de la bandeja de las herramientas y el gato, asegurándose de que esté firmemente asegurada.
7. Cierre el orificio de acceso con el tapón de hule.
8. Vuelva a instalar la bandeja en el vehículo y fíjela con la tuerca de mariposa (gírela hacia la derecha hasta que quede firme).

### ESPECIFICACIONES TÉCNICAS

#### Especificaciones de apriete de las tuercas de seguridad de las ruedas



**ADVERTENCIA:** Cuando instale una rueda, elimine siempre la corrosión, la tierra o los materiales extraños de las superficies de montaje de la rueda o de la superficie del cubo de la rueda, el tambor o el disco de los frenos donde hacen contacto con la rueda. Verifique que todos los sujetadores que fijan el rotor al cubo están asegurados, de manera que no interfieran con las superficies de montaje de la rueda. La instalación de las ruedas sin el contacto metal con metal correcto en las superficies de montaje de las ruedas puede hacer que las tuercas de las ruedas se suelten y la rueda se salga mientras el vehículo está en movimiento, resultando en una pérdida del control.

Vuelva a apretar las tuercas de rueda al apriete especificado a los 160 km (100 millas) luego de cualquier problema con las ruedas (como la rotación, llanta desinflada o extracción de la rueda).

Medida del birlo	Par de apriete de las tuercas de seguridad de las ruedas*	
	lb-pie	N•m
M14 x 2.0	150	200

\* Las especificaciones de apriete son para roscas de pernos y tuercas sin suciedad ni óxido. Solo utilice los sujetadores de repuesto que recomienda Ford.



**Nota:** inspeccione el orificio de guía de la rueda y la superficie de montaje antes de la instalación. Elimine cualquier corrosión visible o partículas sueltas.

## 366 Capacidades y especificaciones

### ESPECIFICACIONES DEL MOTOR

Motor	Motor V8 de 5.4L
Pulgadas cúbicas	330
Combustible	87 octanos (mínimo)
Orden de encendido	1-3-7-2-6-5-4-8
Sistema de encendido	Bobina en la bujía
Separación entre los electrodos de las bujías	1.05 +/- 0.05 mm (0.039–0.043 pulg)
Relación de compresión	9.8:1

### Trayectoria de las bandas impulsoras del motor

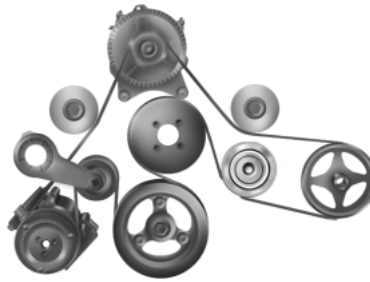

**ESPECIFICACIONES TÉCNICAS**

Elemento	Capacidad	Nombre de la refacción Ford	Número de refacción Ford / Especificación Ford
Líquido de frenos	Entre Min y Max en el depósito	Motorcraft® High Performance DOT 3 Motor Vehicle Brake Fluid	PM-1-C / WSS-M6C62-A o WSS-M6C65-A1
Bisagras, chapas, placas de cerradura y rotores, rieles de asientos, bisagra y resorte de la puerta de llenado de combustible	—	Grasa de usos múltiples (grasa de litio)	XG-4 o XL-5 o equivalente/ ESB-M1C93-B
Cilindros de las cerraduras	—	Motorcraft® Penetrating and Lock Lubricant	XL-1 / Ninguno

Elemento	Capacidad	Nombre de la refacción Ford	Número de refacción Ford / Especificación Ford
Líquido refrigerante del motor (Radiador base sin calefacción auxiliar trasera) <sup>1</sup>	15.5L (16.4 cuartos de galón)	Anticongelante/líquido refrigerante prediluido Motorcraft® Orange	<ul style="list-style-type: none"> <li>VC-3DIL-B (EE.UU.) / WSS-M97B44-D2</li> </ul>
Líquido refrigerante del motor (Radiador de arrastre de remolque para servicios pesados sin calefacción auxiliar trasera) <sup>1</sup>	16.0L (16.9 cuartos de galón)		
Líquido refrigerante del motor (Radiador base sin calefacción auxiliar trasera) <sup>1</sup>	18.0L (19.0 cuartos de galón)		
Líquido refrigerante del motor (Radiador de arrastre de remolque para servicios pesados con calefacción auxiliar trasera) <sup>1</sup>	18.5L (19.5 cuartos de galón)		
Aceite del motor <sup>2,3</sup>	6.6 L (7.0 cuartos de galón)	Motorcraft® Super Racing Premium SAE 5W-30	MXO-5W30-QSP B / WSS-M2C946-A

Elemento	Capacidad	Nombre de la refacción Ford	Número de refacción Ford / Especificación Ford
Aceite de la transmisión automática (6R80) <sup>4,5</sup>	12.4L (13.1 cuartos de galón)	Motorcraft® MERCION® LV ATF	XT-10-QLV / MERCION® LV
Líquido de la dirección hidráulica	Llene entre las líneas MIN (Mínimo) y MAX (Máximo) en el depósito	Motorcraft® MERCION® LV ATF	XT-10-QLV / MERCION® LV
Lubricante del eje delantero (4X4)	1.7L (3.5 pintas)	Motorcraft® SAE 80W-90 Premium Rear Axle Lube	XY-80W90-QL / WSP-M2C197-A
Lubricante del eje trasero: Diferencial convencional (eje de 9.75 pulgadas) <sup>6</sup>	2.13 L (4.5 pintas)	Motorcraft® SAE 75W-140 Synthetic Rear Axle Lube	XY-75W140-QL / WSL-M2C192-A
Lubricante de la caja de transferencia (4X4 ESOF)	1.5 a 1.7 L (1.6 a 1.8 cuartos de galón)	Motorcraft® Transfer Case Fluid	XL-12/ ESP-M2C166-H
Lubricante de la caja de transferencia (par de apriete a solicitud)	1.4 L (1.5 cuartos de galón)	Motorcraft® MERCION® LV ATF	XT-10-QLV / MERCION® LV

Elemento	Capacidad	Nombre de la refacción Ford	Número de refacción Ford / Especificación Ford
Líquido lavaparabrisas	Llene según sea necesario	Motorcraft® Premium Windshield Washer Concentrate	ZC-32-A / WSB-M8B16-A2
Tanque de combustible (estándar)	106.0L (28.0 galones)	—	—
Tanque de combustible (Navigator L)	126.8L (33.5 galones)	—	—

<sup>1</sup>Agregue el tipo de líquido refrigerante que venía originalmente en su vehículo.

<sup>2</sup>No es obligatorio el uso de aceite de motor sintético o de mezcla sintética. El aceite del motor solo necesita cumplir con los requisitos de la especificación Ford WSS-M2C946-A, la norma SAE 5W-30, y ostentar la marca de certificación del API.

<sup>3</sup>Su motor ha sido diseñado para ser utilizado con aceite del motor de Ford, el cual ofrece un beneficio de rendimiento del combustible a la vez que mantiene la durabilidad de su motor. El uso de aceites distintos al especificado puede provocar períodos de arranque del motor más largos, desempeño reducido del motor, menor rendimiento del combustible y mayores niveles de emisión de gases.

<sup>4</sup>Indica solo una capacidad aproximada de llenado en seco. Algunas aplicaciones pueden variar según el tamaño del enfriador y si hay un enfriador incorporado al tanque.

<sup>5</sup>Las transmisiones automáticas que requieren MERCON® LV solo deben usar aceite MERCON® LV. Consulte la información de mantenimiento programado para determinar el intervalo correcto de servicio. El uso de cualquier aceite distinto del recomendado puede causar daño en la transmisión.

<sup>6</sup>El eje trasero de su vehículo tiene lubricante sintético para el eje trasero y se considera lubricado para toda su vida útil. No es necesario revisar ni cambiar estos lubricantes a menos que exista sospecha de una fuga, que se requiera servicio o que el eje se haya sumergido en agua. El lubricante del eje se debe cambiar cada vez que el eje se haya sumergido en agua.

**NÚMEROS DE REFACCIONES MOTORCRAFT®**

Componente	Motor V8 de 5.4L
Elemento del filtro de aire	FA-1883
Batería (acumulador)	BXT-65-650 o BXT-65-750 (si está equipado)
Filtro de aceite	FL-820-S
Bujías	1
Filtro de asiento (si está equipado)	FS-104
Pluma del limpiaparabrisas	WW-2201-PF WW-1601-PF (trasero)

<sup>1</sup>Para reemplazar las bujías, consulte a un distribuidor autorizado. Consulte su registro de mantenimiento programado para conocer los intervalos adecuados para cambiar las bujías.

**Nota:** reemplace las bujías por otras que cumplan con los materiales y especificaciones de diseño de Ford para su vehículo, como las refacciones Motorcraft® o equivalentes. La garantía al usuario se anulará por cualquier daño al motor si no se usan tales bujías.

**NÚMERO DE IDENTIFICACIÓN DEL VEHÍCULO**

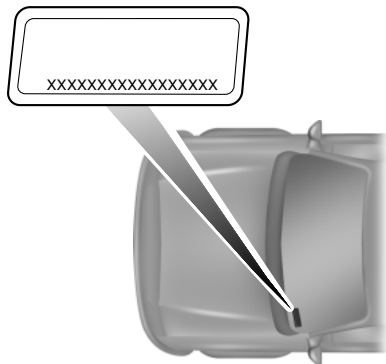

El número de identificación del vehículo se ubica en el tablero de instrumentos en el lado del conductor.

Tenga en cuenta que, en la ilustración, XXXX representa el número de identificación del vehículo.

## 372 Capacidades y especificaciones

El número de identificación del vehículo (VIN) contiene la siguiente información:

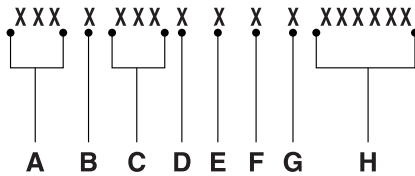

- A. Identificador de fabricante mundial
- B. Sistema de frenos / Peso bruto vehicular máximo (GVWR) / Dispositivos de sujeción y su ubicación
- C. Modelo, línea de vehículo, serie, tipo de carrocería
- D. Tipo de motor

- E. Dígito de verificación
- F. Año modelo
- G. Planta de ensamblaje
- H. Número de secuencia de producción.

### ETIQUETA DE CERTIFICACIÓN DEL VEHÍCULO

FABRICADO POR FORD MOTOR CO.			
FECHA: XX/XX	PBV: XXXXXLB/ XXXXXKG		
PBV EJE DEL: XXXXLB	CON	PBV EJE TRAS: XXXXLB	CON
XXXXXKG	LLANTAS	XXXXXKG	LLANTAS
XXXX/XXXXXXXX	RINES	XXXX/XXXXXXXX	RINES
XXXX.XX		XXXX.XX	
A XXX kPa/XX	LB EN FRIO	A XXX kPa/XX	LB EN FRIO
#ID: XXXXXXXXXXXXXXXXX	XXXXX XXXXX		
TIPO: US CERT VOID-EXPORT			
PIN FX: XX	CR: XX	ODV:	
DE FRE	VES IN	L GEM	R EJE
XXX X	XX	X	XX X XX
HECHO EN EE. UU. XXXXXXXXXXXXX UTM V2U5A-1520472-AA			

Los reglamentos de la Administración nacional de seguridad de tránsito en carreteras (NHTSA) exigen que se adhiera una Etiqueta de certificación del cumplimiento de las normas de seguridad y establecen el lugar en que esta etiqueta debe estar ubicada. La Etiqueta de certificación de cumplimiento de las normas de seguridad está fija al pilar de las bisagras de la puerta, al poste del pestillo de la puerta o al borde de la puerta que hace contacto con el poste del pestillo de la puerta, junto al asiento del conductor.

DESIGNACIONES DE CÓDIGOS DE LA TRANSMISIÓN

**FABRICADO POR FORD MOTOR CO.**

FECHA: XX/XX      PBV: XXXXXLB/ XXXXXKG  
 PBV EJE DEL: XXXXLB      PBV EJE TRAS: XXXXLB  
 XXXXKG      CON      XXXXKG      CON  
 XXXX/XXXXXXXX      LLANTAS      XXXX/XXXXXXXX      LLANTAS  
 XXXX.XX      RINES      XXXX.XX      RINES  
 A XXX kPa/XX      LB EN FRIO      A XXX kPa/XX      LB EN FRIO

#ID: XXXXXXXXXXXXXXXXXXXX      XXXXX  
 TIPO: US CERT VOID-EXPORT      XXXXX



PIN FX: XX      CR: XX      ODV: \_\_\_\_\_  
 DE FRE      VES IN      L GEM      R EJE      TR      RE/MUE  
 XXX X      XX      X      XX      X      XX      XXX  
 HECHO EN EE. UU.      XXXXXXXXXXXX UTM      2USA-1520472-AA

Puede encontrar el código de transmisión en la Etiqueta de certificación del cumplimiento de las normas de seguridad. El siguiente cuadro le indica qué transmisión representa cada código.

Descripción	Código
Automática de seis velocidades (6R80)	6

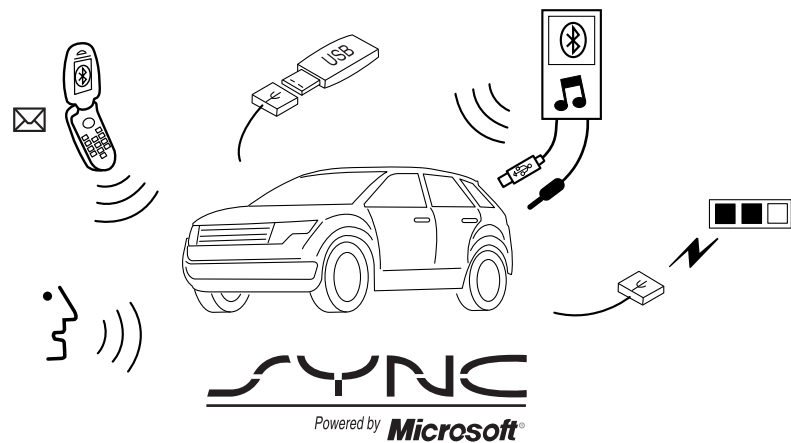

SYNC es un sistema de comunicaciones dentro del vehículo que funciona en conjunto con su teléfono celular con tecnología Bluetooth y con el reproductor de medios portátil. Esto le permite:

- Hacer y recibir llamadas.
- Acceder y reproducir música de su reproductor de música portátil.
- Acceder a los contactos de su agenda y a su música mediante comandos de voz.
- Reproducir flujos de música desde su teléfono conectado.
- Enviar y recibir mensajes de texto.
- Usar el sistema de reconocimiento de voz avanzado.
- Carga de dispositivos USB (si su dispositivo los admite).

### INFORMACIÓN GENERAL

Asegúrese de revisar el manual del dispositivo antes de utilizarlo con SYNC.

#### Servicios de soporte

El equipo de soporte técnico de SYNC está a su disposición para ayudarle a responder cualquier pregunta que no pueda aclarar por su cuenta.

De lunes a sábado, de 8:30 a.m. a 9:00 p.m., hora del este (EST).

Domingo, 10:30 a.m. a 7:30 p.m., EST.

En México, llame al 01-800-7198-466.

Los horarios están sujetos a cambios debido a los días festivos.

### Restricciones de manejo

Por su seguridad, ciertas características son dependientes de la velocidad y quedan restringidas cuando el vehículo viaja a más de 5 km/h (3 mph).

### Información de seguridad



**ADVERTENCIA:** Manejar mientras está distraído puede tener como consecuencia la pérdida de control del vehículo, una colisión y lesiones. Ford le recomienda enfáticamente que tenga extrema precaución mientras utilice cualquier dispositivo que pudiera distraerlo cuando conduce. Su principal responsabilidad es la operación segura de su vehículo. No se recomienda el uso de ningún dispositivo portátil al conducir; se sugiere el uso de sistemas operados por voz cuando sea posible. Asegúrese de que conoce todas las leyes locales pertinentes que pueden afectar el uso de dispositivos electrónicos mientras maneja.

Cuando use SYNC:

- No haga funcionar dispositivos de juegos si los cables de corriente están rotos, separados o dañados. Coloque fuera del alcance a los cables, para que no interfieran con el funcionamiento de pedales, asientos, compartimentos o con las capacidades de manejo seguro.
- No deje los dispositivos de juego en el vehículo en condiciones extremas, ya que podría ocasionar daños a los dispositivos. Consulte el manual del dispositivo para obtener información adicional.
- No intente revisar o reparar el sistema. Consulte con su distribuidor autorizado.

Para su seguridad, algunas funciones de SYNC dependen de la velocidad. Su uso está limitado cuando su vehículo viaja a velocidades menores de 5 km/h (3 mph).

Asegúrese de revisar el manual del dispositivo antes de utilizarlo con SYNC.

**Información de privacidad**

Cuando un teléfono celular se conecta a SYNC, el sistema crea un perfil dentro de su vehículo que se vincula a ese teléfono celular. Este perfil se crea para ofrecerle más funciones de celular y para una operación más eficiente. Entre otras cosas, este perfil puede contener datos acerca de la agenda del teléfono celular, mensajes de texto (leídos y sin leer) y el historial de llamadas, incluyendo el historial de llamadas de cuando el teléfono celular no estaba conectado al sistema. Además, si conecta un dispositivo de medios, el sistema crea y conserva un índice del contenido de los medios compatibles. El sistema también graba un breve registro de aproximadamente 10 minutos de toda la actividad reciente del sistema. El perfil del registro y otros datos del sistema también se pueden utilizar para mejorar el sistema y para ayudar a diagnosticar cualquier problema que pudiera presentarse.

El perfil del celular, el índice del dispositivo de medios y el registro de desarrollo permanecerán en el vehículo a menos que los borre y por lo general solo se pueden acceder en el vehículo cuando el teléfono celular o el reproductor de medios está conectado. Si ya no va a utilizar el sistema o el vehículo, le recomendamos que realice una reconfiguración total para borrar toda la información almacenada.

No se puede acceder a los datos del sistema sin equipos especiales ni acceso al módulo SYNC del vehículo. Ford Motor Company y Ford of Canada no ingresan a los datos del sistema para otros fines que no sean los ya descritos sin el consentimiento correspondiente o sin un mandato judicial o según lo requiera la ley, autoridades gubernamentales u otros terceros que actúen como autoridad legal. Otras terceras partes pueden solicitar acceso a la información en forma independiente de Ford Motor Company y Ford of Canada. Para obtener información adicional sobre privacidad, consulte las secciones sobre Asistencia 911, Reporte de condición vehicular y Tráfico, indicaciones e información.

**USO DE EL RECONOCIMIENTO DE VOZ**

Este sistema lo ayuda a controlar muchas características que utilizan comandos de voz. Esto le permite mantener las manos en el volante y concentrarse en lo que hay delante de usted.

**Inicio de una sesión de voz**



Presione el ícono de voz; un tono suena y ESCUCHANDO aparece en la pantalla. Diga cualquiera de los siguientes comandos:

<b>Diga:</b>	<b>Si desea:</b>
"Teléfono" (Teléfono)	Hacer llamadas.
"USB"	Acceder al dispositivo conectado a su puerto USB.
"Audio Bluetooth" (Audio Bluetooth)	Reproducir audio desde su teléfono.
"Entrada de audio" (Entrada de audio)	Acceder al dispositivo conectado en el enchufe de entrada auxiliar.
"Cancelar" (Cancelar)	Cancelar la acción solicitada.
"SYNC"	Volver al menú principal.
"Configuración de voz" (Configuración de voz)	Ajustar el nivel de interacción de voz y comentarios.
"Vehicle Health Report" (Reporte de condición vehicular)	Realizar un reporte de condición vehicular.*
"Services" (Servicios)	Acceder al portal de servicios SYNC.*
"Mobile apps" (Aplicaciones móviles)	Acceder a las aplicaciones móviles.*
"Ayuda" (Ayuda)	Escuchar una lista de los comandos de voz disponibles en el modo actual.

\*Si está equipado, solo en Estados Unidos.

**Interacción y comentarios del sistema**

El sistema proporciona retroalimentación mediante tonos audibles, indicadores, preguntas y confirmaciones habladas que dependen de la situación y del nivel de interacción elegido (configuración de voz). Puede personalizar el sistema de reconocimiento de voz para que le proporcione más o menos instrucciones y comentarios.

La configuración por omisión está en un nivel más alto de interacción para ayudarle a aprender cómo se usa el sistema. Puede cambiar esta configuración en cualquier momento.

**Configuración del nivel de interacción**

Presione el ícono de voz; cuando se le indique, diga Configuración de voz (Configuración de voz), luego cualquiera de los siguientes comandos:

<b>Cuando dice:</b>	<b>El sistema:</b>
Modo de interacción estándar (Modo de interacción estándar)	Proporciona interacción y orientación más detalladas.
"Modo de interacción avanzado" (Modo de interacción avanzado)	Proporciona menos interacción audible y más indicadores de tono.

Por omisión, el sistema está en el modo de interacción estándar.

Los mensajes de confirmación son preguntas cortas que el sistema hace cuando no está seguro de su petición o cuando la petición tiene varias respuestas posibles. (Por ejemplo, el sistema puede preguntar: "Phone, is that correct?" (¿Teléfono, es correcto?)) Si está desactivado, el sistema hace simplemente su mejor suposición en cuanto a lo que usted solicitó y le pedirá, de vez en cuando, que confirme la configuración.

"Indicaciones de confirmación activadas" (Activar mensajes de confirmación)
"Indicaciones de confirmación desactivadas" (Desactivar mensajes de confirmación)

El sistema crea listas de candidatos cuando tiene el mismo nivel de confianza en varias opciones basadas en su comando de voz. Cuando está activo, usted puede recibir hasta cuatro posibles indicadores para mayor claridad.

Por ejemplo, "Diga 1 después del tono para llamar a Juan Pérez a la casa. Diga 2 después del tono para llamar a Juanito Pérez al teléfono móvil. Diga 3 después del tono para llamar a Juana Pérez en la casa". O bien: "Diga 1 después del tono para reproducir a Juan Pérez; Diga 2 después del tono para reproducir a Juanito Pérez".

"Listas de teléfonos similares activadas" (Activar listas de candidatos de teléfonos)
"Listas de teléfonos similares desactivadas" (Desactivar listas de candidatos de teléfonos)
"Listas de opciones similares activadas" (Activar lista de candidatos de medios)

"Listas de teléfonos similares activadas" (Activar listas de candidatos de teléfonos)
"Listas de opciones similares desactivadas" (Desactivar lista de candidatos de medios)

### **Sugerencias útiles**

- Asegúrese de que el interior del vehículo esté lo más silencioso posible. Es posible que las vibraciones del camino y el ruido del viento que entra por las ventanas abiertas impidan que el sistema reconozca en forma correcta los comandos que diga.
- Después de presionar el ícono de voz, espere hasta que suene el tono y aparezca Listening (Escuchando) antes de decir un comando. Cualquier comando que se diga antes de esto no se registra en el sistema.
- Hable con naturalidad, sin hacer pausas largas entre palabras.
- Mientras el sistema habla, puede interrumpirlo en cualquier momento presionando el ícono de voz.

### **USO DE SYNC CON SU TELÉFONO**

La llamada de manos libres es una de las principales características de SYNC. Aunque el sistema es compatible con una variedad de características, muchas dependen de la funcionalidad de su teléfono celular. La mayoría de los teléfonos celulares con tecnología inalámbrica Bluetooth admiten, al menos, las siguientes funciones:

- Responder una llamada entrante
- Finalizar una llamada
- Uso del modo de privacidad
- Marcar un número
- Volver a marcar un número
- Aviso de llamada en espera
- Identificación de quien llama.

Otras características, como los mensajes de texto mediante Bluetooth y la descarga automática de la agenda, son características que dependen del teléfono. Para verificar la compatibilidad de su teléfono, consulte el manual del usuario de su teléfono y visite [www.SYNCMYride.com](http://www.SYNCMYride.com).

**Asociación de un teléfono por primera vez**

**Nota:** SYNC soporta la descarga de hasta 1,000 entradas por cada teléfono celular con tecnología Bluetooth.

**Nota:** asegúrese de que el encendido del vehículo y la radio estén prendidos y que la transmisión esté en la posición **P**.

**Nota:** para recorrer los menús, presione las flechas hacia arriba y abajo de su sistema de audio.

Asociar de modo inalámbrico su teléfono con SYNC le permite hacer y recibir llamadas de manos libres.

1. Presione el botón del teléfono; cuando la pantalla indique que ningún teléfono está asociado, presione **OK** (Aceptar).
2. Cuando **Find SYNC** (Buscar SYNC) aparezca en la pantalla, presione **OK** (Aceptar).
3. Ponga su teléfono en el modo de detección de Bluetooth. Si fuera necesario, consulte la guía del usuario del teléfono.
4. Cuando la pantalla del teléfono se lo indique, ingrese en la pantalla del radio el número PIN de seis dígitos que SYNC le proporcionó.
5. La pantalla indica cuando la asociación tiene éxito.

Dependiendo de la capacidad del teléfono y del mercado, el sistema podría preguntarle si configura el teléfono actual como teléfono principal (el primer teléfono con que SYNC trata de conectarse automáticamente al arrancar el vehículo), descarga su agenda de teléfonos, etc.

**Asociación de teléfonos subsiguientes**

**Nota:** para recorrer los menús, presione las flechas hacia arriba y abajo de su sistema de audio.

**Nota:** asegúrese de que el encendido del vehículo y la radio estén prendidos y que la transmisión esté en la posición **P**.

1. Presione el botón del teléfono y recorra las opciones hasta seleccionar Configuración del sistema.
2. Presione OK y recorra las opciones hasta seleccionar Dispositivo Bluetooth y presione OK.
3. Recorra las opciones hasta seleccionar Agregar dispositivo Bluetooth y presione OK.
4. Cuando aparezca Buscar SYNC en la pantalla, presione OK.
5. Ponga su teléfono en el modo de detección de Bluetooth. Si fuera necesario, consulte la guía del usuario del teléfono.
6. Cuando la pantalla del teléfono se lo indique, ingrese en la pantalla del radio el número PIN de seis dígitos que SYNC le proporcionó. La pantalla indica cuando la asociación tiene éxito.

7. Luego, el sistema le hace preguntas como si le gustaría configurar el teléfono actual como teléfono principal (el primer teléfono con que SYNC trata de conectarse automáticamente al arrancar el vehículo), descargar su agenda, etc.

**Comandos de voz del teléfono**



Presione el ícono de voz y diga "Teléfono". Diga cualquiera de los siguientes comandos:

<b>"TELÉFONO"</b>
"Llamar a <Nombre>" (llamar a <nombre>) <sup>1,2</sup>
"Llamar a <Nombre> al celular / teléfono móvil" (llamar a <nombre> al celular / teléfono móvil) <sup>1,2</sup>
"Llamar a <Nombre> a otro teléfono" (llamar a <nombre> a otro) <sup>1,2</sup>
"Mostrar en agenda número de casa de <Nombre>" (mostrar en agenda número de casa de <nombre>) <sup>2</sup>
"Mostrar en agenda número de celular de <Nombre> / teléfono móvil de <Nombre>" (mostrar en agenda número de celular de <Nombre> / teléfono móvil de <nombre>) <sup>2</sup>
"Historial de llamadas salientes" (historial de llamadas salientes) <sup>2</sup>
"Mostrar en agenda otro número de <Nombre>" (mostrar en agenda otro número de <nombre>) <sup>2</sup>
"Historial de llamadas perdidas" (historial de llamadas perdidas) <sup>2</sup>
"Menu" (Menú) <sup>2,3</sup>
"Conectar" (conectar)
"Llamar a <Nombre> a la casa" (llamar a <nombre> a la casa) <sup>1,2</sup>
"Llamar a <Nombre> al trabajo" (Llamar a <nombre> al trabajo) O "Llamar a <Nombre> al oficina" <sup>1,2</sup>
"Marcar" (marcar) <sup>1,4</sup>
"Mostrar en agenda número de <Nombre>" (mostrar en agenda número de <nombre>) <sup>2</sup>
"Mostrar en agenda número del trabajo de <Nombre>" (mostrar en agenda número del trabajo de <nombre>) O "Mostrar en agenda número del oficina de <Nombre>" <sup>2</sup>
"Historial de llamadas entrantes" (historial de llamadas entrantes) <sup>2</sup>
"Connections" (conexiones) <sup>2</sup>

"TELÉFONO"
"Ir a Privacidad" (ir a Privacidad)
"En espera" (en espera)

<sup>1</sup>Estos comandos no requieren que diga "Phone" (teléfono) primero.

<sup>2</sup>Estos comandos no están disponibles hasta que la información del teléfono se transfiera completamente mediante Bluetooth.

<sup>3</sup>Consulte la tabla "MENU" más adelante.

<sup>4</sup>Consulte la tabla "MARCAR" más adelante.

"MENÚ"
"Conexiones (telefónicas) (de teléfono)"*
"Aviso de (mensaje de) configuración (telefónica) desactivado"*
"Aviso de (mensaje de) configuración (telefónica) activado"*
"Configuración (telefónica) (definir) timbre"*
"Configuración (telefónica) (definir) timbre 1"*
"Configuración (telefónica) (definir) timbre 2"*
"Configuración (telefónica) (definir) timbre 3"*
"Configuración (telefónica) (definir) timbre desactivado"*
"Batería" (batería)
"Nombre del teléfono" (nombre del teléfono)
"Señal" (señal)
"Bandeja de entrada de mensajes de texto" (bandeja de entrada de mensajes de texto)

\*Las palabras entre ( ) son opcionales y no tiene que decir las para que el sistema entienda el comando.

**Comandos de agenda:** cuando le solicita a SYNC® acceder a un nombre, número, etc. de la agenda, la información solicitada aparece en la pantalla. Presione el botón del teléfono y diga "Call" (llamar) para llamar al contacto.

"MARCAR"
"411" (cuatro uno uno), "911" (nueve uno uno)
"700 (setecientos)" (setecientos)
"800 (ochocientos)" (ochocientos)
"900 (novecientos)" (novecientos)
"#" (tecla de número)

<b>"MARCAR"</b>
"<number> 0-9"
"Asterisco" (*)
"Borrar" (borra todos los dígitos ingresados)
"Quitar" (borra un dígito)
"Más"
"Estrella"

**Nota:** para salir del modo de marcar, mantenga presionado el botón del teléfono u presione MENÚ para ir al menú TELÉFONO.

### Cómo hacer llamadas

Presione el ícono de voz y cuando se le indique, diga:

1. Diga "Llamar a <Nombre>" O "Marcar", luego el número deseado.
2. Cuando el sistema confirme el número, diga otra vez "Marcar" para iniciar la llamada.

Para borrar el último dígito que dijo, diga "Quitar" u presione el botón de la flecha izquierda. Para borrar todos los dígitos que dijo, diga "Borrar" o mantenga presionado el botón de la flecha izquierda.

Para finalizar la llamada, mantenga presionado el botón del teléfono.

### Cómo recibir llamadas

Al recibir una llamada, puede:

- Contestar la llamada presionando el botón del teléfono.
- Rechazar la llamada manteniendo oprimido el botón del teléfono.
- Ignorar la llamada no realizando ninguna acción.

### Opciones de teléfono durante una llamada activa

Durante una llamada activa, tiene características adicionales del menú que quedan a su disposición, como poner una llamada en espera, unir llamadas, etc. Utilice los botones de las flechas para recorrer las opciones del menú.

Para acceder:

1. Presione MENÚ durante una llamada activa.
2. Cuando seleccione Menu' llamada active, presione OK.
3. Recorra el menú para ver las opciones siguientes:

<b>Cuando se selecciona:</b>	<b>Usted puede:</b>
<b>Activar teléfono en silencio?</b>	Silenciar la llamada.
<b>Privacidad</b>	Cambiar una llamada de un ambiente de manos libres activo a su teléfono celular para una conversación más privada. Presione OK cuando aparezca Activar/Desactivar privacidad. (La pantalla indica En Privacidad el sistema transfiere su llamada).
<b>Llamada en espera</b>	Poner una llamada activa en espera. Presione OK cuando aparezca Colocar llamada en espera? en la pantalla. Para contestar otra llamada en este momento, presione el botón del teléfono.
<b>Conectar llamadas</b>	Unir dos llamadas separadas. 1. Presione el botón del teléfono. 2. Acceda al contacto deseado mediante SYNC, o use comandos de voz para hacer la segunda llamada. Una vez activa la segunda llamada, presione MENÚ. 3. Recorra las opciones hasta que aparezca Conectar llamadas y presione OK. Presione OK nuevamente cuando aparezca ¿Conectar llamadas? en la pantalla. <b>Nota:</b> SYNC admite un máximo de tres llamadas en una llamada multipartita/de conferencia.

<b>Cuando se selecciona:</b>	<b>Usted puede:</b>
<b>Ingresar tonos</b>	<p>Ingresar "tonos" como números para contraseñas.</p> <p>Recorra las opciones hasta que el número deseado aparezca en la pantalla, luego presione OK; un tono suena como confirmación. Repita cuantas veces sea necesario.</p>
<b>Agenda</b>	<p>Acceder a sus contactos de la Agenda.</p> <ol style="list-style-type: none"> <li>1. Presione OK para seleccionar, luego recorra sus contactos de la Agenda.</li> <li>2. Presione OK cuando la selección deseada aparezca en la pantalla.</li> <li>3. Presione el botón del teléfono.</li> </ol>
<b>Historial de llamadas</b>	<p>Acceder al registro de su Historial de llamadas.</p> <ol style="list-style-type: none"> <li>1. Presione OK para seleccionar, luego recorra sus opciones del Historial de llamadas (entrantes, salientes o perdidas).</li> <li>2. Presione OK cuando la selección que desee aparezca en la pantalla.</li> <li>3. Presione el botón del teléfono para llamar a la selección.</li> </ol>
<b>Volver</b>	Salir del menú actual.

**Acceso a las características del menú Teléfono**

El menú Teléfono del sistema SYNC le permite volver a marcar un número, acceder a su historial de llamadas y su agenda, mandar mensajes de texto, y acceder a la configuración del teléfono y el sistema.

1. Presione el botón del teléfono para entrar al Menú Teléfono.
2. Desplácese entre:

<b>Cuando se selecciona:</b>	<b>Usted puede:</b>
<b>Volver a marcar</b>	Volver a marcar el último número al que llamó (si está disponible). Presione OK para seleccionar, luego presione OK otra vez para confirmar.
<b>Historial de llamadas*</b>	<p>Le permite acceder a cualquier llamada previamente marcada, recibida o perdida mientras su teléfono estaba conectado al sistema.</p> <ol style="list-style-type: none"> <li>1. Presione OK para seleccionar.</li> <li>2. Recorra las opciones para seleccionar entre Historial de llamadas entrantes, Historial de llamadas salientes o Historial de llamadas perdidas. Presione OK para hacer su selección.</li> <li>3. Presione OK o el botón del teléfono para llamar a la selección deseada.</li> </ol> <p><b>Nota:</b> el sistema intentará volver a descargar automáticamente su agenda o historial de llamadas cada vez que el teléfono se conecte a SYNC (si la característica de descarga automática está activa y su teléfono celular con tecnología Bluetooth admite esta característica).</p>

Cuando se selecciona:	Usted puede:
<b>Agenda**</b>	Le permite acceder a su Agenda descargada. 1. Presione OK para confirmar y entrar. Si su Agenda tiene menos de 255 contactos, estos aparecen alfabéticamente en el modo de archivo simple. Si hay más, estos son organizados por categorías alfabéticas. 2. Recorra las opciones hasta que el contacto deseado aparezca, luego presione OK. 3. Presione OK o el botón del teléfono.
<b>Mensaje de texto*</b>	Le permite mandar, descargar y borrar mensajes de texto.
<b>Configuración de teléfono*</b>	Le permite ver el estado de su teléfono, configurar los timbres, seleccionar su aviso de mensaje, cambiar las entradas de su Agenda y descargar automáticamente su teléfono celular, entre otras funciones.
<b>Configuración del sistema</b>	Acceso a las listas del menú Dispositivo Bluetooth (agregar, conectar, configurar como principal, activar/desactivar, borrar) así como a las listas del menú Opciones avanzadas (indicadores, idiomas, configuración por omisión, reconfiguración total, instalación de aplicaciones e información del sistema).
<b>Salir del menú Teléfono</b>	Salga del menú Teléfono presionando OK.

\*Esta es una característica que depende del teléfono.

\*\*Esta es una característica que depende de la velocidad y del teléfono.

**Mensajes de texto**

**Nota:** esta es una característica que depende del teléfono.

SYNC le permite recibir, mandar, descargar y eliminar mensajes de texto. El sistema también puede leer los mensajes de texto entrantes, de modo que no tenga que quitar los ojos del camino.

**Recibir un mensaje de texto**

**Nota:** esta es una característica que depende del teléfono. Su teléfono debe soportar la descarga de mensajes de texto vía Bluetooth para recibir mensajes de texto entrantes.

**Nota:** reenviar un mensaje de texto es una característica que depende de la velocidad y solo se puede realizar cuando el vehículo viaja a 5 km/h (3 mph) o menos.

**Nota:** solo se permite un destinatario por mensaje de texto.

Cuando llega un nuevo mensaje, un tono audible suena y la pantalla indica que tiene un nuevo mensaje. Tiene estas opciones:

1. Presione el botón de voz, espere la indicación y diga "Leer mensaje" para que SYNC lea el mensaje.
2. Presione OK para recibir y abrir el mensaje de texto o no realice ninguna acción y el mensaje queda en la bandeja de entrada de mensajes de texto. Presione OK nuevamente y SYNC lee su mensaje en voz alta, dado que no podrá verlo. También puede elegir si quiere responder o reenviar el mensaje.
3. Presione OK y recorra el menú para escoger entre:
  - Responder a msj de texto: presione OK para acceder y recorra la lista de mensajes predefinidos que puede mandar.
  - Reenviar msj de texto: presione OK para reenviar el mensaje a cualquier contacto en su Agenda o Historial de llamadas. También puede elegir Ingresar número.

**Enviar, descargar y borrar mensajes de texto**

La mensajería de texto es una característica que depende del teléfono. Si su teléfono es compatible, el sistema SYNC le permite recibir, mandar, descargar y eliminar mensajes de texto.

1. Presione el botón del teléfono.
2. Recorra las opciones hasta que aparezca Mensaje de texto y presione OK.
3. Recorra el menú para seleccionar entre las opciones siguientes:

**Enviar mensaje de texto?** Le permite mandar un nuevo mensaje de texto basado en un juego de 15 mensajes predefinidos.

**Descargar mensajes no leídos** Le permite descargar a SYNC sus mensajes sin leer (solamente). Para descargar los mensajes, presione OK para seleccionar. La pantalla indica que sus mensajes están siendo descargados. Al terminar, SYNC le lleva a su bandeja de entrada.

**Quitar todos los mensajes?** Le permite borrar los mensajes de texto actuales de SYNC (no de su teléfono). Para borrar los mensajes, presione

OK para seleccionar. La pantalla indica cuándo se borraron todos sus mensajes de texto y SYNC regresa al menú de mensajes de texto.

**Nota:** SYNC no descarga automáticamente todos sus mensajes de texto sin leer en cada ciclo de encendido (como lo hace con el historial de llamadas y la agenda si la opción de descarga automática está activada).

**Volver** le saca del menú actual al presionar OK.

Si selecciona **Enviar mensaje de texto?**:

1. Presione OK para seleccionar. Si el sistema detecta que su teléfono no es compatible con esta característica, aparece "No compatible" en la pantalla y SYNC regresa al menú principal.
2. Desplácese para cambiar entre las opciones de mensajes de la siguiente tabla.
3. Presione OK cuando la selección que desee esté en la pantalla. Ahora, el sistema necesita saber a quién mandar el mensaje.
4. Recorra las entradas de Agenda o Historial de llamadas. También puede seleccionar Ingresar número para entrar de forma audible el número deseado.
5. Presione OK para entrar al menú deseado y recórralo para seleccionar el contacto específico.
6. Presione OK cuando el contacto aparezca, y presione de nuevo OK como confirmación cuando el sistema le pregunte si desea enviar el mensaje. Cada mensaje de texto se manda con la firma siguiente: "Este mensaje fue enviado desde mi <Ford o Lincoln>".

Opciones de mensajes de texto predefinidos
No puedo hablar ahora
Llámame
Te llamo más tarde
Llegaré en 10 minutos
Llegaré en 20 minutos
Sí
No
¿Por qué?
Gracias
¿Dónde estás?
Necesito más indicaciones
Te quiero mucho
Qué gracioso
No puedo esperar a verte
Estoy en un atasco

**Acceso a la configuración del teléfono**

Estas características son dependientes del teléfono. La configuración del teléfono le permite acceder y configurar características como tono del timbre, aviso de mensajes de texto, modificar la agenda y configurar la descarga automática.

1. Presione el botón del teléfono.
2. Recorra las opciones hasta que aparezca Configuración de teléfono, luego presione OK.
3. Recorra el menú para seleccionar entre las opciones siguientes:

<b>Cuando se selecciona:</b>	<b>Usted puede:</b>
<b>Estado del teléfono</b>	Vea el proveedor, nombre, potencia de la señal, carga de la batería y estado de "roaming" de su teléfono conectado. Presione OK para seleccionar y recorra el texto para ver la información. Cuando termine, presione otra vez OK para volver al menú de estado del teléfono.
<b>Configurar timbre</b>	Seleccione cuál tono de timbre suena durante una llamada entrante (uno del sistema o de su teléfono). 1. Presione OK para seleccionar y recorra las opciones para oír Timbre 1, Timbre 2, Timbre 3 y Timbre del teléfono. 2. Presione OK para seleccionar. <b>Nota:</b> si su teléfono es compatible con timbres en banda, el timbre de su teléfono suena al escoger Timbre del teléfono.
<b>Aviso de mensaje</b>	Tenga la opción de oír un tono audible que le avise cuándo llega un mensaje de texto. 1. Presione OK para seleccionar y elija entre Aviso de mensaje activado o Aviso de mensaje desactivado. 2. Presione OK para seleccionar.

Cuando se selecciona:	Usted puede:
<p><b>Modificar agenda/historial llamadas</b></p>	<p>Modifique el contenido de su Agenda (por ejemplo, agregar, borrar, descargar). Presione OK para seleccionar y escoja entre:</p> <p>Agregar contactos?: presione OK para agregar más contactos de su agenda. Presione el (o los) contacto(s) deseado(s) en su teléfono. Consulte la guía del usuario del teléfono para ver cómo se envían los contactos.</p> <p>Quitar agenda: presione OK para eliminar la agenda y el historial de llamadas actuales. Cuando aparezca Quitar agenda, presione OK para confirmar. SYNC le lleva de regreso al menú Configuración de teléfono.</p> <p>Descargar agenda: presione OK para seleccionar y presione OK otra vez cuando aparezca Confirmar descarga? nuevamente.</p>
<p><b>Descarga automática</b></p>	<p>Descargue automáticamente su Agenda cada vez que su teléfono se conecte a SYNC. Presione OK para seleccionar. Cuando aparezca Descarga automática activada?presione OK para que su Agenda se descargue automáticamente en cada ocasión. Seleccione Desactivar si NO desea descargar su agenda cada vez que su teléfono se conecte a SYNC. Solamente puede acceder a su agenda, historial de llamadas y mensajes de texto cuando el teléfono específico está conectado a SYNC.</p> <p><b>Nota:</b> los tiempos de descarga dependen del teléfono y la cantidad de entradas.</p> <p><b>Nota:</b> cuando la descarga automática está activada, los cambios, adiciones o eliminaciones guardados a partir de la última descarga se borrarán.</p>
<p><b>Volver</b></p>	<p>Salir del menú actual.</p>

### Configuración del sistema

Configuración del sistema proporciona acceso a su Dispositivo Bluetooth y a las características del menú Opciones avanzadas. Utilice los botones de flechas para recorrer las opciones del menú.

El menú Dispositivo Bluetooth le permite agregar, conectar, quitar y configurar un teléfono como principal, así como activar y desactivar la característica Bluetooth.

El menú Opciones avanzadas le permite acceder a, y configurar indicadores, idiomas, configuraciones de fábrica, realizar una reconfiguración total, instalar una aplicación y ver Información del sistema.

### Opciones del menú Dispositivos Bluetooth

Este menú le permite agregar, conectar, borrar, configurar un teléfono como principal y activar o desactivar Bluetooth.

1. Presione el botón del teléfono para entrar al Menú Teléfono.
2. Recorra las opciones hasta que aparezca Configuración del sistema y presione OK.
3. Recorra las opciones hasta que aparezca Dispositivo Bluetooth y seleccione OK.
4. Recorra el menú para seleccionar entre las opciones siguientes:

Si selecciona:	Usted puede:
<b>Agregar dispositivo Bluetooth*</b>	Consulte <i>Uso de SYNC con su teléfono</i> en este capítulo ver las instrucciones de asociación.
<b>Conectar dispositivo Bluetooth</b>	<p>Conecte un teléfono compatible con Bluetooth previamente asociado.</p> <ol style="list-style-type: none"> <li>1. Presione OK para seleccionar y ver una lista de teléfonos previamente asociados.</li> <li>2. Recorra el menú hasta seleccionar el dispositivo deseado, luego presione OK para conectar el teléfono.</li> </ol> <p><b>Nota:</b> solo se puede conectar un dispositivo a la vez. Cuando otro teléfono esté conectado, el anterior se desconecta.</p>

Si selecciona:	Usted puede:
<b>Set Primary Phone (Configurar teléfono principal)</b>	Configure un teléfono previamente asociado como su teléfono principal. Presione OK para seleccionar y recorra las opciones hasta seleccionar el teléfono deseado. Presione OK para confirmar. <b>Nota:</b> SYNC intenta conectarse con el teléfono principal en cada ciclo de encendido del vehículo. Cuando un teléfono se selecciona como principal, aparece primero en la lista y está marcado por un asterisco (*).
<b>Desactivar Bluetooth?</b>	Activa o desactiva la característica Bluetooth. Presione OK y elija entre Activar y Desactivar. Una vez que seleccione la opción deseada, presione OK. <b>Nota:</b> desactivar Bluetooth desconecta todos los dispositivos Bluetooth y desactiva todas las características Bluetooth.
<b>Quitar dispositivo</b>	Borra un teléfono asociado. Presione OK y recorra las opciones para seleccionar el dispositivo. Presione OK para confirmar.
<b>Quitar todos los dispositivos</b>	Borre todos teléfonos previamente asociados (y toda la información que se guardó originalmente con esos teléfonos). Presione OK para seleccionar.
<b>Volver</b>	Salir del menú actual.

\*Esta es una característica que depende de la velocidad.

**Opciones avanzadas del menú**

Este menú le permite acceder y configurar indicadores, idiomas, configuraciones de fábrica, realizar un reconfiguración total, instalar una aplicación y ver Información del sistema.

1. Presione el botón del teléfono para entrar al Menú Teléfono.
2. Recorra las opciones hasta que aparezca Configuración del sistema y presione OK.

3. Recorra el menú hasta que aparezca Opciones avanzadas y seleccione OK.
4. Recorra el menú para seleccionar entre las opciones siguientes:

<b>Si selecciona:</b>	<b>Usted puede:</b>
<b>Indicadores</b>	<p>Consiga ayuda de SYNC mediante preguntas, sugerencias útiles o pidiéndole que realice una acción específica. Para activar o desactivar estos indicadores:</p> <ol style="list-style-type: none"> <li>1. Presione OK para seleccionar y elija entre Activar o Desactivar.</li> <li>2. Presione OK cuando la selección deseada aparezca en la pantalla. SYNC le lleva de regreso al menú Opciones avanzadas.</li> </ol>
<b>Idiomas</b>	<p>Escoja entre English, Español y Francais. Una vez seleccionado, todas las pantallas y los indicadores de la radio de SYNC están en el idioma seleccionado.</p> <ol style="list-style-type: none"> <li>1. Presione OK para seleccionar y recorra los idiomas.</li> <li>2. Presione OK cuando la selección deseada aparezca en la pantalla. Si cambia la configuración de idioma, la pantalla indica que el sistema se está actualizando. Al terminar, SYNC le lleva de regreso al menú Opciones avanzadas.</li> </ol>
<b>Configuración de fábrica</b>	<p>Regresar a la configuración predeterminada de fábrica. Esta selección no borrará su información indexada (agenda, historial de llamadas, mensajes de texto y dispositivos asociados).</p> <ol style="list-style-type: none"> <li>1. Presione OK para seleccionar, y presione otra vez OK cuando aparezca Restaurar config? en la pantalla.</li> <li>2. Presione OK para confirmar.</li> </ol>

Si selecciona:	Usted puede:
<b>Reconfig total</b>	Borre completamente toda la información almacenada en SYNC (agenda, historial de llamadas, mensajes de texto y dispositivos asociados) y regrese a la configuración predeterminada de fábrica. Presione OK para seleccionar. La pantalla indica cuándo termina y SYNC le lleva de regreso al menú Opciones avanzadas.
<b>¿Instalar aplicación?</b>	Instale las aplicaciones que haya descargado. Presione OK y recorra las opciones para seleccionar una. Presione OK para confirmar.
<b>Información del sistema</b>	Acceda al número de Versión automática, así como al número FPN. Presione OK para seleccionar.
<b>Perfil MAP</b>	Este es un componente de Bluetooth que puede ayudar aun más a su teléfono con el intercambio de mensajes de texto.
<b>Volver</b>	Salir del menú actual.

**USO DE SYNC CON SU REPRODUCTOR DE MEDIOS**

Puede acceder a música y reproducirla desde su reproductor de música digital, mediante el sistema de bocinas del vehículo, utilizando el menú de reproducción de medios o los comandos de voz del sistema. También puede ordenar y reproducir su música por categorías específicas como artistas, álbumes, etc.

SYNC es compatible prácticamente con todos los reproductores de medios digitales, como: iPod, Zune™, reproductores que tocan desde el dispositivo y la mayoría de las unidades USB. SYNC también es compatible con formatos de audio como MP3, WMA, WAV y ACC.

**Conexión de un reproductor de medios digitales mediante el puerto USB**

**Nota:** si su reproductor de medios digitales tiene un interruptor de encendido, asegúrese de que el dispositivo esté encendido.

Para conectarlo mediante comandos de voz:

1. Conecte el dispositivo al puerto USB del vehículo.
2. Presione el ícono de voz y cuando se le indique, diga "USB".

3. Ahora puede escuchar música diciendo cualquiera de los comandos apropiados. Consulte los comandos de voz de medios.

Para conectarlo mediante el menú del sistema:

1. Conecte el dispositivo al puerto USB del vehículo.
2. Presione AUX y luego MENÚ para entrar al Menú Medios.
3. Recorra las opciones hasta que aparezca Seleccionar fuente y presione OK.
4. Desplácese para seleccionar USB y presione "OK".
5. Dependiendo de cuántos archivos de medios digitales contenga su dispositivo conectado, podría aparecer Indexando en la pantalla de la radio. Cuando la indexación concluye, la pantalla vuelve a Menú Tocar.
6. Presione OK y recorra las selecciones de:
  - Tocar todo
  - Artistas
  - Álbumes
  - Géneros
  - Playlists
  - Canciones
  - Explorar USB
  - Música similar
  - Volver

Cuando aparezca la selección deseada en la pantalla, presione OK para crear la selección de música deseada.

### ¿Qué es esto?



En cualquier momento durante la reproducción de una canción, puede presionar el ícono de voz y preguntar al sistema, "¿Qué es esto?". El sistema lee las etiquetas de metadatos (si contienen información) de la canción que está reproduciendo.

### Comandos de voz de reproducción de medios



Presione el ícono de voz y, cuando se le indique, diga "USB" y luego cualquiera de los siguientes comandos:

"USB"
"Autoplay desactivado" (Autoplay desactivado)
"Autoplay activado" (Autoplay activado)
"Conexiones (telefónicas) (de medios) (Bluetooth)" (conexiones (Teléfono) (Medios) (Bluetooth))

"USB"
"Pausa" (Pausar)
"Tocar" (Reproducir)
"Tocar álbum <Nombre>" (Reproducir álbum <nombre>) <sup>1,3</sup>
"Tocar todo" (Reproducir todo)
"Tocar artista <Nombre>" (Reproducir artista <nombre>) <sup>1,3</sup>
"Tocar género <Nombre>" (Reproducir género <nombre>) <sup>1,3</sup>
"Tocar la carpeta siguiente" (Reproducir la carpeta siguiente) <sup>2</sup>
"Tocar La siguiente canción" (Reproducir la siguiente pista)
"Tocar playlist <Nombre>" (Reproducir lista de reproducción <nombre>) <sup>1,3</sup>
"Tocar la carpeta anterior" (Reproducir la carpeta anterior) <sup>2</sup>
"Tocar La canción anterior" (Reproducir la canción anterior)
"Reproducir canción <nombre>" (Reproducir canción <nombre>) <sup>1,3</sup>
"Tocar canción <Nombre>" (Reproducir pista <nombre>) <sup>1,3</sup>
"Redefinir álbum <Nombre>" (Redefinir álbum <nombre>) <sup>1,3</sup>
"Redefinir artista <Nombre>" (Redefinir artista <nombre>) <sup>1,3</sup>
"Refine song <name>" (Redefinir canción <nombre>) <sup>1,3</sup>
"Redefinir canción <Nombre>" (Redefinir pista <nombre>) <sup>1,3</sup>
"Repetir desactivado" (Desactivar repetición)
"Repetir [activado]" (Activar repetición)
"Buscar álbum <Nombre>" (Buscar álbum <nombre>) <sup>1,3</sup>
"Buscar artista <Nombre>" (Buscar artista <nombre>) <sup>1,3</sup>
"Buscar género <Nombre>" (Buscar género <nombre>) <sup>1,3</sup>
"Search song <name>" (Buscar canción <nombre>) <sup>1,3</sup>
"Buscar canción <Nombre>" (Buscar pista <nombre>) <sup>1,3</sup>
"Mezclar desactivado" (Desactivar reproducción aleatoria)
"Mezclar [activado]" (Activar reproducción aleatoria)
"Música similar" (Música similar)
"¿Qué es esto?" (¿Qué es esto?)

<sup>1</sup>"<nombre>" es una lista dinámica, es decir, que puede ser el nombre de cualquier grupo, artista, etc.

<sup>2</sup>Comandos de voz que solo están disponibles en el modo de carpeta.

<sup>3</sup>Comandos de voz que no están disponibles hasta que se completa la indexación.

<b>Guía de comandos de voz</b>	
<b>"Autoplay"</b>	Actívela para escuchar en forma aleatoria la música previamente indexada durante el proceso de indexación. Al desactivarla, el sistema no empieza a reproducir la música sino hasta que termina de indexar todos los medios. Los tiempos de indexación pueden variar de un dispositivo a otro, y también según el número de canciones que se indexen.
<b>"Buscar/Reproducir Género"</b>	El sistema busca todos los datos de la música indexada y, si está disponible, empieza a reproducir el tipo de música escogido. Puede reproducir únicamente los géneros de música que estén presentes en las etiquetas de metadatos de GÉNERO del reproductor de medios digitales.
<b>"Música similar"</b>	El sistema recopila una lista de reproducción (playlist) y luego reproduce la música similar presente en el puerto USB mediante la información de metadatos indexada.
<b>"Buscar/reproducir artista/canción/álbum"</b>	El sistema busca un artista/canción/álbum específico entre la música indexada mediante el puerto USB.
<b>"Redefinir"</b>	Esto le permite hacer más específico su comando anterior. Por ejemplo, si pidió buscar y reproducir toda la música de cierto artista, podría decir también "Redefinir álbum" y escoger un álbum específico de la lista para verlo. Si luego selecciona Reproducir, el sistema reproduce únicamente la música de ese álbum específico.

Presione el ícono de voz y, cuando se le indique, diga "Audio Bluetooth" y luego cualquiera de los siguientes comandos:

<b>"AUDIO BLUETOOTH"</b>
"Conexiones (telefónicas) (de medios) (Bluetooth)" (conexiones (Teléfono) (Medios) (Bluetooth))
"Pausa" (Pausar)
"Tocar" (Reproducir)
"Tocar La siguiente canción" (Reproducir la siguiente pista)
"Tocar La canción anterior" (Reproducir la canción anterior)

**Características del Menú Medios**

El Menú Medios le permite seleccionar su fuente de medios, cómo reproducir su música (por artista, género, mezcla, repetición, etc.), y también agregar, conectar o borrar dispositivos.

1. Presione AUX y luego MENÚ para entrar al Menú Medios.
2. Desplácese entre:

<b>Cuando se selecciona:</b>	<b>Usted puede:</b>
<b>Menú Tocar</b>	Reproducir su música por artista, álbum, género, listas de reproducción (playlists), canciones, música similar, o simplemente, reproduzca todo. También puede escoger Explorar USB para ver qué archivos de música digital soporta su dispositivo reproductor. Consulte Menú Tocar más adelante en esta sección, donde encontrará más información.

Cuando se selecciona:	Usted puede:
<b>Seleccionar fuente</b>	<p>Seleccione y reproduzca música desde el puerto USB, el enchufe de entrada auxiliar (entrada de audio) o los flujos de música de su teléfono con tecnología Bluetooth.</p> <p>Presione OK para seleccionar, luego recorra las opciones para escoger entre:</p>
	<p>USB: presione OK para acceder a su música mediante el puerto USB. También puede conectar dispositivos para cargarlos (si son compatibles con su dispositivo). Una vez conectado, el sistema indexa todos los archivos de medios legibles. (El tiempo necesario para completar esta tarea depende del tamaño del contenido de medios que se indexe.) Si Autoplay (reproducción automática) está activado, puede acceder al azar a los archivos de medios mientras se indexan. Si está desactivado, los medios indexados no estarán disponibles sino hasta que termine el proceso de indexado. SYNC puede indexar miles de archivos de medios de tamaño promedio y avisa cuando alcanza el límite de indexado de archivos.</p>
	<p><b>Audio BT:</b> esta es una característica dependiente del teléfono que le permite reproducir flujos de música desde su teléfono con tecnología Bluetooth. Si es compatible con su dispositivo, puede presionar SEEK (Buscar) para reproducir la canción anterior o la siguiente.</p>
	<p><b>Entrada de audio:</b> presione OK para seleccionar y reproducir la música de su reproductor de música portátil mediante las bocinas del vehículo.</p> <p><b>Nota:</b> si ya tiene conectado un dispositivo en el puerto USB, no podrá acceder a la característica de entrada de audio. Algunos reproductores de medios digitales requieren puertos USB y puertos de entrada de audio para recibir flujos de datos y de música por separado.</p>

Cuando se selecciona:	Usted puede:
<b>Configuración de medios</b>	<p>Escoja esta opción para reproducir al azar o repetir su música y seleccionar sus configuraciones de Autoplay (reproducción automática). Una vez que estas selecciones están activadas, se quedan así hasta que las desactive.</p> <p><b>Nota:</b> algunos reproductores de medios digitales requieren puertos USB y de Entrada de audio para recibir flujos de datos y música en forma separada. Presione OK para seleccionar, y luego recorra la pantalla para escoger entre:</p> <p><b>Reproducción aleatoria:</b> presione "OK" para mezclar los archivos de medios disponibles en la lista actual. <b>Nota:</b> para reproducir al azar todas las canciones, debe seleccionar <i>Reproducir todo</i> en el Menú Tocar, y luego seleccionar Reproducción aleatoria.</p> <p><b>Repetir:</b> presione OK para repetir cualquier canción.</p> <p><b>Autoplay:</b> le permite escuchar la música indexada en forma aleatoria durante el proceso de indexación.</p> <p>Presione SEEK (Buscar) para reproducir la canción anterior o la siguiente.</p>
<b>Configuración del sistema</b>	<p>Acceda a las listas del menú Dispositivo Bluetooth (agregar, conectar, configurar como principal, activar/desactivar, borrar) así como a las listas del menú Opciones avanzadas (indicadores, idiomas, configuración por omisión, reconfiguración total, instalación de aplicaciones e información del sistema).</p> <p><b>Nota:</b> consulte Configuración del sistema, donde encontrará más información.</p>
<b>Salir del menú Medios</b>	<p>Presione OK para salir del Menú Medios.</p>

**Acceso al Menú Reproducir**

El Menú Reproducir le permite seleccionar y reproducir sus medios por artista, álbum, género, lista de reproducción (playlist), canción o música similar, e incluso explorar lo que hay en su dispositivo USB.

1. Asegúrese de que su dispositivo esté conectado en el puerto USB y que esté encendido.
2. Presione AUX y luego MENÚ para entrar al Menú Medios.
3. Recorra las opciones para seleccionar Menú Tocar y presione OK.

Si no hay archivos de medios a los que se pueda acceder, la pantalla indica que no hay medios. Si hay archivos de medios, tiene las opciones siguientes, que puede recorrer y seleccionar:

<b>Cuando se selecciona:</b>	<b>Usted puede:</b>
<b>Reproducir todo</b>	Reproduzca todos los medios indexados (canciones) de su dispositivo reproductor en el modo archivo simple, de uno en uno, por orden numérico. Presione OK para seleccionar. El título de la primera canción aparece en la pantalla.
<b>Artistas</b>	Ordene todos los medios indexados por artista. Una vez que seleccionado, el sistema enumera y luego reproduce todos los artistas y las canciones en orden alfabético. Si hay menos de 255 artistas indexados, se les ordena en orden alfabético en el modo de archivo simple. Si hay más, se les organiza por categorías alfabéticas. 1. Presione OK para seleccionar. Puede seleccionar reproducir Todos o cualquier artista indexado. 2. Recorra el menú hasta seleccionar el artista deseado y presione OK.
<b>Álbumes</b>	Ordene todos los medios indexados por álbum. Si hay menos de 255 álbumes indexados, se les ordena en orden alfabético en el modo de archivo simple. Si hay más, estos son organizados por categorías alfabéticas. 1. Presione OK para ingresar al menú Álbumes y seleccione entre reproducir todos los álbumes o solo uno de los álbumes indexados. 2. Recorra el menú hasta seleccionar el álbum deseado y presione OK.

<b>Cuando se selecciona:</b>	<b>Usted puede:</b>
<b>Géneros</b>	Ordene la música indexada por tipo de género (categoría). SYNC enumera los géneros alfabéticamente en el modo de archivo simple. Si hay más de 255, SYNC los organiza automáticamente por categorías alfabéticas. Presione OK para seleccionar, luego recorra las opciones para seleccionar el género deseado y presione OK.
<b>Playlists</b>	Acceda a sus listas de reproducción (Playlists) (en formatos como ASX, .M3U, .WPL, .MTP). El sistema enumera sus listas de reproducción en orden alfabético en el modo de archivo simple. Si hay más de 255, son organizadas por categorías alfabéticas. Presione OK para seleccionar. Luego, recorra el menú para seleccionar la lista de reproducción deseada y presione OK.
<b>Canciones</b>	Busque y reproduzca una canción específica que haya sido indexada. SYNC enumera las canciones en orden alfabético en el modo de archivo simple. Si hay más de 255, SYNC los organiza automáticamente por categorías alfabéticas. Presione OK para seleccionar. Luego, recorra el menú para seleccionar la canción deseada y presione OK.
<b>Explorar USB</b>	Explore todos los medios digitales compatibles de su dispositivo de medios conectado al puerto USB. Solamente puede ver el contenido de medios compatibles con SYNC; los otros archivos guardados no son visibles. Presione OK para seleccionar. Luego, recorra el menú para explorar los medios indexados en su dispositivo de memoria Flash.

Cuando se selecciona:	Usted puede:
<b>Música similar</b>	<p>Reproduzca música similar a la que se está reproduciendo desde el puerto USB. El sistema usará la información de metadatos de cada canción para crear una lista de reproducción. Presione OK para seleccionar. El sistema crea una nueva lista de canciones similares y empieza a reproducirlas. Las etiquetas de metadatos deben contener información para que esta función incluya cada canción.</p> <p><b>Nota:</b> con ciertos dispositivos de reproducción, si las etiquetas de metadatos no están completas, las canciones no estarán disponibles en el modo de reconocimiento de voz ni en los menús reproducir o música similar. No obstante, si pone estas canciones en su dispositivo de reproducción en el "modo de dispositivo de almacenamiento masivo", estarán disponibles en el modo de reconocimiento de voz y en los menús de reproducción selectiva o música similar. Las canciones desconocidas se colocan en cualquier etiqueta de metadatos sin información.</p>
<b>Volver</b>	Salir del menú actual.

### Configuración del sistema

La configuración del sistema proporciona acceso a su Dispositivo Bluetooth y a las funciones del menú Opciones avanzadas.

El menú Dispositivo Bluetooth le permite agregar, conectar y quitar un dispositivo, así como activar o desactivar la característica Bluetooth.

El menú Opciones avanzadas le permite acceder a: configurar indicadores, idiomas y configuraciones de fábrica, y realizar una reconfiguración total.

### Opciones del menú Dispositivos Bluetooth

Este menú le permite agregar, conectar y quitar dispositivos, así como activar y desactivar la característica Bluetooth.

1. Presione AUX y luego MENÚ para entrar al Menú Medios.
2. Recorra las opciones hasta que aparezca Configuración del sistema y seleccione OK.
3. Recorra las opciones hasta que aparezca Dispositivo Bluetooth.

4. Presione OK y luego recorra las opciones para seleccionar entre:

<b>Cuando se selecciona:</b>	<b>Usted puede:</b>
<b>Agregar dispositivo Bluetooth*</b>	Asociar dispositivos adicionales al sistema. 1. Presione OK para seleccionar y vuelva a oprimirlo cuando aparezca Buscar SYNC en la pantalla. 2. Siga las instrucciones de la guía del usuario de su teléfono para poner el teléfono en modo de detección. Un PIN de seis dígitos aparece en la pantalla. 3. Cuando se le indique en la pantalla de seis dígitos del teléfono, ingrese el PIN.
<b>Conectar dispositivo Bluetooth</b>	Conecte un teléfono compatible con Bluetooth previamente asociado. 1. Presione OK para seleccionar y ver una lista de dispositivos. 2. Recorra el menú hasta seleccionar el dispositivo deseado, y presione OK para conectarlo.
<b>Desactivar Bluetooth?</b>	Activa o desactiva la característica Bluetooth. Presione OK y elija entre Activar y Desactivar. Una vez que seleccione la opción deseada, presione OK. Desactivar Bluetooth desconecta todos los dispositivos Bluetooth y desactiva las características Bluetooth.
<b>Quitar dispositivo</b>	Quitar un dispositivo de medios asociado. Presione OK y recorra las opciones para seleccionar el dispositivo. Presione OK para confirmar.
<b>Quitar todos los dispositivos</b>	Quitar todos los dispositivos previamente asociados. Presione OK para seleccionar.
<b>Volver</b>	Salir del menú actual.

\*Esta es una característica que depende de la velocidad

**Opciones avanzadas del menú**

Este menú le permite acceder a la configuración de indicadores e idioma, así como realizar una reconfiguración total y volver a la configuración de fábrica.

1. Presione AUX y luego MENÚ para acceder al Menú Medios.
2. Recorra las opciones hasta que aparezca Configuración del sistema y seleccione OK.
3. Recorra el menú hasta que aparezca Opciones avanzadas.
4. Presione OK, y luego recorra el menú para seleccionar entre las siguientes opciones:

<b>Cuando se selecciona:</b>	<b>Usted puede:</b>
<b>Indicadores</b>	<p>Hacer que SYNC le guíe mediante preguntas y sugerencias útiles o le pida realizar una acción específica.</p> <ol style="list-style-type: none"> <li>1. Presione OK para seleccionar y elija entre Activar o Desactivar.</li> <li>2. Presione OK cuando la selección deseada aparezca en la pantalla. SYNC le lleva de regreso al menú Opciones avanzadas.</li> </ol>
<b>Idiomas</b>	<p>Escoger entre English (Inglés), Francais (Francés) y Español. Las pantallas y los indicadores están en el idioma seleccionado.</p> <ol style="list-style-type: none"> <li>1. Presione OK para seleccionar y recorra los idiomas.</li> <li>2. Presione OK cuando la selección que desee aparezca en la pantalla.</li> <li>3. Si cambia la configuración de idioma, la pantalla indica que el sistema se está actualizando. Al terminar, SYNC le lleva de regreso al menú Opciones avanzadas.</li> </ol>
<b>Configuración de fábrica</b>	<p>Regresar a la configuración predeterminada de fábrica. Esta selección no borrará su información indexada (agenda, historial de llamadas, mensajes de texto y dispositivos asociados).</p> <ol style="list-style-type: none"> <li>1. Presione OK para seleccionar, y presione otra vez OK cuando aparezca Restaurar config? en la pantalla.</li> <li>2. Presione OK para confirmar.</li> </ol>

<b>Cuando se selecciona:</b>	<b>Usted puede:</b>
<b>Reconfig total</b>	Borrar completamente toda la información almacenada en SYNC (agenda, historial de llamadas, mensajes de texto y dispositivos asociados) y regrese a la configuración predeterminada de fábrica.
<b>Aplicación</b>	Descargar nuevas aplicaciones de software (si las hubiera) y luego cargar las aplicaciones deseadas mediante el puerto USB. Consulte el sitio web para más información.
<b>Volver</b>	Salir del menú actual.

**LOCALIZACIÓN Y SOLUCIÓN DE PROBLEMAS**

Su sistema SYNC es fácil de usar. No obstante, si surgieran preguntas, consulte las tablas a continuación.

Visite el sitio web en cualquier momento para verificar la compatibilidad de su teléfono, registrar su cuenta y configurar sus preferencias, y para comunicarse en línea con un representante de atención al cliente (en ciertos horarios). Visite [www.SYNCMYride.com](http://www.SYNCMYride.com), para obtener más información.

<b>Problemas del teléfono</b>		
<b>Problema</b>	<b>Causas posibles</b>	<b>Soluciones posibles</b>
Ruido de fondo excesivo durante una llamada telefónica.	La configuración del control de audio de su teléfono puede estar afectando el desempeño de SYNC.	Consulte la guía del usuario de su teléfono para ver la configuración de audio.
Durante una llamada, puedo oír a la otra persona, pero esta no puede oírme.	Posible falla del teléfono.	Pruebe apagar el dispositivo, restablecer el dispositivo, desmontar la batería del dispositivo, y luego trate otra vez.

<b>Problemas del teléfono</b>		
<b>Problema</b>	<b>Causas posibles</b>	<b>Soluciones posibles</b>
SYNC no puede descargar mi agenda.	<ul style="list-style-type: none"> <li>• Esta es una característica que depende del teléfono O</li> <li>• Posible falla del teléfono.</li> </ul>	<ul style="list-style-type: none"> <li>• Visite el sitio web para verificar la compatibilidad de su teléfono.</li> <li>• Intente apagar el dispositivo, restableciéndolo o quitándole la batería, luego intente otra vez.</li> <li>• Intente enviar los contactos de su agenda a SYNC mediante la función Agregar contactos.</li> <li>• Use la función SYNCmyphone disponible en el sitio web.</li> </ul>
El sistema dice Agenda descargada, pero mi agenda en SYNC aparece vacía o le faltan contactos.	Limitaciones en la capacidad de su teléfono.	<ul style="list-style-type: none"> <li>• Intente enviar los contactos de su agenda hacia SYNC mediante la función Agregar contactos.</li> <li>• Si los contactos que faltan están almacenados en su tarjeta SIM, trate de moverlos a la memoria del dispositivo.</li> <li>• Elimine las imágenes o tonos de timbre especiales asociados con el contacto faltante.</li> </ul>

<b>Problemas del teléfono</b>		
<b>Problema</b>	<b>Causas posibles</b>	<b>Soluciones posibles</b>
Tengo problemas para conectar mi teléfono a SYNC.	<ul style="list-style-type: none"> <li>• Esta es una característica que depende del teléfono O</li> <li>• Posible falla del teléfono.</li> </ul>	<ul style="list-style-type: none"> <li>• Visite el sitio web para verificar la compatibilidad de su teléfono.</li> <li>• Intente apagar el dispositivo, restableciéndolo o quitándole la batería, luego intente otra vez. Intente borrar su dispositivo de SYNC, eliminar SYNC de su dispositivo e intente otra vez.</li> <li>• Verifique la configuración de seguridad y de "aceptar automáticamente/indicar siempre" de la conexión Bluetooth SYNC de su teléfono.</li> <li>• Actualice la aplicación oficial del fabricante de su dispositivo.</li> <li>• Desactive la configuración de descarga automática de la agenda.</li> </ul>
Los mensajes de texto no funcionan en SYNC.	<ul style="list-style-type: none"> <li>• Esta es una característica que depende del teléfono O</li> <li>• Posible falla del teléfono.</li> </ul>	<ul style="list-style-type: none"> <li>• Visite el sitio web para verificar la compatibilidad de su teléfono.</li> <li>• Intente apagar el dispositivo, restableciéndolo o quitándole la batería, luego intente otra vez.</li> </ul>

<b>Problemas de USB y medios</b>		
<b>Problema</b>	<b>Causas posibles</b>	<b>Soluciones posibles</b>
Tengo problemas para conectar mi dispositivo.	Posible falla del dispositivo.	<ul style="list-style-type: none"> <li>• Pruebe apagar el dispositivo, restablecer el dispositivo o desmontar la batería del dispositivo, y luego trate otra vez.</li> <li>• Asegúrese de utilizar el cable del fabricante.</li> <li>• Asegúrese de que el cable USB esté insertado correctamente en el dispositivo y en el puerto USB del vehículo.</li> <li>• Asegúrese de que el dispositivo no tenga un programa de auto instalación ni configuraciones de seguridad activas.</li> </ul>
SYNC no reconoce mi dispositivo cuando arranco el vehículo.	Ésta es una limitación del dispositivo.	Asegúrese de no dejar el dispositivo dentro de su vehículo en condiciones muy calurosas o muy frías.
Audio Bluetooth no fluye.	<ul style="list-style-type: none"> <li>• Esta es una función que depende del teléfono, O</li> <li>• El dispositivo no está conectado.</li> </ul>	Asegúrese de que el dispositivo esté conectado a SYNC y de haber presionado Reproducir en su dispositivo.

<b>Problemas de USB y medios</b>		
<b>Problema</b>	<b>Causas posibles</b>	<b>Soluciones posibles</b>
<p>SYNC no reconoce la música que hay en mi dispositivo.</p>	<ul style="list-style-type: none"> <li>• Es probable que sus archivos de música no contengan la información apropiada de artista, título de canción, álbum o género, O</li> <li>• El archivo pueden estar corrupto, O</li> </ul> <p>La canción puede tener una protección de derechos de autor que no permite reproducirla.</p>	<ul style="list-style-type: none"> <li>• Asegúrese de que todos los detalles de la canción tengan información.</li> <li>• En algunos dispositivos es necesario cambiar la configuración de USB de almacenamiento masivo a clase MTP.</li> </ul>

<b>Problemas de comandos de voz</b>		
<b>Problema</b>	<b>Causas posibles</b>	<b>Soluciones posibles</b>
SYNC no entiende lo que digo.	<ul style="list-style-type: none"> <li>• Puede estar usando comandos de voz equivocados, O</li> <li>• Puede estar hablando demasiado pronto o a destiempo.</li> </ul>	<ul style="list-style-type: none"> <li>• Revise los Comandos de voz del teléfono y los Comandos de voz de reproducción de medios al principio de sus respectivos capítulos.</li> <li>• Recuerde que el micrófono de SYNC está en el espejo retrovisor o el forro del techo, justo encima del parabrisas.</li> </ul>
SYNC no entiende el nombre de una canción o un artista.	<ul style="list-style-type: none"> <li>• Puede estar usando comandos de voz equivocados, O Puede no estar diciendo el nombre exactamente como está guardado, O</li> <li>• El sistema puede no estar leyendo el nombre de la misma manera que usted los dice.</li> </ul>	<ul style="list-style-type: none"> <li>• Revise los comandos de voz de reproducción de medios al principio del capítulo correspondiente.</li> <li>• Diga o pronuncie el nombre de la canción o el artista tal como aparece en la lista. Si dice: "Reproducir artista Prince", el sistema no reproduce la música que dice "Prince and the Revolution" ni "Prince and the New Power Generation".</li> <li>• Asegúrese de decir el título completo, por ejemplo: "Remix de California con Jennifer Nettles".</li> <li>• Si guardó las canciones con letras MAYÚSCULAS, tendrá que deletrearlas. Para LOLA tendrá que decir: "Llamar a L-O-L-A".</li> <li>• No utilice caracteres especiales en el título pues el sistema no los reconoce.</li> </ul>

<b>Problemas de comandos de voz</b>		
<b>Problema</b>	<b>Causas posibles</b>	<b>Soluciones posibles</b>
<p>SYNC no entiende, o llama al contacto equivocado cuando quiero hacer una llamada.</p>	<ul style="list-style-type: none"> <li>• Puede estar usando comandos de voz equivocados, O</li> <li>• Puede no estar diciendo el nombre exactamente como está guardado, O</li> <li>• Los contactos de su agenda pueden ser muy cortos y parecidos o contener caracteres especiales, O</li> <li>• Los contactos de su agenda pueden ser guardados en MAYÚSCULAS.</li> </ul>	<ul style="list-style-type: none"> <li>• Revise los comandos de voz del teléfono al principio de la sección correspondiente.</li> <li>• Asegúrese de decir los contactos exactamente como están enumerados. Por ejemplo, si guardó un contacto como José Gutiérrez, diga: "Llamar a José Gutiérrez".</li> <li>• El sistema funciona mejor si escribe los nombres y apellidos; por ejemplo, "José Gutiérrez" en vez de "José".</li> <li>• No utilice caracteres especiales como 123 ni abreviaturas como SEP, pues el sistema no los reconoce.</li> <li>• Si guardó los contactos con letras MAYÚSCULAS, tendrá que deletrearlos. Para JAIME tendrá que decir: "Llamar a J-A-I-M-E".</li> </ul>

## 414 Sistema de navegación (si está equipado)

### CONTROLES DE NAVEGACIÓN

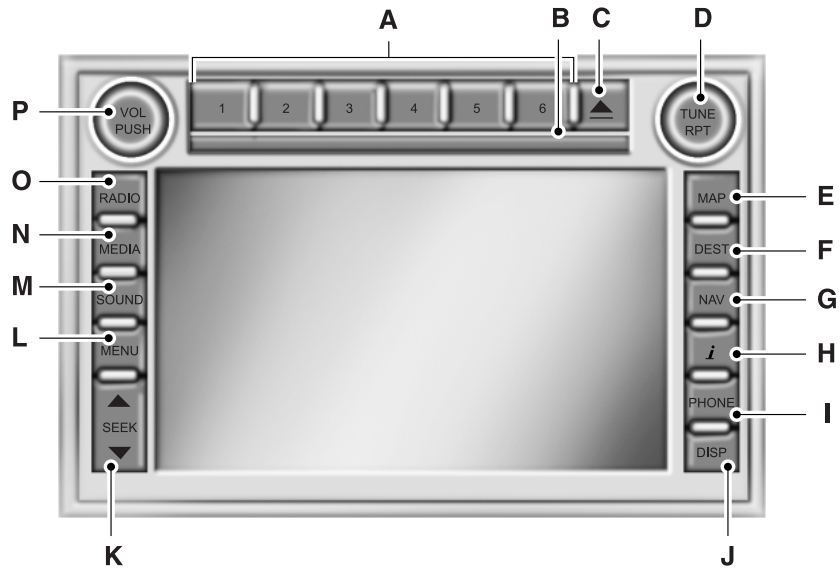

**ADVERTENCIA:** Manejar mientras está distraído puede tener como consecuencia la pérdida de control del vehículo, una colisión y lesiones. Ford le recomienda enfáticamente que tenga extrema precaución mientras utilice cualquier dispositivo que pudiera distraerlo cuando conduce. Su principal responsabilidad es la operación segura de su vehículo. No se recomienda el uso de ningún dispositivo portátil al conducir; se sugiere el uso de sistemas operados por voz cuando sea posible. Asegúrese de que conoce todas las leyes locales pertinentes que pueden afectar el uso de dispositivos electrónicos mientras maneja.

El sistema divide la pantalla en dos secciones después de que se inicializa:

- **Barras de estado:** es la parte superior y la porción inferior de la pantalla. Muestra el reloj o la fecha y otra información útil, dependiendo del modo en el que se encuentre.

## Sistema de navegación (si está equipado) 415

---

- **Área de la pantalla:** la pantalla táctil cambia en función de la operación actual del sistema. En esta área hay diferentes botones, dependiendo de en cuál modo está.

**Nota:** algunas características, como el radio satelital SIRIUS, podrían no estar disponibles en su lugar de residencia. Consulte a su distribuidor autorizado.

### A. **Memoria:**

- Almacena sus estaciones de radio favoritas. Para almacenar una emisora, sintonice la estación y, luego, presione y mantenga presionado el botón hasta que vuelva el sonido.
- En el modo de radio y radio satelital, presione un botón para acceder a sus estaciones o canales preajustados.

B. **Ranura de CD/DVD:** inserte un CD o DVD, con la etiqueta hacia arriba.

C. **Expulsar:** presione este botón para expulsar un CD o DVD del sistema.

### D. **TUNE/RPT:**

- En el modo de radio o radio satelital, gire el control para avanzar o retroceder por pasos en la banda de frecuencia hasta la estación deseada.
- En el modo MP3, gire el control para avanzar a la carpeta siguiente o la anterior.
- En el modo de navegación, presione este botón para escuchar el último indicador verbal de orientación de navegación.

### E. **MAPA:**

- Presione este botón para acceder al mapa de navegación.
- Presione mientras la visualización del mapa está activa para centrarlo en la posición actual del vehículo. Presione mientras la pantalla del mapa y la ruta están activas para ver las diferentes vistas de la guía en el mapa.

### F. **DEST:**

- Presione este botón para acceder al menú de entrada de destino.
- Presiónelo mientras el menú de entrada de destino de navegación está activo para mostrar técnicas de entrada de destino adicionales.

### G. **NAV:**

- Presione este botón para acceder al menú de navegación.
- Presione mientras el menú de navegación está activo para acceder a las fichas del menú de navegación.

H. **I (Información):** presione este botón para acceder a características como ¿Dónde Estoy?, SIRIUS® Travel Link™, Calendario, Información del sistema y Ayuda.

## 416 Sistema de navegación (si está equipado)

---

I. **TELÉFONO:** presione este botón para acceder al menú del teléfono SYNC.

J. **PANT:** presione este botón para seleccionar un modo de representación visual: Encendido, Solo barra de estado y Apagado.

K. **SEEK:**

- En el modo de radio y radio satelital, presione los botones de las flechas para encontrar las estaciones o los canales anteriores o siguientes que estén disponibles en la Categoría o el Género seleccionado.
- En los modos de CD/DVD, presione los botones de las flechas para seleccionar la canción o el capítulo anterior o el siguiente.

L. **MENÚ:**

- Presione este botón para acceder al menú del sistema.
- Presione mientras el menú del sistema está activo para acceder a las fichas del menú Pantalla, Reloj, Configuración de reacción, Configuración del sistema y Modo de valet.

M. **SONIDO:**

- Presione este botón para acceder al menú de sonido.
- Presiónelo mientras el menú de sonido está activo para ver las fichas del menú para Graves/Agudos, Balance/Distribución, SCV (Volumen compensado por velocidad), DSP (Procesamiento de señales digitales) y Visualizador.

N. **MEDIOS:**

- Presione este botón para acceder al menú medios.
- Presione mientras el menú de medios está activo para acceder a las fuentes disponibles de CD/DVD, Jukebox y Dispositivo del usuario.

O. **RADIO:**

- Presione este botón para acceder al menú radio.
- Presione mientras el menú de la radio está activo para acceder a las fuentes disponibles de AM, FM1, FM2, SAT1, SAT2 y SAT3.

P. **VOL:** presione y mantenga presionado este botón para apagar y encender el sistema. Gire el control para ajustar el volumen.

**Nota:** si hay una ruta de navegación activa al apagar el sistema de navegación, la ruta se reanuda al volver a encender el sistema.

**MODO DE VISUALIZACIÓN**

Puede activar o desactivar la pantalla y escoger si desea ver las barras de estado en la parte superior o inferior de la pantalla. Presione DISP para ver las opciones.

**Comandos de voz del modo de representación visual**



Los siguientes comandos de voz corresponden al modo de representación visual. Si no está en el modo de representación visual, presione el botón de voz del volante de la dirección. Cuando se le indique, diga, "Modo de representación visual" y luego cualquiera de los comandos siguientes.

Comandos de voz del modo de representación visual
"Activar pantalla"
"Desactivar pantalla"
"Barra de estado"
"Más brillante"
"Más tenue"
"Día"
"Noche"
"Automático"
"Ayuda" (Ayuda)

**BARRAS DE ESTADO**



La barra de estado superior muestra el modo actual, la temperatura exterior y la hora, y muestra íconos si el Bluetooth u otras opciones están habilitadas.



La barra de estado inferior muestra el icono de Casa y también puede mostrar el Artista y el Título del CD que se está reproduciendo, el Artista y el Título del Jukebox y radio.

## 418 Sistema de navegación (si está equipado)

---

### Personalización de la pantalla de inicio

Dependiendo del paquete de opciones y el software de su vehículo, la apariencia de sus pantallas puede ser diferente de la que se muestra en esta sección. Las características también pueden estar limitadas dependiendo del mercado. Verifique la disponibilidad con su distribuidor autorizado.



Presione el icono con forma de casa para ingresar a la pantalla de la página de inicio. Aquí puede:

- Guardar o ver imágenes.
- Ver la configuración actual de audio.
- Desplegar el visualizador de audio.

La pantalla se puede dividir en tres secciones diferentes, o bien puede elegir tener una vista principal.

- El lado izquierdo muestra una foto cargada o la pantalla del mapa.
- El lado correcto muestra una foto cargada o el radio y visualizador.

### Carga de fotos

**Nota:** el sistema no es compatible con discos escritos en el modo de Escritura en paquete.

Este sistema le permite cargar y ver hasta 32 fotografías.

Únicamente se despliegan las fotografías que cumplen con las siguientes condiciones:

- El archivo debe ser de 1.5 MB o menos.
- La extensión del archivo debe ser .jpe, .jpg o .jpeg.
- La ruta de acceso del archivo debe ser de 255 caracteres o menos.
- Se pueden mostrar hasta 256 archivos o carpetas en una carpeta.
- El CD o DVD debe ser del formato ISO 9660. El formato UDF no es compatible.

Para cargar fotos:

1. Toque el lado izquierdo de la pantalla de inicio.
2. Toque el botón Agregar. Cuando aparezca el aviso de descargo de responsabilidad y se le pida que confirme los formatos de fotos compatibles, presione OK.
3. Inserte el CD-ROM que contenga sus fotos.
4. Toque OK. El lado derecho de la pantalla muestra una lista de las fotos.
5. Seleccione Agregar o Agregar todas para guardar las fotos en el disco duro.

### **Edición y borrado de fotos**

Para editar fotos, vaya a la pantalla de inicio y luego:

1. Toque la foto actual en la pantalla de inicio.
2. Seleccione el botón Editar.
3. Puede ajustar la foto con acercamientos y alejamientos, movimientos a la derecha, a la izquierda, hacia arriba o hacia abajo, y con rotaciones a la izquierda o a la derecha.

**Nota:** presione el botón de Restablecimiento para volver a la imagen original.

Para borrar una foto, seleccione el botón Borrar.

Para borrar todas las fotos:

1. Presione el botón fijo Menú.
2. Seleccione la ficha CONF SISTEMA en la pantalla táctil.
3. Presione el botón Ver para borrar elementos almacenados.
4. Seleccione Fotos guardadas.

### **Uso de los controles sensibles al tacto de su sistema**

Para activar o desactivar una característica, solo toque el gráfico con su dedo. Para lograr un desempeño óptimo de los controles sensibles al tacto:

- Asegúrese de que sus manos estén limpias y secas.
- Debido a que la pantalla táctil funciona con base en el toque de un dedo, podría tener problemas si está usando guantes.
- Utilice su dedo descubierto para tocar la parte central de un gráfico de control táctil. Si no toca la parte central del gráfico puede afectar el funcionamiento del control adyacente.
- No presione con fuerza los controles. Son sensibles al tacto ligero.
- Mantenga alejados de la superficie de la pantalla táctil metales y otros materiales conductores, ya que de lo contrario podrían causar interferencia electrónica (por ejemplo, puede activar una función de manera inadvertida, distinta a la que pretendía encender).

### **Limpieza de la pantalla de táctil**

Use un paño limpio y suave, tal como el que se utiliza para limpiar los anteojos. Si todavía queda suciedad o huellas digitales, aplique una pequeña cantidad de alcohol al trapo. No vierta ni rocíe alcohol sobre la pantalla. No utilice detergente ni ningún otro tipo de solvente para limpiar la pantalla.

## 420 Sistema de navegación (si está equipado)

### USO DE EL RECONOCIMIENTO DE VOZ

Este sistema lo ayuda a controlar muchas características que utilizan comandos de voz. Esto le permite mantener las manos en el volante y concentrarse en lo que hay delante de usted. El sistema proporciona retroalimentación mediante tonos audibles, indicadores, preguntas y confirmaciones habladas que dependen de la situación y del nivel de interacción elegido (configuración de voz).

El sistema también hace preguntas cortas (indicadores de confirmación) cuando no está seguro de su solicitud o cuando hay múltiples respuestas posibles a su solicitud.

Cuando se usan comandos de voz, pueden aparecer palabras e íconos en la barra de estado inferior izquierda que indican el estado de la sesión de voz (es decir, escuchar, éxito, fallido, en pausa o intentar otra vez).

### Cómo utilizar los comandos de voz con el sistema



Presione el ícono de voz; después del tono, diga su orden claramente.

<b>Puede decir estos comandos en cualquier momento.</b>	
"Audio" (Audio)	"Navegación" (Navegación)
"CD" (CD)	"Radio" (Radio)
"Disco" (Disco)	"SYNC"*
"Modo de representación visual" (Modo de representación visual)	"Tutorial" (Tutorial)
"DVD"	"Perfil del usuario" (Perfil del usuario)
"Jukebox"	"Video CD" (CD de video)
"Entrada de audio" (Entrada de audio)	"Configuración de voz" (Configuración de voz)
"Mobile apps" (Aplicaciones móviles)	"Ayuda" (Ayuda)

\* Consulte el capítulo *SYNC* para obtener más información sobre estas características.

Para acceder a una lista de todos los comandos de voz disponibles, presione el botón físico I. Seleccione la ficha Ayuda en la pantalla táctil, luego la ficha de Comandos de voz y escoja la categoría deseada.

## Sistema de navegación (si está equipado) 421

---

### **Sugerencias útiles**

- Asegúrese de que el interior del vehículo esté lo más silencioso posible. Es posible que las vibraciones del camino y el ruido del viento que entra por las ventanas abiertas impidan que el sistema reconozca en forma correcta los comandos que diga.
- Después de presionar el ícono de voz, espere hasta que suene el tono y aparezca Listening (Escuchando) antes de decir un comando. Cualquier comando que se diga antes de esto no se registra en el sistema.
- Hable con naturalidad, sin hacer pausas largas entre palabras.
- Mientras el sistema habla, puede interrumpirlo en cualquier momento presionando el ícono de voz.

### **Configuración de voz**

Configuración de voz le permite personalizar el nivel de interacción con el sistema, ayuda y retroalimentación. La configuración predeterminada del sistema es interacción estándar, que utiliza listas de candidatos e indicadores de confirmación, pues estos proporcionan el nivel más alto de orientación y retroalimentación.

**Modo de interacción:** el modo para principiantes proporciona interacción y orientación más detallada, mientras que el modo avanzado tiene menos interacción audible y más indicaciones por tonos.

**Indicadores de confirmación:** el sistema utiliza estas pequeñas preguntas para confirmar su solicitud de voz. Si apagó, el sistema simplemente adivinará del mejor modo lo solicitado. De todas formas, el sistema le solicitará configuraciones de confirmaciones ocasionalmente.

### **FUNCIONES DEL MENÚ DEL SISTEMA**

Su sistema ofrece muchas características de menú, como permitirle ajustar el brillo de la pantalla táctil, la hora y el idioma, y configurar la sensibilidad de reacción y el sistema. Puede acceder a estas opciones presionando el botón físico MENÚ.

## 422 Sistema de navegación (si está equipado)

Si selecciona:	Usted puede:
<b>Pantalla</b>	<b>Brillo</b> le permite ajustar la intensidad del brillo de la pantalla tocando + o -.
	<b>Contraste</b> le permite ajustar el contraste de la pantalla tocando + o -.
	<b>Modo de día/noche</b> le permite seleccionar el Modo de día, el Modo de noche o hacer que el sistema realice el cambio automáticamente si selecciona el Modo automático.
	<b>Color diurno</b> le permite seleccionar un color claro u oscuro para la iluminación de la pantalla durante el día. <b>Nota:</b> cuando los faros están encendidos en condiciones de luz muy brillante, el sistema se queda en el modo de día aunque se haya seleccionado el modo de noche.
<b>Reloj</b>	<b>Mostrar reloj</b> le permite activar o desactivar el reloj. <b>Nota:</b> si su vehículo está equipado con un reloj analógico en el tablero, puede ajustar la hora en esta pantalla, pero quizá no aparezca en la barra de estado para fines de visualización.
	<b>Formato</b> le permite cambiar entre la pantalla del reloj de 12 y 24 horas.
	<b>Huso horario automático</b> le permite hacer que el sistema cambie automáticamente la hora cada vez que el vehículo cambie de huso horario. <b>Nota:</b> El sistema no implementa el horario de verano.
	<b>Restaurar valores predeterminados</b> le permite restablecer los valores predeterminados del sistema.

## Sistema de navegación (si está equipado) 423

Si selecciona:	Usted puede:
<b>Configuración de comentarios</b>	<b>Pitido del botón de la pantalla táctil</b> le permite seleccionar cuándo el sistema hace sonar un tono audible: Todos los botones (siempre que se toque un botón del sistema), Pantalla táctil (solo al hacer selecciones en la pantalla táctil) o Apagado (ningún tono audible).
	<b>Volumen de voz</b> le permite cambiar la voz de navegación y el volumen del tono audible tocando + o -.
	<b>Nombre del canal de radio satelital</b> le permite escoger si aparece el nombre del canal de radio satelital.
	<b>Modo de interacción por reconocimiento de voz</b> le permite escoger el nivel de interacción y reacción del sistema. El valor por omisión es Estándar y proporciona la máxima interacción y reacción mediante indicadores. Avanzado ofrece menor reacción y menos indicadores.
	<b>Confirmación de reconocimiento de voz</b> le permite escoger el nivel de confirmación de comandos de voz. Si selecciona Activa, el sistema le pide siempre que confirme un comando. Si selecciona Inactiva, el sistema pide la confirmación con menor frecuencia.
	<b>Perfil de reconocimiento de voz del usuario</b> le permite cambiar entre perfiles de usuario. Entrene el sistema para que reconozca mejor su voz. Se pueden crear dos perfiles; consulte <i>Uso del reconocimiento de voz</i> antes en esta sección.
	<b>El manejo de los perfiles de Reconocimiento de voz</b> le permite editar el Perfil 1 o 2 al crear un nuevo perfil o borrar un perfil anteriormente creado.

## 424 Sistema de navegación (si está equipado)

Si selecciona:	Usted puede:
<b>Configuración del sistema</b>	<b>Idioma</b> le permite escoger entre inglés, español y francés.
	<b>Unidades</b> le permite escoger entre medidas inglesas y métricas.
	<b>Disposición del teclado</b> le permite escoger entre un teclado tipo ABC o tipo QWERTY.
	<b>Quitar elementos</b> almacenados le permite borrar todos los datos de Agenda, Destinos anteriores, Evitar áreas, Fotos guardadas y Perfiles de reconocimiento de voz. Toque Ver para ver los datos almacenados.
	<b>Restaurar configuración predeterminada</b> le permite restablecer los valores de configuración predeterminados.
<b>Modo valet</b>	Bloquee y desbloquee el sistema mediante un número de identificación personal (PIN) de cuatro cifras. <b>Nota:</b> el PIN se puede restablecer presionando sin soltar los botones de memoria 1 y 5, de manera simultánea, en la pantalla de ingreso del NIP. Después de aproximadamente cinco segundos, el sistema pasa a la pantalla del modo Valet para indicar que se restableció el PIN. Una vez restablecido el PIN, el sistema le permite configurar un nuevo PIN.
<b>Control por voz</b>	Configure el sistema para que escuche automáticamente los comandos de voz USB o SYNC en primer lugar. Esto elimina la necesidad de decir "USB" o "Dispositivo del usuario" antes de cualquier comando de medios SYNC.

**ENTRETENIMIENTO**

Su sistema ofrece muchas opciones de medios. Puede acceder a estas opciones mediante la pantalla táctil o comandos de voz.

**Radio AM/FM**



Presione el botón fijo RADIO.

Para cambiar entre AM, FM1 y FM2, toque la ficha AM o FM.

También puede acceder a la radio satelital al presionar este botón. Consulte **Radio satelital SIRIUS** más adelante en esta sección para obtener más información.

Cuando se selecciona:	Usted puede:
<b>Mostrar opciones</b>	<b>Explorar</b> le permite escuchar una breve muestra de todas las radioemisoras activas.
	<b>Exploración de la memoria</b> le permite escuchar una breve muestra de todas las estaciones almacenadas en las memorias.
	<b>Autoconfiguración de memorias preestablecidas</b> le permite almacenar las estaciones locales más potentes en las bandas de frecuencia AM y FM.
	<b>HD Radio</b> enciende el radio de alta definición. Esta característica le permite recibir transmisiones de radio digitalmente, (donde esté disponible), proporcionando un sonido claro y nítido. Consulte <i>Información sobre HD Radio™</i> en la siguiente sección.*
	<b>Multidifusión</b> le permite escoger cuál emisora de Radio HD le gustaría recibir. Cuando se dispone de emisoras de Radio HD, este botón aparece si la estación seleccionada tiene más de una emisora digital. HD1 significa el estado principal de programación y está disponible en transmisiones analógicas y digitales. Cualquier estación de multidifusión adicional (HD2 a HD8) se transmite digitalmente. Puede acceder a ellas al presionar Multidifusión. Consulte <i>Información sobre HD Radio™</i> en la siguiente sección.**

## 426 Sistema de navegación (si está equipado)

Cuando se selecciona:	Usted puede:
<b>Mostrar la memoria</b>	Vea las estaciones preajustadas. Guardar una estación manteniendo presionada una de las áreas de memoria. Habrá una breve pausa mientras se guarda la estación. El sonido vuelve cuando se haya completado.
<b>Fijar tipo de programa</b>	Seleccione la categoría de música en donde quiera buscar y luego busque o explore las estaciones.** <b>Nota:</b> el sistema explora tres veces la banda de frecuencia en busca del tipo de programa escogido. Si no se encuentra el tipo de programa deseado en el área de recepción, el sistema volverá a la estación anterior.

\*Esta característica solo está disponible en Estados Unidos.

\*\*Esta característica solo está disponible en las fichas del radio FM1 y FM2 en Estados Unidos.

### Comandos de voz de audio y radio



Si está escuchando el sistema de audio, presione el botón de voz en el control del volante de la dirección. Cuando se le indique, diga cualquiera de los comandos de la siguiente tabla.

Si no está escuchando el sistema de audio, presione el botón de voz y, después del tono, diga "Audio", luego cualquiera de los comandos de la tabla siguiente.

<b>"AUDIO" (Audio)</b>		
"CD" (CD)	"Entrada de audio" (Entrada de audio)	"Sirius"
"Disco" (Disco)	"Desactivar" (Desactivado)	"SYNC"
"DVD"	"Activar" (Activado)	"USB"
"Auriculares" (Auriculares)	"Teléfono" (Teléfono)	"dispositivo del usuario" (Dispositivo del usuario)

## Sistema de navegación (si está equipado) 427

<b>"AUDIO" (Audio)</b>		
"Desactivar auriculares (Desactivar auriculares")	"Radio" (Radio)	"Video CD" (CD de video)
"Jukebox"	"Leer mensaje" (Leer mensaje)	"Ayuda" (Ayuda)



Si está escuchando el radio, presione el botón de voz en el control del volante de la dirección. Cuando se le indique, diga cualquiera de los comandos de la siguiente tabla.

Si no está escuchando el radio, presione el botón de voz y, después del tono, diga "Radio", luego diga cualquiera de los comandos de la siguiente tabla.

<b>"RADIO" (Radio)</b>		
"<530-1710>"	"FM2"	"Memorizar preajuste <1-6>" (Memorizar preajuste <1-6>)
"<87.7-107.9>"	"FM Preajuste <1-6> (FM2 preajuste <1-6>)"	"Store AM preset <1-6>" (Memorizar preajuste AM <1-6>)"
"AM"	"Desactivar" (Desactivado)	"Store FM 1 preset <1-6>" (Almacenar memoria de FM 1 <1-6>)"
"AM <530-1710>"	"Activar" (Activado)	"Store FM 2 preset <1-6>" (Almacenar memoria de FM 1 <1-6>)"
"AM Preajuste <1-6>" (AM preajuste <1-6>)"	"Preajuste <1-6>" (Preajuste <1-6>)"	"Store autoset presets" (Almacenar preestablecidos autoset)"
"FM <87.7-107.9>"	"Buscar abajo" (Buscar abajo)	"Sintonizar radio" (Sintonizar)**
"FM 1"	"Buscar arriba" (Buscar arriba)	"Ayuda" (Ayuda)
"FM1 Preajuste <1-6>" (FM1 preajuste <1-6>)"	"Store" (Memorizar)*	

\*Si dijo "Store" (Memorizar), consulte la siguiente tabla de "Memorizar".

\*\*Si dijo "Sintonizar radio" (Sintonizar), consulte la siguiente tabla de "Sintonizar radio".

## 428 Sistema de navegación (si está equipado)

<b>"TUNE" (Sintonizar)</b>		
"<530-1710>"	"AM Preajuste <1-6>" (AM preajuste <1-6>)	"FM2"
"<87.7-107.9>"	"FM <87.7-107.9>"	"FM Preajuste <1-6>" (FM2 preajuste <1-6>)
"AM"	"FM 1"	"Preajuste <1-6>" (Preajuste <1-6>)
"AM <530-1710>"	"FM1 Preajuste <1-6>" (FM1 preajuste <1-6>)	"Ayuda" (Ayuda)
<b>"STORE" (Almacenar)</b>		
"Preajuste <1-6>" (Preajuste <1-6>)		
"AM Preajuste <1-6>" (AM preajuste <1-6>)		
"Memoria <número> de FM 1" (memoria <#> de FM 1)		
"Memoria <número> de FM 2" (memoria <#> de FM 2)		
"Autoset presets" (Memorias de programación automática)		

### CD



Presione el botón MEDIA (Medios) y luego seleccione la ficha CD en la pantalla táctil. Si no hay disco en el sistema, en la barra de estado aparece NO HAY DISCO y usted no puede acceder a la pantalla de CD.

Una vez que cargue un disco, puede escoger entre Explorar, Comprimir, Repetir, Mezclar, Lista de canciones y Grabar.

<b>Cuando se selecciona:</b>	<b>Usted puede:</b>
<b>Exploración</b>	Escuche una breve muestra de todas las canciones disponibles.
<b>Comprimir</b>	Activar o desactivar la función de compresión. Esta función refuerza la música más tenue y reduce la música más fuerte para reducir la necesidad de ajustar el volumen.
<b>Activar repetición</b>	Escuche continuamente la canción seleccionada.
<b>Reproducción aleatoria</b>	Reproduzca las canciones al azar.

## Sistema de navegación (si está equipado) 429

Cuando se selecciona:	Usted puede:
<b>Lista de canciones</b>	Vea una lista de las canciones.
<b>Grabar</b>	Guarda el CD o las canciones del CD en la máquina de discos (Jukebox) para oír las más tarde.

### Comandos de voz de CD



Si está escuchando un CD, presione el botón de voz en el control del volante de la dirección. Cuando se le indique, diga cualquiera de los comandos de la siguiente tabla.

Si no está escuchando un CD, presione el botón de voz y, después del tono, diga "CD", luego diga cualquiera de los comandos de la siguiente tabla.

"CD" (CD)		
"Modo carpeta" (Modo carpeta)	"Tocar la carpeta siguiente" (Reproducir la carpeta siguiente)	"Repetir carpeta" (Repetir carpeta)
"Desactivar modo carpeta" (Desactivar modo carpeta)	"Reproducir la siguiente canción" (Reproducir la siguiente pista)	"Desactivar repetición" (Desactivar repetición)
"Pausa" (Pausar)	"Tocar la carpeta anterior" (Reproducir la carpeta anterior)	"Repetir canción" (Repetir pista)
"Reproducir" (Reproducir)	"Reproducir la canción anterior" (Reproducir la canción anterior)	"Reproducción aleatoria" (Reproducción aleatoria)
"Reproducir carpeta <1-255>" (Reproducir carpeta <1-255>)	"Tocar canción <1-512>" (Reproducir la canción <1-512>)	"Desactivar reproducción aleatoria" (Desactivar reproducción aleatoria)

## 430 Sistema de navegación (si está equipado)

"CD" (CD)		
"Reproducir carpeta <1-255> pista <1-512>" (Reproducir carpeta <1-255> canción <1-512>)	"Activar repetición" (Repetir)	"Ayuda" (Ayuda)

### MP3



Presione el botón MEDIA (Medios) y luego seleccione la ficha CD en la pantalla táctil. Si no hay disco en el sistema, en la barra de estado aparece NO HAY DISCO y usted no puede acceder a la pantalla de CD.

Una vez que cargue un disco, puede escoger entre Explorar, Comprimir, Repetir, Mezclar, Modo carpeta y Lista de carpetas.

Cuando se selecciona:	Usted puede:
<b>Exploración</b>	Escuche una breve muestra de todas las canciones disponibles.
<b>Comprimir</b>	Activar o desactivar la función de compresión. Esta función refuerza la música más tenue y reduce la música más fuerte para reducir la necesidad de ajustar el volumen.
<b>Activar repetición</b>	Escuche continuamente la canción seleccionada.
<b>Reproducción aleatoria</b>	Reproduzca las canciones al azar.
<b>Modo carpeta</b>	Escuche y busque entre las canciones de la carpeta actual.
<b>Lista de carpetas</b>	Presione este botón para acceder y ver las carpetas del disco. Seleccione la carpeta raíz (si la hubiera) y luego cualquier otra carpeta del disco.

## Sistema de navegación (si está equipado) 431

### DVD

**Nota:** su sistema reproduce únicamente discos formateados para NTSC. El sistema no es compatible con el formato PAL.

Su sistema le permite reproducir discos DVD de audio y video. Asegúrese de que su vehículo esté en la posición **P** (vehículos equipados con transmisión automática) o de que el freno de estacionamiento esté aplicado (vehículos equipados con transmisión manual). Esto le permite ver y oír el DVD. Si su vehículo está en movimiento, el video no se reproducirá.

Cuando se selecciona:	Usted puede:
<b>Título</b>	Vaya a la pantalla del título principal del disco.
<b>Menú</b>	Vaya al menú principal del disco.
<b>Controles de cursor</b>	Navegue hasta las selecciones del menú deseadas.
<b>Configuración</b>	<b>Config. pantalla de video</b> le permite ajustar el brillo y el contraste. También puede volver a la configuración predeterminada presionando Restablecer valores predeterminados.
	<b>Idioma de audio</b> le permite escoger en qué idioma quiere que se reproduzca la canción de audio del DVD.
	<b>Pantalla de subtítulos</b> le permite activar o desactivar los subtítulos.
	<b>Idioma de subtítulos</b> le permite escoger el idioma de los subtítulos.
	<b>Proporción dimensional</b> le permite escoger entre pantalla ancha, completa, normal o de cine.
<b>Notificación de marca de ángulo</b> le permite tener más ángulos de visualización entre los cuales escoger. Una vez que haya realizado su selección, presione ENTER (Entre) para confirmar.	
<b>Buscar</b>	Vaya a un título o capítulo específico mediante el teclado.

**Nota:** algunas de las configuraciones anteriores dependen del disco y su disponibilidad y operación pueden variar.

## 432 Sistema de navegación (si está equipado)



Durante la reproducción del disco, también puede tocar la pantalla para acceder al control remoto virtual, lo que le permite mover controles en la pantalla y usar los controles de cursor, Intro y Regresar para navegar y hacer selecciones dentro de los menús.

La reducción de ruido Dolby® está manufacturada bajo licencia de Dolby® Laboratories Licensing Corporation. El sistema de reducción de ruido Dolby® y el símbolo de la doble D son marcas registradas de Dolby® Laboratories Licensing Corporation.

### Comandos de voz para el disco



Si está escuchando o viendo un disco, presione el botón de voz en el control del volante de la dirección. Cuando se le indique, diga cualquiera de los comandos de la siguiente tabla.

Si no está escuchando o viendo un disco, presione el botón de voz y, después del tono, diga "Disco" y luego cualquiera de los comandos de la tabla siguiente.

<b>"Disco" (Disco)</b>		
"Modo carpeta" (Modo carpeta)	"Reproducir el capítulo siguiente" (Reproducir el capítulo siguiente)	"Reproducir la canción anterior" (Reproducir la canción anterior)
"Desactivar modo carpeta" (Desactivar modo carpeta)	"Tocar la carpeta siguiente" (Reproducir la carpeta siguiente)	"Reproducir título <1-99>" (Reproducir título <1-99>)
"Menú" (Menú)	"Reproducir siguiente grupo" (Reproducir siguiente grupo)	"Tocar canción <1-512>" (Reproducir la canción <1-512>)
"Pausa" (Pausar)	"Reproducir siguiente título" (Reproducir siguiente título)	"Activar repetición" (Repetir)

## Sistema de navegación (si está equipado) 433

<b>"Disco" (Disco)</b>		
"Reproducir" (Reproducir)	"Reproducir la siguiente canción" (Reproducir la siguiente pista)	"Desactivar repetición" (Desactivar repetición)
"Reproducir capítulo <1-999>" (Reproducir capítulo <1-999>)	"Reproducir el capítulo anterior" (Reproducir el capítulo anterior)	"Reproducción aleatoria" (Reproducción aleatoria)
"Reproducir carpeta <1-255>" (Reproducir carpeta <1-255>)	"Tocar la carpeta anterior" (Reproducir la carpeta anterior)	"Desactivar reproducción aleatoria" (Desactivar reproducción aleatoria)
"Reproducir carpeta <1-255> pista <1-512>" (Reproducir carpeta <1-255> canción <1-512>)	"Reproducir grupo anterior" (Reproducir grupo anterior)	"Menú de títulos" (Menú de títulos)
"Reproducir grupo <1-9>" (Reproducir grupo <1-9>)	"Reproducir título anterior" (Reproducir título anterior)	"Ayuda" (Ayuda)

## 434 Sistema de navegación (si está equipado)

### Comandos de voz de DVD



Si está viendo un DVD, presione el botón de voz en el control del volante de la dirección. Cuando se le indique, diga cualquiera de los comandos de la siguiente tabla.

Si no está viendo un DVD, presione el botón de voz y, después del tono, diga "Disco" y luego cualquiera de los comandos de la tabla siguiente.

"DVD"	
"Menú" (Menú)	"Reproducir siguiente título" (Reproducir siguiente título)
"Disco Menú de títulos" (Menú de títulos)	"Tocar La siguiente canción" (Tocar La siguiente canción <1-512>)
"Pausa" (Pausar)	"Reproducir el capítulo anterior" (Reproducir el capítulo anterior)
"Reproducir" (Reproducir)	"Reproducir título anterior" (Reproducir título anterior)
"Reproducir capítulo <1-999>" (Reproducir capítulo <1-999>)	"Reproducir pista anterior" (Reproducir la canción anterior)
"Reproducir grupo <1-9>" (Reproducir grupo <1-9>)	"Reproducir título <1-99>" (Reproducir título <1-99>)
"Reproducir el capítulo siguiente" (Reproducir el capítulo siguiente)	"Repetir" (Repetir)
"Reproducir siguiente grupo" (Reproducir siguiente grupo)	"Repetir desactivado" (Desactivar repetición)

## Sistema de navegación (si está equipado) 435

### Comandos de voz de CD de video



Si está viendo un CD, presione el botón de voz en el control del volante de la dirección. Cuando se le indique, diga cualquiera de los comandos de la siguiente tabla.

Si no está viendo un CD, presione el botón de voz y, después del tono, diga "Video CD" y luego cualquiera de los comandos de la tabla siguiente.

Comandos de voz de CD de video
"Reproducir" (Reproducir)
"Pausa" (Pausar)
"Tocar La siguiente canción" (Reproducir la siguiente pista)
"Reproducir pista anterior" (Reproducir la canción anterior)
"Tocar canción <1-512>" (Reproducir la canción <1-512>)
"Ayuda" (Ayuda)

### Jukebox

Su sistema tiene una función de Jukebox, la cual le permite guardar las canciones o CD deseados en la unidad de disco duro para acceder a ellos posteriormente. El disco duro puede almacenar hasta 10 GB\* (164 horas; aproximadamente 2472 pistas) de música. El sistema contiene una base de datos de medios Gracenote® que le permite la visualización de título de canción, título de álbum y diseño de la cubierta del álbum. Una vez guardada la música en el disco duro, puede acceder y reproducir su música por canciones, artistas, álbumes o géneros específicos. Incluso puede optar por crear y acceder a sus playlists.

**\*Nota:** 1 GB equivale a mil millones de bytes (1000000000 bytes).

### Grabación de música en el Jukebox

Para grabar música a su máquina de discos:

1. Inserte un CD y luego seleccione Grabar en la pantalla táctil.
2. Seleccione canciones individuales o presione Seleccionar todo para grabar el CD entero. **Nota:** el sistema guardará automáticamente todas las canciones si no hay ninguna seleccionada.
3. Presione el botón Iniciar grabación.

El estado de avance aparece en la parte inferior de la pantalla.

**Nota:** si no está escuchando activamente el disco que se está grabando, la velocidad de grabación es mucho más rápida (hasta cinco minutos).

## 436 Sistema de navegación (si está equipado)

---

### **Acceso a la música en el Jukebox**

Una vez guardada la música en la máquina de discos, puede seleccionar diversas formas de reproducirla.

1. Presione el botón fijo MEDIA en el sistema de navegación.
2. Seleccione la ficha Jukebox en la pantalla táctil. Luego puede seleccionar entre las siguientes opciones:

<b>Cuando se selecciona:</b>	<b>Usted puede:</b>
<b>Exploración</b>	Escuche una breve muestra de todas las canciones disponibles.
<b>Activar repetición</b>	Escuche continuamente la canción seleccionada.
<b>Reproducción aleatoria</b>	Reproduzca las canciones al azar.
<b>Biblioteca de música</b>	Acceda a toda su música guardada. Puede elegir ver o reproducir el material de las siguientes formas:
	<b>Tocar todas las canciones</b> le permite tocar todas las canciones guardadas en el jukebox.
	<b>Lista de reproducción</b> le permite reproducir su propia lista de reproducción.
	<b>Tocar género</b> hace que el sistema reproduzca solamente música de un género específico.
	<b>Tocar artista</b> hace que el sistema reproduzca solamente música de un artista específico.
<b>Tocar álbum</b> hace que el sistema reproduzca solamente música de un álbum específico.	

## Sistema de navegación (si está equipado) 437

Cuando se selecciona:	Usted puede:
<b>Opciones</b>	<b>Editar playlists</b> le permite editar sus listas de reproducción.
	<b>Editar contenido de biblioteca musical</b> le permite hacer cambios en el contenido de su biblioteca de música.
	<b>Actualizar la información del álbum desde la base de datos del CD</b> le permite actualizar la información del álbum actual desde la base de datos Gracenote® si hubo alguna actualización reciente del software.
	<b>Información de la unidad de disco duro</b> le permite acceder a la información del disco duro del sistema; por ejemplo, espacio utilizado y libre, y capacidad total.
	<b>Información de la base de datos del CD</b> le permite acceder a la información de la base de datos del CD.

### **Creación de una lista de reproducción**

Presione el botón físico MEDIA y luego seleccione la ficha Jukebox en la pantalla táctil.

1. Seleccione las opciones.
2. Seleccione Editar playlists (Listas de reproducción) y luego cuál lista de reproducción desea crear.
3. Seleccione a qué categoría desea acceder de su música guardada.
4. Seleccione las canciones deseadas y luego presione Agregar. El sistema le muestra las canciones actualmente seleccionadas. Puede escoger Editar nombre para cambiar el nombre de la lista de reproducción, Borrar playlist para eliminarla, Agregar canciones a playlist u Ordenar playlist.
5. Después de que cambie la lista de reproducción, seleccione Editar nombre para cambiarle el nombre a su lista de reproducción.

## 438 Sistema de navegación (si está equipado)

### Comandos de voz de Jukebox



Si está escuchando música guardada en la máquina de discos, presione el botón de voz en el control del volante de la dirección. Cuando se le indique, diga cualquiera de los comandos de la siguiente tabla.

Si no está escuchando música guardada en la máquina de discos, presione el botón de voz y, después del tono, diga "Máquina de discos", luego cualquiera de los comandos de la tabla siguiente.

<b>"JUKEBOX"</b>		
"Pausa" (Pausar)	"Tocar Playlist <nombre>" (Reproducir lista de reproducción <nombre>)	"Buscar álbum <nombre>" (Buscar álbum <nombre>) <sup>3</sup>
"Reproducir" (Reproducir) <sup>1</sup>	"Reproducir la canción anterior" (Reproducir la canción anterior)	"Buscar artista <nombre>" (Buscar artista <nombre>) <sup>3</sup>
"Tocar álbum <nombre>" (Reproducir álbum <nombre>) <sup>1</sup>	"Tocar canción <nombre>" (Reproducir pista <nombre>) <sup>1</sup>	"Buscar género <nombre>" (Buscar género <nombre>) <sup>3</sup>
"Tocar artista <nombre>" (Reproducir artista <nombre>) <sup>1</sup>	"Redefinir álbum [nombre del álbum]" (Redefinir álbum <nombre>) <sup>2</sup>	"Buscar canción <nombre>" (Buscar pista <nombre>) <sup>3</sup>
"Tocar género <nombre del género>" (Reproducir género <nombre>)	"Redefinir artista <nombre>" (Redefinir artista <nombre>) <sup>2</sup>	"Reproducción aleatoria" (Reproducción aleatoria)
"Reproducir la siguiente canción" (Reproducir la siguiente pista)	"Activar repetición" (Repetir)	"Desactivar reproducción aleatoria" (Desactivar reproducción aleatoria)
"Tocar Playlist <nombre>" (Reproducir lista de reproducción)	"Desactivar repetición" (Desactivar repetición)	"Ayuda" (Ayuda)

## Sistema de navegación (si está equipado) 439

---

<sup>1</sup>Puede decir estos comandos en cualquier momento mientras se escucha la máquina de discos y después de cualquiera de los comandos de búsqueda y redefinición.

<sup>2</sup>Su búsqueda se puede detallar más allá del comando de búsqueda con estos otros comandos.

<sup>3</sup>Mientras escucha la máquina de discos, presione el botón de voz en el control del volante de la dirección. Cuando se le indique, puede decir cualquiera de estos comandos.

### Dispositivo usuario

Si su vehículo cuenta con SYNC®, hay una ficha de Dispositivo del usuario. Para más información, consulte el capítulo *SYNC®*.

### Entrada de audio (enchufe de entrada auxiliar)

Su vehículo cuenta con un enchufe de entrada de audio que permite conectar un dispositivo portátil de audio al sistema de audio de su vehículo. Para activar esta función, presione el botón físico MEDIA en el sistema.

Si desea más información sobre el enchufe de entrada auxiliar, consulte *Enchufe de entrada auxiliar* en el capítulo *Sistemas de audio*.

### INFORMACIÓN

En el menú Información puede acceder a la función ¿Dónde estoy?, ver su calendario, ver información del sistema y obtener ayuda básica sobre el sistema.

Presione el botón físico I (Información) para acceder a estas funciones.

### ¿Dónde estoy?

Presione el botón I, luego seleccione la ficha ¿Dónde estoy? El sistema le dará su ubicación GPS actual (latitud y longitud), la calle en donde se encuentra y también la calle ubicada delante y detrás de la posición su vehículo, junto con información acerca de la distancia.

**Nota:** no todas las selecciones de fichas que aparecen aquí están disponibles en todos los mercados. Verifique la disponibilidad con su distribuidor autorizado.

## 440 Sistema de navegación (si está equipado)

---

### Calendario



Presione el botón I (información), luego seleccione Calendario. Entonces puede elegir cuál mes le gustaría ver si usa los botones de flechas o selecciona Ir a hoy.

Puede ver los calendarios de un año anterior y de los 10 años siguientes.

**Nota:** no todas las selecciones de ficha están disponibles en todos los mercados. Verifique la disponibilidad con su distribuidor autorizado.

### Información del sistema



Presione el botón I (información) y luego seleccione Información del sistema.

En esta pantalla puede ver las siguientes opciones:

- El número de teléfono del Centro de servicio al cliente
- Versiones del sistema actual instaladas
- SIRIUS® Radio ESN actual
- SIRIUS® Travel Link™ ESN.

**Nota:** no todas las selecciones de ficha están disponibles en todos los mercados. Verifique la disponibilidad con su distribuidor autorizado.

### Ayuda

La pantalla Help le permite ver la información básica sobre controles y restricciones en el manejo, como también información de leyenda de tránsito y los comandos de voz básicos disponibles en los diversos modos.

Si selecciona:	Usted puede:
<b>Operación básica</b>	Ver los botones físicos en su sistema de navegación. Presione el ícono deseado para ver la descripción del botón.
<b>Restricción de manejo</b>	Ver las restricciones de manejo del sistema.
<b>Leyenda de tráfico</b>	Ver el código de color de Velocidad y Flujo de las carreteras en el sistema de navegación. También puede seleccionar Incidentes de tránsito para diferenciar entre incidentes vistos y no vistos.
<b>Comandos de voz</b>	Ver una lista breve de posibles comandos de voz en un modo específico.

## Sistema de navegación (si está equipado) 441

### SONIDO

El menú de sonido le permite acceder a, y ajustar configuraciones como Graves, Agudos, Distribución, Balance, Volumen compensado por velocidad (SCV) y Visualizador. Presione el botón fijo SOUND.

Cuando se selecciona:	Usted puede:
<b>Graves/Agudos</b>	Aumentar o disminuir niveles presionando + o -.
<b>Balance/Atenuación</b>	Ajustar el sonido entre los altavoces izquierdos y derechos y los altavoces delanteros y traseros.
<b>Volumen compensado por velocidad (SCV)</b>	Hacer que el sistema ajuste automáticamente el volumen de la radio según la velocidad del vehículo para compensar el ruido de la carretera y el viento. Seleccione un nivel de compensación entre 1 y 7 presionando el botón correspondiente.
<b>Visualizador</b>	Activar o desactivar la pantalla del visualizador de audio. <b>Nota:</b> si desactiva el visualizador, esto no lo elimina de la pantalla principal. Deberá seleccionar una vista diferente para eliminar el visualizador.

### SISTEMA DE NAVEGACIÓN

Su sistema de navegación le permite configurar un destino mediante la pantalla táctil o comandos de voz.

El sistema de navegación contiene cobertura de mapas para Estados Unidos, Puerto Rico y las Islas Vírgenes Estadounidenses, Canadá y México.

## 442 Sistema de navegación (si está equipado)

---

### Descargo de responsabilidades

El aviso de descargo de responsabilidad aparece una vez por ciclo de encendido al presionar el botón **DEST** (Destino). Presione **Aceptar** para aceptar los términos y acceder a las funciones de navegación. Si no oprime Aceptar, solo tendrá acceso a las funciones que no son de navegación. El aviso de descargo de responsabilidad contiene información similar a la siguiente:

- Siempre obedezca las normas de tránsito local.
- Recomendamos que programe el sistema solo cuando su vehículo esté detenido.
- Algunas funciones no están disponibles mientras el vehículo está en movimiento, para ayudar a reducir la distracción.
- Existen actualizaciones periódicas del mapa con un costo adicional.

### Programación de un destino mediante la pantalla táctil

1. Presione el botón físico **DEST**.
2. Seleccione entre lo siguiente:

<b>Nota</b>	
<b>rápida:</b> los elementos en esta pantalla pueden seleccionarse a cualquier velocidad.	
<b>Cancelar ruta</b>	Toque este botón para cancelar la ruta actual.
<b>Emergencia</b>	Toque este botón para encontrar los hospitales y las delegaciones de policía más cercanas a la localización de su vehículo. El sistema puede mostrar hasta 25 ubicaciones.
<b>Destinos predilectos</b>	Esta característica almacena la localización de su casa y hasta cinco entradas de su agenda. Para poner una entrada, toque un botón de preajuste y luego siga las instrucciones en la pantalla. El sistema muestra el ícono y el nombre asociados con el sitio.

## Sistema de navegación (si está equipado) 443

<b>Nota</b>	
<b>rápida:</b> los elementos en esta pantalla pueden seleccionarse a cualquier velocidad.	
<b>Encuentre el PI más cercano</b>	<p>Seleccione hasta cinco puntos de interés (PI) favoritos que pueda buscar mientras su vehículo está en movimiento. Puede cambiar estas categorías en cualquier momento, pero las categorías predeterminadas son:</p> <ul style="list-style-type: none"><li>• Gasolinera</li><li>• Cajero automático</li><li>• Restaurante</li><li>• Alojamiento</li><li>• Estacionamiento</li></ul> <p>Cuando selecciona una categoría, el sistema le muestra una lista en orden de distancia de la localización de su vehículo. El rango de la búsqueda rápida de PI aumenta automáticamente a un radio de 80 km (50 millas) si no se encuentra ningún punto de interés en el radio predeterminado de 40 km (25 millas). También tiene la opción de seleccionar Lista de todas las categorías, que muestra todas las categorías.</p>
<b>Destino anterior</b>	Toque este botón para seleccionar uno de sus destinos anteriores.
<b>Agenda</b>	Toque este botón para establecer una entrada en su agenda como su destino.

## 444 Sistema de navegación (si está equipado)

<b>Nota</b>	
<b>estándar:</b> los elementos activados en esta pantalla pueden seleccionarse solamente cuando su vehículo se mueve a velocidades menores de 8 km/h (5 mph).	
<b>Agenda</b>	Puede almacenar hasta 25 entradas, que puede utilizar como destinos, etapas y áreas para evitar. Puede clasificar las entradas alfabéticamente, por fecha o por ícono.*
<b>Destino anterior</b>	Puede almacenar hasta 20 destinos y etapas que haya usado recientemente. Las entradas duplicadas no parecen en la lista. Agregar una nueva entrada a la lista elimina la más antigua.*
<b>Número de teléfono</b>	Toque este botón para buscar un destino usando el número de teléfono de un punto de interés guardado o de una entrada en su agenda. Utilice el teclado numérico en la pantalla para ingresar el número de teléfono.
<b>Mapa</b>	Toque este botón para seleccionar un punto en el mapa como destino o etapa utilizando el cursor del mapa.

## Sistema de navegación (si está equipado) 445

<b>Nota</b>	
<b>estándar:</b> los elementos activados en esta pantalla pueden seleccionarse solamente cuando su vehículo se mueve a velocidades menores de 8 km/h (5 mph).	
<b>Calle y número</b>	<p>Toque este botón para programar una dirección como destino o etapa.</p> <ul style="list-style-type: none"><li>• <b>Estado/Provincia</b> le permite utilizar el teclado para escribir o seleccionar el área de búsqueda de una lista. El sistema basa la búsqueda en la posición actual de su vehículo o en la selección anterior. Puede activar la función de completado automático para que el sistema complete parte de la información basándose en las lecturas del GPS de su vehículo. Dependiendo de su configuración, el sistema puede llenar automáticamente parte de la información de ubicación por usted.</li><li>• <b>Ciudad</b> es el nombre de la ciudad de su destino.</li><li>• <b>Calle</b> es el nombre de la calle donde se encuentra su destino. Puede buscar nombres de calles, incluyendo las que llevan un número, como Calle Dos, ya sea escribiendo el número con cifras o con letra. Esto solo es válido para los nombres de calles que contengan números del 1 (Uno) al 20 (Veinte) o de 1ra (Primera) a 20a (Vigésima).</li><li>• <b>Número</b> es el número de la dirección.</li><li>• <b>Lista</b> es donde puede ver y seleccionar de una lista de estados, provincias, territorios, ciudades y nombres. El sistema le proporciona una lista basada en la primera letra que usted escriba en un campo.</li></ul>

## 446 Sistema de navegación (si está equipado)

<b>Nota</b>	
<b>estándar:</b> los elementos activados en esta pantalla pueden seleccionarse solamente cuando su vehículo se mueve a velocidades menores de 8 km/h (5 mph).	
<b>Punto de interés (PI)</b>	<p>Toque este botón para seleccionar un punto de interés en el mapa como destino o etapa. Hay tres maneras de buscar un punto de interés:</p> <ol style="list-style-type: none"><li>1. Ingrese el nombre de una ciudad en el campo Ciudad y un punto de interés en el campo Nombre.</li><li>2. Ingrese el nombre de una ciudad en el campo Ciudad, seleccione una categoría de punto de interés eligiendo Categoría, y luego ingrese el nombre de un punto de interés en el campo Nombre. 2. También puede presionar Lista. Sin embargo, si hay más de 999 posibilidades, no es posible elegir esta opción.</li><li>3. Elija un punto de interés por categoría, seleccionando <b>Categoría</b> e ingresando el nombre de un punto de interés en el campo Nombre.</li></ol> <ul style="list-style-type: none"><li>• <b>Estado/Provincia</b> le permite utilizar el teclado para escribir o seleccionar el área de búsqueda de una lista. El sistema basa la búsqueda en la posición actual de su vehículo o en la selección anterior. Puede activar la función de completado automático para que el sistema complete parte de la información por usted. Dependiendo de su configuración, el sistema puede llenar automáticamente parte de la información de ubicación por usted.</li><li>• <b>Ciudad</b> es el nombre de la ciudad.</li><li>• <b>Categoría</b> es donde selecciona la categoría o subcategoría del punto de interés deseado.</li><li>• <b>Nombre</b> es donde selecciona para buscar un punto de interés usando el nombre completo o parte del nombre.</li><li>• <b>Lista</b> es donde puede ver y seleccionar de una lista de estados, provincias, territorios, ciudades y nombres. El sistema le proporciona una lista basada en la primera letra que usted escriba en un campo.</li></ul>

## Sistema de navegación (si está equipado) 447

<b>Nota</b>	
<b>estándar:</b> los elementos activados en esta pantalla pueden seleccionarse solamente cuando su vehículo se mueve a velocidades menores de 8 km/h (5 mph).	
<b>Entrada/Salida de autopista</b>	<p>Toque este botón para seleccionar los puntos de entrada y salida en una autopista seleccionada. Puede clasificar los puntos de entrada y salida alfabéticamente o en orden de distancia desde la posición de su vehículo. Entonces podrá seleccionar el punto que elija como destino o etapa.</p> <ul style="list-style-type: none"><li>• <b>Estado/Provincia</b> le permite utilizar el teclado para escribir o seleccionar el área de búsqueda de una lista. El sistema basa la búsqueda en la posición actual de su vehículo o en la selección anterior. Puede activar la función de completado automático para que el sistema complete parte de la información por usted. Dependiendo de su configuración, el sistema puede llenar automáticamente parte de la información de ubicación por usted.</li><li>• <b>Autopista</b> es el nombre de la autopista que puede buscar.</li><li>• <b>Lista</b> es donde puede ver y seleccionar de una lista de estados, provincias, territorios, ciudades y nombres. El sistema le proporciona una lista basada en la primera letra que usted escriba en un campo.</li></ul>

## 448 Sistema de navegación (si está equipado)

<b>Nota</b>	
<b>estándar:</b> los elementos activados en esta pantalla pueden seleccionarse solamente cuando su vehículo se mueve a velocidades menores de 8 km/h (5 mph).	
<b>Intersección</b>	<p>Toque este botón para seleccionar un punto de intersección. Ingrese el nombre de la primera calle y luego la primera letra de la segunda. El sistema le mostrará las intersecciones posible basándose en la primera letra de la segunda calle. Una vez que elija la intersección, puede organizar la lista alfabéticamente o en orden de distancia de la posición de su vehículo.</p> <ul style="list-style-type: none"><li>• <b>Estado/Provincia</b> le permite utilizar el teclado para escribir o seleccionar el área de búsqueda de una lista. El sistema basa la búsqueda en la posición actual de su vehículo o en la selección anterior. Puede activar la función de completado automático para que el sistema complete parte de la información por usted. Dependiendo de su configuración, el sistema puede llenar automáticamente parte de la información de ubicación por usted.</li><li>• <b>Ciudad</b> es el nombre de la ciudad que puede buscar.</li><li>• <b>Calle # 1</b> es el nombre de la primera calle que puede buscar. Puede buscar nombres de calles, incluyendo las que llevan un número, como Calle Dos, ya sea escribiendo el número con cifras o con letra. Esto solo es válido para los nombres de calles que contengan números del 1 (Uno) al 20 (Veinte) o de 1ra (Primera) a 20a (Vigésima).</li><li>• <b>Calle # 2</b> es el campo donde puede ingresar la primera letra de la segunda calle a buscar.</li><li>• <b>Lista</b> es donde puede ver y seleccionar de una lista de estados, provincias, territorios, ciudades y nombres. El sistema le proporciona una lista basada en la primera letra que usted escriba en un campo.</li></ul>

\*Para borrar de una sola vez todas las entradas almacenadas de la agenda y de destinos anteriores:

1. Presione el botón fijo **MENÚ**.

## Sistema de navegación (si está equipado) 449

2. Seleccione la ficha **Configuración del sistema**.
3. Presione el botón **Ver** para **borrar elementos almacenados**.
4. Seleccione **Agenda** o **Destino Anterior**.

<b>Editar Ruta</b>	
<b>Cancelar ruta</b>	Toque este botón para cancelar la ruta actual.
<b>Desvío</b>	Toque este botón para evitar un área en la ruta actual.
<b>Ver ruta</b>	Toque este botón para ver la totalidad de la ruta actual. Puede seleccionar de las opciones siguientes: <ul style="list-style-type: none"><li>• <b>Ver destino</b> muestra una vista de primer plano del destino y el área circundante.</li><li>• <b>Ver siguiente etapa</b> muestra una vista de primer plano de la siguiente etapa y el área circundante.</li><li>• <b>Ver listado de vueltas</b> muestra la lista de vueltas para el destino actual. Si lo desea, también puede seleccionar un camino a evitar en la lista de vueltas.</li></ul>
<b>Editar preferencias de ruta</b>	Una vez que seleccione una ruta como la más rápida o la más corta, puede también seleccionar las opciones: <ul style="list-style-type: none"><li>• Evitar Autopistas</li><li>• Evitar autopistas de peaje</li><li>• Evita transbordadores</li><li>• Evitar restricciones de tiempo</li><li>• Evitar carriles HOV</li></ul>
<b>Editar preferencias de tráfico</b>	Toque este botón para editar las preferencias de tráfico.*
<b>Editar destino/etapa</b>	Toque este botón para editar el destino o las etapas de una ruta definida.
<b>Editar listado de vueltas</b>	Toque este botón para borrar o evitar un camino en la lista de actual de vueltas.

\*Esta característica requiere la activación de SIRIUS® Travel Link™, que solo está disponible en Estados Unidos.

## 450 Sistema de navegación (si está equipado)

### Programación de un destino mediante comandos de voz

Presione el botón de voz del volante de la dirección.

<b>Si desea:</b>	<b>Diga:</b>
Ingresar una dirección.	"Destino: calle y número" (destino calle y número)
Ingresar una intersección.	"Destino: intersección" (destino: intersección)
Encontrar un PI por categoría.	"destino <POI_category> más cercano" o "Destino: Punto de interés más cercano"
Encontrar un PI por nombre.	"Destino: Punto de interés" (destino: PI)
Ir a un destino anterior.	"Destino: destino anterior" (destino: destino anterior)
Ir a su ubicación inicial.	"Destino: casa" (destino: casa)
Usar una etiqueta de su agenda.	"Destino: <etiqueta>" (destino <etiqueta de nombre>)
Conseguir ayuda.	"Ayuda" (Ayuda)

**Nota:** Si configura el idioma del sistema a francés o español, debe deletrear los nombres de la ciudad y de la calle. Cuando se encuentre en el Modo de deletreo, puede decir las letras o "Línea número". El sistema funciona incluso si comete errores al deletrear.

### Categorías de PI

Su sistema le ofrece una variedad de categorías de PI (puntos de interés).

<b>Categorías principales</b>	
Alimentos / bebidas y cena	Automovilístico
Viaje y transporte	Compras
Finanzas	Entretenimiento y arte
Emergencia	Recreación y deportes
Comunidad	Gobierno
Salud y medicina	Servicios domésticos

## Sistema de navegación (si está equipado) 451

Dentro de las categorías principales, hay subcategorías que contienen más listas:

Subcategorías
Restaurante
Negocio de venta de automóviles
Estacionamiento
Transporte público
Casa y jardín
Educación
Servicios de cuidado personal

### Configuración de sus preferencias de navegación

Seleccione las configuraciones que el sistema tendrá en cuenta al planear su ruta. Presione el botón físico **NAV**.

Preferencias de mapa	
<b>Contenido del mapa</b>	<b>Nombre de la calle</b> muestra el nombre de la calle actual durante guía de ruta.
	<b>Tiempo hasta el destino</b> muestra la distancia a su destino y el tiempo estimado de llegada.
	<b>Límite de velocidad</b> muestra el límite de velocidad de los caminos principales durante la guía de ruta.
	<b>Trazo de la ruta</b> muestra la ruta que recorrió anteriormente el vehículo con puntos blancos. Los puntos se muestran para los últimos 225 km (140 millas) de manejo, aproximadamente.
	<b>Iconos de punto de interés (PI)</b> muestra íconos de puntos de interés en el mapa.

## 452 Sistema de navegación (si está equipado)

Preferencias de mapa	
<b>Vista del mapa</b>	<b>Mapa completo</b> muestra el mapa en pantalla completa con íconos de viraje en el extremo superior derecho.
	<b>Flecha/Mapa</b> divide la pantalla en dos. El mapa está a la izquierda y la información de vuelta próxima está a la derecha.
	<b>Lista de vueltas/Mapa</b> divide la pantalla en dos. El mapa está a la izquierda y la lista de vueltas a la derecha.
<b>Vista a ojo de pájaro</b>	<b>ENC</b> proporciona una perspectiva de mapa elevada.
	<b>APAG</b> desactiva la función.
	<b>Ajustar ángulo</b> ofrece seis ángulos diferentes de mapa.
<b>Formato de lista de vueltas</b>	<b>Arriba a abajo</b> comienza las instrucciones de las vueltas desde la parte superior.
	<b>Abajo a arriba</b> comienza las instrucciones de las vueltas desde abajo.
Preferencias de ruta	
<b>Distancia más corta</b>	El sistema muestra primero la ruta más corta.
<b>Tiempo más rápido</b>	El sistema muestra primero la ruta más rápida.
<b>Evitar autopistas</b>	El sistema evita autopistas al calcular una ruta.
<b>Evitar caminos con peaje</b>	El sistema evita caminos con peaje al calcular una ruta.
<b>Evitar transbordadores</b>	El sistema evita transbordadores al calcular una ruta.
<b>Evitar carriles HOV</b>	El sistema evita carriles de alta ocupación al calcular una ruta. También conocidos como carriles de coche de uso compartido o carriles de diamante, estos se reservan para coches o vagonetas de uso compartido o autobuses.

## Sistema de navegación (si está equipado) 453

<b>Preferencias de ruta</b>	
<b>Evitar caminos de tiempo restringido</b>	El sistema evita caminos de tiempo restringido al calcular una ruta. Estos caminos pueden tener restricciones de vueltas, carriles o entradas con base en las condiciones del tráfico local o restricciones de temporada.
<b>Preferencias de tránsito*</b>	
<b>Iconos de tráfico para sobreponer en el mapa</b>	Toque este botón para mostrar una lista de íconos de mapa que puede activar y desactivar. La lista de íconos incluye: <ul style="list-style-type: none"> <li>• Incidentes relacionados con el clima</li> <li>• Obras en el camino</li> <li>• Incidentes</li> <li>• Accidentes</li> <li>• Caminos cerrados</li> </ul>
<b>Flujo de tráfico</b>	Toque este botón para que el mapa muestre el flujo de tráfico en color en los caminos principales. Los caminos se muestran en verde (flujo libre), amarillo (velocidad reducida) y rojo (flujo detenido).
<b>Notificaciones de alerta de tráfico</b>	Toque este botón para ver las notificaciones de incidentes de tráfico del sistema en su ruta programada. Si selecciona <b>Sí</b> , una ventana emergente de incidentes de tráfico le pregunta si desea considerar o ignorar el incidente de tráfico. Si selecciona <b>Sí</b> otra vez, el sistema vuelve a calcular una nueva ruta para usted. Si selecciona <b>Ignorar</b> , se cierra la ventana emergente.

\*Esta característica requiere la activación de SIRIUS® Travel Link™, que solo está disponible en Estados Unidos.

## 454 Sistema de navegación (si está equipado)

<b>Preferencias de navegación</b>	
<b>Indicadores de guía</b>	<b>Voz</b> le guía con tonos e indicadores de voz únicamente.
	<b>Solo tono</b> le guía solo con tonos.
	<b>APAG</b> desactiva tonos y voz.
<b>Completar automáticamente estado/provincia.</b>	Cuando esta característica está activada, el sistema completa automáticamente la información del estado o la provincia con base en la ubicación GPS del vehículo. Si vive en un área fronteriza, es probable que no desee activar esta característica.
<b>Velocidad promedio: residencial</b>	Cuando esta característica está activada, el sistema muestra la velocidad promedio en un camino residencial, inicialmente de 40 km/h (25 mph). Puede cambiar el ajuste según sus preferencias de manejo. Este ajuste le ayuda a calcular su hora de llegada a un destino con base en sus preferencias de manejo.
<b>Velocidad promedio: caminos principales</b>	Cuando esta característica está activada, el sistema muestra la velocidad promedio en un camino principal, inicialmente de 72 km/h (45 mph). Puede cambiar el ajuste según caminos específicos y sus preferencias de manejo. Este ajuste le ayuda a calcular su hora de llegada a un destino con base en sus preferencias de manejo.
<b>Velocidad promedio: autopistas</b>	Cuando esta característica está activada, el sistema muestra la velocidad promedio en una autopista, inicialmente de 105 km/h (65 mph). Puede cambiar el ajuste según caminos específicos y sus preferencias de manejo. Este ajuste le ayuda a calcular su hora de llegada a un destino con base en sus preferencias de manejo.

## Sistema de navegación (si está equipado) 455

Preferencias de navegación	
<b>Notificación de puntos de estacionamiento</b>	Cuando esta característica está activada, el sistema muestra instalaciones disponibles de estacionamiento alrededor de un destino que forma parte de su ruta.
<b>Notificación de puntos de recarga de combustible</b>	Cuando esta característica está activada, el sistema muestra íconos de gasolinera cuando el nivel de combustible es bajo.
<b>Mostrar precios de combustible</b>	Cuando esta característica está activada, el sistema muestra los precios del combustible en las gasolineras locales. Puede seleccionar que se muestren los precios para <b>gasolina sin plomo</b> o <b>diesel</b> .*
<b>Calibración</b>	<b>Posición</b> le permite ajustar la dirección del vehículo presionando los botones de flecha en la pantalla.
	<b>Distancia</b> le permite recalibrar la distancia al destino mientras su vehículo está en movimiento.
<b>Restablecer valores predeterminados</b>	Toque el botón <b>Restablecer</b> para volver a los ajustes predeterminados de fábrica.

\*Esta característica requiere la activación de SIRIUS® Travel Link™, que solo está disponible en Estados Unidos.

Áreas por evitar	
<b>Agregar</b>	Agregue elementos y áreas que desea que el sistema evite al crear una ruta. El sistema hace lo posible por evitarlos.*

\*Pueden presentarse situaciones en las que sea imposible evitar por completo las selecciones. Por ejemplo, si un destino o punto de la ruta se ubica en un área configurada para evitarla, el sistema no podrá evitarla.

### Modo de mapa

Presione el botón físico **MAP** para ver el modo de mapa. En el modo de mapa aparece un ícono en el costado superior izquierdo de la pantalla; este es un botón que permite cambiar el modo de representación visual del mapa.

## 456 Sistema de navegación (si está equipado)

---

Las carreteras del mapa se muestran en una variedad de colores. Las plantas de edificios muestran las áreas que ocupan los edificios importantes en las 20 ciudades más grandes de Estados Unidos. Estas áreas pueden aparecer o no, dependiendo de su tamaño y del nivel de zoom del mapa.



**Dirección de desplazamiento hacia arriba** siempre muestra la dirección de desplazamiento hacia adelante hacia arriba en la pantalla. Esta vista está disponible para escalas de mapas de hasta 4 km (2.5 millas). El sistema recuerda esta configuración para escalas mayores de mapas, pero muestra el mapa con el Norte hacia arriba solamente. Si la escala disminuye por debajo de este nivel, entonces se restablece el modo de dirección de desplazamiento hacia arriba.



**Dirección de desplazamiento hacia arriba, vista a ojo de pájaro** proporciona una perspectiva elevada del mapa. Puede ajustar el ángulo de la vista en las preferencias de mapa.



**Norte en la parte superior** siempre muestra la dirección del Norte hacia arriba en la pantalla.

### Iconos del mapa



**Marca del vehículo** muestra localización actual del vehículo. Permanece en el centro de la pantalla del mapa, excepto cuando está en el modo de desplazamiento.



**Cursor de desplazamiento** le permite desplazarse en el mapa; el icono está fijo en el centro de la pantalla. La posición del mapa más cercana al cursor es en una ventana en la parte central superior de la pantalla.



**Los íconos predeterminados de contactos de la agenda** indican la ubicación en el mapa de un contacto de la agenda. Éste es el símbolo predeterminado que aparece después de que la entrada se ha almacenado en la Libreta de direcciones mediante cualquier método distinto al mapa. Puede utilizar cualquiera de los 22 íconos disponibles. Puede utilizar cada ícono más de una vez.



**El ícono Inicial** indica la ubicación en el mapa almacenado actualmente como la posición inicial. Usted solo puede guardar una dirección de la Agenda como su entrada de Casa. Usted no puede cambiar este ícono.

## Sistema de navegación (si está equipado) 457



**Los íconos PI (punto de interés)** se muestran en el mapa y pueden activarse o desactivarse. Hasta aproximadamente 56 subcategorías pueden mostrarse en el mapa, una a la vez.



**El punto de partida** indica el punto de partida de una ruta planeada.



**Los íconos Puntos en la ruta** indican sobre el mapa la localización de un punto en la ruta. El número dentro del círculo es diferente para cada punto en la ruta y representa la posición del punto en la ruta en la lista de rutas.



**El símbolo del destino** indica el punto final de una ruta planeada.



**Punto de maniobra siguiente** indica la localización de la siguiente vuelta en la ruta planeada.



**Símbolo sin GPS** indica que no se están recibiendo suficientes señales satelitales de GPS para lograr un posicionamiento preciso en el mapa. Es posible que este ícono aparezca en funcionamiento normal en un área con acceso deficiente del GPS.

### Escala de mapa



La escala de la pantalla del mapa tiene 17 niveles que van desde 0.03 kilómetros (0.02 millas) hasta 1,600 kilómetros (1,000 millas). El sistema sincroniza las escalas de zoom para la Dirección de desplazamiento hacia el norte, la Dirección de desplazamiento hacia arriba y las vistas de mapa 3D.

En el modo de mapa, puede hacer acercamientos o alejamientos de zoom cambiando la escala de la pantalla, tocando un botón de flecha en el lado izquierdo de la pantalla.

En el modo de mapa de pantalla completa, toque este botón para utilizar los botones de zoom directo. Los botones de zoom directo representan las escalas de mapa más comunes. Toque un botón para mostrar el mapa en la escala deseada. La escala es aproximada y está basada en el ancho del botón de escala de mapa. El tamaño de la escala varía según el tamaño de la pantalla.

## 458 Sistema de navegación (si está equipado)

---

### **Desplazamiento del mapa**

**El modo de desplazamiento único** le permite presionar y soltar la pantalla del mapa para ubicar la posición presionada en el centro de la pantalla. El modo de desplazamiento caduca después de cinco minutos de inactividad.

**El modo de desplazamiento continuo** le permite mantener presionado el mapa para desplazarse continuamente en una de las ocho direcciones más cercanas al punto tocado. El desplazamiento continúa hasta que suelta el mapa, y aumenta de velocidad después de tres segundos. Esto no es posible si el vehículo está en movimiento. El modo de desplazamiento caduca después de cinco minutos de inactividad.

**El modo de desplazamiento de vista a ojo de pájaro** está disponible después que toca el mapa dos veces y selecciona uno de los ocho botones que aparecen en el mapa, en un patrón oval, en el centro de la pantalla. Los dos botones de desplazamiento situados en los puntos oriental y occidental más lejanos del óvalo se desplazan en un círculo alrededor del vehículo. Los botones restantes se desplazan en línea recta en la dirección de la flecha.

### **Botones de toque rápido**

Estando en el modo de mapa, toque cualquier parte de la pantalla del mapa para acceder a las siguientes opciones:

<b>Cuando se selecciona:</b>	<b>Usted puede:</b>
<b>Configurar como destino</b>	Seleccionar como su destino la ubicación que aparece en la pantalla del mapa. Puede desplazar el mapa presionando el dedo índice en la pantalla. Cuando vea el lugar deseado, simplemente retire el dedo de la pantalla y presione Configurar como destino.
<b>Configurar como punto intermedio en su ruta</b>	Defina la ubicación actual como un punto intermedio en su ruta.
<b>Guardar en la Agenda</b>	Guardar la ubicación actual en la agenda.
<b>Activar/desactivar íconos de PI</b>	Seleccione íconos de punto de interés que se mostrarán en el mapa. Puede seleccionar hasta tres íconos para mostrar en el mapa al mismo tiempo.

## Sistema de navegación (si está equipado) 459

Cuando se selecciona:	Usted puede:
<b>Ver Tráfico</b>	Ajustar la pantalla del mapa a la escala correcta. Esta escala permite que toda la ruta esté visible en la pantalla.
<b>Ver/Editar ruta</b>	Acceder a estas características cuando una ruta esté activa: Cancelar ruta. Editar preferencias de ruta. Editar destino/etapa. Ver ruta. Editar preferencias de tráfico.* Editar listado de vueltas.

\*Esta característica requiere la activación de SIRIUS® Travel Link™, que solo está disponible en Estados Unidos.

Navteq es el proveedor digital de mapas para la aplicación de navegación. Si encuentra errores de datos del mapa, puede reportarlos directamente a Navteq en <http://mapreporter.navteq.com>. Navteq evalúa todos los errores reportados de los mapas y responde con el resultado de su investigación por correo electrónico.

### Actualizaciones del mapa de navegación

Las actualizaciones anuales de los mapas de navegación están disponibles para la compra a través de su distribuidor autorizado, llamando al 1-800-NAVMAPS (en México, llame al 01-800-557-5539) o visitando la página [www.navigation.com/ford](http://www.navigation.com/ford). Debe especificar la marca y el modelo de su vehículo para determinar si hay alguna actualización disponible.

## 460 Sistema de navegación (si está equipado)

### Comandos de voz de navegación



Quando esté en el modo de navegación, presione el botón de voz en el control del volante de la dirección. Después del tono, diga "Navigation" (Navegación) y luego cualquiera de los comandos siguientes:

<b>"NAVEGACIÓN"</b>	
"Cancelar siguiente etapa" (cancelar siguiente punto en la ruta)	"Mostrar destino"
"Cancelar ruta" (cancelar ruta)	"Mostrar dirección de marcha" (mostrar dirección de desplazamiento hacia arriba)
"Destino" (destino)*	"Mostrar mapa" (mostrar mapa)
"Destino: <etiqueta>" (destino <etiqueta de nombre>)	"Mostrar siguiente punto intermedio"
"destino <POI_category> más cercano" (destino < categoría de PI >)	"Mostrar alineación norte" (mostrar alineación norte)
"Destino: casa" (destino: casa)	"Mostrar ruta" (mostrar ruta)
"Destino: intersección" (destino: intersección)	"Mostrando el listado de instrucciones" (Mostrar lista de virajes)
"destino <POI_category> más cercano" (destino < categoría de PI > más cercano(a))	"Desactivar instrucciones por voz" (desactivar voz)
"Destino: Punto de interés más cercano" (destino: PI más cercano)	"Activar instrucciones por voz" (activar voz)
"Destino: Punto de interés" (destino: PI)	"Disminuir volumen de instrucciones por voz" (bajar volumen de voz)
"Destino: destino anterior" (destino: destino anterior)	"Incrementar volumen de instrucciones por voz" (aumentar volumen de voz)
"Destino: calle y número" (destino calle y número)	"Zoom para acercar" (acercar vista)
"Desvío" (desvío)	"Zoom para alejar" (alejar vista)

## Sistema de navegación (si está equipado) 461

<b>"NAVEGACIÓN"</b>	
"Escuchar etiquetas" (reproducir etiquetas de nombre)	"Ayuda" (Ayuda)
"Repetir instrucción" (repetir instrucción)	

\*Si dijo el comando, "Destino", puede decir cualquiera de los comandos anteriores o los comandos de la siguiente tabla de Destino.

<b>"DESTINO"</b>
"<etiqueta>" (<etiqueta de nombre>)
"<categoría punto de interés>" (categoría PI)
"Casa" (casa)
"Intersección" (intersección)
"<POI_category> más cercano" (<categoría PI> más cercana)"
"Punto de interés más Cercano" (PI más cercano)
"Encontrar un PI" (encontrar un PI)
"Categoría punto de interés" (categoría PI)
"Destino anterior" (destino anterior)
"Calle y número" (calle y número)
"Ayuda" (Ayuda)

### Localización y solución de problemas

<b>Síntomas</b>	<b>Causa posible</b>	<b>Acción</b>
Error de enfoque.	El sistema no puede reproducir un disco reproducido.	Póngase en contacto con su distribuidor autorizado.
Disco defectuoso.	Insertó el disco al revés o el sistema no puede leer la información del disco.	El sistema expulsa automáticamente el disco.
Error en canción.	El sistema no puede reproducir un archivo MP3 corrompido.	El sistema se salta la canción corrupta.

## 462 Sistema de navegación (si está equipado)

Síntomas	Causa posible	Acción
Disco inválido detectado.	El disco está sucio o contiene un formato no compatible.	Limpie el disco con un paño suave seco desde el centro hacia al borde exterior del disco.
Una ventana emergente muestra "Dirección no encontrada" o "Rango de direcciones no existe. ¿Mostrar el punto medio en la calle?"	El número de la casa ingresado no existe en la base de datos del mapa.	Presione <b>NO</b> e ingrese un número válido para la calle específica, o bien presione <b>SÍ</b> para ver el punto medio de la calle.
Una ventana emergente muestra "Error de navegación. Se detectó una falla en el sistema que puede hacer que la navegación funcione anormalmente. Comuníquese con su distribuidor".	Hay un error de hardware o software del sistema.	Póngase en contacto con su distribuidor autorizado.
Una ventana emergente muestra "Error. Los PIN no coinciden. Vuelva a ingresarlos".	Ingresó un PIN equivocado para desbloquear el sistema para el modo valet.	Presione <b>OK</b> e intente ingresar nuevamente el PIN. Si esto no funciona, póngase en contacto con su distribuidor autorizado.
Una ventana emergente muestra "PIN no válido. Vuelva a ingresarlo".	Ingresó un PIN equivocado.	Presione <b>OK</b> e intente ingresar nuevamente el PIN para bloquear el sistema.

**INFORMACIÓN GENERAL****Acuerdo de licencia del usuario final (EULA) de SYNC®**

- Ha adquirido un dispositivo ("DISPOSITIVO") que incluye software con licencia de Ford Motor Company y sus filiales ("FORD MOTOR COMPANY") de una filial de Microsoft Corporation ("MS"). Estos productos de software instalados de MS, así como los medios asociados, materiales impresos y documentación electrónica o "en línea" ("SOFTWARE MS") están protegidos por leyes de propiedad intelectual y tratados internacionales. El SOFTWARE MS se otorga bajo licencia, no es objeto de venta. Todos los derechos reservados.
- El SOFTWARE MS puede interactuar con y/o comunicarse con, o puede actualizarse posteriormente para interactuar con y/o comunicarse con sistemas y/o programas de software adicionales proporcionados por FORD MOTOR COMPANY. Los sistemas y programas de software adicionales de FORD MOTOR COMPANY, así como los medios asociados, materiales impresos y documentación electrónica o "en línea" ("SOFTWARE FORD") están protegidos por leyes de propiedad intelectual y tratados internacionales. El SOFTWARE FORD se otorga bajo licencia, no es objeto de venta. Todos los derechos reservados.
- El SOFTWARE MS y/o el SOFTWARE FORD pueden interactuar con y/o comunicarse con, o pueden actualizarse posteriormente para interactuar con y/o comunicarse con sistemas y/o programas de software adicionales proporcionados por otros proveedores de software y servicios. El software adicional y los servicios de terceros, así como los medios asociados, materiales impresos y documentación electrónica o "en línea" ("SOFTWARE DE TERCEROS") están protegidos por leyes de propiedad intelectual y tratados internacionales. El SOFTWARE DE TERCEROS se otorga bajo licencia, no es objeto de venta. Todos los derechos reservados.
- En adelante, se hará referencia colectiva e individual al SOFTWARE MS, al SOFTWARE FORD y al SOFTWARE DE TERCEROS simplemente como "SOFTWARE".

**SI USTED NO ESTÁ DE ACUERDO CON ESTE ACUERDO DE LICENCIA DEL USUARIO FINAL ("EULA"), NO USE EL DISPOSITIVO NI COPIE EL SOFTWARE. CUALQUIER USO DEL SOFTWARE, INCLUIDO EL USO DEL DISPOSITIVO, PERO NO LIMITADO A ÉSTE, IMPLICARÁ SU ACEPTACIÓN DE ESTE EULA (O RATIFICACIÓN DE CUALQUIER CONSENTIMIENTO ANTERIOR).**

**DERECHOS DE LA LICENCIA DE SOFTWARE:** este EULA otorga la siguiente licencia:

- Puede utilizar el SOFTWARE tal como está instalado en el DISPOSITIVO y de cualquier otra forma en que interactúe con los sistemas y/o servicios proporcionados por o a través de FORD MOTOR COMPANY o sus proveedores externos de software y servicios.

**DESCRIPCIÓN DE OTROS DERECHOS Y LIMITACIONES:**

- **Reconocimiento de voz:** si el SOFTWARE incluye componentes de reconocimiento de voz, usted debe comprender que el reconocimiento de voz es un proceso inherentemente estadístico y que los errores de reconocimiento son inherentes a dicho proceso. Ni FORD MOTOR COMPANY ni sus proveedores serán responsables por ningún daño ocasionado por errores en el proceso de reconocimiento de voz.
- **Limitaciones a la modificación de ingeniería, descompilación y desmontaje:** usted no puede modificar la ingeniería, descompilar o desmontar ni permitir a otros modificar la ingeniería, descompilar o desmontar el SOFTWARE, excepto y solo en caso de que estas acciones estén expresamente permitidas por leyes aplicables no obstante esta limitación.
- **Limitaciones de distribución, copiado, modificación y creación de obras derivadas:** usted no puede distribuir, copiar, modificar ni crear obras derivadas que se basen en el SOFTWARE, excepto cuando tal actividad esté expresamente permitida por las leyes vigentes, y solo hasta donde éstas lo permitan, a pesar de esta limitación.
- **Un solo EULA:** la documentación para el usuario final del DISPOSITIVO y sistemas y servicios relacionados puede contener varios EULA, como varias traducciones y/o varias versiones de medios (por ejemplo, en la documentación del usuario y en el software). Aunque reciba varios EULA, solo podrá usar una (1) copia del SOFTWARE.
- **Transferencia de SOFTWARE:** usted puede transferir en forma permanente sus derechos otorgados por este EULA solo como parte de una venta o transferencia del DISPOSITIVO, siempre y cuando no retenga copias, transfiera todo el SOFTWARE (incluidos todos los componentes, medios y materiales impresos, cualquier actualización y, si corresponde, los Certificados de autenticidad), y el receptor acepte los términos de este EULA. Si el SOFTWARE es una actualización, cualquier transferencia debe incluir todas las versiones anteriores del SOFTWARE.
- **Terminación:** sin perjuicio de cualquier otro derecho, FORD MOTOR COMPANY o MS pueden terminar este EULA si usted no cumple con los términos y condiciones de este EULA.

- **Administración de actualizaciones de seguridad/derechos digitales:** los propietarios del contenido utilizan la tecnología WMDRM incluida en el DISPOSITIVO para proteger su propiedad intelectual, incluido el contenido con derechos de autor. Parte del SOFTWARE del DISPOSITIVO utiliza un software WMDRM para acceder al contenido protegido por WMDRM. Si el software WMDRM no logra proteger el contenido, los propietarios de éste pueden solicitar a Microsoft la revocación de la capacidad del SOFTWARE para usar WMDRM para reproducir o copiar el contenido protegido. Esta acción no afecta el contenido no protegido. Cuando el DISPOSITIVO descarga licencias para contenido protegido, usted acepta que Microsoft pueda incluir una lista de revocaciones con las licencias. Los propietarios del contenido pueden requerir que se actualice el SOFTWARE en el DISPOSITIVO para acceder a su contenido. Si no realiza una actualización, no podrá acceder al contenido que requiere la actualización.
- **Consentimiento para el uso de datos:** usted acepta que MS, Microsoft Corporation, FORD MOTOR COMPANY, los proveedores externos de software y servicios, sus afiliados y/o sus agentes designados puedan recopilar y usar información técnica obtenida de cualquier manera como parte de servicios de soporte de productos relacionados con el SOFTWARE o servicios relacionados. MS, Microsoft Corporation, FORD MOTOR COMPANY, los proveedores externos de software y servicios, sus afiliados y/o sus agentes designados pueden usar esta información solamente para mejorar sus productos o para proporcionar tecnologías o servicios personalizados. MS, Microsoft Corporation, FORD MOTOR COMPANY, los proveedores externos de software y servicios, sus afiliados y/o sus agentes designados pueden revelar esta información a otros, pero no en una forma que lo identifique.
- **Componentes de servicios basados en Internet:** el SOFTWARE puede contener componentes que permitan y faciliten el uso de ciertos servicios basados en Internet. Usted reconoce y acepta que MS, Microsoft Corporation, FORD MOTOR COMPANY, los proveedores externos de software y servicios, sus afiliados y/o sus agentes designados puedan comprobar automáticamente la versión del SOFTWARE y/o los componentes que usted está utilizando y puedan proporcionar actualizaciones o suplementos al SOFTWARE, que pueden ser descargados automáticamente a su DISPOSITIVO.
- **Software/servicios adicionales:** el SOFTWARE puede permitir que FORD MOTOR COMPANY, los proveedores externos de software y

servicios, MS, Microsoft Corporation, sus afiliados y/o sus agentes designados proporcionen o pongan a su disposición actualizaciones de SOFTWARE, suplementos, componentes de complementos o componentes de servicios basados en Internet del SOFTWARE después de la fecha en que obtuvo su copia inicial del SOFTWARE ("Componentes suplementarios").

Si FORD MOTOR COMPANY o los proveedores externos de software y servicios proporcionan o ponen a su disposición Componentes suplementarios y no se proporcionan otros términos de EULA junto con los Componentes suplementarios, entonces se aplicarán los términos de este EULA.

Si MS, Microsoft Corporation, sus afiliados y/o sus agentes designados ponen a su disposición Componentes suplementarios, y no se proporcionan otros términos de EULA, entonces se aplicarán los términos de este EULA, excepto que MS, Microsoft Corporation o la entidad afiliada que proporcione los Componentes suplementarios sea quien otorgue la licencia de los Componentes suplementarios.

FORD MOTOR COMPANY, MS, Microsoft Corporation, sus afiliados y/o sus agentes designados se reservan el derecho a suspender sin responsabilidad alguna cualquier servicio basado en Internet proporcionado o puesto a su disposición a través del uso del SOFTWARE.

- **Vínculos a sitios de terceros:** el SOFTWARE MS puede proporcionarle la capacidad de acceder a sitios de terceros a través del uso del SOFTWARE. Los sitios de terceros no están bajo el control de MS, Microsoft Corporation, sus afiliados y/o sus agentes designados. Ni MS, Microsoft Corporation, sus afiliados ni sus agentes designados son responsables de (i) los contenidos de cualquier sitio de terceros, cualquier vínculo contenido en sitios de terceros o cualquier cambio o actualización en sitios de terceros, o (ii) las difusiones por Web o cualquier otra forma de transmisión recibida de cualquier sitio de terceros. Si el SOFTWARE proporciona vínculos a sitios de terceros, estos vínculos se proporcionan solo para su conveniencia, y la inclusión de cualquier vínculo no implica una aprobación del sitio de terceros por parte de MS, Microsoft Corporation, sus afiliados y/o sus agentes designados.
- **Obligación de manejar responsablemente:** usted reconoce la obligación de manejar responsablemente y mantener la atención en el camino. Usted leerá y se atendrá a las instrucciones de funcionamiento del DISPOSITIVO, debido a que son parte de la seguridad, y asume cualquier riesgo asociado al uso del DISPOSITIVO.

**ACTUALIZACIONES Y MEDIOS DE RECUPERACIÓN:** si el SOFTWARE lo proporciona FORD MOTOR COMPANY separado del DISPOSITIVO en medios como un chip ROM, discos CD ROM o a través de descarga vía Internet u otros medios, y está etiquetado "Solo para actualización" o "Solo para recuperación", usted puede instalar una (1) copia del SOFTWARE en el DISPOSITIVO como copia de reemplazo del SOFTWARE existente, y usarlo de acuerdo con este EULA, incluido cualquier término de EULA adicional que acompañe al SOFTWARE de actualización.

**DERECHOS DE PROPIEDAD INTELECTUAL:** todos los títulos y derechos de propiedad intelectual del SOFTWARE (lo que incluye, entre otros, imágenes, fotografías, animaciones, video, audio, música, texto y "applets" incorporados al SOFTWARE), los materiales impresos adjuntos, y cualquier copia del SOFTWARE, son propiedad de MS, Microsoft Corporation, FORD MOTOR COMPANY o sus afiliados o proveedores. El SOFTWARE se otorga bajo licencia y no es objeto de venta. Usted no puede copiar los materiales impresos incluidos con el SOFTWARE. Todos los títulos y derechos de propiedad intelectual del contenido al cual se puede acceder mediante el uso del SOFTWARE son propiedad de los respectivos propietarios de contenidos y pueden estar protegidos por derechos de autor y otras leyes y tratados de propiedad intelectual aplicables. Este EULA no otorga derechos para usar este tipo de contenidos. Todos los derechos no otorgados específicamente por este EULA están reservados por MS, Microsoft Corporation, FORD MOTOR COMPANY, los proveedores externos de software y servicios, sus afiliados y proveedores. El uso de servicios en línea a los cuales se puede acceder a través del SOFTWARE puede estar sujeto a los términos de uso respectivos relacionados con dichos servicios. Si este SOFTWARE contiene documentación proporcionada solo en forma electrónica, usted puede imprimir una copia de dicha documentación.

**RESTRICCIONES DE EXPORTACIÓN:** usted reconoce que el SOFTWARE está sujeto a la jurisdicción de exportación de EE.UU. y la Unión Europea. Usted acepta cumplir con todas las leyes nacionales e internacionales aplicables al SOFTWARE, incluidas las regulaciones de administración de exportaciones de Estados Unidos, así como las restricciones de destino, uso final y usuario final impuestas por EE.UU. y otros estados. Para obtener información adicional, visite <http://www.microsoft.com/exporting/>.

**MARCAS REGISTRADAS:** este EULA no otorga derechos relacionados con marcas registradas o marcas de servicio de FORD MOTOR COMPANY, MS, Microsoft Corporation, los proveedores externos de software y servicios, sus afiliados o proveedores.

**SOPORTE DEL PRODUCTO:** MS, su corporación matriz Microsoft Corporation o sus afiliados o subsidiarias no proporcionan soporte del producto para el SOFTWARE. Para obtener soporte del producto, consulte las instrucciones de FORD MOTOR COMPANY proporcionadas en la documentación del DISPOSITIVO. Si tiene dudas relacionadas con este EULA, o si desea ponerse en contacto con FORD MOTOR COMPANY por alguna otra razón, consulte la dirección proporcionada en la documentación del DISPOSITIVO.

**Exención de responsabilidad por daños determinados:** EXCEPTO QUE SE PROHIBA POR LEY, FORD MOTOR COMPANY Y CUALQUIER PROVEEDOR EXTERNO DE SOFTWARE Y SERVICIOS, MS, MICROSOFT CORPORATION Y SUS AFILIADOS NO TENDRÁN RESPONSABILIDAD ALGUNA POR NINGÚN DAÑO INDIRECTO, ESPECIAL, RESULTANTE O INCIDENTAL CAUSADO POR O RELACIONADO CON EL USO O EJECUCIÓN DEL SOFTWARE. ESTA LIMITACIÓN SE APLICARÁ INCLUSO SI CUALQUIER SOLUCIÓN FALLA EN SU PROPÓSITO ESENCIAL. EN NINGÚN CASO MS, MICROSOFT CORPORATION Y/O SUS AFILIADOS SERÁN RESPONSABLES POR NINGÚN MONTO QUE EXCEDA LOS DOSCIENTOS CINCUENTA DÓLARES ESTADOUNIDENSES (U.S. \$250.00).

- NO EXISTEN OTRAS GARANTÍAS APARTE DE LAS QUE HAYAN SIDO EXPRESAMENTE OTORGADAS PARA SU VEHÍCULO NUEVO.

#### **Adobe**

Contiene tecnología Adobe® [Flash® Player] o [AIR®] de Adobe Systems Incorporated. Esto [Producto con licencia] contiene software [Adobe® Flash® Player] [Adobe® AIR®] con licencia de Adobe Systems Incorporated, Copyright © 1995-2009 Adobe Macromedia Software LLC. Todos los derechos reservados. Adobe, Flash y AIR son marcas registradas de Adobe Systems Incorporated.

#### **Aviso para el usuario final**

##### **Información de seguridad importante de Microsoft® Windows® Mobile for Automotive**

Este sistema Ford SYNC™ contiene software licenciado para FORD MOTOR COMPANY por un afiliado de Microsoft Corporation según un acuerdo de licencia. Cualquier remoción, reproducción, modificación de ingeniería u otro uso no autorizado del software de este sistema que contravenga el acuerdo de licencia queda estrictamente prohibido y puede estar sujeto a acciones legales.

**Lea y siga las instrucciones**

Antes de usar el sistema basado en Windows Automotive, lea y siga todas las instrucciones y la información de seguridad proporcionada en este manual del usuario final ("Guía del usuario"). No seguir las precauciones que se encuentran en esta Guía del usuario puede conducir a un accidente u otras consecuencias graves.

**Mantenga la Guía del usuario en el vehículo**

Al mantenerla en el vehículo, la Guía del usuario será una referencia para usted y otros usuarios poco familiarizados con el sistema basado en Windows Automotive. Asegúrese de que antes de usar el sistema por primera vez, todas las personas tengan acceso a la Guía del usuario y lean con atención las instrucciones y la información de seguridad.



**ADVERTENCIA:** Utilizar ciertas partes del sistema mientras maneja puede distraer su atención del camino y, posiblemente, causar un accidente u otras consecuencias graves. No cambie la configuración del sistema ni ingrese datos en forma no verbal (usando las manos) mientras maneja. Detenga el vehículo de forma segura y legal antes de realizar estas acciones. Esto es importante debido a que la configuración o el cambio de algunas funciones pueden requerir que distraiga su atención del camino y retire sus manos del volante.

**Funcionamiento general****Control de comandos de voz**

Las funciones del sistema basado en Windows Automotive pueden ejecutarse solo mediante comandos de voz. El uso de los comandos de voz mientras maneja le permite operar el sistema sin quitar las manos de volante.

**Visión prolongada de la pantalla**

No acceda a funciones que requieran una visión prolongada de la pantalla mientras maneja. Estacione de forma segura y legal antes de intentar acceder a una función del sistema que requiera una atención prolongada. Incluso mirar rápidamente la pantalla puede ser perjudicial si su atención se desvía en un momento crítico de su tarea de manejar.

**Configuración de volumen**

No aumente el volumen de forma excesiva. Mantenga el volumen en un nivel en que puede escuchar el tráfico exterior y las señales de emergencia mientras maneja. Manejar sin poder escuchar estos sonidos puede ocasionar un accidente.

**Uso de las funciones de reconocimiento de voz**

El software de reconocimiento de voz es inherentemente a un proceso estadístico que está sujeto a errores. Es su responsabilidad controlar cualquier función de reconocimiento de voz incluida en el sistema y corregir los errores.

**Funciones de navegación**

Todas las funciones de navegación incluidas en el sistema tienen como objetivo proporcionar instrucciones detalladas para llevarlo a un destino deseado. Asegúrese de que todas las personas que utilicen este sistema lean detenidamente y sigan las instrucciones e información de seguridad en su totalidad.

**Peligro de distracción**

Toda función de navegación puede requerir una configuración manual (no verbal). Al intentar realizar dicha configuración o insertar datos mientras maneja puede distraer seriamente su atención causar un accidente u otras consecuencias graves. Detenga el vehículo de forma segura y legal antes de realizar estas acciones.

**Deje que su criterio prevalezca**

Cualquier función de navegación se entrega solo como ayuda. Tome sus decisiones de manejo según sus observaciones de las condiciones locales y reglamentos de tráfico existentes. Cualquiera de estas funciones no sustituye su criterio personal. Toda sugerencia de ruta entregada por este sistema nunca debe reemplazar a ninguna reglamentación de tráfico local o a su criterio personal o conocimiento de las prácticas seguras de manejo.

**Seguridad en la ruta**

No siga las sugerencias de la ruta si hacerlo pudiera generar una maniobra no segura o ilegal, si implicara quedar en una situación poco segura o si fuera dirigido a un área que considere no segura. El conductor es el responsable final de utilizar en forma segura el vehículo y, por lo tanto, debe evaluar si es seguro seguir las indicaciones sugeridas.

**Posible imprecisión de mapa**

Los mapas que este sistema utiliza pueden ser imprecisos debido a cambios en los caminos, controles de tráfico o condiciones de manejo. Siempre aplique un buen criterio y sentido común al seguir las rutas sugeridas.

**Servicios de emergencia**

No confié en ninguna función de navegación incluida en el sistema para dirigirse a los servicios de emergencia. Pida a las autoridades locales o a una operadora de servicios de emergencia que le indiquen estas ubicaciones. No todos los servicios de emergencia como policía, bomberos, hospitales y clínicas se incluyen en la base de datos del mapa para dichas funciones de navegación.

**Términos de licencia de usuario final de DVD de datos de mapa**

Los datos (“Datos”) se entregan solo para su uso personal, interno y no para reventa. Están protegidos por las leyes de derechos de autor y están sujetos a los siguientes términos y condiciones que usted acepta, por una parte, y el (Titular de la licencia). El (“Titular de la licencia”) y emisores de licencia (incluidos sus emisores de licencia y proveedores) por otra. Entre los emisores de licencia se incluye NAVTEQ North America, LLC. Sin limitación de lo anterior, usted acepta que NAVTEQ North America, LLC tendrá el derecho a imponer estos Términos directamente frente a usted. © 2004 NAVTEQ. Todos los derechos reservados. Los Datos para áreas de Canadá incluyen información tomada con permiso de las autoridades canadienses, incluido: © Her Majesty the Queen in Right of Canada, © Queen’s Printer for Ontario, © Canada Post Corporation, Geobase ®.

**Términos y condiciones**

**Uso personal solamente:** usted acepta usar estos Datos en conjunto con el sistema de navegación FLM exclusivamente para fines personales, no comerciales, para los cuales obtuvo la licencia, y no para oficina de servicios, tiempo compartido u otros fines similares. En conformidad, pero sujeto a las restricciones establecidas en los siguientes párrafos, usted puede copiar estos Datos solo cuando sea necesario para su uso personal, para (i) verlos y (ii) guardarlos, siempre que no elimine ningún aviso de derechos de autor que aparecen y no modifique los Datos en ninguna forma. Usted acepta no reproducir una copia, modificar, recopilar, desarmar o revertir el diseño de cualquier parte de estos Datos, y no transferirlos o distribuirlos en ninguna forma, para ningún fin, salvo hasta el punto permitido por las leyes vigentes.

**Restricciones:** salvo donde haya obtenido licencia específica para hacerlo por el (Titular de la licencia), y sin limitar el párrafo anterior, no podrá (a) usar estos Datos con ningún producto, sistema o aplicación instalada o de lo contrario conectada a o en comunicación con vehículos, con capacidad de navegación en el vehículo, posicionamiento, despacho, guía de ruta en tiempo real, administración de flota o aplicaciones

similares; o (b) con o en comunicación con cualquier dispositivo de posicionamiento o aparato móvil o dispositivo electrónico o de computación conectado en forma inalámbrica, incluido, pero sin limitarse a teléfonos celulares, computadoras portátiles y de mano, buscapersonas y asistentes personales digitales o PDA.

**Sin garantía:** estos Datos se le entregan “como están” y usted acepta utilizarlos, a su propio riesgo. (Titular de la licencia) y sus emisores de licencia (y sus emisores de licencia y proveedores) no entregan ninguna garantía, representación o garantía de ningún tipo, expresa o implícita, que surja por ley o de lo contrario, incluida pero sin limitarse al contenido, calidad, precisión, integridad, efectividad, confiabilidad, ajuste para un fin en particular, utilidad, uso o resultados que se obtendrán de estos Datos o que los Datos o el servidor se mantendrá ininterrumpido o libre de errores.

**Denegación de garantía:** el (Titular de la licencia) y sus emisores de licencia (incluidos sus emisores de licencia y proveedores) deniegan cualquier garantía, expresa o implícita de calidad, rendimiento, comerciabilidad, ajuste para un fin en particular o no cumplimiento. Algunos estados, territorios y países no permiten ciertas exclusiones de garantía, por lo tanto hasta ese punto, la exclusión anterior podría no aplicarse.

**Descargo de responsabilidades:** el (Titular de la licencia) y sus emisores de licencia (incluidos sus emisores de licencia y proveedor) no serán responsables: con respecto a cualquier queja, demanda o acción, sin importar la naturaleza de la queja, demanda o acción que alega cualquier pérdida, lesión o daño, directo o indirecto, producto del uso o posesión de la información; o de cualquier pérdida de ganancias, ingresos, contratos o ahorros, o cualquier otro daño directo, indirecto, incidental especial o por consecuencia que surja del uso o incapacidad de usar esta información, cualquier defecto en la información o el incumplimiento de estos términos y condiciones, ya sea en una acción en contrato o acto ilícito basado en una garantía, incluso si el (Titular de la licencia) o sus emisores de licencia han sido advertidos de la posibilidad de dichos daños. Algunos estados, territorios y países no autorizan ciertas exclusiones de responsabilidad o limitación de daños, de modo que hasta ese punto lo anterior podría no aplicarse a usted.

**Control de exportación:** usted acepta no exportar desde ninguna parte de los Datos proporcionados o ningún producto del mismo, salvo en cumplimiento con, y con todas las licencias y aprobaciones requeridas, las leyes de exportación, reglas y reglamentos aplicables.

**Finalización por incumplimiento o quiebra:** el (Titular de la licencia) y sus emisores de licencia, incluido NAVTEQ, pueden finalizar este

Acuerdo si usted no cumple cualquiera de sus términos. En dicha finalización, usted deberá cesar inmediatamente el uso de los Datos y devolver todas las copias del mismo al TITULAR DE LA LICENCIA o a NAVTEQ, según se indique. El (Titular de la licencia) y sus emisores de licencia también pueden finalizar este Acuerdo en caso de que usted (i) no pague los honorarios de licencia debidos por los Datos, o (ii) si se produce cualquiera de los siguientes eventos que lo afecten: (a) quiebra voluntaria o solicitud de quiebra; (b) quiebra involuntaria o solicitud de quiebra no liberada dentro de sesenta (60) días; (c) nombramiento de receptor para todos o parte de sus activos; o (d) cualquier asignación para el beneficio de los acreedores.

**Acuerdo total:** estos términos y condiciones constituyen el acuerdo total entre el (Titular de la licencia) (y sus emisores de licencia, incluidos sus emisores de licencia y proveedores) y usted que pertenece al tema de esto, y sustituye cualquier o todo acuerdo escrito u oral previamente existente entre nosotros con respecto a dicho tema.

**Leyes vigentes:** los términos y condiciones anteriores se deben regir por las leyes de Illinois, sin otorgar efecto a (i) su conflicto de las disposiciones de las leyes, o (ii) la Convención de las Naciones Unidas para la venta internacional de mercaderías, que está explícitamente excluida. Usted acepta presentarse a la jurisdicción de Illinois para cualquier o todos los litigios, quejas y acciones que surjan o se relacionen con los Datos que se le proporcionan en el presente.

#### **Cumplimiento con la FCC**

Los cambios o modificaciones no aprobados por Ford o Lincoln pueden anular la autorización del usuario para hacer funcionar el equipo. Este equipo ha sido probado y se considera que cumple con los límites para dispositivos digitales Clase B, de acuerdo con la Parte 15 de las Normas de la FCC. Estos requisitos están diseñados para proporcionar una protección razonable contra las interferencias perjudiciales en una instalación residencial. Este equipo genera, usa y puede irradiar energía de radiofrecuencia y, si no se instala ni se usa según las instrucciones, puede causar una interferencia perjudicial en las comunicaciones de radio.

Sin embargo, no existe garantía de que no se producirá interferencia en una instalación específica. Si este equipo causa una interferencia perjudicial en la recepción de radio o televisión, lo cual se puede determinar encendiendo y apagando el equipo, se recomienda al usuario que consulte con su distribuidor o con un técnico experto en radio y TV para obtener ayuda.

**Gracenote® Copyright**

Datos relacionados con CD y música de Gracenote, Inc., copyright ©2000–2007 Gracenote. Gracenote Software, copyright © 2000–2007 Gracenote. Este producto y servicio puede incluir una o más de las siguientes patentes de EE.UU. #5,987,525; #6,061,680; #6,154,773, #6,161,132, #6,230,192, #6,230,207, #6,240,459, #6,330,593 y otras patentes emitidas pendientes. Algunos servicios suministrados bajo licencia de Open Globe, Inc. para la Patente de EE.UU.: #6,304,523.

Gracenote y CDDB son marcas registradas de Gracenote. El logo y el logotipo de Gracenote, así como el logotipo "Powered by Gracenote™" son marcas registradas de Gracenote.

**Acuerdo de licencia del usuario final (EULA) de Gracenote®**

Este dispositivo incluye software de Gracenote, Inc. de 2000 Powell Street Emeryville, California 94608 ("Gracenote").

El software de Gracenote (el "Software de Gracenote") permite que este dispositivo realice identificación de disco y archivos de música y obtenga información relacionada con música, incluida información de nombre, artista, canción y título ("Datos de Gracenote") de los servidores en línea ("Servidores de Gracenote"), y ejecute otras funciones. Puede usar los Datos de Gracenote solo por medio de las funciones del Usuario final objetivo de este dispositivo

Este dispositivo puede incluir contenido perteneciente a los proveedores de Gracenote. Si es así, todas las restricciones establecidas en el presente con respecto a los Datos de Gracenote también se deberán aplicar a dicho contenido y los proveedores de dicho contenido estarán autorizados a recibir todos los beneficios y protecciones aquí establecidas, disponibles para Gracenote.

Usted acepta que usará el contenido de Gracenote ("Contenido de Gracenote"), Datos de Gracenote, Software de Gracenote y Servidores de Gracenote solamente para uso personal, no comercial. Usted acepta que no asignará, copiará, transferirá o transmitirá el Contenido de Gracenote, Software de Gracenote o Datos de Gracenote (excepto en una Etiqueta asociada con un archivo de música) a ningún tercero. **USTED ACEPTA QUE NO USARÁ O EXPLOTARÁ EL CONTENIDO DE GRACENOTE, DATOS DE GRACENOTE, SOFTWARE DE GRACENOTE O SERVIDORES DE GRACENOTE, EXCEPTO COMO SE PERMITE EXPRESAMENTE EN EL PRESENTE DOCUMENTO.**

Usted acepta que sus licencias no exclusivas para usar el Contenido de Gracenote, Datos de Gracenote, Software de Gracenote y Servidores de Gracenote finalizará si viola estas restricciones. Si su licencia finaliza, usted acepta cesar cualquier y todo uso del Contenido de Gracenote, Datos de Gracenote, Software de Gracenote y Servidores de Gracenote. Gracenote, respectivamente, reserva todos los derechos en los Datos de Gracenote, Software de Gracenote y Servidores de Gracenote y Contenido de Gracenote, incluidos todos los derechos de propiedad. Bajo ninguna circunstancia Gracenote será responsable de efectuarle ningún pago por ninguna información que usted entregue, incluido material con derechos de autor o información de archivos de música. Usted acepta que Gracenote pueda imponer sus respectivos derechos, en forma colectiva o por separado, en este acuerdo ante usted, directamente en el nombre de cada compañía.

Gracenote usa un identificador único para rastrear consultas para fines estadísticos. El objetivo de un identificador numérico asignado al azar es permitir que Gracenote cuente las consultas sin saber nada sobre quién es usted. Para obtener más información, consulte la página Web [www.gracenote.com](http://www.gracenote.com) donde aparece la Política de privacidad de Gracenote

SE LE OTORGA LICENCIA DEL SOFTWARE DE GRACENOTE, DE CADA ELEMENTO DE LOS DATOS DE GRACENOTE Y DEL CONTENIDO DE GRACENOTE "COMO ESTÁ". GRACENOTE TAMPOCO OTORGA NINGUNA REPRESENTACIÓN O GARANTÍA, EXPRESA O IMPLÍCITA, CON RESPECTO A LA PRECISIÓN DE CUALQUIERA DE LOS DATOS DE GRACENOTE DE LOS SERVIDORES DE GRACENOTE O DEL CONTENIDO DE GRACENOTE. GRACENOTE EN FORMA COLECTIVA Y POR SEPARADO SE RESERVA EL DERECHO DE ELIMINAR DATOS Y/O CONTENIDO DE LOS SERVIDORES RESPECTIVOS DE LAS COMPAÑÍAS O, EN CASO DE GRACENOTE, CAMBIAR LAS CATEGORÍAS DE DATOS POR CUALQUIER CAUSA QUE GRACENOTE ESTIME SUFICIENTE. NO SE OTORGA NINGUNA GARANTÍA DE QUE EL CONTENIDO DE GRACENOTE, SOFTWARE DE GRACENOTE O SERVIDORES DE GRACENOTE NO PRESENTEN ERRORES O QUE EL FUNCIONAMIENTO DEL SOFTWARE DE GRACENOTE O DE LOS SERVIDORES DE GRACENOTE SERÁ ININTERRUMPIDO. GRACENOTE NO ESTÁ OBLIGADO A PROPORCIONARLE NINGÚN TIPO DE DATO MEJORADO O ADICIONAL QUE GRACENOTE PUDIERA ELEGIR PROPORCIONAR EN EL FUTURO Y TIENE LA LIBERTAD PARA DESCONTINUAR LOS SERVICIOS EN LÍNEA EN CUALQUIER MOMENTO. GRACENOTE DENIEGA TODA GARANTÍA, EXPRESA O IMPLÍCITA, INCLUIDA,

PERO SIN LIMITARSE A, GARANTÍAS IMPLÍCITAS DE COMERCIALIZACIÓN O IDONEIDAD PARA UN FIN EN PARTICULAR, TÍTULO Y NO INCUMPLIMIENTO. GRACENOTE TAMPOCO GARANTIZA LOS RESULTADOS QUE SE OBTENDRÁN POR EL USO DEL SOFTWARE DE GRACENOTE O CUALQUIER SERVIDOR DE GRACENOTE. EN NINGÚN CASO, GRACENOTE SERÁ RESPONSABLE DE DAÑOS POR CONSECUENCIA O INCIDENTALES O DE CUALQUIER PÉRDIDA DE UTILIDADES O PÉRDIDA DE INGRESOS POR CUALQUIER OTRO MOTIVO.

© Gracernote 2007

<b>A</b>	
Abridor de la puerta del garaje .....	189, 194
ABS (consulte Frenos) .....	234
Acceder al historial de llamadas o libreta de teléfonos durante una llamada activa .....	383
Acceso a la música en la máquina de discos .....	435–436
Acceso a la pantalla de ayuda .....	440
Acceso a las funciones del Menú Medios .....	399
Acceso a las funciones del Menú Teléfono .....	386
Aceite del motor	
capacidades de llenado .....	367
especificaciones .....	367
filtro, especificaciones .....	371
revisión y llenado .....	298
varilla indicadora de nivel de aceite .....	298
Actualizaciones de mapas .....	459
Acuerdo de licencia del usuario final de navegación .....	471
Acuerdo de licencia de usuario final .....	463
Agua, manejo en .....	275
Alerta SOS post-impacto .....	48
AM/FM .....	425
Anticongelante (vea Líquido refrigerante del motor) .....	299
Apoyacabezas .....	170
Arranque con cables .....	279
Arranque del motor .....	205
Arranque del vehículo	
arranque con cables pasacorrente .....	279
Asiento eléctrico plegable de la tercera fila .....	187
Asientos	
asiento con memoria .....	59, 174
asientos de seguridad para niños .....	16, 21
control de climatización .....	177
filtro .....	371
térmicos .....	185
Asientos de seguridad para niños .....	16, 21
modo de seguro automático (retractor) .....	39
sistema LATCH .....	26
Asientos de seguridad para niños - asientos elevados .....	20
Asientos elevados .....	20
Asientos térmicos traseros .....	185
Asociación del teléfono por primera vez .....	380
Asociando otros teléfonos .....	380
Aviso especial	
transformación de vehículos en ambulancia .....	13
<b>B</b>	
Barras de estado .....	417
Barredor de nieve .....	13
Batería .....	306
ácido, tratamiento de emergencias .....	306
libre de mantenimiento .....	306
pasar corriente a una batería descargada .....	279

reemplazo, especificaciones ..371	Comandos de voz de
servicio .....306	CD .....429, 432, 434–435
Bolsa de aire de la caracortina ..52	Comandos de voz en el modo
Botones de toque rápido .....458	de medios .....396
Bujías, especificaciones ....366, 371	Comandos de voz en el modo
	de teléfono .....381
<b>C</b>	Comandos de voz por radio ....426
Caja de distribución de la	Combustible
corriente (vea Fusibles) ...284, 290	calidad .....209
Calefacción .....161, 163	capacidad .....367
Cambio del filtro de aire .....310	elección del combustible
Cambio de llantas .....356	adecuado .....209
Capacidades de líquido .....367	embudo de llenado .....210
Capacidades de llenado de	filtro, especificaciones .....305
líquidos .....367	información de seguridad
Características del equipo de	relacionada con combustibles
música .....435	automotrices .....208
Carga de imágenes .....418	interruptor de corte de
Carga de vehículo .....250	bomba de combustible .....278
Categorías POI .....450	llenado del vehículo con
CD .....126	combustible .....213
Centro de mensajes .....112	nivel de octanaje .....210, 366
mensajes de advertencia .....119	si se queda sin combustible ..210
Centro de mensajes	tapón .....213
electrónicos .....112	Compuerta levadiza eléctrica ....73
Cinturones de seguridad (vea	Configuración de un destino ....441
Restricciones de seguridad) .....37	Consola
Cinturones de seguridad (vea	toldo .....101–102, 203
Sistemas de seguridad) .....37	Control de cruceo .....245
Código de región de DVD .....148	Control de estabilidad de
Cofre .....296	balanceo .....238
Colocar una llamada en espera	Control de oscilación del
y retomarla .....383	remolque .....262
	Control de temperatura dual
	automático (DATC) .....161, 163
	Control de temperatura (vea
	Control de aire acondicionado
	y calefacción) .....161, 163
	Control de tracción .....236

Control electrónico de estabilidad .....	238	Enfriamiento a prueba de fallas .....	302
Controles		Enlazar dos llamadas (llamada multipartita/de conferencia) ....	383
asiento eléctrico .....	173	Especificaciones del lubricante .....	367
Creación de una lista de reproducción .....	437	Espejo de visera iluminado .....	103
<b>D</b>		Espejos .....	98, 101
Desempañador de .....	161, 163	espejos laterales (eléctricos) ...	98
ventana trasera .....	168	memoria programable .....	59
Desempañador de la ventana trasera .....	161, 163	señal .....	100
Direccional .....	95	Espejos automáticos .....	98
Dirección hidráulica .....	247	Estribos eléctricos desplegados .....	258
líquido, capacidad de llenado .....	367	Etiqueta de certificación del cumplimiento de las normas de seguridad .....	372
líquido, especificaciones .....	367	<b>F</b>	
líquido, revisión y llenado .....	304	Faros .....	92
¿Dónde estoy? .....	439	alineación .....	312
DVD (si está instalado) .....	138	encendido de luces automáticas .....	94
<b>E</b>		encendido y apagado .....	92
Eje		especificaciones sobre los focos .....	318
capacidades de llenado .....	367	luces altas .....	92
especificaciones de lubricante .....	367	reemplazo de focos .....	314
Emergencias, camino sin combustible .....	210	revisión de alineación .....	312
Emergencias, en el camino		sistema de autoencendido de luces .....	93
arranque con cables pasacorriente .....	279	Faros delanteros destello para pasar .....	92
Encendido .....	205, 366	Faros de niebla .....	94-95
Enchufe de entrada auxiliar (Línea de entrada) .....	133	Filtro de aire .....	309-310, 371
		Freno de estacionamiento .....	235
		Frenos .....	234

antibloqueo .....	234	<b>L</b>	
bloqueo de palanca de		Límites de carga .....	250
cambio de velocidades .....	222	Limpieza de la pantalla táctil ...	419
especificaciones sobre el		Limpieza del vehículo .....	320
lubricante .....	367	compartimiento del motor ....	322
estacionamiento .....	235	encerado .....	322
líquido, capacidades de		hojas del limpiador .....	323
llenado .....	367	interior .....	324
líquido, especificaciones .....	367	lavado .....	320
líquido, revisión y llenado .....	304	piezas de plástico .....	321
luz de advertencia de freno ...	234	ruedas .....	326
luz de advertencia de Sistema		tablero .....	324
de antibloqueo de frenos		Líquido de lavaparabrisas y	
(ABS) .....	234	limpiadores .....	89
remolque .....	268	reemplazo de las hojas de los	
Funciones de navegación .....	441	limpiadores .....	308
Fusibles .....	283–284, 290	revisión y llenado de	
<b>G</b>		líquido .....	305–306
Gases de escape .....	207	Líquido lavador .....	305–306
Gato .....	356	Líquido refrigerante .....	299
almacenamiento .....	356	capacidades de llenado .....	367
posicionamiento .....	356	especificaciones .....	367
Grabación de datos de		revisión y llenado .....	299
eventos .....	11	Llantas .....	333–334, 356
<b>I</b>		alineamiento .....	348
Iconos de mapa .....	456	cambio .....	356, 359
Indicador de cambio de carril		clases de llantas .....	334
(vea direccional) .....	95	cuidado .....	333
Indicadores .....	105	etiqueta .....	340
Información de privacidad .....	376	inflado .....	341
Información de seguridad .....	375	información del costado de la	
Instrucciones de carga .....	257	llanta .....	335
Interruptor principal de		llanta de refacción .....	357
iluminación .....	92	llantas y cadenas para la	
		nieve .....	350
		prácticas de seguridad .....	348
		reemplazo .....	346
		revisión de la presión .....	343
		rodadas .....	333, 344

rotación .....	349	Modo de mapa .....	455
terminología .....	334	Motor .....	366
Llaves .....	58, 82	arranque después de un	
posiciones de encendido .....	205	accidente .....	278
Luces .....	92	capacidades de llenado .....	367
cuadro de especificaciones		control de velocidad de	
para reemplazo de focos .....	318	ralentí .....	306
encendido de luces diurnas .....	94	enfriamiento a prueba de	
faros delanteros .....	92	fallas .....	302
faros delanteros, destello para		especificaciones de	
rebasar .....	92	lubricación .....	367
faros de niebla .....	94-95	limpieza .....	322
interiores .....	95	líquido refrigerante .....	299
reemplazo de focos .....	314, 317	puntos de servicio .....	297
sistema de encendido		MyKey .....	61
automático de luces .....	93	<b>N</b>	
Luces, de advertencia e		Número de identificación del	
indicadoras .....	106	vehículo (VIN) .....	371
Luces de advertencia (vea		<b>O</b>	
Luces) .....	106	Octanaje .....	210
Luces diurnas automáticas		Opciones avanzadas del	
(consulte Luces) .....	94	menú .....	393, 406
Luces intermitentes de		Opciones avanzadas del menú	
emergencia .....	278	(indicadores, idiomas, valores	
<b>M</b>		de fábrica, reconfiguración	
Manejo bajo condiciones		total, instalación de	
especiales .....	224, 229, 231	aplicaciones) .....	393
agua .....	230, 275	Opciones de medios del menú	
arena .....	230	Bluetooth (agregar, conectar,	
nieve e hielo .....	232	borrar, encender/apagar) .....	404
Mantenimiento del cinturón de		Opciones de menú de llamada	
seguridad .....	45	activa .....	383
MAP DVD (DVD de mapa) -		Opciones de teléfono del menú	
Carga y descarga .....	149	Bluetooth (agregar, conectar,	
Mensajes de texto .....	387	borrar, encender/apagar) .....	392
Mensajes de texto (enviar,			
descargar, borrar) .....	388, 390		

**P**

Pantalla de cámara con retrovisión .....241  
 Pantallas de información .....112  
 Paquetes de ambulancia .....13  
 Personalización de la pantalla de inicio .....418  
 Portaequipajes .....249  
 Programación MyKey de control de los padres .....61  
 Programación MyKey de flotilla .....61  
 Prueba de inspección/mantenimiento (I/M) .....218  
 Puerta trasera .....70, 73  
 Puerto USB .....135  
 Puesta en hora del reloj .....126  
 Punto de interés (POI) .....450

**R**

Radio  
 CD de un disco .....126  
 Radio satelital SIRIUS® .....441  
 Recepción de radio .....124  
 Recibir un mensaje de texto ....388  
 Recomendaciones para sistemas de sujeción para niños .....21  
 Reconocimiento de voz .....420  
 Refacciones  
 Motorcraft® .....320, 371  
 Refacciones (vea refacciones Motorcraft®) .....371

Relevadores .....283–284  
 Reloj .....123, 126  
 Remolque .....261, 271, 273  
 remolque .....273  
 remolque con grúa de auxilio .....271  
 remolque de trailer .....261  
 Remolque con grúa de auxilio .....271  
 Reproducción de un DVD en el sistema .....149  
 Reproducir música (por artista, álbum, género, lista, canciones, otros) .....402  
 Reproductor de CD .....124  
 Restricciones de seguridad ..37–40  
 ensamblaje de extensión .....40  
 luz de advertencia y campanilla .....42  
 mantenimiento del cinturón de seguridad .....45  
 para adultos .....37, 39  
 para niños .....16, 21  
 recordatorio de cinturón de seguridad .....42  
 Retardo de accesorios .....98

**S**

Seguros  
 a prueba de niños .....34  
 automáticos .....71  
 puertas .....69  
 Seguros eléctricos de las puertas .....69  
 Seleccionar fuente de medios (USB, entrada de audio, audio BT) .....399  
 Sistema antirrobo .....81, 84

armado del sistema .....81, 84	Sistema de manejo de carga .....257
desarmado de un sistema	Sistema de sujeción
activado .....84	suplementario de bolsa de
Sistema antirrobo pasivo	aire .....49
SecuriLock .....81	asientos de seguridad para
Sistema de audio .....126	niños .....50
CD de un disco .....126	bolsa de aire del conductor .....49
Sistema de audio (consulte	bolsa de aire del pasajero .....49
Radio) .....126	bolsa de aire lateral .....49, 51
Sistema de automatización de	descripción .....49
casa Car2U® .....189	eliminación .....56
Sistema de bolsas de aire de	Sistema de sujeción
cortina laterales .....52	suplementario (SRS) (vea
Sistema de control de	Bolsa de aire) .....49
emisión .....215	Sistemas de seguridad
Sistema de control inalámbrico	mantenimiento de cinturones
Homelink .....194	de seguridad .....45
Sistema de DVD .....138	Sistemas de seguridad -
Sistema de entrada a control	sujetadores de soporte .....26
remoto	Sistema sensor de avance y
apertura de la cajuela .....70	reversa .....240
cierre/apertura de puertas .....69	Sistema universal para abrir
entrada iluminada .....72	puertas de garajes .....189
reemplazo de baterías .....58	Solución de problemas .....156, 461
Sistema de entrada sin llave	Soporte al cliente para
cierre automático .....71	SYNC® .....374
cierre y apertura de puertas ...80	Sujetadores de soporte .....26
programación del código de	Suspensión de aire .....248
entrada .....78	descripción .....248
teclado .....78	<b>T</b>
Sistema de entrada sin llave	Tabla de especificaciones,
SecuriCode .....78	lubricantes .....367
Sistema de entretenimiento del	Tablero
asiento trasero .....138	limpieza .....324
Sistema de estabilidad .....238	Tablero de instrumentos
Sistema de frenos antibloqueo	grupo .....106
(consulte Frenos) .....234	

Tapetes .....	276	<b>U</b>	
Tapón de la gasolina (vea Tapón del combustible) .....	213	Usar el modo de privacidad .....	383
Tarjeta SD .....	441	Uso de teléfono celular .....	13
Toldo corredizo .....	103	<b>V</b>	
Tomacorriente .....	200	Varilla indicadora de nivel de aceite	
Tomacorrientes auxiliar .....	200	aceite del motor .....	298
Tracción en todas las ruedas (AWD), manejo a campo traviesa .....	225	líquido para transmisión automática .....	304
Transmisión		Vehículos con tracción en las cuatro ruedas .....	225
especificaciones del lubricante .....	367	descripción .....	226
líquido, capacidades de llenado .....	367	luz indicadora .....	225
líquido, revisión y llenado (automático) .....	304	manejo campo traviesa .....	228
Transmisión seguro del cambio del freno (BSI) .....	222	Ventanas	
Transmisión automática		eléctricas .....	97
líquido, añadido .....	304	lavador y limpiador traseros .....	91
líquido, capacidades de llenado .....	367	Ventilación del vehículo .....	207
líquido, especificación .....	367	Visión general del sistema .....	414
líquido, revisión .....	304	Volante de la dirección .....	85
manejo con sobremarcha automática .....	219	controles .....	86
Tuercas de candado .....	364	inclinación .....	85
		Volante de la dirección de inclinación .....	85
		Volver a marcar teléfono .....	386