

直流大功率电源供应器

IT6500D系列 用户手册

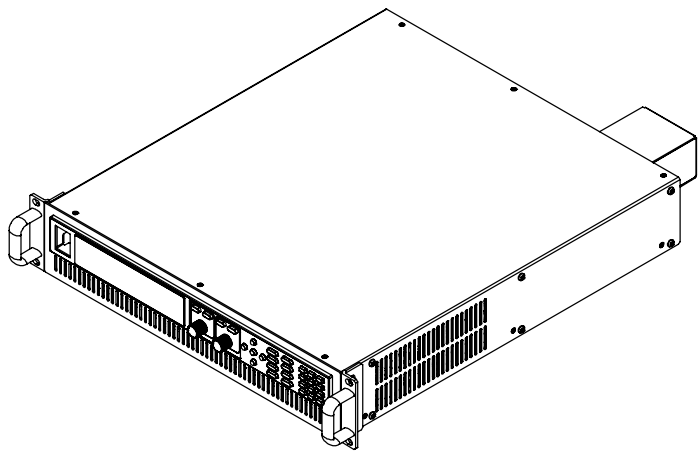

型号：IT6512D/IT6513D/IT6514D/IT6515D/IT6516D/IT6517D/
IT6522D/IT6523D/IT6524D/IT6525D/IT6526D/IT6527D/
IT6532D/IT6533D/IT6534D/IT6535D/IT6536D/IT6537D
/IT6542D/IT6543D/IT6544D/IT6545D/IT6546D/IT6547D
/IT6552D/IT6553D/IT6554D/IT6555D/IT6556D/IT6557D
/IT6562D/IT6563D/IT6564D/IT6565D/IT6566D/IT6567D
/IT6572D/IT6573D/IT6574D/IT6575D/IT6576D/IT6577D
/IT6582D/IT6583D/IT6584D/IT6585D/IT6586D/IT6587D/
IT6592D/IT6593D/IT6594D/IT6595D/IT6596D/IT6597D

版本号：1.0

声明

© Itech Electronics, Co., Ltd. 2016
根据国际版权法, 未经 Itech Electronics, Co., Ltd. 事先允许和书面同意, 不得以任何形式 (包括电子存储和检索或翻译为其他国家或地区语言) 复制本手册中的任何内容。

手册部件号

IT6500D-402499

版本

第1版, 2016年04月 11 日

发布

Itech Electronics, Co., Ltd.

商标声明

Pentium是 Intel Corporation在美国的注册商标。

Microsoft、Visual Studio、Windows 和 MS Windows是 Microsoft Corporation 在美国和 /或其他国家 /地区的商标。

担保

本文档中包含的材料“按现状”提供, 在将来版本中如有更改, 恕不另行通知。此外, 在适用法律允许的最大范围内, **ITECH** 不承诺与本手册及其包含的任何信息相关的任何明示或暗示的保证, 包括但不限于对适销和适用于某种特定用途的暗示保证。**ITECH** 对提供、使用或应用本文档及其包含的任何信息所引起的错误或偶发或间接损失概不负责。如**ITECH** 与用户之间存在其他书面协议含有与本文档材料中所包含条款冲突的保证条款, 以其他书面协议中的条款为准。

技术许可

本文档中描述的硬件和 / 或软件仅在得到许可的情况下提供并且只能根据许可进行使用或复制。

限制性权限声明

美国政府限制性权限。授权美国政府使用的软件和技术数据权限仅包括那些定制提供给最终用户的权限。**ITECH** 在软件和技术数据中提供本定制商业许可时遵循 FAR 12.211 (技术数据) 和 12.212 (计算机软件) 以及用于国防的 DFARS 252.227-7015 (技术数据-商业制品) 和 DFARS 227.7202-3 (商业计算机软件或计算机软件文档中的权限)。

安全声明

小心

小心标志表示有危险。它要求在执行操作步骤时必须加以注意, 如果不正确地执行或不遵守操作步骤, 则可能导致产品损坏或重要数据丢失。在没有完全理解指定的条件且不满足这些条件的情况下, 请勿继续执行小心标志所指示的任何不当操作。

警告

“警告”标志表示有危险。它要求在执行操作步骤时必须加以注意, 如果不正确地执行操作或不遵守操作步骤, 则可能导致人身伤亡。在没有完全理解指定的条件且不满足这些条件的情况下, 请勿继续执行“警告”标志所指示的任何不当操作。



说明

“说明”标志表示有提示, 它要求在执行操作步骤时需要参考, 给操作员提供窍门或信息补充。

认证与质量保证

IT6500D 系列电源完全达到手册中所标称的各项技术指标。

保固服务

ITECH 公司对本产品的材料及制造，自出货日期起提供一年的质量保固服务（保固服务除以下保固限制内容）。

本产品若需保固服务或修理，请将产品送回 ITECH 公司指定的维修单位。

- 若需要送回 ITECH 公司作保固服务的产品，顾客须预付寄送到 ITECH 维修部的单程运费，ITECH 公司将负责支付回程运费。
- 若从其它国家送回 ITECH 公司做保固服务，则所有运费、关税及其它税赋均须由顾客负担。

保证限制

保固服务不适用于因以下情况所造成的损坏：

- 顾客自行安装的电路造成的损坏，或顾客使用自己的产品造成的瑕疵；
- 顾客自行修改或维修过的产品；
- 顾客自行安装的电路造成的损坏或在指定的环境外操作本产品造成的损坏；
- 产品型号或机身序列号被改动、删除、移除或无法辨认；
- 由于事故造成的损坏，包括但不限于雷击、进水、火灾、滥用或疏忽。

安全标志

	直流电		ON（电源合）
	交流电		OFF(电源断)
	既有直流也有交流电		电源合闸状态
	保护性接地端子		电源断开状态
	接地端子		参考端子
	危险标志		正接线柱
	警告标志（请参阅本手册了解具体的“警告”或“小心”信息）		负接线柱
	地线连接端标识		-

安全注意事项

在此仪器操作的各个阶段中，必须遵循以下一般安全预防措施。如果未遵循这些预防措施或本手册其他部分说明的特定警告，则会违反有关仪器的设计、制造和用途方面的安全标准。艾德克斯公司对用户不遵守这些预防措施的行为不承担任何责任。

警告

- 请勿使用已损坏的设备。在使用设备之前，请先检查其外壳。检查是否存在裂缝。请勿在含有易爆气体、蒸汽或粉尘的环境中操作本设备。
- 电源出厂时提供了电源线，您的电源供应器应该被连接到接线盒上。在操作电源供应器之前，您应首先确定电源供应器接地良好！
- 请始终使用本公司所提供的电缆连接设备。
- 在连接设备之前，请观察设备上的所有标记。
- **接线时请务必参照手册说明进行连接。**
- 使用具有适当额定负载的电线，所有负载电线的容量必须能够承受电源的最大短路输出电流而不会发生过热。如果有多个负载，则每对负载电线都必须能安全承载电源的满载额定短路输出电流。
- 为减少起火和电击风险，请确保市电电源的电压波动不超过工作电压范围的10%。
- 如果用电源给电池充电，在接线时要注意电池的正负极性，否则会烧坏电源！
- 请勿自行在仪器上安装替代零件，或执行任何未经授权的修改。
- 请勿在可拆卸的封盖被拆除或松动的情況下使用本设备。
- 请仅使用制造商提供的电源适配器以避免发生意外伤害。
- 严禁将本设备使用于生命维持系统或其他任何有安全要求的设备上。

小心

- 若未按照制造商指定的方式使用设备，则可能会破坏该设备提供的保护。
- 请始终使用干布清洁设备外壳。请勿清洁仪器内部。
- 切勿堵塞设备的通风孔。

环境条件

IT6500D 系列电源仅允许在室内以及低凝结区域使用，下表显示了本仪器的一般环境要求。

环境条件	要求
操作温度	0°C~40°C
操作湿度	20%~80%（非冷凝）
存放温度	-10°C~70 °C
海拔高度	操作海拔最高 2000 米
污染度	污染度 2
安装类别	II



说明

为了保证测量精度，建议温机半小时后开始操作。

法规标记

	CE 标记表示产品符合所有相关的欧洲法律规定（如果带有年份，则表示批准此设计的年份）。
	此仪器符合 WEEE 指令（2002/96/EC）标记要求，此附加产品标签说明不得将此电器/电子产品丢弃在家庭垃圾中。
	此符号表示在所示的时间段内，危险或有毒物质不会在正常使用中泄漏或造成损害，该产品的使用寿命为十年。在环保使用期限内可以放心使用，超过环保使用期限之后则应进入回收循环系统。

废弃电子电器设备指令（WEEE）



废弃电子电器设备指令（WEEE），2002/96/EC

本产品符合 WEEE 指令（2002/96/EC）的标记要求。此标识表示不能将此电子设备当作一般家庭废弃物处理。

产品类别

按照 WEEE 指令附件 I 中的设备分类，本仪器属于“监测类”产品。要返回不需要的仪器，请与您最近的 ITECH 销售处联系。

Compliance Information

Complies with the essential requirements of the following applicable European Directives, and carries the CE marking accordingly:

- Electromagnetic Compatibility (EMC) Directive 2014/30/EU
- Low-Voltage Directive (Safety) 2014/35/EU

Conforms with the following product standards:

EMC Standard

IEC 61326-1:2012/ EN 61326-1:2013 ¹²³

Reference Standards

CISPR 11:2009+A1:2010/ EN 55011:2009+A1:2010 (Group 1, Class A)

IEC 61000-4-2:2008/ EN 61000-4-2:2009

IEC 61000-4-3:2006+A1:2007+A2:2010/ EN 61000-4-3:2006+A1:2008+A2:2010

IEC 61000-4-4:2004+A1:2010/ EN 61000-4-4:2004+A1:2010

IEC 61000-4-5:2005/ EN 61000-4-5:2006

IEC 61000-4-6:2008/ EN 61000-4-6:2009

IEC 61000-4-11:2004/ EN 61000-4-11:2004

1. The product is intended for use in non-residential/non-domestic environments. Use of the product in residential/domestic environments may cause electromagnetic interference.
2. Connection of the instrument to a test object may produce radiations beyond the specified limit.
3. Use high-performance shielded interface cable to ensure conformity with the EMC standards listed above.

Safety Standard

IEC 61010-1:2010/ EN 61010-1:2010

目录

认证与质量保证	1
保固服务	1
保证限制	1
安全标志	1
安全注意事项	2
环境条件	2
法规标记	3
废弃电子电器设备指令 (WEEE)	3
Compliance Information	4
第一章 验货与安装	1
1.1 确认包装内容	1
1.2 电源尺寸介绍	2
1.3 安装电源线	6
1.4 连接测试线 (选件)	8
第二章 快速入门	10
2.1 产品简介	10
2.2 前面板介绍	12
2.3 键盘介绍	12
2.4 VFD 指示灯功能描述	13
2.5 后面板介绍	13
2.6 开机自检	14
第三章 功能和特性	16
3.1 输出电压设置	16
3.2 输出电流设置	16
3.3 输出功率设置	16
3.4 输出开/关操作	16
3.5 设定值/实际输出值切换	16
3.6 本地/远程操作模式切换	17
3.7 键盘锁功能	17
3.8 存取操作	17
3.9 系统菜单	17
3.10 设置菜单	21
3.11 输出上升沿/下降沿设置	22
3.12 保护功能	22
3.13 最大和最小值的设定	24
3.14 充电保护功能	24
3.15 LIST 操作	25
3.16 并机操作	28
3.17 后面板端子功能	29
3.18 模拟量接口 (增强隔离型)	31
第四章 远程操作	36
4.1 RS232 接口	36
4.2 USB 接口	37
4.3 GPIB 接口	37
4.4 网络通讯接口	37
4.5 CAN 通讯接口	38
第五章 技术规格	40
5.1 主要技术参数	40
5.2 补充特性	101

附录	102
红黑测试线规格	102

第一章 验货与安装

1.1 确认包装内容

打开包装，在操作仪器前请检查箱内物品，若有不符、缺失或外观磨损等情况，请与艾德克斯联系。

包装箱内容包括：

设备名	数量	型号	备注说明
直流电源供应器	一台	IT6500D系列	IT6500D系列包括 IT6512D/IT6513D/IT6514D/IT6515D/IT6516D/IT6517D/ IT6522D/IT6523D/IT6524D/IT6525D/IT6526D/IT6527D/ IT6532D/IT6533D/IT6534D/IT6535D/IT6536D/IT6537D /IT6542D/IT6543D/IT6544D/IT6545D/IT6546D/IT6547D /IT6552D/IT6553D/IT6554D/IT6555D/IT6556D/IT6557D /IT6562D/IT6563D/IT6564D/IT6565D/IT6566D/IT6567D /6572D/IT6573D/IT6574D/IT6575D/IT6576D/IT6577D /IT6582D/IT6583D/IT6584D/IT6585D/IT6586D/IT6587D/ IT6592D/IT6593D/IT6594D/IT6595D/IT6596D/IT6597D
电源线	X根	-	根据仪器型号而不同。 电源线的连接请参考1.3 安装电源线
USB通讯线	一根	-	用户使用USB接口启用远程操作功能时，选择该配件。
光盘	一张	-	包括用户手册和编程与语法指南等产品相关文档。
出厂校准报告	一份	-	出厂前本机器的测试报告。
合格证	一张	-	-

说明

确认包装内容一致且没有问题后，请妥善保管包装箱和相关内容物，仪器返厂服务时需要符合装箱要求。

1.2 电源尺寸介绍

本仪器需要安装在通风环境良好，尺寸合理的空间。请根据以下电源尺寸介绍选择合适的空间安装，IT6500D 系列电源不同的机型尺寸也不相同，如下列出不同机型所对应的电源仪器详细尺寸。

**IT6512D/IT6513D/IT6514D/IT6515D/IT6516D/IT6517D/IT6522D/IT6523D/IT6524D/
IT6525D/IT6526D/IT6527D**

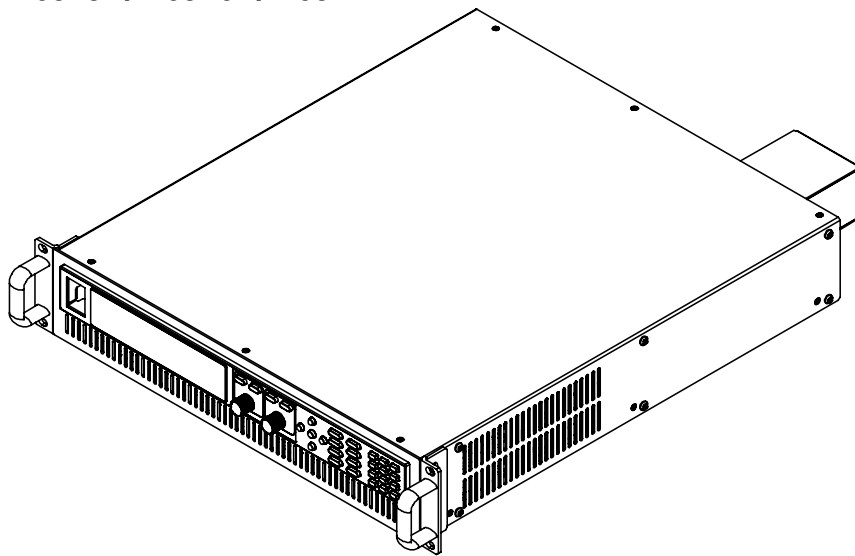

整机尺寸：
宽：483mm
高：105.4mm
深：640.6mm

详细尺寸图

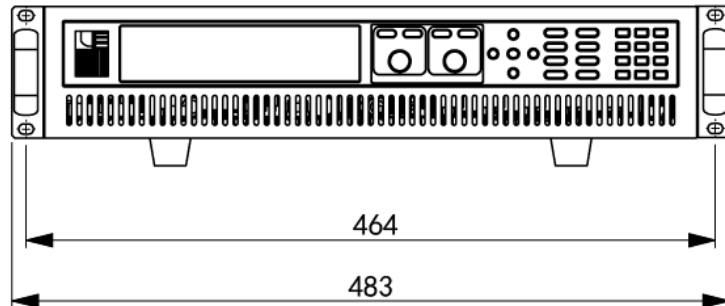

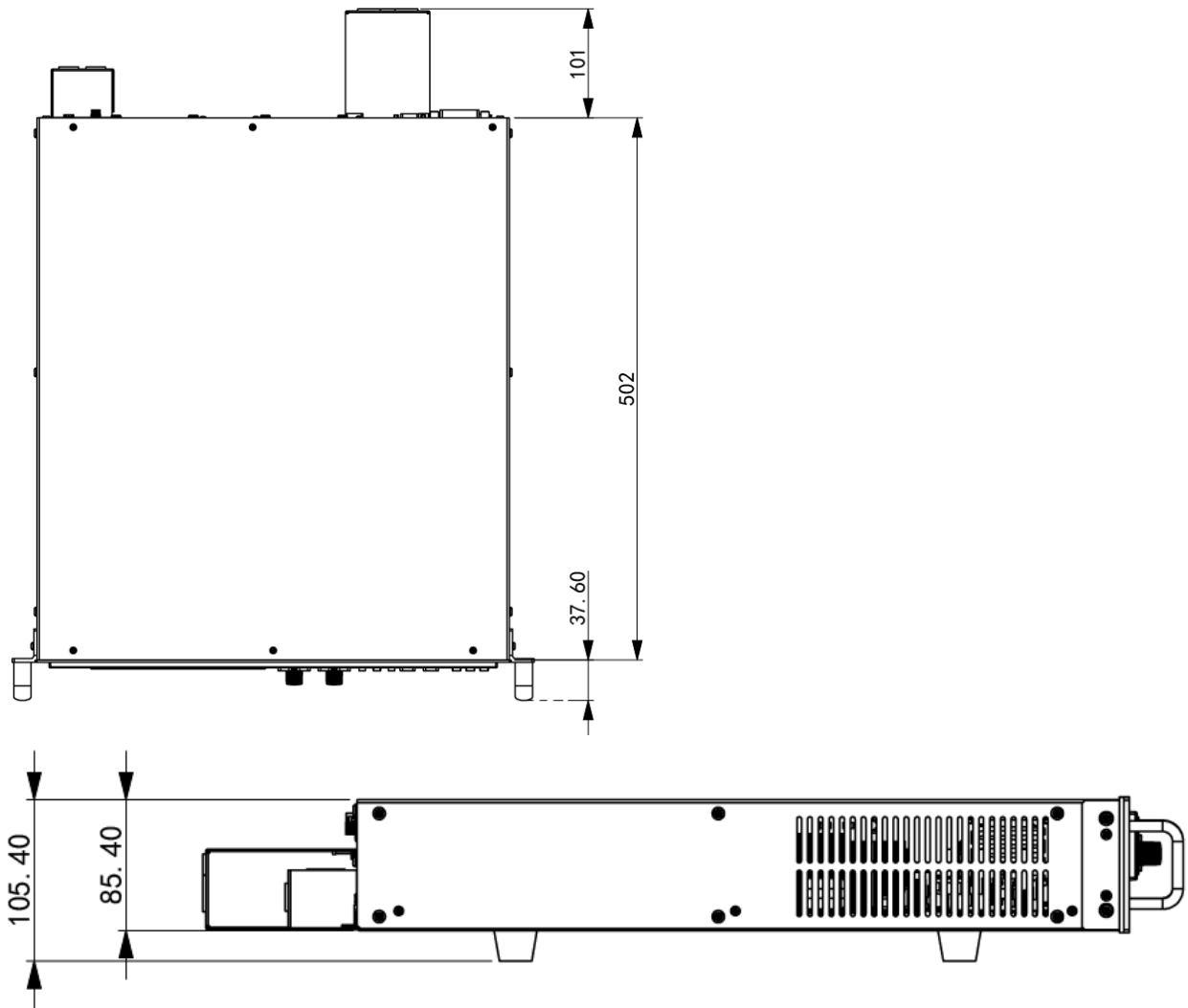

IT6532D/IT6533D/IT6534D/IT6535D/IT6536D/IT6537D

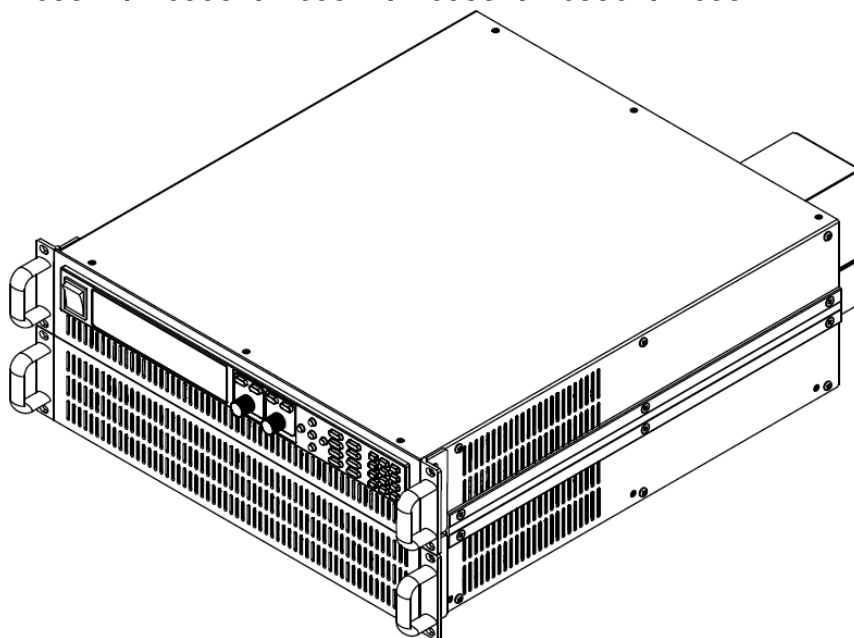

整机尺寸：
 宽：483mm
 高：194mm
 深：640.8mm

详细尺寸图

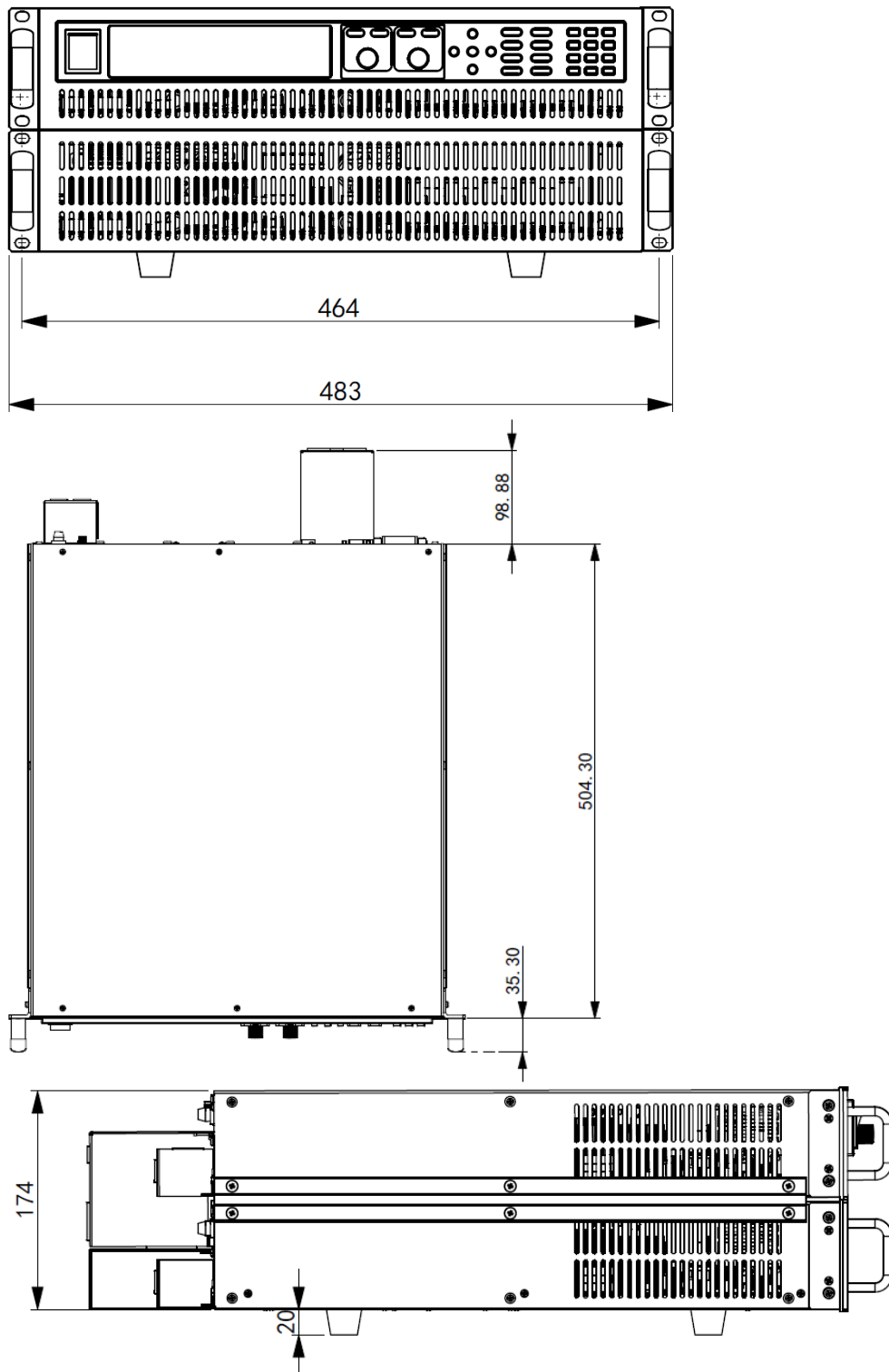

IT6542D/IT6543D/IT6544D/IT6545D/IT6546D/IT6547D/IT6552D/IT6553D/IT6554D/IT6555D/IT6556D/IT6557D/IT6562D/IT6563D/IT6564D/IT6565D/IT6566D/IT6567D/IT6572D/IT6573D/IT6574D/IT6575D/IT6576D/IT6577D

详细尺寸：554mmW × 902mmH × 807.5mmD

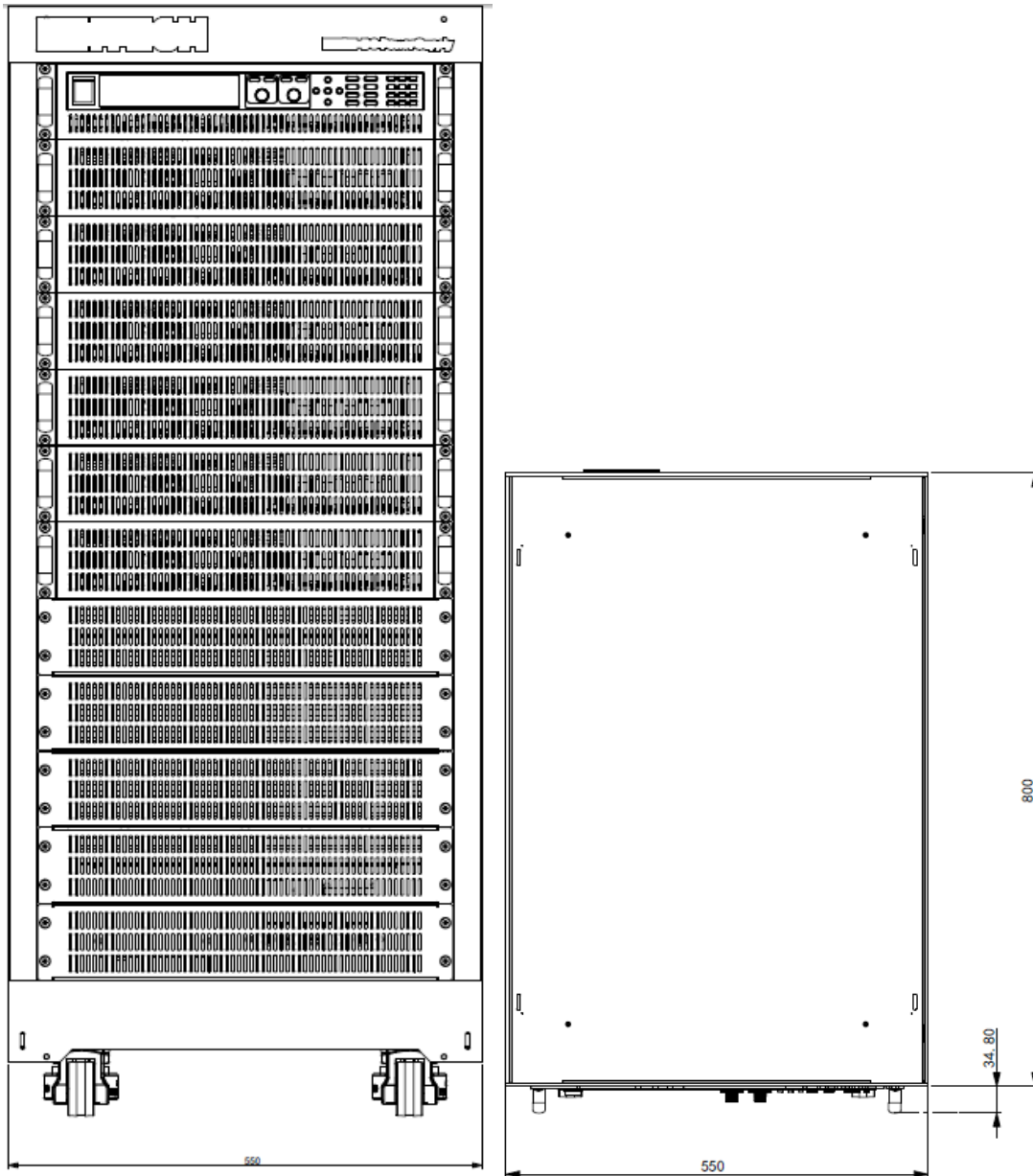

IT6582D/IT6583D/IT6584D/IT6585D/IT6586D/IT6587D/IT6592D/IT6593D/IT6594D/IT6595D/IT6596D/IT6597D

整机尺寸：550mmW×1289.3mmH×834.8mmD

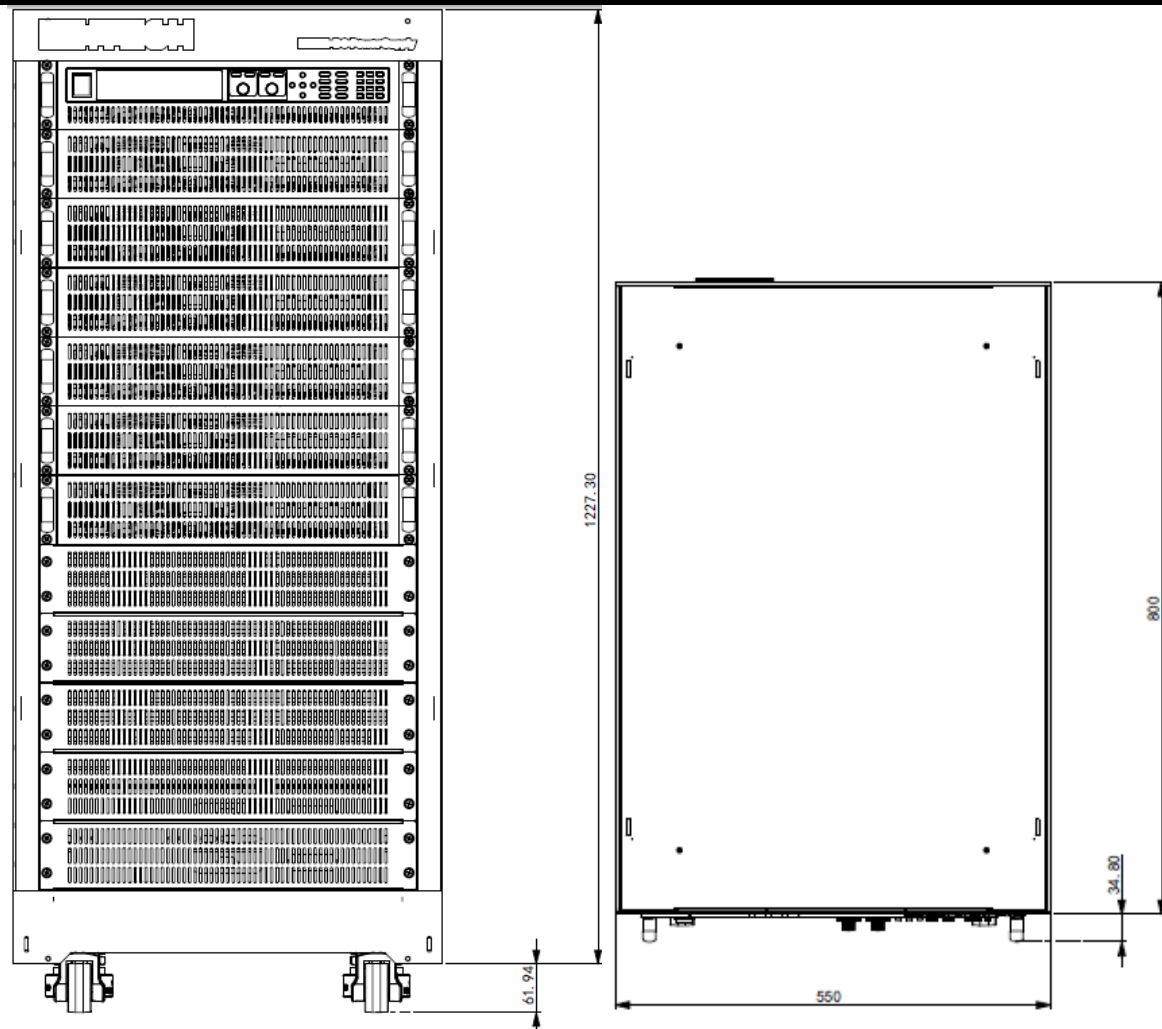

1.3 安装电源线

连接标准配件电源线，确保已经给电源供应器正常供电。

说明

IT6500D 系列电源供应器也可以工作在 110V 电压场合，但电源供应器的输出功率受限制。如果需要满功率输出请使用 $220V \pm 10\%$ 电压。

小心

本产品随机所配的电源线经过安全认证。如果要更换所提供的电源线，或必须要增加延长电缆，请确认其能够符合本产品所需的额定功率。误用会导致本产品失去质保。

- IT6512D~IT6527D 系列电源标配提供的电源线如下所示：



此系列电源交流输入连接方法如下。以 IT6522D 机型为例。

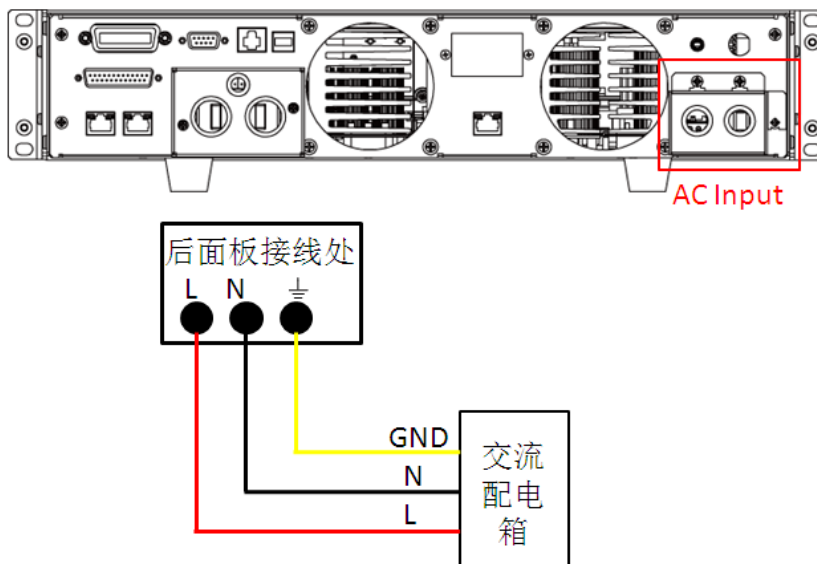

按上图先将交流电源线一端连接到本电源后面板上的交流输入端子上。连接时需将火线、零线、地线分别与设备上的对应端子连接。插入前，将螺丝松开，插进后，将螺丝锁紧。

连接电源线的另一端到交流配电箱面板上，红色端子连接到火线(L)，黑色端子连接到零线(N)，黄色端子连接地线(G)。

- IT6532D~IT6537D 系列电源供应器保留单个电源模组的 AC 输入接口，用户需要自行接入到 380V 的三相电源中，当接入三相配电箱时，每个模组的 AC 电源线要接入到三相的其中一相上，以满足每台模组的 $220V \pm 10\%$ 的电压输入。

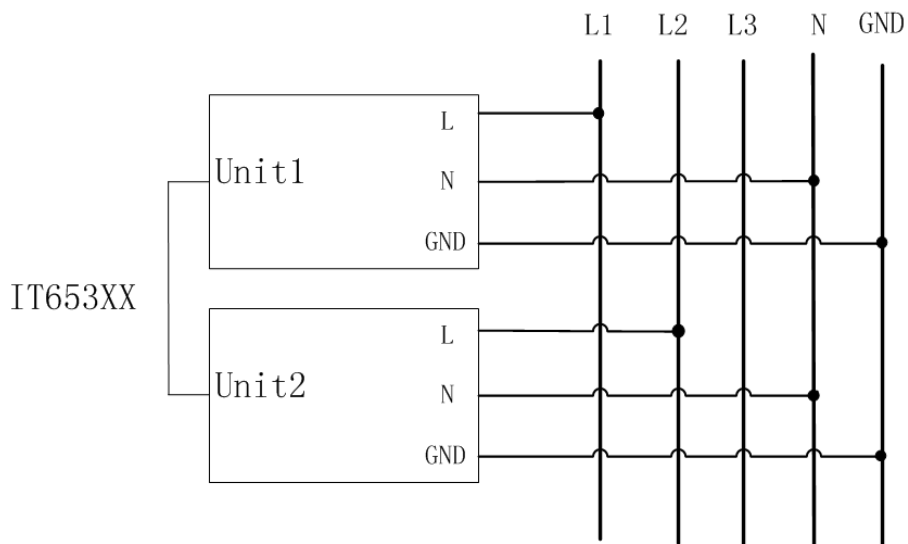

- IT6542D~IT6597D 系列电源供应器的电源线连接在机柜上,用户需要将电源线的另一端连接到交流配电箱上,详细连接如下描述。

将电源线的五根线分别接入到交流配电箱上,灰色接 L1,棕色接 L2,黑色接 L3,蓝色接 N,黄绿色接地(G)。

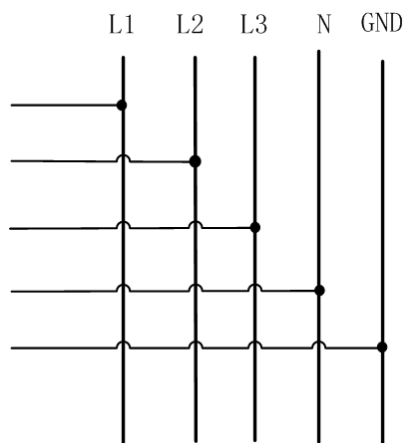

1.4 连接测试线（选件）

测试线并不是本仪器的标准配件,请根据最大电流值选择购买单独销售的选配件红黑测试线,测试线与所能承受的最大电流值规格请参见“附录”中的“红黑测试线规格”。

警告

- 连接测试线前,请务必将仪器开关关断。**Power** 开关处于 **Off** 状态。否则接触后面板输出端子会发生触电危险。
- 为防止触电,测量之前请确认测试线的额定值不要测量高于额定值的电流。所有测试线的容量必须能够承受电源的最大短路输出电流而不会发生过热。
- 如果有多个负载,则每对负载电线都必须能安全承载电源的满载额定短路输出电流。
- 为了防止电池短路事故,在本仪器上连接或拆卸测试线时,请务必确认测试线顶端未进行任何连接。因为在测试线顶端连接电池的状态下,如果发生短路状态,会导致重伤事故。
- 请始终使用本公司所提供的测试线连接设备。若更换其他厂家测试线请确认测试线可以承受的最大电流。
- 接线时注意测试线连接极性,接触紧固;严禁正极连接,负极断开

以下以本地量测为例给出测试线连接方法,本地量测和远端量测详细内容请见“后面板端子功能”。

1. 连接测试线前,请确认本仪器的 **Power** 开关处于 **Off** 状态。
2. 请确认 **Sense** 端子自带的短路夹安装正确。
3. 旋开输出端子上的螺丝,并将红黑测试线连接到输出端子上再旋紧螺丝。

当测试线所能承受的最大电流不满足当前额定电流,请使用多根红黑测

试线。例如最大电流为 1200A 时，用户需要选购 4 根 360A 规格的红黑测试线并同时接入到仪器接线端子上。

4. 将红黑测试线另一端直接接入到待测物接线端子处。

第二章 快速入门

本章将介绍 IT6500D 系列电源的通电检查步骤，确保电源在初始化状态下能正常启动和使用。以及 IT6500D 系列电源的前面板、后面板、键盘按键功能以及 VFD（Vacuum Fluorescent Display）显示功能，确保在操作电源前，快速了解电源的外观、结构和按键使用功能，帮助您更好地使用本系列电源。

2.1 产品简介

IT6500D 系列电源是高性能宽范围的单输出直流大功率开关电源供应器，本系列电源配有标准的 RS232/USB/GPIB/LAN/CAN 通讯接口，兼具桌上型和系统型的特性，可根据您设计和测试的需求，提供多用途的解决方案。

IT6500D 系列电源功能特点如下：

- 低涟波和低噪音
- 高分辨率及精度
- 高可见度的真空荧光显示屏(VFD)
- 支持 CV、CC、CP 工作模式
- 可调的上升沿及下降沿速度，支持各种模式边沿独立设定
- 支持并联功能，主动均流，扩展电源的功率输出能力
- 支持 LIST 序列文件
- 过电压、限电流、过功率、过热保护及 Vsense 反接保护
- 内置 USB/RS232/GPIB/CAN 和 LAN 通讯接口
- 具有丰富的 SCPI 指令，方便组建智能化测试平台
- 远端量测功能和模拟量控制功能
- 智能型风扇控制，节约能源，降低噪音

型号	电压	电流	功率
IT6512D	80V	120A	1800W
IT6513D	200V	60A	1800W
IT6514D	360V	30A	1800W
IT6515D	500V	20A	1800W
IT6516D	750V	15A	1800W
IT6517D	1000V	10A	1800W
IT6522D	80V	120A	3KW
IT6523D	200V	60A	3KW
IT6524D	360V	30A	3KW
IT6525D	500V	20A	3KW
IT6526D	750V	15A	3KW
IT6527D	1000V	10A	3KW
IT6532D	80V	240A	6KW
IT6533D	200V	120A	6KW
IT6534D	360V	60A	6KW
IT6535D	500V	40A	6KW
IT6536D	750V	30A	6KW
IT6537D	1000V	20A	6KW
IT6542D	80V	360A	9KW
IT6543D	200V	180A	9KW
IT6544D	360V	90A	9KW
IT6545D	500V	60A	9KW

型号	电压	电流	功率
IT6546D	750V	45A	9KW
IT6547D	1000V	30A	9KW
IT6552D	80V	480A	12KW
IT6553D	200V	240A	12KW
IT6554D	360V	120A	12KW
IT6555D	500V	80A	12KW
IT6556D	750V	60A	12KW
IT6557D	1000V	40A	12KW
IT6562D	80V	600A	15KW
IT6563D	200V	300A	15KW
IT6564D	360V	150A	15KW
IT6565D	500V	100A	15KW
IT6566D	750V	75A	15KW
IT6567D	1000V	50A	15KW
IT6572D	80V	840A	21KW
IT6573D	200V	420A	21KW
IT6574D	360V	210A	21KW
IT6575D	500V	140A	21KW
IT6576D	750V	105A	21KW
IT6577D	1000V	70A	21KW
IT6582D	80V	960A	24KW
IT6583D	200V	480A	24KW
IT6584D	360V	240A	24KW
IT6585D	500V	160A	24KW
IT6586D	750V	120A	24KW
IT6587D	1000V	80A	24KW
IT6592D	80V	1200A	30KW
IT6593D	200V	600A	30KW
IT6594D	360V	300A	30KW
IT6595D	500V	200A	30KW
IT6596D	750V	150A	30KW
IT6597D	1000V	100A	30KW

2.2 前面板介绍

IT6500D 系统电源 2U 的机型前面板相同，其他型号的机型前面板与 2U 机型的前面板一致，以下示意图是 2U 机型的前面板示意图和按键功能图。

IT6512D/IT6513D/IT6514D/IT6515D/IT6516D/IT6517D/IT6522D/IT6523D/IT6524D/
IT6525D/IT6526D/IT6527D

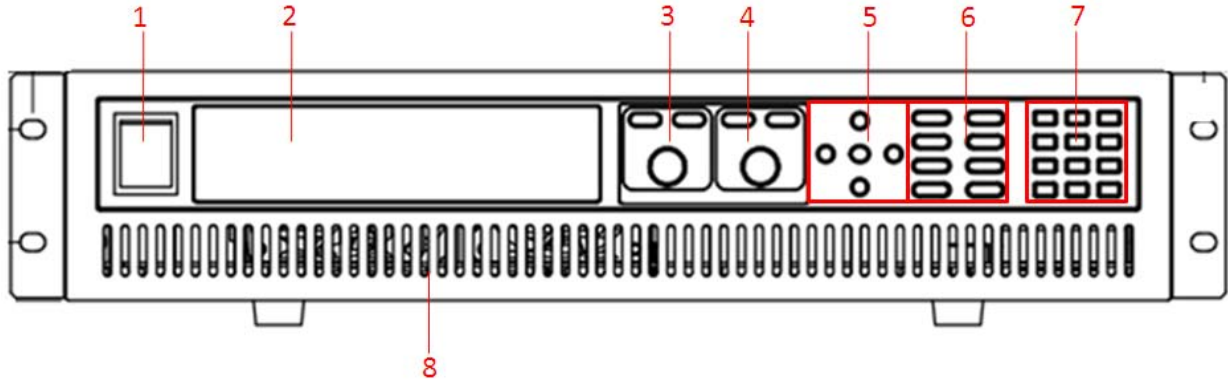

- | | |
|----------------------|----------------------|
| 1 电源开关 | 5 上、下、左、右光标移动及 OK 按键 |
| 2 VFD显示屏 | 6 功能按键，复合按键 |
| 3 电压调节脉动旋钮，粗调按钮，微调按钮 | 7 数字按键和 ESC 退出键 |
| 4 电流调节脉动旋钮，粗调按钮，微调按钮 | 8 通风孔 |

2.3 键盘介绍

IT6500D 系列不同型号的前面板按键功能相同，按键区的按键如下图所示。

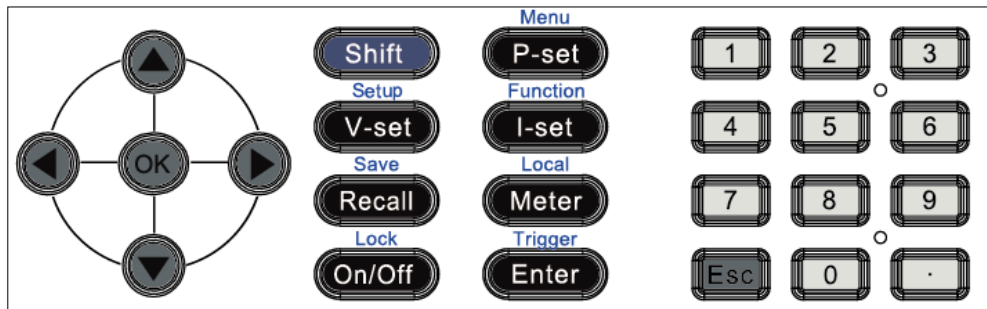

按键详细说明表

按键名称	功能说明
0-9	数字输入键
Shift	复合功能键
P-set(Menu)	功率值设置，用来设定电源输出功率（菜单功能键，用来设置电源的相关参数）
V-set(Setup)	电压设定键，设置电源输出电压值（设置电压的设置电源斜率/保护功能/上下限值）
I-set(Function)	电流设定键，设置电源输出电流值（设置电源 List 功能）
Recall(Save)	回调键，调出一个已经存储的系统参数设置值（存储键，存储系统参数设置值）
Meter/(Local)	Meter 键，用来切换面板预设值和实际输出值的显示/切回本地操作
Enter/(Trigger)	确认键，确认输入的数字和操作/触发键

按键名称	功能说明
On/Off(Lock)	输出打开(关闭)键,用来控制电源的输出状态/键盘锁功能键,用来锁定面板按键
	左右移动键,用来设定值时,调整光标到指定位置
	上下移动键,用来在菜单操作中选择菜单项或增加(减少)输出电压电流值
	确认键
	返回键
	点号

2.4 VFD 指示灯功能描述

IT6500D 系列电源前面板指示灯含义如下所示。

字符	功能说明	字符	功能说明
OFF	电源为关闭状态	Timer	无
CV	电源为恒定电压输出状态	Sense	无
CC	电源为恒定电流输出状态	Ext	无
*	键盘锁功能已开启	Addr	电源通讯口收到数据时显示 3 秒
Meter	“Meter”键开启状态	Rmt	电源在远端操作模式
Shift	使用复合按键	Error	电源有故障发生
Rear	模拟量功能打开时显示	Prot	电源进入保护状态
SRQ	电源内部状态请求事件发生	Trig	电源处于触发状态
CW	电源为恒定功率输出状态	-	-

2.5 后面板介绍

IT6500D 系列电源不同的型号后面板不同, 2U 的后面板如下图所示, 其他型号的机型除了系统总线接口和 AC 电源输入端子外与 2U 机型的后面板一致。

IT6512D/IT6513D/IT6514D/IT6515D/IT6516D/IT6517D/IT6522D/IT6523D/IT6524D/
IT6525D/IT6526D/IT6527D

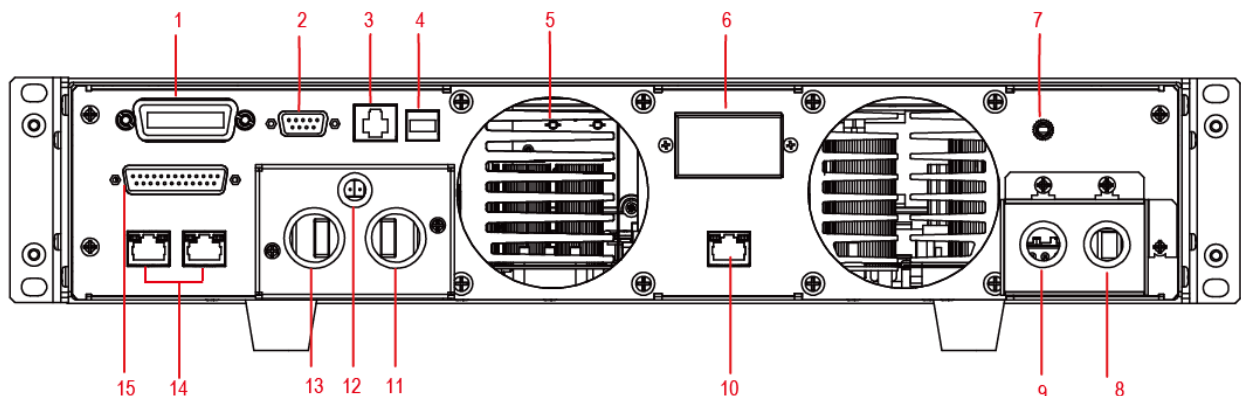

- | | | |
|-------------|-----------------|-----------------------|
| 1 GPIB 通讯接口 | 6 不对用户开放 | 11 输出端子正极 |
| 2 RS232通讯接口 | 7 接地端子 | 12 Sense 端子 |
| 3 LAN 通讯接口 | 8 AC 电源输入端子及端子罩 | 13 输出端子负极 |
| 4 USB 通讯接口 | 9 不对用户开放 | 14 系统总线接口 |
| 5 风扇 | 10 不对客户开放 | 15 DB25 模拟量及 CAN 输出端子 |

2.6 开机自检

成功的自检过程表明用户所购买的产品符合出厂标准，可以供用户正常使用。在操作电源之前，请确保您已经了解安全须知内容。

警告

- 请务必在开启电源前确认电源电压与供电电压是吻合的，否则会烧坏电源。
- 请务必将主电源插头接入带保护接地的电源插座，请勿使用没有保护接地的接线板。操作电源前，您应首先确定电源接地良好。
- 系统总线接口与输出电极之间未隔离，当通电后，禁止随意插拔总线及终端匹配电阻。
- 电源在接线前请注意正负极标识，否则将烧坏电源。

开关介绍

IT6500D 电源供应器的开关按键，用户可以直接切换开关状态开启仪器。

开关状态介绍如下：



自检步骤

电源正常自检过程如下：

1. 正确连接电源线，按电源开关键开机上电。
电源进行自检。
2. 电源自检完成，VFD 显示屏显示如下输出电压电流状态的信息。

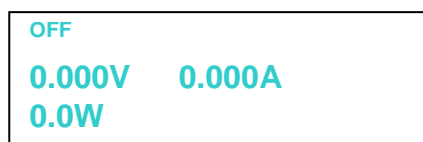

错误信息参考

电源自检过程中发生错误时可能会出现如下错误提示：

- 如果 EEPROM 损坏，会提示“Eeprom Failure”
- 如果系统设置参数丢失，会提示“Mainframe Initialize Lost”。
- 如果校准数据丢失，会提示“Calibration Data Lost”。
- 如果上次电源的状态丢失，会提示“Config Data Lost”。
- 如果并联状态组网异常，无法完成组网，会提示“NETWORKING...”。

异常处理

当启动电源时，电源无法正常启动，请参见如下步骤进行检查并处理。

1. 检查电源线是否接入正确并确认电源处于被供电状态。

电源线接入良好 => 2

电源接入错误 => 请重新连接电源线，查看该异常是否清除。

2. 电源是否打开。电源开关键处于“”电源合闸状态。

是 => 3

否 => 请按下电压开关键开启电源，查看该异常是否清除。

3. 检查系统总线的终端电阻（水晶头）是否安装正确。检查前请务必确认已了解告警信息。

是 => 4

否 => 请重新安装终端电阻，2U 的机型在系统总线接口任一端插入终端电阻。其他机型在第一台电源系统总线 **Input** 和最后一台电源系统总线 **Output** 端分别插入终端电阻。重新开机查看该异常是否清除。

4. 当电源开机时出现错误信息提示，按[Esc]按键尝试是否可以清除当前故障状态，用户也可以重新启动仪器尝试清除故障状态，重启时请等待至掉电完全后再启动，否则联系 ITECH 工程师。

第三章 功能和特性

本章将详细描述如何使用电源前面板实现电源功能及电源的操作方法。

3.1 输出电压设置

电压设置的范围在 0V 到最大输出电压值之间。当您按下[V-set]键时，按键灯会被点亮，此时可以进行电压设置操作。您可以用下面的三种方法通过前面板来设置输出电压值。

- 光标在电压显示区域时，直接按数字键再按[Enter]或[OK]键确认；
- 按 V-set, 按 Voltage 旋钮上面的[Coarse]（粗调，即整数位调节）或[Fine]（微调，小数位调节）键，再通过旋钮调节；
- （按 Voltage 旋钮上面的[Coarse]或[Fine]键，通过左右键调光标位置，再通过▲和▼调节。



说明

[Coarse]和[Fine]键为电源电压和电流的粗调和微调按钮。[Coarse]为粗调按钮，当此灯亮时，参数只能在小数点前面的位数调节；[Fine]为微调按钮，当此灯亮时，参数只能在小数点后面的位数调节。按左右按键可以任意调节光标。

3.2 输出电流设置

电流设置的范围在 0A 到满额定输出电流之间。当您按下[I-Set]键时，按键灯会被点亮，此时可以进行电流设置操作。您可以用下面的三种方法通过前面板来设置输出电流值。

- 光标在电流显示区域时按数字键再按[Enter]或[OK] 键确认；
- 按 I-set, 按 Current 旋钮上面的[Coarse]（粗调，即整数位调节）或[Fine]（微调，小数位调节）键，通过 Current 旋钮输入；
- 按 Current 旋钮上面的[Coarse]或[Fine]键，通过左右键调光标位置，再通过▲和▼调节。

3.3 输出功率设置

功率设置的范围在 0W 到满额定输出电功率之间。当您按下[P-set]键时，按键灯会被点亮，此时可以进行功率设置操作。光标在功率显示区域时按数字键再按[Enter]或[OK]键确认。

3.4 输出开/关操作

您可以通过按下前面板的[On/Off]键来控制电源的输出开关，[On/Off]按键灯亮，表示输出打开，[On/Off]按键灯灭，表示输出关闭。当电源在开启状态时，VFD上的工作状态标志（CV/CC/CW）会被点亮。

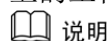

说明

电源与待测物连接好后，再把[On/Off]按键打开。

3.5 设定值/实际输出值切换

用户可以通过按下[Meter]按键，来切换电源输出电压或电流的设定值与实际输出值。当[Meter]按键灯点亮时，VFD 屏幕上显示为实际输出值，当[Meter]按键灯灭时，VFD 屏幕上显示为设定值。

用户也可以设置自动切换实际输出值，在菜单中设置 **ReturnMeter** 的值，当 **ReturnMeter** 设置为 **On** 时，用户设定完输出值后，无操作 **5s** 则自动显示当前实际输出值，电源默认设置为 **Off**，不自动切换显示实际输出值。

3.6 本地/远程操作模式切换

电源提供本地操作和远程操作两种操作模式。两种操作模式之间可以通过通讯命令进行切换。电源初始化模式默认为本地操作模式。

- 本地操作模式：使用电源机身上的按键进行相关操作。
- 远程操作模式：电源与 PC 连接，在 PC 上进行电源的相关操作。电源为远程操作模式时，除 **[Meter]**、**[Shift]+[Meter]**（Local）外，面板其他按键不起作用。可以通过 **[Shift]+[Meter]**（Local）按键切换为本地操作模式。当操作模式改变时，不会影响电源的输出参数。

3.7 键盘锁功能

可通过面板上的复合按键 **[Shift]+[On/Off]**（Lock）键，锁定仪器面板按键，此时 VFD 上显示“*”，除 **[On/Off]** 键、**[Meter]** 键、**[Shift]+[On/Off]** 键可用外，其他按键均被锁定，复按此复合键取消锁定。

3.8 存取操作

电源可以把一些常用的参数分别保存在 100 组非易失性存储器中，供用户方便、快速的取出使用。您可以用前面板的复合按键 **[Shift]**、**[Recall]**（Save）键或 SCPI 命令 ***SAV**、***RCL** 来实现存储区的存取操作。此操作要配合 **GROUP** 来进行，每个 **GROUP** 可以存 10 组，有 0 到 9 个 **GROUP**。

储存内容包括电源的电压设定值、电流设定值和功率设定值以及负载的电流设定值和功率设定值。还可以保存电源和负载的最大值，最小值以及负载的选择和外部负载的个数。

存取方式：

用复合键 **[Shift]+ [Recall]**（Save）及 0~9 数字键，按 **[Enter]** 键把预先设定电压设定值和电流设定值存储在指定的存储区域。

用键 **[Recall]** 及 0~9 数字键，即可从指定的存储区域取出电压设定值和电流设定值使用。

3.9 系统菜单

按下复合按键 **[Shift]+[P-set]**（Menu）键后进入菜单功能，此时 VFD 上显示出可选择菜单，可使用左右操作键或旋钮来翻转 VFD 屏幕，将依序出现以下功能。此时按下 **[Enter]** 键，将会进入屏显所在位置的功能选项。按 **[Esc]** 键返回上一层菜单。

Menu	菜单设置	
SYSTEM	系统菜单	
	Reset	恢复出厂设置
	Power-On	设置电源上电时的相关参数系统菜单
	Rst(Def)	初始化系统设置
	Sav0	上次关机前的设置
	Trigger	设置电源的触发方式
	Manual(Def)	手动触发
	Bus	总线触发

	Ext	外部触发
Memory	配合 Save 键或 Recall 键存储或调出 100 组设定参数	
	Group = 0	0: 代表 0-9 组; 1: 代表 10-19 组, 依此类推
Buzzer	设置蜂鸣器的状态	
	On(Def)	设置蜂鸣器为开启状态
	Off	设置蜂鸣器为关闭状态
Communication	选择与计算机通信的接口	
	RS232(Def)	选择 RS232 通讯串口
		4800, 8, N 无校验, 1, Addr...
		9600 O 奇校验 2 (0~31)
		19200 E 偶校验
		38400
		57600
		115200
	USB	选择 USB 通讯接口
	GPIB	选择 GPIB 通讯接口
		Address= 0 设置通讯地址 (0 ~31)
	LAN	选择网络通讯接口
		Gateway= 192.168.0.1 网关设置
		IP= 192.168.0.125 IP 地址设置
		Mask= 255.255.255.0 掩码设置
		Socket Port= 30000 端口号接口设置
	CAN	选择 CAN 通信接口
		250K: 波特率
		Addr: 本机通信地址
		Prescaler: 预分频
		BS1 Value: 传播时间段
		BS2 Value: 相位缓冲段
ReturnMeter	从设置状态返回测量界面	
	Off(Def)	不要自动返回
	On	自动返回 Meter 界面
P-Out	开机时输出状态设定	
	Off(Def)	开机输出状态为 OFF
	Last	开机输出状态保持和上次关机前一致
CONFIG	配置菜单	
	Load-Status	设置负载状态
	Off	负载功能关闭
	On (Def)	负载功能开启
	Static-Curr	输出 Off 静态电流配置

	Off	关闭静态电流（防止电流倒灌）
	On (Def)	打开静态电流（消除电压尾数）
Ext- Ctrl	外部控制模式及参数设置	
	Voltage (Def)	电压模式
	10v/5v	10V/5V 设置模式选择，按上下键选择。
	Resistance	电阻模式
	10k/5k	10K/5K 设置模式选择，按上下键选择。
	Off	关闭/开启外部控制模式，按上下键选择。
	On	
Parallel	设置电压范围	
	Single	单机模式
	Master	主机模式，选择此仪器为主机，按上下键选择
		Master Mount: 主机挂载的从机数量
	Slave	从机模式，选择此仪器为从机，按上下键选择
Filter	设置滤波器	
	Low	低速滤波
	Mid (Def)	中速滤波
	Fast	高速滤波
Sense-Protection	Sense 测量反接保护功能	
	Disable	反接保护功能禁用
	Enable(Def)	反接保护功能启用
		V = 5V: 保护电压，Sense 电压和输出电压差值
		Delay = 0.1ms (Def): 保护延迟时间
INFO	系统信息	
	Model	仪器型号
	Ver	仪器软件版本
	SN	仪器 SN 编号
	Last Cal	仪器上次校准日期

 说明

按复合按键[Shift]+[P-set] (Menu) 入菜单选项之后，按[Esc]即可退出菜单操作。在进行任何功能按键操作时，按[Esc]键，均可退出功能操作状态。

恢复设置 (>Reset)

该选项用于将系统菜单 (SYSTEM MENU) 中各项设置恢复为出厂默认值。按 [Enter]，恢复出厂默认值。将系统中所以设定值都恢复为出厂默认值，(Def) 标记的值。

上电参数 (>Power-on)

上电参数选择为 Rst 时，每次开机电源的设定参数为 0V, 0A, 功率额定值，设置菜单 (Setup) 和功能菜单 (Function) 下的参数设定值也恢复初始值。

Rst 不初始化系统设置和配置设置。若选择为 Sav0, 则参数为上次关机前所有设置。

触发模式的选择 (>Trigger)

触发功能用于触发电压和触发电流和触发功率的输出, 可选择 Manual、Bus 和 Ext 三种触发方式。

- 若为 Manual 选项, 则触发信号为面板复合按键[Shift]+[Enter] (Trigger) 提供;
- 若为 Bus 选项, 则为总线触发模式。
- 若为 Ext, 则为外部信号触发。出厂设置为 Manual 选项。

存取组设置 (>Memory)

电源可以用存取组设置把一些常用的参数分别保存在 100 组非易失性存储器中, 供用户方便、快速的存储/取出。

- GRP0:表示把电源参数存储在 0~9 位置/取出 0~9 位置的参数, 按复合按键[Shift]+[Recall] (Save) 再用 0~9 数字键进行存储/用键[Recall]及 0~9 数字键取出。
- GRP1:表示把电源参数存储在 10~19 位置/取出 10~19 位置的参数。按复合按键[Shift]+ [Recall] (Save) 再用 0~9 数字键进行存储/用键[Recall]及 0~9 数字键取出。此时数字按键“0”代表将电源参数存储在 10 的位置/取出位置 10 的电源参数, 数字按键“1”代表将电源参数存储在 11 的位置/取出位置 11 的电源参数, 以此类推。
- GRP2~GRP9 依上述类推。

键盘声音设置(>Buzzer)

该菜单项可以设置键盘按下时蜂鸣器是否鸣叫。若为 On 选项时, 有键盘按下时蜂鸣器鸣叫; 若为 OFF 选项时, 蜂鸣器不鸣叫。出厂设置为 On 选项。

通讯模式的设置(>Communication)

该选项可以设置电源的具体通信模式。本电源标配有 RS232/USB/GPIB/LAN/

CAN, 在此选项中, 可选任意一种做为当前的通信方式。其中 GPIB 的地址设定在 0-31 间可选;RS232 的波特率选项有 4800, 9600, 19200, 38400, 57600, 115.2K,数据位 8 位, 校验位选项有 NONE,ODD,EVEN;在用电源与上位机通讯前, 您必须设置该选项, 确保电源的通信配置与上位机的配置相一致。

返回测量状态 (>ReturnMeter)

该选项可以设置电源在 5S 时间内无操作的情况下, 是否从设置状态返回测量状态。选择 On 表示自动返回功能打开, 在 5S 内无人操作仪器则自动返回测量状态, 选择 Off 则一直停留在设置状态, 不会返回测量状态。

开机输出状态 (>P-Out)

该选项设置电源开机时的输出状态, 选项 Last 表示开机输出状态与上一次关机前一致, 若上次关机前为 On, 则关机再重开机后的状态为 On;选项 Off 表示开机输出状态为 Off。

内部负载状态设置 (>Load)

电源内部负载的作用是: 在电源做高速下降沿时释放内部电容里的电荷。每次开机时 Load 状态为 On。

当此项功能打开时，会出现电池充不满的现象，所以，当用 IT6500 系列电源给电池充电时，需要将此功能关闭。

当使用下降沿设置功能时需将 Load 功能打开。

滤波器设置

该选项设置电源的显示滤波频率。本系列电源滤波功能是平均值计算。不同的档位平均数不同，不同档位的平均数值为：Low 为 2^{16} ，Mid 为 2^{14} ，High 为 2^8 。

3.10 设置菜单

在设置菜单中，用户可以设置电源的相关参数的设置，电源的设置参数如下：

- 电压/电流/功率的斜率
- OVP/OCP/OPP 功能
- 电压/电流/功率上下限

用户在前面板中直接按[Setup]键进入 Source 设置菜单中进行配置。

Setup	Source	电源设置菜单	
	Slope	电源斜率配置	
		V-Rise: 电压上升斜率	
		V-Fall: 电压下降斜率	
		I-Rise: 电流上升斜率	
		I-Fall: 电流下降斜率	
		P-Rise: 功率上升斜率	
		P-Fall: 功率下降斜率	
	OVP	过电压保护	
		On	启用过电压保护功能
			V: 过电压值
			Delay: 过电压保护延迟时间
		Off	禁用过电压保护功能
	OCP	过电流保护	
		On	启用过电流保护功能
			I: 过电流保护值
			Delay: 过电流保护延迟时间
		Off	禁用过电流保护功能
	OPP	过功率保护功能	
		On (Def)	启用过功率保护功能
			P: 过功率保护值
			Delay: 过功率保护延迟时间
		Off	禁用过功率保护功能
	Limit	V-Max	电源电压最大值
	V-Min	电源电压最小值	
	I-Max	电源电流最大值	
	I-Min	电源电流最小值	
	P-Max	电源功率最大值	
	P-Min	电压功率最小值	

3.11 输出上升沿/下降沿设置

本系列电源具有可调的上升沿及下降沿速度。各种模式下（CV、CC、CP）均支持设置上升、下降时间，设定范围为 0.001S~24H。

1. 按[Shift]+[V-set](Setup)键，进入电源配置界面。
2. 选择“Source”。
3. 选择“Slope”。

用户可以设置电压、电流和功率的上升下降时间。单位时间为秒（S）。每个设置项可以通过上下方向键来进行选择。可通过数字键或者上下键或旋钮调节上升时间，输入结束后按[Enter]或者[OK]键确认。

- V-Rise/ V-Fall: 电压上升斜率和下降斜率。
- I-Rise/ I-Fall: 电流上升斜率和下降斜率。
- P-Rise/P-Fall: 功率上升斜率和下降斜率。

说明

上升/下降时间是指在电源输出为 On 状态下，一个电压点上升/下降到另外一个电压点的时间。若观察某电压下降至 0V 的下降沿，需要通过[V-set]设定 0V，按[Enter]确认后电压即按照所设定下降沿开始下降。

3.12 保护功能

IT6500D 系列电源提供过电压、过电流、过功率保护功能，以及温度保护、Sense 反接保护、掉电保护及输入欠压保护。当出现保护时，请检查故障原因并排除故障，按[Esc]按键，可以解除保护状态。

过电压保护

过电压保护功能允许用户开启保护功能并设置一个过电压保护点和保护延迟时间，当电路中的电压大于此保护点时，电源将进行 OVP 保护。产生过压保护的原因可能有：（1）用户设置的保护点低于设定电压（2）外部灌入较高的电压（3）电源故障输出高压。

一旦电源过压保护，将立即关闭输出，并且 VFD 标记 Prot 将点亮，显示屏上显示“Over Voltage”。应避免加载于输出端的外部电压超过额定电压的 120%，否则产品内部器件会损坏！

当电源处于过电压保护状态后，需检查外部原因，当外部因素消除之后，通过 On/Off 按键，方可重新打开输出，若为通信状态，必须先把保护状态清除，方可通过 OUTP ON 打开输出。

设置 OVP 电压值的操作如下：

1. 按复合按键[Shift]+ [V-set](Setup)，进入配置菜单。
2. 在菜单中选择“Source”，按[Enter]确认。
电源可以设置其过电压保护。
3. 按左右键选择 OVP，按[Enter]确认。
4. 选择 On，将 OVP 功能打开，再按[Enter]键。
5. 按数字键设置 OVP 电压值，再按[Enter]键确认。
6. 按数字键设置 OVP 功能的延迟时间，延迟时间设置范围为：0.001S~10.00S。按[Enter]键确认，按[Esc]可退出菜单设置。

过电流保护功能 (>OCP)

过电流保护功能允许用户设置一个过电流保护点，当电路中的电流大于此保护点时，电源将进行 OCP 保护。过电流保护时，电源输出将关闭，并且伴有蜂鸣器的鸣叫，VFD 标记 Prot 将点亮，VFD 显示“Over Current”。

当电流值设置比 OCP 电流值大时，OCP 对所测试的设备有保护的功能。

当电流值设置比 OCP 电流值小时，设置的电流值就可以将电流限定而起到保护的作用。本系列电源可以设置电源的 OCP 保护功能。

设置电源 OCP 电流值的操作如下：

1. 按复合按键[Shift]+ [V-set](Setup)，进入配置菜单。
2. 在菜单中选择“Source”，按[Enter]确认。
3. 按左右键选择 OCP，按[Enter]确认。
4. 选择 On，将 OCP 功能打开，再按[Enter]键。
5. 按数字键设置 OCP 电流值，再按[Enter]键确认。
6. 按数字键设置 OCP 功能的延迟时间，延迟时间设置范围为：0.001S~10.00S。按[Enter]键确认，按[Esc]可退出菜单设置。

过功率保护

过功率保护是当功率超过电源额定功率时所实施的保护措施，过功率保护时，电源输出将关闭，VFD 标记 Prot 将点亮，并且 VFD 显示屏上将显示“Over Power”字样。

本系列电源可以设置电源的 OPP 保护功能。

设置电源 OPP 电流值的操作如下：

1. 按复合按键[Shift]+ [V-set](Setup)，进入配置菜单。
2. 在菜单中选择“Source”，按[Enter]确认。
3. 按左右键选择 OPP，按[Enter]确认。
4. 选择 On，将 OPP 功能打开，再按[Enter]键。
5. 按数字键设置 OPP 功率值，再按[Enter]键确认。
6. 按数字键设置 OPP 功能的延迟时间，延迟时间设置范围为：0.001S~10.00S。按[Enter]键确认，按[Esc]可退出菜单设置。

过温保护

过温度保护是当仪器内部温度超过 90 度时所实施的保护措施，一旦过温度保护，电源输出将关闭，并且 VFD 显示屏上将显示“Over Temperature”字样。

掉电保护

掉电保护是当仪器电源开关被关断后，仪器检测到掉电状态后，立即执行输出关闭动作，仪器界面显示“Power Down”。

欠压保护

当仪器内部故障导致内部电压较低、或者 AC 输入电压较低时，仪器会启动欠压保护。或当接入 110V 的 AC 电源，仪器输出功率被限制，当设定的输出功率超出

了限值，仪器也会启动欠压保护状态。欠压保护时仪器界面显示“Under Voltage Prot”。

Sense 反接保护功能

当发生如下情况时发生 Sense 反接保护：

- 当远端量测极性反接时，电源会立即 Off，蜂鸣器鸣叫，屏幕上会显示“Sense Reverse Prot”。按[Esc]按键，解除当前保护状态。

检查是否极性反接，若是，请重新连接正确。

- 机器输出端子电压和 sense 远端电压差值超过 sense 设置电压并持续超过 sense 延迟时间，即发生 sense 反接保护

在干扰严重场合、输出线或者 sense 线较长场合，因电流突变导致导线电感产生较高的反向电动势，可能误报 sense 反接保护，此时可将延迟时间或者 sense 电压适当增大，以降低 sense 灵敏度；同时该设置会导致 sense 真反接过冲电压较高。

设置 Sense 保护的操作如下：

1. 按复合按键[Shift]+ [P-set] (Menu)，进入配置菜单。
2. 按右方向键在菜单中选择“CONFIG”进入。
3. 按左右键选择 Sense-Protect，按[Enter]确认。
4. 选择 On，将 Sense 反接保护功能打开，再按[Enter]键。
5. 按数字键设置 Sense 反接保护电压差值，再按[Enter]键确认。

按数字键设置 Sense 反接保护功能的延迟时间，延迟时间设置范围为：0.1-100ms。按[Enter]键确认，按[Esc]可退出菜单设置。

3.13 最大和最小值的设定

电源最大电压设置范围在 V-min 到满额定输出电压之间，您可以按复合按键 [Shift]+ [V-set](Setup) 键进入配置菜单进行设置电源的电压、电流和功率上下限值。

设置电源电压上下限值的操作如下：

1. 按复合按键[Shift]+ [V-set](Setup)，进入配置菜单。
2. 在菜单中选择“Source”，按[Enter]确认。
3. 按左右键选择 Limit，按[Enter]确认。
4. 按数字键设置电压最大值 V-Max，再按[Enter]键。
5. 按数字键设置 V-Min 电流最小值，再按[Enter]键确认。

也可以按方向键选择电流或功率的上下限值。

6. 按数字键设置电流和功率的上下限值或按[Esc]可直接退出菜单设置。

在设置好电压上下限后，输出电压值就只能在电压上下限内设置。Vmax 的出厂设置为对应型号电源的额定输出电压，V-Min 为 0V。

3.14 充电保护功能

本电源可应用于电池充电测试领域，在电池充电测试时，本系列电源提供充电保护功能。当内部负载启用时也不会给待测物进行放电。充电保护时电源关闭输出

的过程如下所述。

1. 电源输出关闭（On/Off 键灯灭），电源将停止输出。
2. 内部负载以一个小的电流来卸放电源输出时的电容能量。
 - 当检测到电容能量卸放异常，则判定输出端连接的待测物为电池或其他能量储存设备。→步骤 3
 - 当电源输出电容能量卸放正常则判定未发现能量储存设备，将持续以该电流卸放到 0V。→结束
3. 电源将自动关闭内部负载，立即停止放电。

通过该保护功能禁止对待测设备进行放电来保证设备安全。也可以避免电池充电测试中电池充不满的现象。

3.15 LIST 操作

IT6500D LIST 模式总共包含有 10 个文件（File1~File10），每一个 File 里面包含有 10 个波形，每个波形由 10 个步骤编成，您需要编辑每个步骤的电压、电流、脉宽以及上升或者下降斜率。每个波形可以设置循环，每个 list file 文件也可以设置循环。一个 list 下面可以按照顺序链接十个波形文件。LIST 文件和波形文件的关系如下图所示。

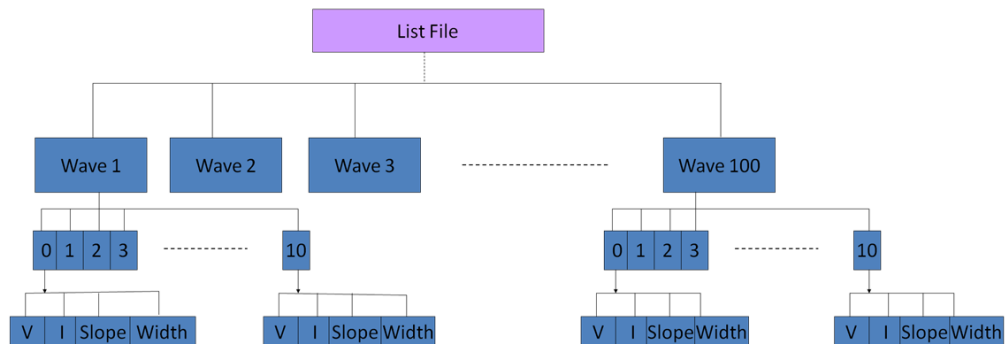

List 文件可以从 100 个波形中选择任意的波形，每个 List 文件最多可以选中 10 个波形文件，并按照先后顺序将波形文件组合成 List 文件。

每个波形文件有十个步骤。List 文件可以选中波形文件并设置循环执行的次数。

List 功能菜单如下。

List	List 功能菜单	
	On/Off	List 功能开关
	Recall	List 文件调用
		Recall List File: 需要调用 list 文件编号。
	EditFile	List 文件编辑
		Repeat: List 文件重复次数
		Wave Count: 该 List 文件包含的波形总数
		1st Wave Select: 选择的第一个波形编号
		1st Wave Repeat: 选择的第一个波形重复的次数
		Yes/No: 是否保存到文件中
	EditWave	波形文件编辑
		Recall Wave: 需要调用 Wave 文件编号

	Step Count: Wave 文件包含的总步骤数
	Step1 Voltage: 步骤一的电压设定
	Step1 Current: 步骤一的电流设定
	Step1 Width: 步骤一的持续时间设定
	Step1 Slope: 步骤一的斜率设定
	Save to Wave: 保存到波形文件中

波形 (Wave) 编辑和顺序 (List) 编辑无需区分先后顺序。

编辑 Wave 波形

List 文件可以排列链接多个 Wave 波形文件, 用户可以事先编辑好多个 Wave 波形文件, 在使用时选择已编辑好的符合需求的波形文件。本系列电源最多可以编辑 100 个波形文件。

以编辑三步为例, 编辑 Wave 波形步骤如下:

1. 按[Shift]+ [I-set] (Function), 进入 List 操作。
2. 按  在菜单中选择 **EditWave**, 按[Enter]确认。
3. 按数字键输入当前编辑的 Wave 波形文件编号, Recall Wave= 01, 按[Enter]确认。
4. 按数字键输入当前 Wave 波形文件的总步骤数, Step Count=03, 按[Enter]确认。
5. 按数字键依次设置本 Wave 波形步骤 1 的电压、电流、斜率和持续时间。
 Step1 Voltage = 1V
 Step1 Current = 1A
 Step1 Width = 1s
 Step1 Slope = 0.1s
6. 编辑完步骤 1 的以上参数后, 继续编辑步骤 2 和步骤 3 的相同参数, 步骤数根据客户需求来定, 最多可编辑 10 步。编辑的步骤与客户定义的 Step Count 保持一致。
7. 选择 Yes。编辑完成后选择保存或不保存, 选择 Yes, 则保存到波形文件中, 若选择 No, 则不保存, 直接返回 List 设置界面。
8. 选择 Save to Wave 进行保存, 按[Enter]确认。

编辑 List 文件

编辑 List 文件就是将几个波形 (Wave) 按照一定的次序进行排列连接。

以连接 3 个波形文件为例, 编辑 List 文件步骤如下:

1. 按[Shift]+[I-set] (Function), 进入 List 操作。
2. 按  在菜单中选择 **EditFile**。
3. 按数字键设置该 List 文件执行时循环的次数, 例如循环 2 次, Repeat = 2。
4. 按数字键设置该 List 文件包括的 Wave 波形总数, Wave Cont = 3。
5. 按数字键输入第一个选择的 Wave 波形的编号和循环次数。
 1st Wave Select = 02
 1st Wave Repeat = 1

6. 按数字键输入第二个选择的 Wave 波形的编号和循环次数。
 2nd Wave Select = 02
 2nd Wave Repeat = 1
7. 依次选择排列的 Wave 波形和循环次数，每个 List 文件中的波形数和排列顺序根据客户的需求自己定义，一个 List 文件最多可链接 10 个 Wave 波形。编辑的波形数与客户定义的 Wave Count 保持一致。
8. 选择 Yes。编辑完成后选择保存或不保存，选择 Yes，则保存到 List 文件中，若选择 No，则不保存，直接返回 List 设置界面。
9. 选择 Save to File = 01 进行保存，按[Enter]确认。

运行 List 文件

List 文件编辑完成后，用户需要设置触发方式等并启动 List 功能，返回到主界面进行触发运行。详细步骤如下：

- 在开启 List 功能前，请先设置触发方式。触发源选择详见 3.9 章节。
 1. 按复合按键[Shift]+[P-set] (Menu)，进入系统菜单。
 2. 选择 SYSTEM，按左右方向键选择 Trigger。
 设置所需的触发方式。默认的触发方式为 Manual。
- List 文件的触发操作：
 1. 按[Shift]+[I-set] (Function)，进入 List 操作。
 2. 按  在菜单中选择 Recall，按[Enter]确认。
 Recall File Name = 01
 3. 按方向键选择 Off，按[Enter]确认，此时 Off 变为 On，List 功能打开。
 On Recall EditFile EditWave
 4. 按[Esc]退出到主界面，按下[On/Off]打开电源输出，界面显示如下。
 0.00V 0.00A
 0.0W List
 5. 按[Shift]+[Enter] (Trigger) 键触发。VFD 上 Trig 字样被点亮。



说明

如果 LIST MENU 下面显示为 On Recall EditFile EditWave，或者是外部模拟量控制功能被开启，此时编辑 List 文件，Wave 文件均不能操作，需要先将 On Recall EditFile EditWave 改为 Off Recall EditFile EditWave，再进行操作。

LIST 输出波形示意图

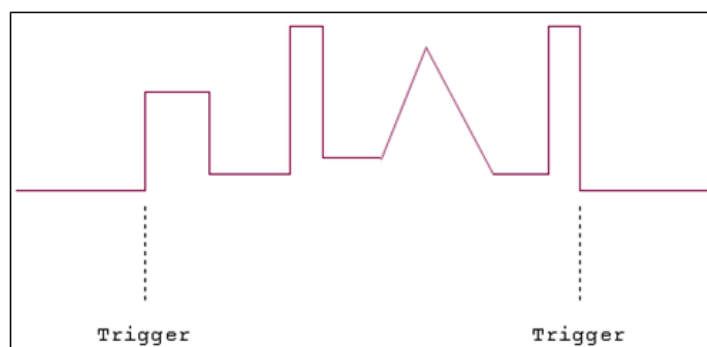

3.16 并机操作

本系列电源供应器相同机型能够并联使用，并联可以增加功率输出能力和输出电流。本系列电源还提供并联仪器主动均流功能。

下图显示的是 3 台并联的电源设备，其中系统总线作用为主从连接。

图 1 三台并联的电源设备示意图

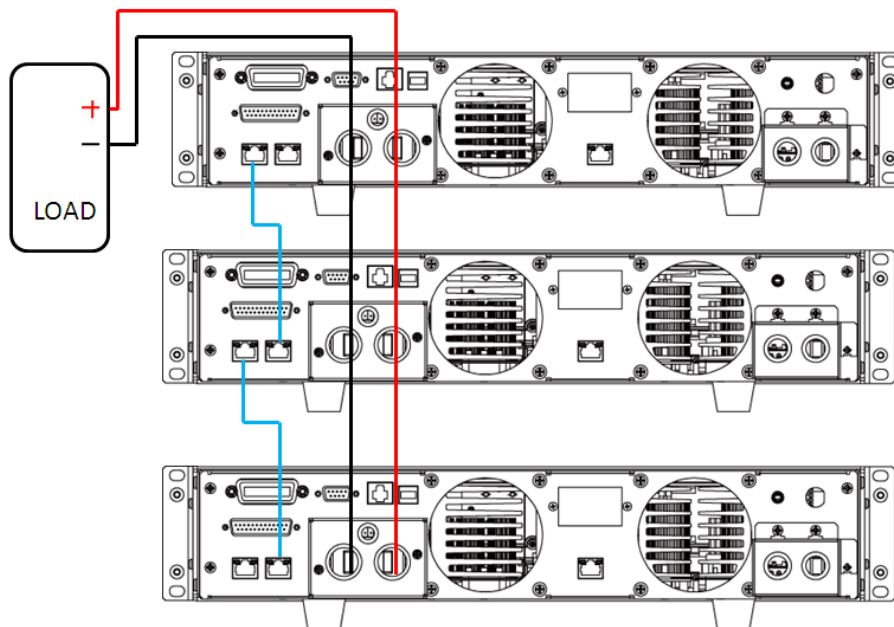

配置 3 台电源并联主从连接的操作如下：

1. 配置一台电源供应器作为主机（Master），其他电源作为从机（Slave）。
2. 按复合按键[Shift]+[P-set]（Menu）进入系统菜单将电源供应器设置为主从模式。
3. 按右键选择“CONFIG”，再按[Enter]进入配置菜单。
4. 按右键选择“Parallel”，再按[Enter]进行设置并联。
 - Single: 单机模式。
 - Slave: 从机模式。
 - Master: 主机模式。当选择该仪器为主机模式时，需要为主机设置挂载的从机数量。
Mount: 在并联关系中的总机器数量。例如 Mount=3。
5. 主从机设置完成后关闭电源，连接组网。
6. 按上图连接方式连接组网，请设置完成并联设置后再连接网络，否则电源开机时检测到并联设置异常而无法开启。

小心

- 连接系统总线时，请注意仪器后面板自带的终端匹配电阻，如果卸除，仪器则可能无法正常使用，用户可以将终端匹配电阻安装在第一台的系统总线 Input 端和最后一台的系统总线 Output 端。
- 系统总线接口与输出电极之间未隔离，当通电后，禁止随意插拔总线及终端匹配电阻。

3.17 后面板端子功能

当待测物消耗较大电流或导线较长时，就会在被测仪器到电源的连接线上产生较大的压降。为了保证测量精度，电源在后面板提供了一个远程量测端子，用户可以用该端子来测量被测仪器的端子电压。

例如现实应用中，如果电源用来电池充电测试时，导线的压降会引起两端的电压不一致，电源的关断电压跟电池的实际电压不一致，导致测量不精确。

Vs+/Vs-和 V+/V- 后面板示意图：

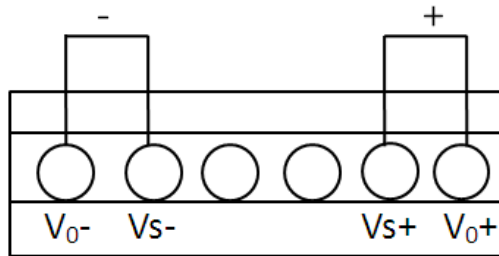

- V_{0+}, V_{0-} : 输出端子;
- V_{S+}, V_{S-} : 远程量测端子;

使用本地量测:

本地量测不补偿导线上的电压降，操作如下:

1. 使用仪器后背板自带的短路夹或直接在 V_{0+} 和 V_{S+} 及 V_{0-} 和 V_{S-} 之间用导线短接。当使用本地测量时，后面板的远端测量端子不可悬空。

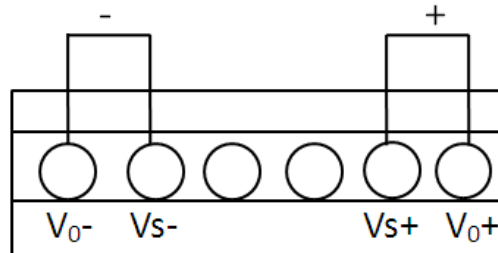

2. 将后面板输出正负端子用导线连接至待测设备上。



说明

接线时请注意正负极性，否则会损坏仪器！在不使用 sense 功能情况下，请不要将 sense 端子悬空。

使用远端量测:

使用远端量测功能允许补偿在电源输出端子和待测设备之间的电线上的压降。操作如下:

1. 卸掉后背板端子板连接器 V_{0+} 和 V_{S+} 之间以及 V_{0-} 和 V_{S-} 之间的任何跳线或短路夹。
2. 从 V_{S+} 和 V_{S-} 到待测设备连接一对感应导线
3. 从后面板输出正负端子到待测设备连接一对驱动导线



说明

为保证系统稳定性，请在 IT6500D 系列的远端量测与待测物之间使用铠装双绞线。接线时请注意正负极性，否则会损坏仪器！

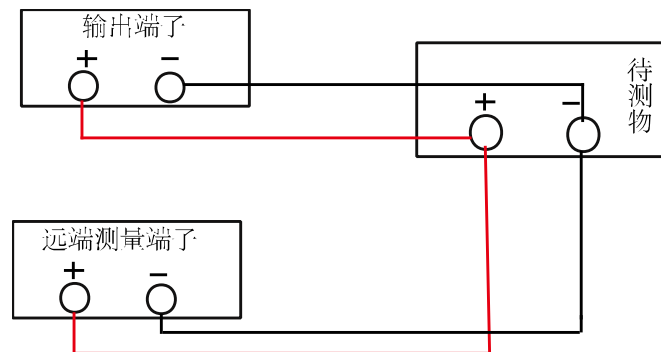

远端量测保护功能 (>Sense-Protect)

当远端量测极性反接时，电源会立即 **Off**，蜂鸣器鸣叫，屏幕上会显示“Sense Reverse Prot”。按[**Esc**]按键，解除远端量测保护。

清除极性反接保护状态的操作：

检查是否极性反接，若是，请断开连接物，重新连接。

3.18 模拟量接口（增强隔离型）

本系列电源后面板有一个 **DB25** 的模拟量接口，可以通过该接口连接外部电压（**0V~5V/0V~10V**）或外部电阻（**0KΩ~5KΩ/0KΩ~10KΩ**）来编程 **0~满量程** 的输出电压或电流。同时可通过模拟量监视功能（**0V~5V/0V~10V**）来监视当前 **0~满量程** 的输出电压或电流。

模拟量信号带宽小于 **100HZ**，信号带宽内支持任意波形，当编程信号频率或幅度超出输出能力，将自动限制输出幅度。

当并机操作时，可通过主机模拟量接口编程或者监视输出，**0V~5V/0V~10V** 编程和监视量程变为 **0~并机满量程**。该模拟量接口与输出电极具有安全的电气隔离。

此功能需要设置如下参数：

Monitor	10V(Def)	10V 监视模式
	5V	5V 监视模式
Ext- Ctrl	外部控制模式及参数设置	
	Voltage (Def)	电压模式
	10V(Def)/5V	10V/5V 设置模式选择，按左右键选择
	Resistance	电阻模式
	10k/5k	10KΩ 或者 5KΩ 设置模式选择，按上下键选择。
	Off	关闭/开启外部控制模式，按上下键选择。
	On	

以上参数可通过配置菜单来进行选择。

1. 按复合按键[**Shift**]+[**P-set**] (Menu)进入菜单。
2. 按右键选择 **CONFIG**，再按[**Enter**]进入配置菜单。
3. 按右键选择 **Ext-Ctrl**，再按[**Enter**]进入外部模拟量参数的设置。设置每一项时，需配合上下键进行选择。

将 **Ext-Ctrl** 选择为 **On** 状态后，退出菜单，此时 **VFD** 状态栏 **Rear** 指示灯将点亮，右下角将显示 **Analog** 字样。

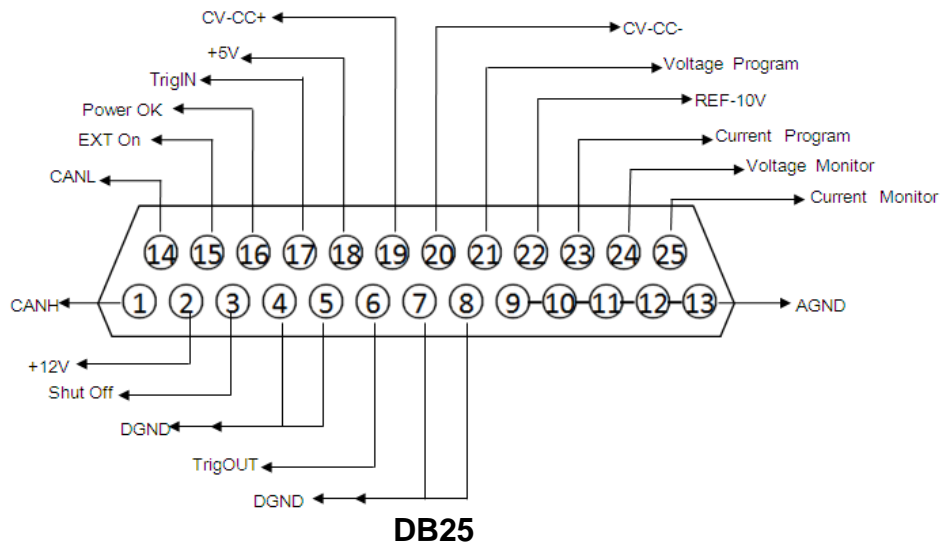

引脚	名称	说明
1脚与14脚	CANH CANL	CAN 通讯 H 与 CAN 通讯 L。
2脚	+12V	电源输出 12V 电压，驱动能力 0.1A
3脚	Shut Off	为紧急状态下关闭功能，一般为悬空，默认低电平；当外接高电平时，输出关闭。
15脚	EXT ON	控制电源输出 On/Off，默认高电平，输出受 On/Off 控制；当外接低电平、或者短路到 DGND 时，关闭输出，此时设置输出 On/Off 无效。
16脚	Power OK	指示电源输出是否正常，若正常，则输出 5V，若电源出现故障则输出 0V。
17脚	TrigIN	反接保护模块故障输入信号，当输入低电平，则报"OutPut Reverse Protect"故障
6脚	TrigOUT	反接保护模块控制输出信号，当电源输出 On 时，该引脚输出高电平；当电源输出 Off 时，该引脚输出低电平；可用于其他设备 On/Off 同步控制，驱动能力 5V/5mA
18脚	+5V	电源自身输出的 5V 电压，用于数字电源，驱动能力 0.1A
19脚与20脚	CV_CC+ CV_CC-	两脚之间用来指示电源工作状态：当在 CV 模式下，两脚之间输出 5V；CC 模式下，两脚之间输出 -5V。
21脚	Voltage Program (电压设定)	模拟量控制输出电压： 当设置 Voltage 为 10v 时，输入模拟量范围应为 0-10V 的电压，调节输出电压在 0-电压满量程之间； 当设置 Voltage 为 5v 时，输入模拟量范围应为 0-5V 的电压，调节输出电压在 0-电压满量程之间； 当设置 Resistance 为 10k 时，输入模拟量范围应为 0-10K 的电阻，调节输出电压在 0-电压满量程之间； 当设置 Resistance 为 5k 时，输入模拟量范围应为 0-5K 的电阻，调节输出电压在 0-电压满量程之间。
22脚	REF_10V	电源自身输出的 10V 参考电压，可以连接一个电阻分压，用于模拟量控制
23脚	Current Program (电流设定)	模拟量控制输出电流： 当设置 Voltage 为 10v 时，输入模拟量范围应为 0-10V 的电压，调节输出电流在 0-电流满量程之间； 当设置 Voltage 为 5v 时，输入模拟量范围应为 0-5V 的电压，调节输出电流在 0-电流满量程之间； 当设置 Resistance 为 10k 时，输入模拟量范围应为 0-10K 的电阻，调节输出电流在 0-电流满量程之间； 当设置 Resistance 为 5k 时，输入模拟量范围应为 0-5K 的电阻，调节输出电流在 0-电流满量程之间。

24 脚	Voltage Monitor (电压监视)	监视得到的实际电压值为对应的监控电压值, 例如, 模拟量电压选择 10V, 控制 0~80V 的电压, 输出电压是 20V, 那么此引脚将输出 2.5V 电压。同理, 若模拟量电压选择 5V, 控制 0~80V 的电压, 输出电压是 20V, 那么此引脚将输出 1.25V 电压。
25 脚	Current Monitor (电流监视)	监视得到的实际电压值为对应的监控电压值, 例如模拟量电压选择 10V, 控制 0~120A 的电流, 输出电流是 12A, 那么此引脚将输出 1V 电压。同理, 若模拟量电压选择 5V, 控制 0~120A 的电流, 输出电流是 12A, 那么此引脚将输出 0.5V 电压。
9/10/11/12/13 脚	连接 AGND	模拟量接口 (包括 21 脚 VPRG、22 脚 REF_10V、23 脚 IPRG、24 脚 VMON、25 脚 IMON) 地线。
4/5/7/8 脚	内部连接到 DGND	是 15 脚 EXT ON、3 脚 SHUT OFF、16 脚 POWER OK、17 脚 TrigIN、6 脚 TrigOUT、19 脚 CV_CC+ 和 20 脚 CV_CC- 的地线。

电压设定(Voltage Program)

这一功能能够由外部模拟信号改变电压的输出, 方法是向引脚 21 连接一个外部直流电压 (电压模式) 或外部电阻器 (电阻器模式)。要启用这一功能, 输出控制必须处在外部模拟控制模式下。用来控制满刻度输出电压的外部电压范围或电阻器, 设定范围可在 0~5V/0~10V 或 0~5KΩ/0~10KΩ 的范围内选择。欲打开电压设定, 打开菜单 MENU (菜单) → CONFIG (配置) → Ext-Ctrl (外部模拟控制), 按右键选择 Voltage (或 Resistance), 按左右键即可选择电压模式或电阻器模式。

- 电压模式

在电压模式下, 用户可以通过引脚 21 设定电源供应器的电压输出值。

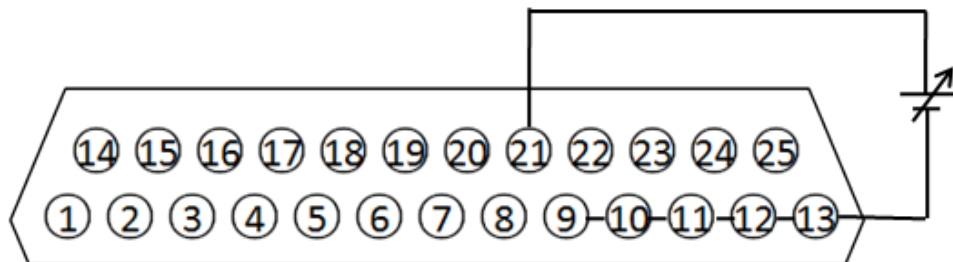

- 电阻器模式

引脚 21 和引脚 13 (GND 地线) 可与一个电阻器连接, 用来设定电源供应器的输出电压值。

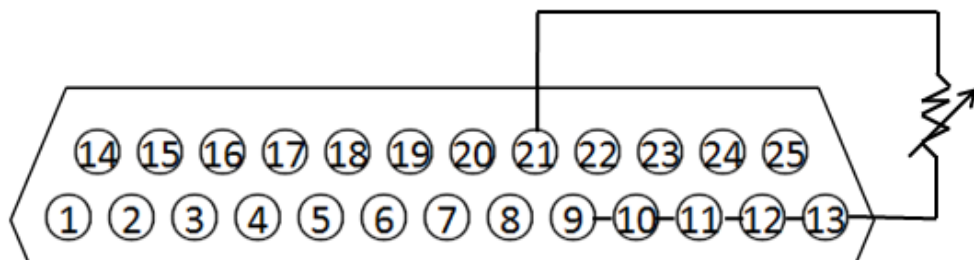

欲设定 0~5V/0~10V 或 0~5KΩ/0~10KΩ 外部模拟设定范围, 打开菜单 MENU (菜单) → CONFIG (配置) → Ext-Ctrl (外部模拟控制)。按右键选择 Voltage (或 Resistance)。

按左右键在 5V/10V 或 5KΩ/10KΩ 的程序满刻度范围之间作出选择。

电流设定(Current Program)

这一功能能够由外部模拟信号改变电流输出，方法是向针脚 23 连接一个外部直流电压（电压模式）或外部电阻器（电阻器模式）。要启用这一功能，输出控制必须处在外部模拟控制模式下。用来控制满刻度输出电压的外部电压范围或电阻器范围可在 0~5V/0~10V 或 0~5KΩ/0~10KΩ 的范围内选择。欲打开电流设定，打开菜单 MENU（菜单）→ CONFIG（配置）→ Ext-Ctrl（外部模拟控制），按右键选择 Voltage(或 Resistance)，按左右键即可选择电压模式或电阻器模式。

- 电压模式

在电压模式下，你可以通过针脚 23 设定电源供应器的电流输出值。

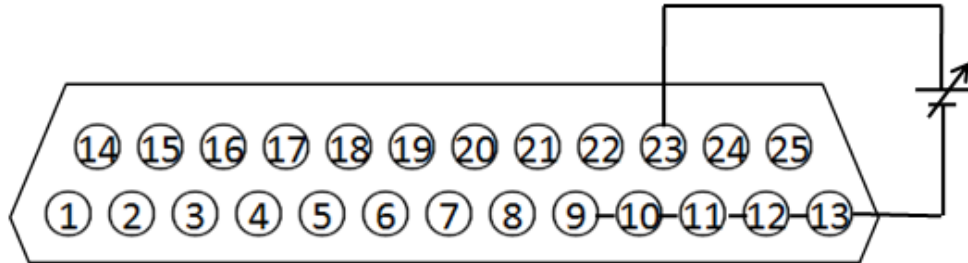

- 电阻器模式

针脚 23 和针脚 13（GND 地线）可与一个电阻器连接，用来设定电源供应器的输出电流值。

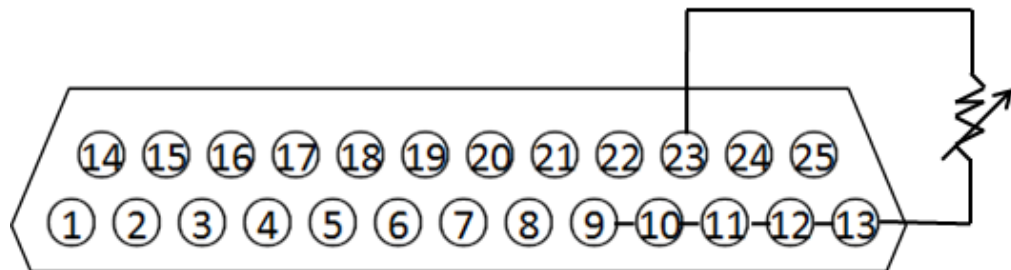

欲设定 0~5V/0~10V 或 0~5KΩ/0~10KΩ 外部模拟设定范围，打开菜单 MENU（菜单）→ CONFIG（配置）→ Ext-Ctrl（外部模拟控制）。按右键选择 Voltage(或 Resistance)。

按左右键选择 5V/10V 或 5KΩ/10KΩ 的程序满刻度范围之间作出选择。

电压监视

这一功能能够使用针脚 24 和地线针脚之一（即针脚 13）来监视电压输出，这些针脚可连接到一个数字电压表（DVM）上。欲使用这一功能，输出控制必须处在外部模拟控制模式下。输出电压的监视范围（反映从零到满刻度的电源供应器输出电压）可在 0~10V 或 0~5V 之间选择。欲打开监视范围设定，打开菜单 MENU（菜单）→ CONFIG（配置）→ Monitor（外部监视模式）。按右键选择 Voltage(或 Resistance)。按左右键即可选择电压模式或电阻器模式。

按右键选择 10v-M(或 10v-M)，按上下键选择输出电压的监视范围（0~10V 或 0~5V）。

下图显示的是数字电压表的连接设置。

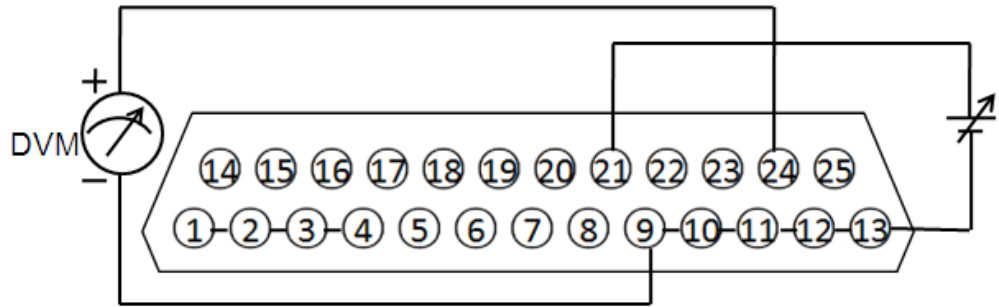

电流监视

这一功能能够针脚 25 和地线针脚之一（即针脚 13）来监视电流输出，这些针脚可以连接到一个数字电压表（DVM）上。欲使用这一功能，输出控制必须处在外部模拟控制模式下。输出电流的监视范围（反映从零到满刻度的电源供应器输出电流）可在 0~10V 或 0~5V 之间选择。欲打开监视范围设定，打开菜单 **MENU**（菜单）→ **CONFIG**（配置）→ **Monitor**（外部监视模式）。

按左右键选择输出电流的监视范围（0~10V 或 0~5V）。

下图显示的是数字电压表的连接设置。

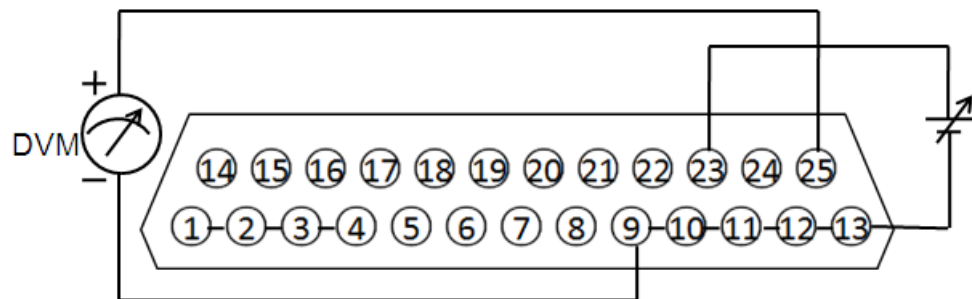

第四章 远程操作

IT6500D 电源标配有五种通信接口：RS232、USB、GPIB、LAN 和 CAN。用户可以任意选择一种来实现与计算机的通讯。

4.1 RS232 接口

电源的后面板有一个 DB9 母头 9 芯接口,在与计算机连接时,使用两头都为 COM 口 (DB9) 的电缆进行连接;激活连接,则需要系统菜单中配置的值和计算机中相应的配置值保持一致。RS232 接口上可以使用所有的 SCPI 命令来编程。

说明

程序中的 RS232 设定必须与前面板系统菜单设定的相符。查看和更改,按复合按键 **[Shift]+[P-set]** (Menu) 键进入系统菜单设置页面进行查询或更改,详情请参见 3.9 系统菜单。

RS232 数据格式

RS232 数据是包含起始位、奇偶校验位、停止位和 8 位数据位。起始位固定为 1 位,停止位为 1 到 2 位可选。

波特率

前面板 **[Shift]+ [P-set]** (Menu), System 菜单下,可以让用户选择一个存储在非易失性存储器中的波特率:

4800/9600/19200/38400/57600/115200

RS232 连接

用一根有 DB9 接口的 RS232 电缆,RS232 串口能与控制器的串口连接 (例如 PC 机)。不要用空调制调解电缆。下表显示了插头的引脚。

如果您的电脑用一个有 DB25 插头的 RS232 接口,您需要一个电缆和一个一端是 DB25 插头另一端是 DB9 插头的适配器 (不是空调制调解电缆)。

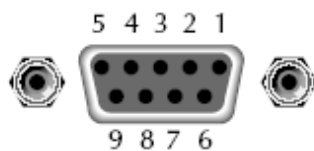

RS232 插头引脚

引脚号	描述
1	无连接
2	TXD,传输数据
3	RXD,接收数据
4	无连接
5	GND,接地
6	无连接
7	CTS,清除发送
8	RTS,准备发送
9	无连接

RS232 故障解决:

如果 RS232 连接有问题,检查以下方面:

1. 电脑和电源必须配置相同的波特率,奇偶校验位,数据位和流控制选项。注意电源配置成一个起始位一个停止位。
2. 就如 RS232 连接器中描述的一样,必须使用正确的接口电缆或适配器。注

意即使电缆有合适的插头，内部布线也可能不对。

- 接口电缆必须连接到计算机上正确的串口(COM1, COM2 等)。

通讯设置

在进行通讯操作以前，您应该首先使电源与 PC 的下列参数相匹配。

波特率：9600(4800、9600、19200、38400、57600、115200)。您可以通过面板进入系统菜单，设置通讯波特率。

数据位：8

停止位：1

校验：(none,even,odd)

- EVEN 偶校验
- ODD 奇校验
- NONE 无校验

本机地址：(0~31，出厂设定值为 0)

Start Bit	8 Data Bits	Parity=None	Stop Bit
-----------	-------------	-------------	----------

4.2 USB 接口

使用两头 USB 口的电缆，连接电源和计算机。所有的电源功能都可以通过 USB 编程。

使用前，需要在面板菜单里面将通讯方式设置为 USB。

电源的 USB488 接口功能描述如下

- 接口是 488.2 USB488 接口。
- 接口接收 REN_CONTROL, GO_TO_LOCAL, 和 LOCAL_LOCKOUT 请求。
- 接口接收 MsgID = TRIGGER USBTMC 命令信息，并将 TRIGGER 命令传给功能层。

电源的 USB488 器件功能描述如下：

- 设备能读懂所有的通用 SCPI 命令。
- 设备是 SR1 使能的。
- 设备是 RL1 使能的。
- 设备是 DT1 使能的。

4.3 GPIB 接口

首先通过 IEEE488 总线将电源 GPIB 端口和计算机上 GPIB 卡连接好，一定要充分接触，将螺钉拧紧。然后设置地址，电源的地址范围：0~31，可通过前面板上的功能按键设置，按下[Shift]+ [P-set] (Menu) 键后进入系统菜单功能，按 ▽ 键找到 GPIB 地址设置，键入地址，按[Enter]键确认。GPIB 地址储存在非易失性存储器中。

4.4 网络通讯接口

用一根交叉网线通过电源的 Ethernet 接口连接至电脑，或用一根直连网线连接到路由器（此时电脑也连接到路由器），然后按前面板上的[Shift]+ [P-set] (Menu) 进入菜单，在 SYSTEM 菜单下的 Communication 项中选择 LAN，然后在 LAN

中设置网关地址 (Gateway), IP 地址 (IP), 掩码地址 (Mask) 和端口 (Socket Port)。网关地址需要与 PC 的网关地址保持一致, IP 地址需要与 PC 的 IP 地址在同一网段。

4.5 CAN 通讯接口

电源的后面板有一个 DB25 接口, 其中引脚定义如下所示, 用户使用该端子与 PC 机进行连接; 激活连接, 则需要系统菜单中配置的值和计算机中相应的配置值保持一致。

 说明

程序中的 CAN 设定必须与前面板系统菜单设定的相符。查看和更改, 按复合按键 [Shift]+[P-set](Menu) 键进入系统菜单设置页面进行查询或更改, 详情请参见 3.9 系统菜单。

波特率

前面板[Shift]+ [P-set] (Menu), System 菜单下, 可以让用户选择一个存储在非易失性存储器中的波特率:

10K|20K|40K|50k|80k|100k|125k|200k|250k|400K|500K|1000K

CAN 引脚定义

使用 DB25 接口进行连接。其中 CAN 接口引脚如下。

CAN 接口引脚

引脚号	描述
1	CANH
14	CANL

CAN 故障解决:

如果 CAN 连接有问题, 检查以下方面:

1. 电脑和电源必须配置相同的波特率。
2. 就如 CAN 连接器中描述的一样, 必须使用正确的接口引脚或适配器。
3. 接口电缆必须连接正确 (CAN_H to CAN_H,CAN_L to CAN_L)。
120 欧的终端电阻是否已连接。

通讯设置

在进行通讯操作以前, 您应该首先使电源与 PC 的下列参数相匹配。

波特率: 10K(20K、40K、50K、80K、100K、125K、200K、250K、400K、500K、500K)。您可以通过面板进入系统菜单, 设置通讯波特率。

地址(Addr): 1-127

预分频(Pres): 不可设,随波特率设置改变

传播时间段(BS1):不可设, 随波特率设置而改变。

相位缓冲段 (BS2): 不可设, 随波特率设置而改变。

波特率	(预分频)	传播时间段	相位缓冲段
10k	300	1	6
20k	150	1	6
40K	75	1	6

波特率	(预分频)	传播时间段	相位缓冲段
50K	60	1	6
80K	75	1	1
100K	30	1	6
125K	30	0	5
200K	15	1	6
250K	15	1	5
400K	15	1	1
500K	6	1	6
1000K	3	1	6

第五章 技术规格

本章将介绍 IT6500D 系列电源的额定电压、额定电流、额定功率等主要技术参数和电源的使用及存储环境、温度。

5.1 主要技术参数

参数		IT6512D	版本：V1.3
额定值范围 (0 -40)	输出电压	0 ~ 80V	
	输出电流	0 ~ 120A	
	输出功率	0 ~ 1800W	
电源调节率 ±(%of Output+Offset)	电压	0.01%+10mV	
	电流	0.01%+15mA	
负载调节率 ±(%of Output+Offset)	电压	0.01%+30mV	
	电流	0.05%+30mA	
设定值解析度	电压	10mV	
	电流	10mA	
	功率	0.1W	
回读值解析度	电压	10mV	
	电流	10mA	
	功率	0.1W	
设定值精确度 ¹ (12个月内、25 ±5) ±(%of Output+Offset)	电压	0.05%+30mV	
	电流	0.2%+120mA	
	功率	1%+30W	
回读值精确度 ² (12个月内、25 ±5) ±(%of Output+Offset)	电压	0.05%+30mV	
	电流	0.2%+120mA	
	功率	1%+30W	
纹波 (20Hz -20MHz)	电压	80mVp-p	
	电流	0.05%+60mA _{rms}	
设定值温漂系数 (%of Output/ +Offset)	电压	0.01%+30mV	
	电流	0.02%+120mA	
回读值温漂系数 (%of Output/ +Offset)	电压	0.01%+30mV	
	电流	0.02%+120mA	
上升时间(空载)	电压	30ms	
上升时间(满载)	电压	30ms	
下降时间(空载)	电压	200ms	
下降时间(满载)	电压	20ms	
动态响应时间	电压	3ms	
交流输入 ³	电压	220Vac ± 10%	
	频率	47Hz ~ 63Hz	
设定值稳定度-30min (%of Output +Offset)	电压	0.05%+30mV	
	电流	0.1%+120mA	
设定值稳定度-8h (%of Output +Offset)	电压	0.05%+30mV	
	电流	0.1%+120mA	
回读值稳定度-30min (%of Output +Offset)	电压	0.05%+30mV	
	电流	0.1%+120mA	
回读值稳定度-8h	电压	0.05%+30mV	

(%of Output +Offset)	电流	0.1%+120mA
效率		80%
Sense补偿电压		3V
编程响应时间		20mS
功率因素		0.99
最大输入电流 ⁴		12A
最大输入视在功率		2300VA
存储温度		-10 ~ 70
保护功能		OVP、OCP、OPP、OTP、Vsense反接保护
通讯接口		USB/RS232/CAN/GPIB/LAN
耐压 (输出对大地)		500V
串联机器数		2台
并联机器数		8台
工作温度		0 ~ 40
尺寸 (mm)		483mmW × 105.4mmH × 640.8mmD
重量 (净重)		17Kg

参数		IT6522D	版本 : V1.3
额定值范围 (0 -40)	输出电压	0 ~ 80V	
	输出电流	0 ~ 120A	
	输出功率	0 ~ 3000W	
电源调节率 ±(%of Output+Offset)	电压	0.01%+10mV	
	电流	0.01%+15mA	
负载调节率 ±(%of Output+Offset)	电压	0.01%+30mV	
	电流	0.05%+30mA	
设定值解析度	电压	10mV	
	电流	10mA	
	功率	0.1W	
回读值解析度	电压	10mV	
	电流	10mA	
	功率	0.1W	
设定值精确度 ¹ (12个月内、25 ±5) ±(%of Output+Offset)	电压	0.05%+30mV	
	电流	0.2%+120mA	
	功率	1% + 30W	
回读值精确度 ² (12个月内、25 ±5) ±(%of Output+Offset)	电压	0.05%+30mV	
	电流	0.2%+120mA	
	功率	1%+30W	
纹波 (20Hz -20MHz)	电压	80mVp-p	
	电流	0.05%+60mA _{rms}	
设定值温漂系数 (%of Output/ +Offset)	电压	0.01%+30mV	
	电流	0.02%+120mA	
回读值温漂系数 (%of Output/ +Offset)	电压	0.01%+30mV	
	电流	0.02%+120mA	
上升时间 (空载)	电压	30ms	
上升时间 (满载)	电压	30ms	
下降时间 (空载)	电压	200ms	
下降时间 (满载)	电压	20ms	
动态响应时间	电压	3ms	
交流输入 ³	电压	220Vac ± 10%	
	频率	47Hz ~ 63Hz	

设定值稳定度-30min (%of Output +Offset)	电压	0.05%+30mV
	电流	0.1%+120mA
设定值稳定度-8h (%of Output +Offset)	电压	0.05%+30mV
	电流	0.1%+120mA
回读值稳定度-30min (%of Output +Offset)	电压	0.05%+30mV
	电流	0.1%+120mA
回读值稳定度-8h (%of Output +Offset)	电压	0.05%+30mV
	电流	0.1%+120mA
效率	80%	
Sense补偿电压	3V	
编程响应时间	20mS	
功率因素	0.99	
最大输入电流 ⁴	19A	
最大输入视在功率	3800VA	
存储温度	-10 ~ 70	
保护功能	OVP、OCP、OPP、OTP、Vsense反接保护	
通讯接口	USB/RS232/CAN/GPIB/LAN	
耐压(输出对大地)	500V	
串联机器数	2台	
并联机器数	8台	
工作温度	0 ~ 40	
尺寸(mm)	483mmW × 105.4mmH × 640.8mmD	
重量(净重)	17Kg	

参数		IT6532D	版本: V1.3
额定值范围 (0 -40)	输出电压	0 ~ 80V	
	输出电流	0 ~ 240A	
	输出功率	0 ~ 6KW	
电源调节率 ±(%of Output+Offset)	电压	0.01%+10mV	
	电流	0.01%+30mA	
负载调节率 ±(%of Output+Offset)	电压	0.01%+30mV	
	电流	0.05%+60mA	
设定值解析度	电压	10mV	
	电流	10mA	
	功率	0.1W	
回读值解析度	电压	10mV	
	电流	10mA	
	功率	0.1W	
设定值精确度 ¹ (12个月内、25 ±5) ±(%of Output+Offset)	电压	0.05%+30mV	
	电流	0.2%+240mA	
	功率	1%+60W	
回读值精确度 ² (12个月内、25 ±5) ±(%of Output+Offset)	电压	0.05%+30mV	
	电流	0.2%+240mA	
	功率	1%+60W	
纹波 (20Hz -20MHz)	电压	80mVp-p	
	电流	0.05%+120mA _{rms}	
设定值温漂系数 (%of Output/ +Offset)	电压	0.01%+30mV	
	电流	0.02%+240mA	
回读值温漂系数 (%of Output/ +Offset)	电压	0.01%+30mV	
	电流	0.02%+240mA	

上升时间 (空载)	电压	30ms
上升时间 (满载)	电压	30ms
下降时间 (空载)	电压	200ms
下降时间 (满载)	电压	20ms
动态响应时间	电压	3ms
交流输入 ³	电压	220Vac ± 10%
	频率	47Hz ~ 63Hz
设定值稳定度-30min (%of Output +Offset)	电压	0.05%+30mV
	电流	0.1%+240mA
设定值稳定度-8h (%of Output +Offset)	电压	0.05%+30mV
	电流	0.1%+240mA
回读值稳定度-30min (%of Output +Offset)	电压	0.05%+30mV
	电流	0.1%+240mA
回读值稳定度-8h (%of Output +Offset)	电压	0.05%+30mV
	电流	0.1%+240mA
效率		80%
Sense补偿电压		3V
编程响应时间		20mS
功率因素		0.99
最大输入电流 ⁴		38A
最大输入视在功率		7600VA
存储温度		-10 ~ 70
保护功能	OVP、OCP、OPP、OTP、Vsense反接保护	
通讯接口	USB/RS232/CAN/GPIB/LAN	
耐压 (输出对大地)		500V
串联机器数		2台
并联机器数		8台
工作温度		0 ~ 40
尺寸 (mm)	483mmW × 194mmH × 640.8mmD	
重量 (净重)	35Kg	

参数		IT6542D	版本: V1.3
额定值范围 (0 -40)	输出电压	0 ~ 80V	
	输出电流	0 ~ 360A	
	输出功率	0 ~ 9KW	
电源调节率 ±(%of Output+Offset)	电压	0.01%+10mV	
	电流	0.01%+45mA	
负载调节率 ±(%of Output+Offset)	电压	0.01%+30mV	
	电流	0.05%+90mA	
设定值解析度	电压	10mV	
	电流	10mA	
	功率	0.1W	
回读值解析度	电压	10mV	
	电流	10mA	
	功率	0.1W	
设定值精确度 ¹ (12个月内、25 ±5) ±(%of Output+Offset)	电压	0.05%+30mV	
	电流	0.2%+360mA	
	功率	1%+90W	
回读值精确度 ² (12个月内、25 ±5) ±(%of Output+Offset)	电压	0.05%+30mV	
	电流	0.2%+360mA	
	功率	1%+90W	

纹波 (20Hz -20MHz)	电压	80mVp-p
	电流	0.05%+180mArms
设定值温漂系数 (%of Output/ +Offset)	电压	0.01%+30mV
	电流	0.02%+360mA
回读值温漂系数 (%of Output/ +Offset)	电压	0.01%+30mV
	电流	0.02%+360mA
上升时间 (空载)	电压	30ms
上升时间 (满载)	电压	30ms
下降时间 (空载)	电压	200ms
下降时间 (满载)	电压	20ms
动态响应时间	电压	3ms
交流输入 ³	电压	380Vac ± 10%(三相五线制)
	频率	47Hz ~ 63Hz
设定值稳定度-30min (%of Output +Offset)	电压	0.05%+30mV
	电流	0.1%+360mA
设定值稳定度-8h (%of Output +Offset)	电压	0.05%+30mV
	电流	0.1%+360mA
回读值稳定度-30min (%of Output +Offset)	电压	0.05%+30mV
	电流	0.1%+360mA
回读值稳定度-8h (%of Output +Offset)	电压	0.05%+30mV
	电流	0.1%+360mA
效率	80%	
Sense补偿电压	3V	
编程响应时间	20mS	
功率因素	0.99	
最大输入电流 ⁴	57A	
最大输入视在功率	11400VA	
存储温度	-10 ~ 70	
保护功能	OVP、OCP、OPP、OTP、Vsense反接保护	
通讯接口	USB/RS232/CAN/GPIB/LAN	
耐压 (输出对大地)	500V	
串联机器数	2台	
并联机器数	8台	
工作温度	0 ~ 40	
尺寸 (mm)	554mmW × 902mmH × 807.5mmD (ITECH 15U机柜)	
重量 (净重)	100KG	

参数		IT6552D	版本 : V1.3
额定值范围 (0 -40)	输出电压	0 ~ 80V	
	输出电流	0 ~ 480A	
	输出功率	0 ~ 12KW	
电源调节率 ±(%of Output+Offset)	电压	0.01%+10mV	
	电流	0.01%+60mA	
负载调节率 ±(%of Output+Offset)	电压	0.01%+30mV	
	电流	0.05%+120mA	
设定值解析度	电压	10mV	
	电流	10mA	
	功率	0.1W	
回读值解析度	电压	10mV	
	电流	10mA	
	功率	0.1W	

设定值精确度 ¹ (12个月内、25 ±5) ±(%of Output+Offset)	电压	0.05%+30mV
	电流	0.2%+480mA
	功率	1%+120W
回读值精确度 ² (12个月内、25 ±5) ±(%of Output+Offset)	电压	0.05%+30mV
	电流	0.2%+480mA
	功率	1%+120W
纹波 (20Hz -20MHz)	电压	80mVp-p
	电流	0.05%+240mA _{rms}
设定值温漂系数 (%of Output/ +Offset)	电压	0.01%+30mV
	电流	0.02%+480mA
回读值温漂系数 (%of Output/ +Offset)	电压	0.01%+30mV
	电流	0.02%+480mA
上升时间(空载)	电压	30ms
上升时间(满载)	电压	30ms
下降时间(空载)	电压	200ms
下降时间(满载)	电压	20ms
动态响应时间	电压	3ms
交流输入 ³	电压	380Vac ± 10%(三相五线制)
	频率	47Hz ~ 63Hz
设定值稳定度-30min (%of Output +Offset)	电压	0.05%+30mV
	电流	0.1%+480mA
设定值稳定度-8h (%of Output +Offset)	电压	0.05%+30mV
	电流	0.1%+480mA
回读值稳定度-30min (%of Output +Offset)	电压	0.05%+30mV
	电流	0.1%+480mA
回读值稳定度-8h (%of Output +Offset)	电压	0.05%+30mV
	电流	0.1%+480mA
效率		80%
Sense补偿电压		3V
编程响应时间		20mS
功率因素		0.99
最大输入电流 ⁴		38A
最大输入视在功率		15200VA
存储温度		-10 ~ 70
保护功能	OVP、OCP、OPP、OTP、Vsense反接保护	
通讯接口	USB/RS232/CAN/GPIB/LAN	
耐压(输出对大地)		500V
串联机器数		2台
并联机器数		8台
工作温度		0 ~ 40
尺寸(mm)	554mmW × 902mmH × 807.5mmD (ITECH 15U机柜)	
重量(净重)		119Kg

参数		IT6562D	版本: V1.3
额定值范围 (0 -40)	输出电压	0 ~ 80V	
	输出电流	0 ~ 600A	
	输出功率	0 ~ 15KW	
电源调节率 ±(%of Output+Offset)	电压	0.01%+10mV	
	电流	0.01%+75mA	
负载调节率	电压	0.01%+30mV	

±(%of Output+Offset)	电流	0.05%+150mA
设定值解析度	电压	10mV
	电流	10mA
	功率	0.1W
	电压	10mV
回读值解析度	电流	10mA
	功率	0.1W
	电压	0.05%+30mV
设定值精确度 ¹ (12个月内、25 ±5) ±(%of Output+Offset)	电流	0.2%+600mA
	功率	1%+150W
	电压	0.05%+30mV
回读值精确度 ² (12个月内、25 ±5) ±(%of Output+Offset)	电流	0.2%+600mA
	功率	1%+150W
	电压	80mVp-p
纹波 (20Hz -20MHz)	电流	0.05%+300mA _{rms}
	电压	0.01%+30mV
设定值温漂系数 (%of Output/ +Offset)	电流	0.02%+600mA
	电压	0.01%+30mV
回读值温漂系数 (%of Output/ +Offset)	电流	0.02%+600mA
	电压	30ms
上升时间(空载)	电压	30ms
上升时间(满载)	电压	200ms
下降时间(空载)	电压	20ms
下降时间(满载)	电压	3ms
动态响应时间	电压	380Vac ± 10%(三相五线制)
交流输入 ³	频率	47Hz ~ 63Hz
	电压	0.05%+30mV
设定值稳定度-30min (%of Output +Offset)	电流	0.1%+600mA
	电压	0.05%+30mV
设定值稳定度-8h (%of Output +Offset)	电流	0.1%+600mA
	电压	0.05%+30mV
回读值稳定度-30min (%of Output +Offset)	电流	0.1%+600mA
	电压	0.05%+30mV
回读值稳定度-8h (%of Output +Offset)	电流	0.1%+600mA
	电压	80%
效率		3V
Sense补偿电压		20mS
编程响应时间		0.99
功率因素		38A
最大输入电流 ⁴		19000VA
最大输入视在功率		-10 ~ 70
存储温度		OVP、OCP、OPP、OTP、Vsense反接保护
保护功能		USB/RS232/CAN/GPIB/LAN
通讯接口		500V
耐压(输出对大地)		2台
串联机器数		8台
并联机器数		0 ~ 40
工作温度		554mmW × 902mmH × 807.5mmD (ITECH 15U机柜)
尺寸(mm)		137Kg
重量(净重)		

参数		IT6572D	版本：V1.3
额定值范围 (0 -40)	输出电压	0 ~ 80V	
	输出电流	0 ~ 840A	
	输出功率	0 ~ 21KW	
电源调节率 ±(%of Output+Offset)	电压	0.01%+10mV	
	电流	0.01%+105mA	
负载调节率 ±(%of Output+Offset)	电压	0.01%+30mV	
	电流	0.05%+210mA	
设定值解析度	电压	10mV	
	电流	10mA	
	功率	0.1W	
回读值解析度	电压	10mV	
	电流	10mA	
	功率	0.1W	
设定值精确度 ¹ (12个月内、25 ±5) ±(%of Output+Offset)	电压	0.05%+30mV	
	电流	0.2%+840mA	
	功率	1%+210W	
回读值精确度 ² (12个月内、25 ±5) ±(%of Output+Offset)	电压	0.05%+30mV	
	电流	0.2%+840mA	
	功率	1%+210W	
纹波 (20Hz -20MHz)	电压	80mVp-p	
	电流	0.05%+420mA _{rms}	
设定值温漂系数 (%of Output/ +Offset)	电压	0.01%+30mV	
	电流	0.02%+840mA	
回读值温漂系数 (%of Output/ +Offset)	电压	0.01%+30mV	
	电流	0.02%+840mA	
上升时间(空载)	电压	30ms	
上升时间(满载)	电压	30ms	
下降时间(空载)	电压	200ms	
下降时间(满载)	电压	20ms	
动态响应时间	电压	3ms	
交流输入 ³	电压	380Vac ± 10%(三相五线制)	
	频率	47Hz ~ 63Hz	
设定值稳定度-30min (%of Output +Offset)	电压	0.05%+30mV	
	电流	0.1%+840mA	
设定值稳定度-8h (%of Output +Offset)	电压	0.05%+30mV	
	电流	0.1%+840mA	
回读值稳定度-30min (%of Output +Offset)	电压	0.05%+30mV	
	电流	0.1%+840mA	
回读值稳定度-8h (%of Output +Offset)	电压	0.05%+30mV	
	电流	0.1%+840mA	
效率		80%	
Sense补偿电压		3V	
编程响应时间		20mS	
功率因素		0.99	
最大输入电流 ⁴		57A	
最大输入视在功率		26600VA	
存储温度		-10 ~ 70	
保护功能		OVP、OCP、OPP、OTP、Vsense反接保护	
通讯接口		USB/RS232/CAN/GPIB/LAN	

耐压 (输出对大地)	500V
串联机器数	2台
并联机器数	8台
工作温度	0 ~ 40
尺寸 (mm)	550mmW × 1289.3mmH × 834.8mmD
重量 (净重)	230Kg

参数		IT6582D	版本: V1.3
额定值范围 (0 -40)	输出电压	0 ~ 80V	
	输出电流	0 ~ 960A	
	输出功率	0 ~ 24KW	
电源调节率 ±(%of Output+Offset)	电压	0.01%+10mV	
	电流	0.01%+120mA	
负载调节率 ±(%of Output+Offset)	电压	0.01%+30mV	
	电流	0.05%+240mA	
设定值解析度	电压	10mV	
	电流	10mA	
	功率	0.1W	
回读值解析度	电压	10mV	
	电流	10mA	
	功率	0.1W	
设定值精确度 ¹ (12个月内、25 ±5) ±(%of Output+Offset)	电压	0.05%+30mV	
	电流	0.2%+960mA	
	功率	1%+240W	
回读值精确度 ² (12个月内、25 ±5) ±(%of Output+Offset)	电压	0.05%+30mV	
	电流	0.2%+960mA	
	功率	1%+240W	
纹波 (20Hz -20MHz)	电压	80mVp-p	
	电流	0.05%+480mA _{rms}	
设定值温漂系数 (%of Output/ +Offset)	电压	0.01%+30mV	
	电流	0.02%+960mA	
回读值温漂系数 (%of Output/ +Offset)	电压	0.01%+30mV	
	电流	0.02%+960mA	
上升时间 (空载)	电压	30ms	
上升时间 (满载)	电压	30ms	
下降时间 (空载)	电压	200ms	
下降时间 (满载)	电压	20ms	
动态响应时间	电压	3ms	
交流输入 ³	电压	380Vac ± 10%(三相五线制)	
	频率	47Hz ~ 63Hz	
设定值稳定度-30min (%of Output +Offset)	电压	0.05%+30mV	
	电流	0.1%+960mA	
设定值稳定度-8h (%of Output +Offset)	电压	0.05%+30mV	
	电流	0.1%+960mA	
回读值稳定度-30min (%of Output +Offset)	电压	0.05%+30mV	
	电流	0.1%+960mA	
回读值稳定度-8h (%of Output +Offset)	电压	0.05%+30mV	
	电流	0.1%+960mA	
效率		80%	
Sense补偿电压		3V	

编程响应时间	20mS
功率因素	0.99
最大输入电流 ⁴	57A
最大输入视在功率	30400VA
存储温度	-10 ~ 70
保护功能	OVP、OCP、OPP、OTP、Vsense反接保护
通讯接口	USB/RS232/CAN/GPIB/LAN
耐压（输出对大地）	500V
串联机器数	2台
并联机器数	8台
工作温度	0 ~ 40
尺寸（mm）	550mmW × 1289.3mmH × 834.8mmD
重量（净重）	248Kg

参数		IT6592D	版本：V1.3
额定值范围 (0 -40)	输出电压	0 ~ 80V	
	输出电流	0 ~ 1200A	
	输出功率	0 ~ 30KW	
电源调节率 ±(%of Output+Offset)	电压	0.01%+10mV	
	电流	0.01%+150mA	
负载调节率 ±(%of Output+Offset)	电压	0.01%+30mV	
	电流	0.05%+300mA	
设定值解析度	电压	10mV	
	电流	10mA	
	功率	0.1W	
回读值解析度	电压	10mV	
	电流	10mA	
	功率	0.1W	
设定值精确度 ¹ (12个月内、25 ±5) ±(%of Output+Offset)	电压	0.05%+30mV	
	电流	0.2%+1000mA	
	功率	1%+300W	
回读值精确度 ² (12个月内、25 ±5) ±(%of Output+Offset)	电压	0.05%+30mV	
	电流	0.2%+1000mA	
	功率	1%+300W	
纹波 (20Hz -20MHz)	电压	80mVp-p	
	电流	0.05%+600mA rms	
设定值温漂系数 (%of Output/ +Offset)	电压	0.01%+30mV	
	电流	0.02%+1000mA	
回读值温漂系数 (%of Output/ +Offset)	电压	0.01%+30mV	
	电流	0.02%+1000mA	
上升时间（空载）	电压	30ms	
上升时间（满载）	电压	30ms	
下降时间（空载）	电压	200ms	
下降时间（满载）	电压	20ms	
动态响应时间	电压	3ms	
交流输入 ³	电压	380Vac ± 10%(三相五线制)	
	频率	47Hz ~ 63Hz	
设定值稳定度-30min (%of Output +Offset)	电压	0.05%+30mV	
	电流	0.1%+1000mA	
设定值稳定度-8h	电压	0.05%+30mV	

(%of Output +Offset)	电流	0.1%+1000mA
回读值稳定度-30min	电压	0.05%+30mV
(%of Output +Offset)	电流	0.1%+1000mA
回读值稳定度-8h	电压	0.05%+30mV
(%of Output +Offset)	电流	0.1%+1000mA
效率		80%
Sense补偿电压		3V
编程响应时间		20mS
功率因素		0.99
最大输入电流 ⁴		76A
最大输入视在功率		38000VA
存储温度		-10 ~ 70
保护功能	OVP、OCP、OPP、OTP、Vsense反接保护	
通讯接口	USB/RS232/CAN/GPIB/LAN	
耐压(输出对大地)		500V
串联机器数		2台
并联机器数		8台
工作温度		0 ~ 40
尺寸(mm)	550mmW × 1289.3mmH × 834.8mmD	
重量(净重)	284Kg	

参数		IT6513D	版本: V1.3
额定值 (0 -40)	电压	0 ~ 200V	
	电流	0 ~ 60A	
	功率	0 ~ 1800W	
电源调节率 ±(%of Output+Offset)	电压	0.01%+20mV	
	电流	0.01%+10mA	
负载调节率 ±(%of Output+Offset)	电压	0.01%+50mV	
	电流	0.1%+20mA	
设定值解析度	电压	10mV	
	电流	10mA	
回读值解析度	电压	10mV	
	电流	10mA	
设定值精确度 ¹ (12个月内、25 ±5) ±(%of Output+Offset)	电压	0.05%+100mV	
	电流	0.2%+60mA	
回读值精确度 ² (12个月内、25 ±5) ±(%of Output+Offset)	电压	0.05%+100mV	
	电流	0.2%+60mA	
纹波 (20Hz -20MHz)	电压	200mVp-p	
	电流	50mA _{rms}	
设定值温漂系数 (%of Output/ +Offset)	电压	0.05%+100mV	
	电流	0.2%+60mA	
回读值温漂系数 (%of Output/ +Offset)	电压	0.05%+100mV	
	电流	0.2%+60mA	
上升时间(空载)	电压	100ms	
上升时间(满载)	电压	100ms	
下降时间(空载)	电压	200ms	
下降时间(满载)	电压	20ms	
动态响应时间		2ms	
交流输入 ³	电压	220V ± 10%	

	频率	47Hz ~ 63Hz
设定值稳定度-30min (%of Output +Offset)	电压	0.05%+100mV
	电流	0.2%+60mA
设定值稳定度-8h (%of Output +Offset)	电压	0.05%+100mV
	电流	0.2%+60mA
回读值稳定度-30min (%of Output +Offset)	电压	0.05%+100mV
	电流	0.2%+60mA
回读值稳定度-8h (%of Output +Offset)	电压	0.05%+100mV
	电流	0.2%+60mA
效率	89%(30V/60A) ~ 90.5%(200V/9A)	
Sense补偿电压	2V	
编程响应时间	20mS	
功率因素	0.99	
最大输入电流 ⁴	10A	
最大输入视在功率	2100VA	
存储温度	-10 ~ 70	
保护功能	OVP、OCP、OPP、OTP, Vsense反接保护	
通讯接口	USB/RS232/CAN/GPIB/LAN	
耐压(输出对大地)	500V	
串联机器数	2台	
并联机器数	8台	
工作温度	0 ~ 40	
尺寸(mm)	483mmW × 105.4mmH × 640.8mmD	
重量(净重)	17Kg	

参数		IT6523D	版本: V1.3
额定值 (0 -40)	电压	0 ~ 200V	
	电流	0 ~ 60A	
	功率	0 ~ 3000W	
电源调节率 ±(%of Output+Offset)	电压	0.01%+20mV	
	电流	0.01%+10mA	
负载调节率 ±(%of Output+Offset)	电压	0.01%+50mV	
	电流	0.1%+20mA	
设定值解析度	电压	10mV	
	电流	10mA	
回读值解析度	电压	10mV	
	电流	10mA	
设定值精确度 ¹ (12个月内、25 ±5) ±(%of Output+Offset)	电压	0.05%+100mV	
	电流	0.2%+60mA	
回读值精确度 ² (12个月内、25 ±5) ±(%of Output+Offset)	电压	0.05%+100mV	
	电流	0.2%+60mA	
纹波 (20Hz -20MHz)	电压	200mVp-p	
	电流	50mA _{rms}	
设定值温漂系数 (%of Output/ +Offset)	电压	0.05%+100mV	
	电流	0.2%+60mA	
回读值温漂系数 (%of Output/ +Offset)	电压	0.05%+100mV	
	电流	0.2%+60mA	
上升时间(空载)	电压	100ms	
上升时间(满载)	电压	100ms	

下降时间 (空载)	电压	200ms
下降时间 (满载)	电压	20ms
动态响应时间		2ms
交流输入 ³	电压	220V ± 10%
	频率	47Hz ~ 63Hz
设定值稳定度-30min (%of Output +Offset)	电压	0.05%+100mV
	电流	0.2%+60mA
设定值稳定度-8h (%of Output +Offset)	电压	0.05%+100mV
	电流	0.2%+60mA
回读值稳定度-30min (%of Output +Offset)	电压	0.05%+100mV
	电流	0.2%+60mA
回读值稳定度-8h (%of Output +Offset)	电压	0.05%+100mV
	电流	0.2%+60mA
效率		89%(50V/60A) ~ 90.5%(200V/15A)
保险丝规格		250V/20A
Sense补偿电压		2V
编程响应时间		20mS
功率因素		0.99
最大输入电流 ⁴		19A
最大输入视在功率		3800VA
存储温度		-10 ~ 70
保护功能		OVP、OCP、OPP、OTP, Vsense反接保护
通讯接口		USB/RS232/CAN/GPIB/LAN
耐压 (输出对大地)		500V
串联机器数		2台
并联机器数		8台
工作温度		0 ~ 40
尺寸 (mm)		483mmW × 105.4mmH × 640.8mmD
重量 (净重)		17Kg

参数		IT6533D	版本: V1.3
额定值 (0 -40)	电压	0 ~ 200V	
	电流	0 ~ 120A	
	功率	0 ~ 6KW	
电源调节率 ±(%of Output+Offset)	电压	0.01%+20mV	
	电流	0.01%+20mA	
负载调节率 ±(%of Output+Offset)	电压	0.01%+50mV	
	电流	0.1%+40mA	
设定值解析度	电压	10mV	
	电流	10mA	
回读值解析度	电压	10mV	
	电流	10mA	
设定值精确度 ¹ (12个月内、25 ±5) ±(%of Output+Offset)	电压	0.05%+100mV	
	电流	0.2%+120mA	
回读值精确度 ² (12个月内、25 ±5) ±(%of Output+Offset)	电压	0.05%+100mV	
	电流	0.2%+120mA	
纹波 (20Hz -20MHz)	电压	200mVp-p	
	电流	100mA _{rms}	
设定值温漂系数 (%of Output/ +Offset)	电压	0.05%+100mV	
	电流	0.2%+120mA	

回读值温漂系数 (%of Output/ +Offset)	电压	0.05%+100mV
	电流	0.2%+120mA
上升时间(空载)	电压	100ms
上升时间(满载)	电压	100ms
下降时间(空载)	电压	200ms
下降时间(满载)	电压	20ms
动态响应时间		2ms
交流输入 ³	电压	220V ± 10%
	频率	47Hz~63Hz
设定值稳定度-30min (%of Output +Offset)	电压	0.05%+100mV
	电流	0.2%+120mA
设定值稳定度-8h (%of Output +Offset)	电压	0.05%+100mV
	电流	0.2%+120mA
回读值稳定度-30min (%of Output +Offset)	电压	0.05%+100mV
	电流	0.2%+120mA
回读值稳定度-8h (%of Output +Offset)	电压	0.05%+100mV
	电流	0.2%+120mA
效率		89%(50V/120A)~90.5%(200V/30A)
Sense补偿电压		2V
编程响应时间		20mS
功率因素		0.99
最大输入电流 ⁴		38A
最大输入视在功率		7600VA
存储温度		-10 ~ 70
保护功能		OVP、OCP、OPP、OTP, Vsense反接保护
通讯接口		USB/RS232/CAN/GPIB/LAN
耐压(输出对大地)		500V
串联机器数		2台
并联机器数		8台
工作温度		0 ~ 40
尺寸(mm)		483mmW × 194mmH × 640.8mmD
重量(净重)		35Kg

参数		IT6543D	版本: V1.3
额定值 (0 -40)	电压	0 ~ 200V	
	电流	0 ~ 180A	
	功率	0 ~ 9KW	
电源调节率 ±(%of Output+Offset)	电压	0.01%+20mV	
	电流	0.01%+30mA	
负载调节率 ±(%of Output+Offset)	电压	0.01%+50mV	
	电流	0.1%+60mA	
设定值解析度	电压	10mV	
	电流	10mA	
回读值解析度	电压	10mV	
	电流	10mA	
设定值精确度 ¹ (12个月内、25 ±5) ±(%of Output+Offset)	电压	0.05%+100mV	
	电流	0.2%+180mA	
回读值精确度 ² (12个月内、25 ±5) ±(%of Output+Offset)	电压	0.05%+100mV	
	电流	0.2%+180mA	

纹波 (20Hz -20MHz)	电压	200mVp-p
	电流	150mA _{rms}
设定值温漂系数 (%of Output/ +Offset)	电压	0.05%+100mV
	电流	0.2%+180mA
回读值温漂系数 (%of Output/ +Offset)	电压	0.05%+100mV
	电流	0.2%+180mA
上升时间(空载)	电压	100ms
上升时间(满载)	电压	100ms
下降时间(空载)	电压	200ms
下降时间(满载)	电压	20ms
动态响应时间		2ms
交流输入 ³	电压	380Vac ± 10%(三相五线制)
	频率	47Hz ~ 63Hz
设定值稳定度-30min (%of Output +Offset)	电压	0.05%+100mV
	电流	0.2%+180mA
设定值稳定度-8h (%of Output +Offset)	电压	0.05%+100mV
	电流	0.2%+180mA
回读值稳定度-30min (%of Output +Offset)	电压	0.05%+100mV
	电流	0.2%+180mA
回读值稳定度-8h (%of Output +Offset)	电压	0.05%+100mV
	电流	0.2%+180mA
效率		89%(50V/180A)~90.5%(200V/45A)
Sense补偿电压		2V
编程响应时间		20mS
功率因素		0.99
最大输入电流 ⁴		57A
最大输入视在功率		11400VA
存储温度		-10 ~ 70
保护功能		OVP、OCP、OPP、OTP, Vsense反接保护
通讯接口		USB/RS232/CAN/GPIB/LAN
耐压(输出对大地)		500V
串联机器数		2台
并联机器数		8台
工作温度		0 ~ 40
尺寸(mm)		554mmW × 902mmH × 807.5mmD(ITECH 15U机柜)
重量(净重)		100KG

参数		IT6553D	版本: V1.3
额定值 (0 -40)	电压	0 ~ 200V	
	电流	0 ~ 240A	
	功率	0 ~ 12KW	
电源调节率 ±(%of Output+Offset)	电压	0.01%+20mV	
	电流	0.01%+40mA	
负载调节率 ±(%of Output+Offset)	电压	0.01%+50mV	
	电流	0.1%+80mA	
设定值解析度	电压	10mV	
	电流	10mA	
回读值解析度	电压	10mV	
	电流	10mA	
设定值精确度 ¹	电压	0.05%+100mV	

(12个月内、25 ±5) ±(%of Output+Offset)	电流	0.2%+240mA
回读值精确度 ² (12个月内、25 ±5) ±(%of Output+Offset)	电压	0.05%+100mV
	电流	0.2%+240mA
纹波 (20Hz -20MHz)	电压	200mVp-p
	电流	200mArms
设定值温漂系数 (%of Output/ +Offset)	电压	0.05%+100mV
	电流	0.2%+240mA
回读值温漂系数 (%of Output/ +Offset)	电压	0.05%+100mV
	电流	0.2%+240mA
上升时间(空载)	电压	100ms
上升时间(满载)	电压	100ms
下降时间(空载)	电压	200ms
下降时间(满载)	电压	20ms
动态响应时间		2ms
交流输入 ³	电压	380Vac ± 10%(三相五线制)
	频率	47Hz~63Hz
设定值稳定度-30min (%of Output +Offset)	电压	0.05%+100mV
	电流	0.2%+240mA
设定值稳定度-8h (%of Output +Offset)	电压	0.05%+100mV
	电流	0.2%+240mA
回读值稳定度-30min (%of Output +Offset)	电压	0.05%+100mV
	电流	0.2%+240mA
回读值稳定度-8h (%of Output +Offset)	电压	0.05%+100mV
	电流	0.2%+240mA
效率		89%(50V/240A)~90.5%(200V/60A)
Sense补偿电压		2V
编程响应时间		20mS
功率因素		0.99
最大输入电流 ⁴		38A
最大输入视在功率		15200VA
存储温度		-10 ~ 70
保护功能		OVP、OCP、OPP、OTP, Vsense反接保护
通讯接口		USB/RS232/CAN/GPIB/LAN
耐压(输出对大地)		500V
串联机器数		2台
并联机器数		8台
工作温度		0~40
尺寸(mm)		554mmW × 902mmH × 807.5mmD (ITECH 15U机柜)
重量(净重)		119Kg

参数		IT6563D	版本: V1.3
额定值 (0 -40)	电压	0~200V	
	电流	0~300A	
	功率	0~15KW	
电源调节率 ±(%of Output+Offset)	电压	0.01%+20mV	
	电流	0.01%+50mA	
负载调节率 ±(%of Output+Offset)	电压	≤0.01%+50mV	
	电流	≤0.1%+100mA	
设定值解析度	电压	10mV	

	电流	10mA
回读值解析度	电压	10mV
	电流	10mA
设定值精确度 ¹ (12个月内、25 ±5) ±(%of Output+Offset)	电压	0.05%+100mV
	电流	0.2%+300mA
回读值精确度 ² (12个月内、25 ±5) ±(%of Output+Offset)	电压	0.05%+100mV
	电流	0.2%+300mA
纹波 (20Hz -20MHz)	电压	200mVp-p
	电流	250mA _{rms}
设定值温漂系数 (%of Output/ +Offset)	电压	0.05%+100mV
	电流	0.2%+300mA
回读值温漂系数 (%of Output/ +Offset)	电压	0.05%+100mV
	电流	0.2%+300mA
上升时间(空载)	电压	100ms
上升时间(满载)	电压	100ms
下降时间(空载)	电压	200ms
下降时间(满载)	电压	20ms
动态响应时间		2ms
交流输入 ³	电压	380Vac ± 10% (三相五线制)
	频率	47Hz~63Hz
设定值稳定度-30min (%of Output +Offset)	电压	0.05%+100mV
	电流	0.2%+300mA
设定值稳定度-8h (%of Output +Offset)	电压	0.05%+100mV
	电流	0.2%+300mA
回读值稳定度-30min (%of Output +Offset)	电压	0.05%+100mV
	电流	0.2%+300mA
回读值稳定度-8h (%of Output +Offset)	电压	0.05%+100mV
	电流	0.2%+300mA
效率		89%(50V/300A)~90.5%(200V/75A)
Sense补偿电压		2V
编程响应时间		20mS
功率因素		0.99
最大输入电流 ⁴		38A
最大输入视在功率		19000VA
存储温度		-10 ~ 70
保护功能		OVP、OCP、OPP、OTP, Vsense反接保护
通讯接口		USB/RS232/CAN/GPIB/LAN
耐压(输出对大地)		500V
串联机器数		2台
并联机器数		8台
工作温度		0 ~ 40
尺寸(mm)		554mmW × 902mmH × 807.5mmD (ITECH 15U机柜)
重量(净重)		137Kg

参数		IT6573D	版本: V1.3
额定值 (0 -40)	电压	0 ~ 200V	
	电流	0 ~ 420A	
	功率	0 ~ 21KW	
电源调节率	电压	0.01%+20mV	

±(%of Output+Offset)	电流	0.01%+70mA
负载调节率	电压	≤0.01%+50mV
±(%of Output+Offset)	电流	≤0.1%+140mA
设定值解析度	电压	10mV
	电流	10mA
回读值解析度	电压	10mV
	电流	10mA
设定值精确度 ¹ (12个月内、25 ±5) ±(%of Output+Offset)	电压	0.05%+100mV
	电流	0.2%+420mA
回读值精确度 ² (12个月内、25 ±5) ±(%of Output+Offset)	电压	0.05%+100mV
	电流	0.2%+420mA
纹波 (20Hz -20MHz)	电压	200mVp-p
	电流	350mA _{rms}
设定值温漂系数 (%of Output/ +Offset)	电压	0.05%+100mV
	电流	0.2%+420mA
回读值温漂系数 (%of Output/ +Offset)	电压	0.05%+100mV
	电流	0.2%+420mA
上升时间(空载)	电压	100ms
上升时间(满载)	电压	100ms
下降时间(空载)	电压	200ms
下降时间(满载)	电压	20ms
动态响应时间		2ms
交流输入 ³	电压	380V ± 10% (三相五线制)
	频率	47Hz~63Hz
设定值稳定度-30min (%of Output +Offset)	电压	0.05%+100mV
	电流	0.2%+420mA
设定值稳定度-8h (%of Output +Offset)	电压	0.05%+100mV
	电流	0.2%+420mA
回读值稳定度-30min (%of Output +Offset)	电压	0.05%+100mV
	电流	0.2%+420mA
回读值稳定度-8h (%of Output +Offset)	电压	0.05%+100mV
	电流	0.2%+420mA
效率		89%(50V/420A)~90.5%(200V/105A)
Sense补偿电压		2V
编程响应时间		20mS
功率因素		0.99
最大输入电流 ⁴		57A
最大输入视在功率		26600VA
存储温度		-10 ~ 70
保护功能		OVP、OCP、OPP、OTP, Vsense反接保护
通讯接口		USB/RS232/CAN/GPIB/LAN
耐压(输出对大地)		500V
串联机器数		2台
并联机器数		8台
工作温度		0~40
尺寸(mm)		550mmW × 1289.3mmH × 834.8mmD
重量(净重)		230Kg

额定值 (0 -40)	电压	0 ~ 200V
	电流	0 ~ 480A
	功率	0 ~ 24KW
电源调节率 ±(%of Output+Offset)	电压	0.01%+20mV
	电流	0.01%+80mA
负载调节率 ±(%of Output+Offset)	电压	≤0.01%+50mV
	电流	≤0.1%+160mA
设定值解析度	电压	10mV
	电流	10mA
回读值解析度	电压	10mV
	电流	10mA
设定值精确度 ¹ (12个月内、25 ±5) ±(%of Output+Offset)	电压	0.05%+100mV
	电流	0.2%+480mA
回读值精确度 ² (12个月内、25 ±5) ±(%of Output+Offset)	电压	0.05%+100mV
	电流	0.2%+480mA
纹波 (20Hz -20MHz)	电压	200mVp-p
	电流	400mA _{rms}
设定值温漂系数 (%of Output/ +Offset)	电压	0.05%+100mV
	电流	0.2%+480mA
回读值温漂系数 (%of Output/ +Offset)	电压	0.05%+100mV
	电流	0.2%+480mA
上升时间(空载)	电压	100ms
上升时间(满载)	电压	100ms
下降时间(空载)	电压	200ms
下降时间(满载)	电压	20ms
动态响应时间		2ms
交流输入 ³	电压	380V ± 10% (三相五线制)
	频率	47Hz~63Hz
设定值稳定度-30min (%of Output +Offset)	电压	0.05%+100mV
	电流	0.2%+480mA
设定值稳定度-8h (%of Output +Offset)	电压	0.05%+100mV
	电流	0.2%+480mA
回读值稳定度-30min (%of Output +Offset)	电压	0.05%+100mV
	电流	0.2%+480mA
回读值稳定度-8h (%of Output +Offset)	电压	0.05%+100mV
	电流	0.2%+480mA
效率		89%(50V/480A)~90.5%(200V/120A)
Sense补偿电压		2V
编程响应时间		20mS
功率因素		0.99
最大输入电流 ⁴		57A
最大输入视在功率		30400VA
存储温度		-10 ~ 70
保护功能		OVP、OCP、OPP、OTP, Vsense反接保护
通讯接口		USB/RS232/CAN/GPIB/LAN
耐压(输出对大地)		500V
串联机器数		2台
并联机器数		8台
工作温度		0 ~ 40

尺寸 (mm)	550mmW × 1289.3mmH × 834.8mmD
重量 (净重)	248Kg

参数		IT6593D	版本: V1.3
额定值 (0 -40)	电压	0 ~ 200V	
	电流	0 ~ 600A	
	功率	0 ~ 30KW	
电源调节率 ±(%of Output+Offset)	电压	0.01%+20mV	
	电流	0.01%+100mA	
负载调节率 ±(%of Output+Offset)	电压	≤0.01%+50mV	
	电流	≤0.1%+200mA	
设定值解析度	电压	10mV	
	电流	10mA	
回读值解析度	电压	10mV	
	电流	10mA	
设定值精确度 ¹ (12个月内、25 ±5) ±(%of Output+Offset)	电压	0.05%+100mV	
	电流	0.2%+600mA	
回读值精确度 ² (12个月内、25 ±5) ±(%of Output+Offset)	电压	0.05%+100mV	
	电流	0.2%+600mA	
纹波 (20Hz -20MHz)	电压	200mVp-p	
	电流	500mArms	
设定值温漂系数 (%of Output/ +Offset)	电压	0.05%+100mV	
	电流	0.2%+600mA	
回读值温漂系数 (%of Output/ +Offset)	电压	0.05%+100mV	
	电流	0.2%+600mA	
上升时间 (空载)	电压	100ms	
上升时间 (满载)	电压	100ms	
下降时间 (空载)	电压	200ms	
下降时间 (满载)	电压	20ms	
动态响应时间		2ms	
交流输入 ³	电压	380V ± 10% (三相五线制)	
	频率	47Hz~63Hz	
设定值稳定度-30min (%of Output +Offset)	电压	0.05%+100mV	
	电流	0.2%+600mA	
设定值稳定度-8h (%of Output +Offset)	电压	0.05%+100mV	
	电流	0.2%+600mA	
回读值稳定度-30min (%of Output +Offset)	电压	0.05%+100mV	
	电流	0.2%+600mA	
回读值稳定度-8h (%of Output +Offset)	电压	0.05%+100mV	
	电流	0.2%+600mA	
效率		89%(50V/600A)~90.5%(200V/150A)	
Sense补偿电压		2V	
编程响应时间		20mS	
功率因素		0.99	
最大输入电流 ⁴		76A	
最大输入视在功率		38000VA	
存储温度		-10 ~ 70	
保护功能		OVP、OCP、OPP、OTP, Vsense反接保护	
通讯接口		USB/RS232/CAN/GPIB/LAN	

耐压（输出对大地）	500V
串联机器数	2台
并联机器数	8台
工作温度	0 ~ 40
尺寸（mm）	550mmW × 1289.3mmH × 834.8mmD
重量（净重）	284Kg

参数		IT6514D	版本：V1.3
额定值范围 (0 -40)	输出电压	0 ~ 360V	
	输出电流	0 ~ 30A	
	输出功率	0 ~ 1800W	
电源调节率 ±(%of Output+Offset)	电压	0.01%+40mV	
	电流	0.01%+5mA	
负载调节率 ±(%of Output+Offset)	电压	0.01%+135mV	
	电流	0.05%+15mA	
设定值解析度	电压	10mV	
	电流	10mA	
	功率	0.1W	
回读值解析度	电压	10mV	
	电流	10mA	
	功率	0.1W	
设定值精确度 ¹ (12个月内、25 ±5) ±(%of Output+Offset)	电压	0.05%+135mV	
	电流	0.2%+30mA	
	功率	1%+30W	
回读值精确度 ² (12个月内、25 ±5) ±(%of Output+Offset)	电压	0.05%+135mV	
	电流	0.2%+30mA	
	功率	1%+30W	
纹波 (20Hz -20MHz)	电压	360mVp-p	
	电流	0.05%+30mA _{rms}	
设定值温漂系数 (%of Output/ +Offset)	电压	0.01%+135mV	
	电流	0.02%+30mA	
回读值温漂系数 (%of Output/ +Offset)	电压	0.01%+135mV	
	电流	0.02%+30mA	
上升时间（空载）	电压	250ms	
上升时间（满载）	电压	250ms	
下降时间（空载）	电压	850ms	
下降时间（满载）	电压	70ms	
动态响应时间	电压	3ms	
交流输入 ³	电压	220Vac ± 10%	
	频率	47Hz ~ 63Hz	
设定值稳定度-30min (%of Output +Offset)	电压	0.05%+135mV	
	电流	0.1%+30mA	
设定值稳定度-8h (%of Output +Offset)	电压	0.05%+135mV	
	电流	0.1%+30mA	
回读值稳定度-30min (%of Output +Offset)	电压	0.05%+135mV	
	电流	0.1%+30mA	
回读值稳定度-8h (%of Output +Offset)	电压	0.05%+135mV	
	电流	0.1%+30mA	
效率		80%	
Sense补偿电压		3V	

编程响应时间	20mS
功率因素	0.99
最大输入电流 ⁴	12A
最大输入视在功率	2300VA
存储温度	-10 ~ 70
保护功能	OVP、OCP、OPP、OTP、Vsense反接保护
通讯接口	USB/RS232/CAN/GPIB/LAN
耐压（输出对大地）	500V
并联机器数	8台
工作温度	0 ~ 40
尺寸（mm）	483mmW × 105.4mmH × 640.8mmD
重量（净重）	17Kg

参数		IT6524D	版本：V1.3
额定值范围 (0 -40)	输出电压	0 ~ 360V	
	输出电流	0 ~ 30A	
	输出功率	0 ~ 3000W	
电源调节率 ±(%of Output+Offset)	电压	0.01%+40mV	
	电流	0.01%+5mA	
负载调节率 ±(%of Output+Offset)	电压	0.01%+135mV	
	电流	0.05%+15mA	
设定值解析度	电压	10mV	
	电流	10mA	
	功率	0.1W	
回读值解析度	电压	10mV	
	电流	10mA	
	功率	0.1W	
设定值精确度 ¹ (12个月内、25 ±5) ±(%of Output+Offset)	电压	0.05%+135mV	
	电流	0.2%+30mA	
	功率	1%+30W	
回读值精确度 ² (12个月内、25 ±5) ±(%of Output+Offset)	电压	0.05%+135mV	
	电流	0.2%+30mA	
	功率	1%+30W	
纹波 (20Hz -20MHz)	电压	360mVp-p	
	电流	0.05%+30mA _{rms}	
设定值温漂系数 (%of Output/ +Offset)	电压	0.01%+135mV	
	电流	0.02%+30mA	
回读值温漂系数 (%of Output/ +Offset)	电压	0.01%+135mV	
	电流	0.02%+30mA	
上升时间（空载）	电压	250ms	
上升时间（满载）	电压	250ms	
下降时间（空载）	电压	850ms	
下降时间（满载）	电压	70ms	
动态响应时间	电压	3ms	
交流输入 ³	电压	220Vac ± 10%	
	频率	47Hz ~ 63Hz	
设定值稳定度-30min (%of Output +Offset)	电压	0.05%+135mV	
	电流	0.1%+30mA	
设定值稳定度-8h (%of Output +Offset)	电压	0.05%+135mV	
	电流	0.1%+30mA	

回读值稳定度-30min (%of Output +Offset)	电压	0.05%+135mV
	电流	0.1%+30mA
回读值稳定度-8h (%of Output +Offset)	电压	0.05%+135mV
	电流	0.1%+30mA
效率		80%
Sense补偿电压		3V
编程响应时间		20mS
功率因素		0.99
最大输入电流 ⁴		19A
最大输入视在功率		3800VA
存储温度		-10 ~ 70
保护功能	OVP、OCP、OPP、OTP、Vsense反接保护	
通讯接口	USB/RS232/CAN/GPIB/LAN	
耐压(输出对大地)		500V
并联机器数		8台
工作温度		0 ~ 40
尺寸(mm)	483mmW × 105.4mmH × 640.8mmD	
重量(净重)		17Kg

参数		IT6534D	版本: V1.3
额定值范围 (0 -40)	输出电压	0 ~ 360V	
	输出电流	0 ~ 60A	
	输出功率	0 ~ 6KW	
电源调节率 ±(%of Output+Offset)	电压	0.01%+40mV	
	电流	0.01%+10mA	
负载调节率 ±(%of Output+Offset)	电压	0.01%+135mV	
	电流	0.05%+30mA	
设定值解析度	电压	10mV	
	电流	10mA	
	功率	0.1W	
回读值解析度	电压	10mV	
	电流	10mA	
	功率	0.1W	
设定值精确度 ¹ (12个月内、25 ±5) ±(%of Output+Offset)	电压	0.05%+135mV	
	电流	0.2%+60mA	
	功率	1%+60W	
回读值精确度 ² (12个月内、25 ±5) ±(%of Output+Offset)	电压	0.05%+135mV	
	电流	0.2%+60mA	
	功率	1%+60W	
纹波 (20Hz -20MHz)	电压	360mVp-p	
	电流	0.05%+60Arms	
设定值温漂系数 (%of Output/ +Offset)	电压	0.01%+135mV	
	电流	0.02%+60mA	
回读值温漂系数 (%of Output/ +Offset)	电压	0.01%+135mV	
	电流	0.02%+60mA	
上升时间(空载)	电压	250ms	
上升时间(满载)	电压	250ms	
下降时间(空载)	电压	850ms	
下降时间(满载)	电压	70ms	
动态响应时间	电压	3ms	

交流输入 ³	电压	220Vac ± 10%
	频率	47Hz ~ 63Hz
设定值稳定度-30min (%of Output +Offset)	电压	0.05%+135mV
	电流	0.1%+60mA
设定值稳定度-8h (%of Output +Offset)	电压	0.05%+135mV
	电流	0.1%+60mA
回读值稳定度-30min (%of Output +Offset)	电压	0.05%+135mV
	电流	0.1%+60mA
回读值稳定度-8h (%of Output +Offset)	电压	0.05%+135mV
	电流	0.1%+60mA
效率	80%	
Sense补偿电压	3V	
编程响应时间	20mS	
功率因素	0.99	
最大输入电流 ⁴	38A	
最大输入视在功率	7600VA	
存储温度	-10 ~ 70	
保护功能	OVP、OCP、OPP、OTP、Vsense反接保护	
通讯接口	USB/RS232/CAN/GPIB/LAN	
耐压(输出对大地)	500V	
并联机器数	8台	
工作温度	0 ~ 40	
尺寸(mm)	483mmW × 194mmH × 640.8mmD	
重量(净重)	35Kg	

参数		IT6544D	版本: V1.3
额定值范围 (0 -40)	输出电压	0 ~ 360V	
	输出电流	0 ~ 90A	
	输出功率	0 ~ 9KW	
电源调节率 ±(%of Output+Offset)	电压	0.01%+40mV	
	电流	0.01%+15mA	
负载调节率 ±(%of Output+Offset)	电压	0.01%+135mV	
	电流	0.05%+45mA	
设定值解析度	电压	10mV	
	电流	10mA	
	功率	0.1W	
回读值解析度	电压	10mV	
	电流	10mA	
	功率	0.1W	
设定值精确度 ¹ (12个月内、25 ±5) ±(%of Output+Offset)	电压	0.05%+135mV	
	电流	0.2%+90mA	
	功率	1%+90W	
回读值精确度 ² (12个月内、25 ±5) ±(%of Output+Offset)	电压	0.05%+135mV	
	电流	0.2%+90mA	
	功率	1%+90W	
纹波 (20Hz -20MHz)	电压	360mVp-p	
	电流	0.05%+90mA _{rms}	
设定值温漂系数 (%of Output/ +Offset)	电压	0.01%+135mV	
	电流	0.02%+90mA	
回读值温漂系数	电压	0.01%+135mV	

(%of Output/ +Offset)	电流	0.02%+90mA
上升时间 (空载)	电压	250ms
上升时间 (满载)	电压	250ms
下降时间 (空载)	电压	850ms
下降时间 (满载)	电压	70ms
动态响应时间	电压	3ms
交流输入 ³	电压	380Vac ± 10% (三相五线制)
	频率	47Hz ~ 63Hz
设定值稳定度-30min (%of Output +Offset)	电压	0.05%+135mV
	电流	0.1%+90mA
设定值稳定度-8h (%of Output +Offset)	电压	0.05%+135mV
	电流	0.1%+90mA
回读值稳定度-30min (%of Output +Offset)	电压	0.05%+135mV
	电流	0.1%+90mA
回读值稳定度-8h (%of Output +Offset)	电压	0.05%+135mV
	电流	0.1%+90mA
效率		80%
Sense补偿电压		3V
编程响应时间		20mS
功率因素		0.99
最大输入电流 ⁴		57A
最大输入视在功率		11400VA
存储温度		-10 ~ 70
保护功能		OVP、OCP、OPP、OTP、Vsense反接保护
通讯接口		USB/RS232/CAN/GPIB/LAN
耐压 (输出对大地)		500V
并联机器数		8台
工作温度		0 ~ 40
尺寸 (mm)		554mmW × 902mmH × 807.5mmD (ITECH 15U机柜)
重量 (净重)		100KG

参数		IT6554D	版本: V1.3
额定值范围 (0 -40)	输出电压	0 ~ 360V	
	输出电流	0 ~ 120A	
	输出功率	0 ~ 12KW	
电源调节率 ±(%of Output+Offset)	电压	0.01%+40mV	
	电流	0.01%+20mA	
负载调节率 ±(%of Output+Offset)	电压	0.01%+135mV	
	电流	0.05%+60mA	
设定值解析度	电压	10mV	
	电流	10mA	
	功率	0.1W	
回读值解析度	电压	10mV	
	电流	10mA	
	功率	0.1W	
设定值精确度 ¹ (12个月内、25 ±5) ±(%of Output+Offset)	电压	0.05%+135mV	
	电流	0.2%+120mA	
	功率	1%+120W	
回读值精确度 ² (12个月内、25 ±5) ±(%of Output+Offset)	电压	0.05%+135mV	
	电流	0.2%+120mA	
	功率	1%+120W	

纹波 (20Hz -20MHz)	电压	360mVp-p
	电流	0.05%+120mA _{rms}
设定值温漂系数 (%of Output/ +Offset)	电压	0.01%+135mV
	电流	0.02%+120mA
回读值温漂系数 (%of Output/ +Offset)	电压	0.01%+135mV
	电流	0.02%+120mA
上升时间 (空载)	电压	250ms
上升时间 (满载)	电压	250ms
下降时间 (空载)	电压	850ms
下降时间 (满载)	电压	70ms
动态响应时间	电压	3ms
交流输入 ³	电压	380Vac ± 10%(三相五线制)
	频率	47Hz ~ 63Hz
设定值稳定度-30min (%of Output +Offset)	电压	0.05%+135mV
	电流	0.1%+120mA
设定值稳定度-8h (%of Output +Offset)	电压	0.05%+135mV
	电流	0.1%+120mA
回读值稳定度-30min (%of Output +Offset)	电压	0.05%+135mV
	电流	0.1%+120mA
回读值稳定度-8h (%of Output +Offset)	电压	0.05%+135mV
	电流	0.1%+120mA
效率	80%	
Sense补偿电压	3V	
编程响应时间	20mS	
功率因素	0.99	
最大输入电流 ⁴	38A	
最大输入视在功率	15200VA	
存储温度	-10 ~ 70	
保护功能	OVP、OCP、OPP、OTP、Vsense反接保护	
通讯接口	USB/RS232/CAN/GPIB/LAN	
耐压 (输出对大地)	500V	
并联机器数	8台	
工作温度	0 ~ 40	
尺寸 (mm)	554mmW × 902mmH × 807.5mmD (ITECH 15U机柜)	
重量 (净重)	119Kg	

参数		IT6564D	版本 : V1.3
额定值范围 (0 -40)	输出电压	0 ~ 360V	
	输出电流	0 ~ 150A	
	输出功率	0 ~ 15KW	
电源调节率 ±(%of Output+Offset)	电压	0.01%+40mV	
	电流	0.01%+25mA	
负载调节率 ±(%of Output+Offset)	电压	0.01%+135mV	
	电流	0.05%+75mA	
设定值解析度	电压	10mV	
	电流	10mA	
	功率	0.1W	
回读值解析度	电压	10mV	
	电流	10mA	
	功率	0.1W	
设定值精确度 ¹	电压	0.05%+135mV	

(12个月内、25 ±5) ±(%of Output+Offset)	电流	0.2%+150mA
	功率	1%+150W
回读值精确度 ² (12个月内、25 ±5) ±(%of Output+Offset)	电压	0.05%+135mV
	电流	0.2%+150mA
	功率	1%+150W
纹波 (20Hz -20MHz)	电压	360mVp-p
	电流	0.05%+150mA _{rms}
设定值温漂系数 (%of Output/ +Offset)	电压	0.01%+135mV
	电流	0.02%+150mA
回读值温漂系数 (%of Output/ +Offset)	电压	0.01%+135mV
	电流	0.02%+150mA
上升时间(空载)	电压	250ms
上升时间(满载)	电压	250ms
下降时间(空载)	电压	850ms
下降时间(满载)	电压	70ms
动态响应时间	电压	3ms
交流输入 ³	电压	380Vac ± 10%(三相五线制)
	频率	47Hz ~ 63Hz
设定值稳定度-30min (%of Output +Offset)	电压	0.05%+135mV
	电流	0.1%+150mA
设定值稳定度-8h (%of Output +Offset)	电压	0.05%+135mV
	电流	0.1%+150mA
回读值稳定度-30min (%of Output +Offset)	电压	0.05%+135mV
	电流	0.1%+150mA
回读值稳定度-8h (%of Output +Offset)	电压	0.05%+135mV
	电流	0.1%+150mA
效率		80%
Sense补偿电压		3V
编程响应时间		20mS
功率因素		0.99
最大输入电流 ⁴		38A
最大输入视在功率		1900VA
存储温度		-10 ~ 70
保护功能	OVP、OCP、OPP、OTP、Vsense反接保护	
通讯接口	USB/RS232/CAN/GPIB/LAN	
耐压(输出对大地)		500V
并联机器数		8台
工作温度		0 ~ 40
尺寸(mm)	554mmW × 902mmH × 807.5mmD (ITECH 15U机柜)	
重量(净重)		137Kg

参数		IT6574D	版本: V1.3
额定值范围 (0 -40)	输出电压	0 ~ 360V	
	输出电流	0 ~ 210A	
	输出功率	0 ~ 21KW	
电源调节率 ±(%of Output+Offset)	电压	0.01%+40mV	
	电流	0.01%+35mA	
负载调节率 ±(%of Output+Offset)	电压	0.01%+135mV	
	电流	0.05%+105mA	
设定值解析度	电压	10mV	

	电流	10mA
	功率	0.1W
回读值解析度	电压	10mV
	电流	10mA
	功率	0.1W
	电压	0.05%+135mV
设定值精确度 ¹ (12个月内、25 ±5) ±(%of Output+Offset)	电流	0.2%+210mA
	功率	1%+210W
	电压	0.05%+135mV
回读值精确度 ² (12个月内、25 ±5) ±(%of Output+Offset)	电流	0.2%+210mA
	功率	1%+210W
	电压	0.05%+135mV
纹波 (20Hz -20MHz)	电压	360mVp-p
	电流	0.05%+210mA rms
设定值温漂系数 (%of Output/ +Offset)	电压	0.01%+135mV
	电流	0.02%+210mA
回读值温漂系数 (%of Output/ +Offset)	电压	0.01%+135mV
	电流	0.02%+210mA
上升时间 (空载)	电压	250ms
上升时间 (满载)	电压	250ms
下降时间 (空载)	电压	850ms
下降时间 (满载)	电压	70ms
动态响应时间	电压	3ms
交流输入 ³	电压	380V ± 10%(三相五线制)
	频率	47Hz ~ 63Hz
设定值稳定度-30min (%of Output +Offset)	电压	0.05%+135mV
	电流	0.1%+210mA
设定值稳定度-8h (%of Output +Offset)	电压	0.05%+135mV
	电流	0.1%+210mA
回读值稳定度-30min (%of Output +Offset)	电压	0.05%+135mV
	电流	0.1%+210mA
回读值稳定度-8h (%of Output +Offset)	电压	0.05%+135mV
	电流	0.1%+210mA
效率		80%
Sense补偿电压		3V
编程响应时间		20ms
功率因素		0.99
最大输入电流 ⁴		57A
最大输入视在功率		26600VA
存储温度		-10 ~ 70
保护功能	OVP、OCP、OPP、OTP、Vsense反接保护	
通讯接口	USB/RS232/CAN/GPIB/LAN	
耐压 (输出对大地)		500V
并联机器数		8台
工作温度		0 ~ 40
尺寸 (mm)	550mmW × 1289.3mmH × 834.8mmD	
重量 (净重)	230Kg	

参数		IT6584D	版本 : V1.3
额定值范围 (0 -40)	输出电压	0 ~ 360V	
	输出电流	0 ~ 240A	

	输出功率	0 ~ 24KW
电源调节率 ±(%of Output+Offset)	电压	0.01%+40mV
	电流	0.01%+40mA
负载调节率 ±(%of Output+Offset)	电压	0.01%+135mV
	电流	0.05%+120mA
设定值解析度	电压	10mV
	电流	10mA
	功率	0.1W
回读值解析度	电压	10mV
	电流	10mA
	功率	0.1W
设定值精确度 ¹ (12个月内、25 ±5) ±(%of Output+Offset)	电压	0.05%+135mV
	电流	0.2%+240mA
	功率	1%+240W
回读值精确度 ² (12个月内、25 ±5) ±(%of Output+Offset)	电压	0.05%+135mV
	电流	0.2%+240mA
	功率	1%+240W
纹波 (20Hz -20MHz)	电压	360mVp-p
	电流	0.05%+240mA _{rms}
设定值温漂系数 (%of Output/ +Offset)	电压	0.01%+135mV
	电流	0.02%+240mA
回读值温漂系数 (%of Output/ +Offset)	电压	0.01%+135mV
	电流	0.02%+240mA
上升时间(空载)	电压	250ms
上升时间(满载)	电压	250ms
下降时间(空载)	电压	850ms
下降时间(满载)	电压	70ms
动态响应时间	电压	3ms
交流输入 ³	电压	380V ± 10%(三相五线制)
	频率	47Hz ~ 63Hz
设定值稳定度-30min (%of Output +Offset)	电压	0.05%+135mV
	电流	0.1%+240mA
设定值稳定度-8h (%of Output +Offset)	电压	0.05%+135mV
	电流	0.1%+240mA
回读值稳定度-30min (%of Output +Offset)	电压	0.05%+135mV
	电流	0.1%+240mA
回读值稳定度-8h (%of Output +Offset)	电压	0.05%+135mV
	电流	0.1%+240mA
效率		80%
Sense补偿电压		3V
编程响应时间		20mS
功率因素		0.99
最大输入电流 ⁴		57A
最大输入视在功率		30400VA
存储温度		-10 ~ 70
保护功能	OVP、OCP、OPP、OTP、Vsense反接保护	
通讯接口	USB/RS232/CAN/GPIB/LAN	
耐压(输出对大地)		500V
并联机器数		8台
工作温度		0 ~ 40

尺寸 (mm)	550mmW × 1289.3mmH × 834.8mmD
重量 (净重)	248Kg

参数		IT6594D	版本 : V1.3
额定值范围 (0 -40)	输出电压	0 ~ 360V	
	输出电流	0 ~ 300A	
	输出功率	0 ~ 30KW	
电源调节率 ±(%of Output+Offset)	电压	0.01%+40mV	
	电流	0.01%+50mA	
负载调节率 ±(%of Output+Offset)	电压	0.01%+135mV	
	电流	0.05%+150mA	
设定值解析度	电压	10mV	
	电流	10mA	
	功率	0.1W	
回读值解析度	电压	10mV	
	电流	10mA	
	功率	0.1W	
设定值精确度 ¹ (12个月内、25 ±5) ±(%of Output+Offset)	电压	0.05%+135mV	
	电流	0.2%+300mA	
	功率	1%+300W	
回读值精确度 ² (12个月内、25 ±5) ±(%of Output+Offset)	电压	0.05%+135mV	
	电流	0.2%+300mA	
	功率	1%+300W	
纹波 (20Hz -20MHz)	电压	360mVp-p	
	电流	0.05%+300mA rms	
设定值温漂系数 (%of Output/ +Offset)	电压	0.01%+135mV	
	电流	0.02%+300mA	
回读值温漂系数 (%of Output/ +Offset)	电压	0.01%+135mV	
	电流	0.02%+300mA	
上升时间 (空载)	电压	250ms	
上升时间 (满载)	电压	250ms	
下降时间 (空载)	电压	850ms	
下降时间 (满载)	电压	70ms	
动态响应时间	电压	3ms	
交流输入 ³	电压	380V ± 10% (三相五线制)	
	频率	47Hz ~ 63Hz	
设定值稳定度-30min (%of Output +Offset)	电压	0.05%+135mV	
	电流	0.1%+300mA	
设定值稳定度-8h (%of Output +Offset)	电压	0.05%+135mV	
	电流	0.1%+300mA	
回读值稳定度-30min (%of Output +Offset)	电压	0.05%+135mV	
	电流	0.1%+300mA	
回读值稳定度-8h (%of Output +Offset)	电压	0.05%+135mV	
	电流	0.1%+300mA	
效率		80%	
Sense补偿电压		3V	
编程响应时间		20mS	
功率因素		0.99	
最大输入电流 ⁴		76A	
最大输入视在功率		38000VA	

存储温度	-10 ~ 70
保护功能	OVP、OCP、OPP、OTP、Vsense反接保护
通讯接口	USB/RS232/CAN/GPIB/LAN
耐压（输出对大地）	500V
并联机器数	8台
工作温度	0 ~ 40
尺寸（mm）	550mmW × 1289.3mmH × 834.8mmD
重量（净重）	284Kg

参数		IT6515D	版本：V1.3
额定值 (0 -40)	电压	0 ~ 500V	
	电流	0 ~ 20A	
	功率	0 ~ 1800W	
电源调节率 ±(%of Output+Offset)	电压	0.01%+50mV	
	电流	0.01%+5mA	
负载调节率 ±(%of Output+Offset)	电压	0.01%+100mV	
	电流	0.1%+20mA	
设定值解析度	电压	100mV	
	电流	10mA	
	功率	0.1W	
回读值解析度	电压	100mV	
	电流	10mA	
	功率	0.1W	
设定值精确度 ¹ (12个月内、25 ±5) ±(%of Output+Offset)	电压	0.05%+200mV	
	电流	0.2%+20mA	
		1%+30W	
回读值精确度 ² (12个月内、25 ±5) ±(%of Output+Offset)	电压	0.05%+200mV	
	电流	0.2%+20mA	
		1%+30W	
纹波 (20Hz -20MHz)	电压	500mVp-p	
	电流	40mA _{rms}	
设定值温漂系数 (%of Output/ +Offset)	电压	0.03%+100mV	
	电流	0.1%+30mA	
回读值温漂系数 (%of Output/ +Offset)	电压	0.03%+100mV	
	电流	0.1%+30mA	
上升时间（空载）	电压	200ms	
上升时间（满载）	电压	200ms	
下降时间（空载）	电压	350ms	
下降时间（满载）	电压	30ms	
动态响应时间		2ms	
交流输入 ³	电压	220V ± 10%	
	频率	47Hz ~ 63Hz	
设定值稳定度-30min (%of Output +Offset)	电压	0.03%+100mV	
	电流	0.1%+30mA	
设定值稳定度-8h (%of Output +Offset)	电压	0.03%+100mV	
	电流	0.1%+30mA	
回读值稳定度-30min	电压	0.03%+100mV	

(%of Output +Offset)	电流	0.1%+30mA
回读值稳定度-8h	电压	0.03%+100mV
(%of Output +Offset)	电流	0.1%+30mA
效率	90%(150V/20A) ~ 93%(500V/6A)	
Sense补偿电压	5V	
编程响应时间	20mS	
功率因素	0.99	
最大输入电流 ⁴	10A	
最大输入视在功率	2100VA	
存储温度	-10 ~ 70	
保护功能	OVP、OCP、OPP、OTP, Vsense反接保护	
通讯接口	USB/RS232/CAN/GPIB/LAN	
耐压(输出对大地)	500V	
并联机器数	8台	
工作温度	0 ~ 40	
尺寸(mm)	483mmW × 105.4mmH × 640.8mmD	
重量(净重)	17Kg	

参数		IT6525D	版本: V1.3
额定值 (0 -40)	电压	0 ~ 500V	
	电流	0 ~ 20A	
	功率	0 ~ 3000W	
电源调节率 ±(%of Output+Offset)	电压	0.01%+50mV	
	电流	0.01%+5mA	
负载调节率 ±(%of Output+Offset)	电压	0.01%+100mV	
	电流	0.1%+20mA	
设定值解析度	电压	100mV	
	电流	10mA	
	功率	0.1W	
回读值解析度	电压	100mV	
	电流	10mA	
	功率	0.1W	
设定值精确度 ¹ (12个月内、25 ±5) ±(%of Output+Offset)	电压	0.05%+200mV	
	电流	0.2%+20mA	
	功率	1%+30W	
回读值精确度 ² (12个月内、25 ±5) ±(%of Output+Offset)	电压	0.05%+200mV	
	电流	0.2%+20mA	
	功率	1%+30W	
纹波 (20Hz -20MHz)	电压	500mVp-p	
	电流	40mA _{rms}	
设定值温漂系数 (%of Output/ +Offset)	电压	0.03%+100mV	
	电流	0.1%+30mA	
回读值温漂系数 (%of Output/ +Offset)	电压	0.03%+100mV	
	电流	0.1%+30mA	
上升时间(空载)	电压	200ms	
上升时间(满载)	电压	200ms	
下降时间(空载)	电压	350ms	
下降时间(满载)	电压	30ms	

动态响应时间	2ms	
交流输入 ³	电压	220V ± 10%
	频率	47Hz ~ 63Hz
设定值稳定度-30min (%of Output +Offset)	电压	0.03%+100mV
	电流	0.1%+30mA
设定值稳定度-8h (%of Output +Offset)	电压	0.03%+100mV
	电流	0.1%+30mA
回读值稳定度-30min (%of Output +Offset)	电压	0.03%+100mV
	电流	0.1%+30mA
回读值稳定度-8h (%of Output +Offset)	电压	0.03%+100mV
	电流	0.1%+30mA
效率	90%(150V/20A) ~ 93%(500V/6A)	
Sense补偿电压	5V	
编程响应时间	20mS	
功率因素	0.99	
最大输入电流 ⁴	19A	
最大输入视在功率	3800VA	
存储温度	-10 ~ 70	
保护功能	OVP、OCP、OPP、OTP, Vsense反接保护	
通讯接口	USB/RS232/CAN/GPIB/LAN	
耐压(输出对大地)	500V	
并联机器数	8台	
工作温度	0 ~ 40	
尺寸(mm)	483mmW × 105.4mmH × 640.8mmD	
重量(净重)	17Kg	

参数		IT6535D	版本: V1.3
额定值 (0 -40)	电压	0 ~ 500V	
	电流	0 ~ 40A	
	功率	0 ~ 6KW	
电源调节率 ±(%of Output+Offset)	电压	0.01%+50mV	
	电流	0.01%+10mA	
负载调节率 ±(%of Output+Offset)	电压	0.01%+100mV	
	电流	0.1%+40mA	
设定值解析度	电压	100mV	
	电流	10mA	
	功率	0.1W	
回读值解析度	电压	100mV	
	电流	10mA	
	功率	0.1W	
设定值精确度 ¹ (12个月内、25 ±5) ±(%of Output+Offset)	电压	0.05%+200mV	
	电流	0.2%+40mA	
	功率	1%+60W	
回读值精确度 ² (12个月内、25 ±5) ±(%of Output+Offset)	电压	0.05%+200mV	
	电流	0.2%+40mA	
	功率	1%+60W	
纹波 (20Hz -20MHz)	电压	500mVp-p	
	电流	80mA _{rms}	

设定值温漂系数 (%of Output/ +Offset)	电压	0.03%+100mV
	电流	0.1%+60mA
回读值温漂系数 (%of Output/ +Offset)	电压	0.03%+100mV
	电流	0.1%+60mA
上升时间(空载)	电压	200ms
上升时间(满载)	电压	200ms
下降时间(空载)	电压	350ms
下降时间(满载)	电压	30ms
动态响应时间		2ms
交流输入 ³	电压	220V ± 10%
	频率	47Hz ~ 63Hz
设定值稳定度-30min (%of Output +Offset)	电压	0.03%+100mV
	电流	0.1%+60mA
设定值稳定度-8h (%of Output +Offset)	电压	0.03%+100mV
	电流	0.1%+60mA
回读值稳定度-30min (%of Output +Offset)	电压	0.03%+100mV
	电流	0.1%+60mA
回读值稳定度-8h (%of Output +Offset)	电压	0.03%+100mV
	电流	0.1%+60mA
效率		90%(150V/40A) ~ 93%(500V/12A)
Sense补偿电压		5V
编程响应时间		20mS
功率因素		0.99
最大输入电流 ⁴		38A
最大输入视在功率		7600VA
存储温度		-10 ~ 70
保护功能		OVP、OCP、OPP、OTP, Vsense反接保护
通讯接口		USB/RS232/CAN/GPIB/LAN
耐压(输出对大地)		500V
并联机器数		8台
工作温度		0 ~ 40
尺寸(mm)		483mmW × 194mmH × 640.8mmD
重量(净重)		35Kg

参数		IT6545D	版本: V1.3
额定值 (0 -40)	电压	0 ~ 500V	
	电流	0 ~ 60A	
	功率	0 ~ 9KW	
电源调节率 ±(%of Output+Offset)	电压	0.01%+50mV	
	电流	0.01%+15mA	
负载调节率 ±(%of Output+Offset)	电压	0.01%+100mV	
	电流	0.1%+60mA	
设定值解析度	电压	100mV	
	电流	10mA	
	功率	0.1W	
回读值解析度	电压	100mV	
	电流	10mA	
	功率	0.1W	
设定值精确度 ¹ (12个月内、25 ±5) ±(%of Output+Offset)	电压	0.05%+200mV	
	电流	0.2%+60mA	

	功率	1%+90W
回读值精确度 ² (12个月内、25 ±5) ±(%of Output+Offset)	电压	0.05%+200mV
	电流	0.2%+60mA
	功率	1%+90W
纹波 (20Hz -20MHz)	电压	500mVp-p
	电流	120mArms
设定值温漂系数 (%of Output/ +Offset)	电压	0.03%+100mV
	电流	0.1%+90mA
回读值温漂系数 (%of Output/ +Offset)	电压	0.03%+100mV
	电流	0.1%+90mA
上升时间(空载)	电压	200ms
上升时间(满载)	电压	200ms
下降时间(空载)	电压	350ms
下降时间(满载)	电压	30ms
动态响应时间		2ms
交流输入 ³	电压	380Vac ± 10%(三相五线制)
	频率	47Hz ~ 63Hz
设定值稳定度-30min (%of Output +Offset)	电压	0.03%+100mV
	电流	0.1%+90mA
设定值稳定度-8h (%of Output +Offset)	电压	0.03%+100mV
	电流	0.1%+90mA
回读值稳定度-30min (%of Output +Offset)	电压	0.03%+100mV
	电流	0.1%+90mA
回读值稳定度-8h (%of Output +Offset)	电压	0.03%+100mV
	电流	0.1%+90mA
效率		90%(150V/60A) ~ 93%(500V/18A)
Sense补偿电压		5V
编程响应时间		20mS
功率因素		0.99
最大输入电流 ⁴		57A
最大输入视在功率		11400VA
存储温度		-10 ~ 70
保护功能		OVP、OCP、OPP、OTP, Vsense反接保护
通讯接口		USB/RS232/CAN/GPIB/LAN
耐压(输出对大地)		500V
并联机器数		8台
工作温度		0 ~ 40
尺寸(mm)		554mmW × 902mmH × 807.5mmD(ITECH 15U机柜)
重量(净重)		100KG

参数		IT6555D	版本: V1.3
额定值 (0 -40)	电压	0 ~ 500V	
	电流	0 ~ 80A	
	功率	0 ~ 12KW	
电源调节率 ±(%of Output+Offset)	电压	0.01%+50mV	
	电流	0.01%+20mA	
负载调节率 ±(%of Output+Offset)	电压	0.01%+100mV	
	电流	0.1%+80mA	
设定值解析度	电压	100mV	

	电流	10mA
	功率	0.1W
回读值解析度	电压	100mV
	电流	10mA
	功率	0.1W
	电压	0.05%+200mV
设定值精确度 ¹ (12个月内、25 ±5) ±(%of Output+Offset)	电流	0.2%+80mA
	功率	1%+120W
回读值精确度 ² (12个月内、25 ±5) ±(%of Output+Offset)	电压	0.05%+200mV
	电流	0.2%+80mA
纹波 (20Hz -20MHz)	功率	1%+120W
	电压	500mVp-p
设定值温漂系数 (%of Output/ +Offset)	电流	160mA _{rms}
	电压	0.03%+100mV
回读值温漂系数 (%of Output/ +Offset)	电流	0.1%+120mA
	电压	0.03%+100mV
上升时间(空载)	电压	0.1%+120mA
上升时间(满载)	电压	200ms
下降时间(空载)	电压	200ms
下降时间(满载)	电压	350ms
动态响应时间	电压	30ms
交流输入 ³	电压	2ms
	频率	380Vac ± 10% (三相五线制)
设定值稳定度-30min (%of Output +Offset)	电压	47Hz ~ 63Hz
	电流	0.03%+100mV
设定值稳定度-8h (%of Output +Offset)	电压	0.1%+120mA
	电流	0.03%+100mV
回读值稳定度-30min (%of Output +Offset)	电压	0.1%+120mA
	电流	0.03%+100mV
回读值稳定度-8h (%of Output +Offset)	电压	0.1%+120mA
	电流	0.03%+100mV
效率	电压	0.1%+120mA
Sense补偿电压	电压	90%(150V/80A) ~ 93%(500V/24A)
编程响应时间	电压	5V
功率因素	电压	20mS
最大输入电流 ⁴	电压	0.99
最大输入视在功率	电压	38A
存储温度	电压	15200VA
保护功能	电压	-10 ~ 70
通讯接口	电压	OVP、OCP、OPP、OTP, Vsense反接保护
耐压(输出对大地)	电压	USB/RS232/CAN/GPIB/LAN
并联机器数	电压	500V
工作温度	电压	8台
尺寸(mm)	电压	0 ~ 40
重量(净重)	电压	554mmW × 902mmH × 807.5mmD (ITECH 15U机柜)
	电压	119Kg

参数		IT6565D	版本 : V1.3
额定值 (0 -40)	电压	0 ~ 500V	
	电流	0 ~ 100A	
	功率	0 ~ 15KW	
电源调节率 ±(%of Output+Offset)	电压	0.01%+50mV	
	电流	0.01%+25mA	
负载调节率 ±(%of Output+Offset)	电压	0.01%+100mV	
	电流	0.1%+100mA	
设定值解析度	电压	100mV	
	电流	10mA	
	功率	0.1W	
回读值解析度	电压	100mV	
	电流	10mA	
	功率	0.1W	
设定值精确度 ¹ (12个月内、25 ±5) ±(%of Output+Offset)	电压	0.05%+200mV	
	电流	0.2%+100mA	
	功率	1%+150W	
回读值精确度 ² (12个月内、25 ±5) ±(%of Output+Offset)	电压	0.03%+200mV	
	电流	0.2%+100mA	
	功率	1%+150W	
纹波 (20Hz -20MHz)	电压	500mVp-p	
	电流	200mA _{rms}	
设定值温漂系数 (%of Output/ +Offset)	电压	0.03%+100mV	
	电流	0.1%+150mA	
回读值温漂系数 (%of Output/ +Offset)	电压	0.03%+100mV	
	电流	0.1%+150mA	
上升时间(空载)	电压	200ms	
上升时间(满载)	电压	200ms	
下降时间(空载)	电压	350ms	
下降时间(满载)	电压	30ms	
动态响应时间		2ms	
交流输入 ³	电压	380Vac ± 10% (三相五线制)	
	频率	47Hz ~ 63Hz	
设定值稳定度-30min (%of Output +Offset)	电压	0.03%+100mV	
	电流	0.1%+150mA	
设定值稳定度-8h (%of Output +Offset)	电压	0.03%+100mV	
	电流	0.1%+150mA	
回读值稳定度-30min (%of Output +Offset)	电压	0.03%+100mV	
	电流	0.1%+150mA	
回读值稳定度-8h (%of Output +Offset)	电压	0.03%+100mV	
	电流	0.1%+150mA	
效率		90%(150V/100A) ~ 93%(500V/30A)	
Sense补偿电压		5V	
编程响应时间		20mS	
功率因素		0.99	
最大输入电流 ⁴		38A	
最大输入视在功率		19000VA	

存储温度	-10 ~ 70
保护功能	OVP、OCP、OPP、OTP, Vsense反接保护
通讯接口	USB/RS232/CAN/GPIB/LAN
耐压 (输出对大地)	500V
并联机器数	8台
工作温度	0 ~ 40
尺寸 (mm)	554mmW × 902mmH × 807.5mmD (ITECH 15U机柜)
重量 (净重)	137Kg

参数		IT6575D	版本 : V1.3
额定值 (0 -40)	电压	0 ~ 500V	
	电流	0 ~ 140A	
	功率	0 ~ 21KW	
电源调节率 ±(%of Output+Offset)	电压	0.01%+50mV	
	电流	0.01%+35mA	
负载调节率 ±(%of Output+Offset)	电压	0.01%+100mV	
	电流	0.1%+140mA	
设定值解析度	电压	100mV	
	电流	10mA	
	功率	0.1W	
回读值解析度	电压	100mV	
	电流	10mA	
	功率	0.1W	
设定值精确度 ¹ (12个月内、25 ±5) ±(%of Output+Offset)	电压	0.05%+200mV	
	电流	0.2%+140mA	
	功率	1%+210W	
回读值精确度 ² (12个月内、25 ±5) ±(%of Output+Offset)	电压	0.05%+200mV	
	电流	0.2%+140mA	
	功率	1%+210W	
纹波 (20Hz -20MHz)	电压	500mVp-p	
	电流	280mA _{rms}	
设定值温漂系数 (%of Output/ +Offset)	电压	0.03%+100mV	
	电流	0.1%+210mA	
回读值温漂系数 (%of Output/ +Offset)	电压	0.03%+100mV	
	电流	0.1%+210mA	
上升时间 (空载)	电压	200ms	
上升时间 (满载)	电压	200ms	
下降时间 (空载)	电压	350ms	
下降时间 (满载)	电压	30ms	
动态响应时间		2ms	
交流输入 ³	电压	380Vac ± 10% (三相五线制)	
	频率	47Hz ~ 63Hz	
设定值稳定度-30min (%of Output +Offset)	电压	0.03%+100mV	
	电流	0.1%+210mA	
设定值稳定度-8h (%of Output +Offset)	电压	0.03%+100mV	
	电流	0.1%+210mA	
回读值稳定度-30min	电压	0.03%+100mV	

(%of Output +Offset)	电流	0.1%+210mA
回读值稳定度-8h	电压	0.03%+100mV
(%of Output +Offset)	电流	0.1%+210mA
效率	90%(150V/1400A) ~ 93%(500V/42A)	
Sense补偿电压	5V	
编程响应时间	20mS	
功率因素	0.99	
最大输入电流 ⁴	57A	
最大输入视在功率	26600VA	
存储温度	-10 ~ 70	
保护功能	OVP、OCP、OPP、OTP, Vsense反接保护	
通讯接口	USB/RS232/CAN/GPIB/LAN	
耐压(输出对大地)	500V	
并联机器数	8台	
工作温度	0 ~ 40	
尺寸(mm)	550mmW × 1289.3mmH × 834.8mmD	
重量(净重)	230Kg	

参数		IT6585D	版本: V1.3
额定值 (0 -40)	电压	0 ~ 500V	
	电流	0 ~ 160A	
	功率	0 ~ 24KW	
电源调节率 ±(%of Output+Offset)	电压	0.01%+50mV	
	电流	0.01%+40mA	
负载调节率 ±(%of Output+Offset)	电压	0.01%+100mV	
	电流	0.1%+160mA	
设定值解析度	电压	100mV	
	电流	10mA	
	功率	0.1W	
回读值解析度	电压	100mV	
	电流	10mA	
	功率	0.1W	
设定值精确度 ¹ (12个月内、25 ±5) ±(%of Output+Offset)	电压	0.05%+200mV	
	电流	0.2%+160mA	
	功率	1%+240W	
回读值精确度 ² (12个月内、25 ±5) ±(%of Output+Offset)	电压	0.05%+200mV	
	电流	0.2%+160mA	
	功率	1%+240W	
纹波 (20Hz -20MHz)	电压	500mVp-p	
	电流	320mA _{rms}	
设定值温漂系数 (%of Output/ +Offset)	电压	0.03%+100mV	
	电流	0.1%+240mA	
回读值温漂系数 (%of Output/ +Offset)	电压	0.03%+100mV	
	电流	0.1%+240mA	
上升时间(空载)	电压	200ms	
上升时间(满载)	电压	200ms	
下降时间(空载)	电压	350ms	
下降时间(满载)	电压	30ms	

动态响应时间	2ms	
交流输入 ³	电压	380Vac ± 10% (三相五线制)
	频率	47Hz ~ 63Hz
设定值稳定度-30min (%of Output +Offset)	电压	0.03%+100mV
	电流	0.1%+240mA
设定值稳定度-8h (%of Output +Offset)	电压	0.03%+100mV
	电流	0.1%+240mA
回读值稳定度-30min (%of Output +Offset)	电压	0.03%+100mV
	电流	0.1%+240mA
回读值稳定度-8h (%of Output +Offset)	电压	0.03%+100mV
	电流	0.1%+240mA
效率	90%(150V/160A) ~ 93%(500V/48A)	
Sense补偿电压	5V	
编程响应时间	20mS	
功率因素	0.99	
最大输入电流 ⁴	57A	
最大输入视在功率	30400VA	
存储温度	-10 ~ 70	
保护功能	OVP、OCP、OPP、OTP, Vsense反接保护	
通讯接口	USB/RS232/CAN/GPIB/LAN	
耐压(输出对大地)	500V	
并联机器数	8台	
工作温度	0 ~ 40	
尺寸(mm)	550mmW × 1289.3mmH × 834.8mmD	
重量(净重)	248Kg	

参数		IT6595D	版本: V1.3
额定值 (0 -40)	电压	0 ~ 500V	
	电流	0 ~ 200A	
	功率	0 ~ 30KW	
电源调节率 ±(%of Output+Offset)	电压	0.01%+50mV	
	电流	0.01%+50mA	
负载调节率 ±(%of Output+Offset)	电压	0.01%+100mV	
	电流	0.1%+200mA	
设定值解析度	电压	100mV	
	电流	10mA	
	功率	0.1W	
回读值解析度	电压	100mV	
	电流	10mA	
	功率	0.1W	
设定值精确度 ¹ (12个月内、25 ±5) ±(%of Output+Offset)	电压	0.05%+200mV	
	电流	0.2%+200mA	
	功率	1%+300W	
回读值精确度 ² (12个月内、25 ±5) ±(%of Output+Offset)	电压	0.05%+200mV	
	电流	0.2%+200mA	
	功率	1%+300W	
纹波 (20Hz -20MHz)	电压	500mVp-p	
	电流	400mA _{rms}	

设定值温漂系数 (%of Output/ +Offset)	电压	0.03%+100mV
	电流	0.1%+300mA
回读值温漂系数 (%of Output/ +Offset)	电压	0.03%+100mV
	电流	0.1%+300mA
上升时间(空载)	电压	200ms
上升时间(满载)	电压	200ms
下降时间(空载)	电压	350ms
下降时间(满载)	电压	30ms
动态响应时间		2ms
交流输入 ³	电压	380Vac ± 10% (三相五线制)
	频率	47Hz ~ 63Hz
设定值稳定度-30min (%of Output +Offset)	电压	0.03%+100mV
	电流	0.1%+300mA
设定值稳定度-8h (%of Output +Offset)	电压	0.03%+100mV
	电流	0.1%+300mA
回读值稳定度-30min (%of Output +Offset)	电压	0.03%+100mV
	电流	0.1%+300mA
回读值稳定度-8h (%of Output +Offset)	电压	0.03%+100mV
	电流	0.1%+300mA
效率		90%(150V/200A) ~ 93%(500V/60A)
Sense补偿电压		5V
编程响应时间		20mS
功率因素		0.99
最大输入电流 ⁴		76A
最大输入视在功率		38000VA
存储温度		-10 ~ 70
保护功能		OVP、OCP、OPP、OTP, Vsense反接保护
通讯接口		USB/RS232/CAN/GPIB/LAN
耐压(输出对大地)		500V
并联机器数		8台
工作温度		0 ~ 40
尺寸(mm)		554mmW × 902mmH × 807.5mmD (ITECH 15U机柜)
重量(净重)		100KG

参数		IT6516D	版本: V1.3
额定值 (0 -40)	电压	0 ~ 750V	
	电流	0 ~ 15A	
	功率	0 ~ 1800W	
电源调节率 ±(%of Output+Offset)	电压	0.01%+75mV	
	电流	0.1%+5mA	
负载调节率 ±(%of Output+Offset)	电压	0.01%+200mV	
	电流	0.1%+15mA	
设定值解析度	电压	100mV	
	电流	10mA	
	功率	0.1W	
回读值解析度	电压	100mV	
	电流	10mA	
	功率	0.1W	
设定值精确度 (12个月内、25 ±5) ±(%of Output+Offset)	电压	0.05%+300mV	
	电流	0.2%+15mA	

	功率	1%+30W
回读值精确度 (12个月内、25 ±5) ±(%of Output+Offset)	电压	0.05%+300mV
	电流	0.2%+15mA
	功率	1%+30W
纹波 (20Hz -20MHz)	电压	750mVp-p
	电流	30mA _{rms}
设定值温漂系数 (%of Output/ +Offset)	电压	0.03%+100mV
	电流	0.1%+30mA
回读值温漂系数 (%of Output/ +Offset)	电压	0.03%+100mV
	电流	0.1%+30mA
上升时间(空载)	电压	250ms
上升时间(满载)	电压	250ms
下降时间(空载)	电压	250ms
下降时间(满载)	电压	20ms
动态响应时间		3.5ms
交流输入	电压	220V ± 10%
	频率	47Hz ~ 63Hz
设定值稳定度-30min (%of Output +Offset)	电压	0.03%+100mV
	电流	0.1%+30mA
设定值稳定度-8h (%of Output +Offset)	电压	0.03%+100mV
	电流	0.1%+30mA
回读值稳定度-30min (%of Output +Offset)	电压	0.03%+100mV
	电流	0.1%+30mA
回读值稳定度-8h (%of Output +Offset)	电压	0.03%+100mV
	电流	0.1%+30mA
效率		91.5%(200V/15A) ~ 93.5%(750V/4A)
Sense补偿电压		5V
编程响应时间		20mS
功率因素		0.99
最大输入电流		10A
最大输入视在功率		2000VA
存储温度		-10 ~ 70
保护功能		OVP、OCP、OPP、OTP, Vsense反接保护
通讯接口		USB/RS232/CAN/GPIB/LAN
耐压(输出对大地)		750V
并联机器数		8台
工作温度		0 ~ 40
尺寸(mm)		483mmW × 105.4mmH × 640.8mmD
重量(净重)		17Kg

参数		IT6526D	版本: V1.3
额定值 (0 -40)	电压	0 ~ 750V	
	电流	0 ~ 15A	
	功率	0 ~ 3000W	
电源调节率 ±(%of Output+Offset)	电压	0.01%+75mV	
	电流	0.1%+5mA	
负载调节率 ±(%of Output+Offset)	电压	0.01%+200mV	
	电流	0.1%+15mA	
设定值解析度	电压	100mV	

	电流	10mA
	功率	0.1W
回读值解析度	电压	100mV
	电流	10mA
	功率	0.1W
设定值精确度 (12个月内、25 ±5) ±(%of Output+Offset)	电压	0.05%+300mV
	电流	0.2%+15mA
	功率	1%+30W
回读值精确度 (12个月内、25 ±5) ±(%of Output+Offset)	电压	0.05%+300mV
	电流	0.2%+15mA
	功率	1%+30W
纹波 (20Hz -20MHz)	电压	750mVp-p
	电流	30mA _{rms}
设定值温漂系数 (%of Output/ +Offset)	电压	0.03%+100mV
	电流	0.1%+30mA
回读值温漂系数 (%of Output/ +Offset)	电压	0.03%+100mV
	电流	0.1%+30mA
上升时间(空载)	电压	250ms
上升时间(满载)	电压	250ms
下降时间(空载)	电压	250ms
下降时间(满载)	电压	20ms
动态响应时间		3.5ms
交流输入	电压	220V ± 10%
	频率	47Hz ~ 63Hz
设定值稳定度-30min (%of Output +Offset)	电压	0.03%+100mV
	电流	0.1%+30mA
设定值稳定度-8h (%of Output +Offset)	电压	0.03%+100mV
	电流	0.1%+30mA
回读值稳定度-30min (%of Output +Offset)	电压	0.03%+100mV
	电流	0.1%+30mA
回读值稳定度-8h (%of Output +Offset)	电压	0.03%+100mV
	电流	0.1%+30mA
效率		91.5%(200V/15A) ~ 93.5%(750V/4A)
Sense补偿电压		5V
编程响应时间		20mS
功率因素		0.99
最大输入电流		19A
最大输入视在功率		3800VA
存储温度		-10 ~ 70
保护功能		OVP、OCP、OPP、OTP, Vsense反接保护
通讯接口		USB/RS232/CAN/GPIB/LAN
耐压(输出对大地)		750V
并联机器数		8台
工作温度		0 ~ 40
尺寸(mm)		483mmW × 105.4mmH × 640.8mmD
重量(净重)		17Kg

参数		IT6536D	版本：V1.3
额定值 (0 -40)	电压	0 ~ 750V	
	电流	0 ~ 30A	
	功率	0 ~ 6KW	
电源调节率 ±(%of Output+Offset)	电压	0.01%+75mV	
	电流	0.1%+10mA	
负载调节率 ±(%of Output+Offset)	电压	0.01%+200mV	
	电流	0.1%+30mA	
设定值解析度	电压	100mV	
	电流	10mA	
	功率	0.1W	
回读值解析度	电压	100mV	
	电流	10mA	
	功率	0.1W	
设定值精确度 (12个月内、25 ±5) ±(%of Output+Offset)	电压	0.05%+300mV	
	电流	0.2%+30mA	
	功率	1%+60W	
回读值精确度 (12个月内、25 ±5) ±(%of Output+Offset)	电压	0.05%+300mV	
	电流	0.2%+30mA	
	功率	1%+60W	
纹波 (20Hz -20MHz)	电压	750mVp-p	
	电流	60mA _{rms}	
设定值温漂系数 (%of Output/ +Offset)	电压	0.03%+100mV	
	电流	0.1%+60mA	
回读值温漂系数 (%of Output/ +Offset)	电压	0.03%+100mV	
	电流	0.1%+60mA	
上升时间(空载)	电压	250ms	
上升时间(满载)	电压	250ms	
下降时间(空载)	电压	250ms	
下降时间(满载)	电压	20ms	
动态响应时间		3.5ms	
交流输入	电压	220V ± 10%	
	频率	47Hz ~ 63Hz	
设定值稳定度-30min (%of Output +Offset)	电压	0.03%+100mV	
	电流	0.1%+60mA	
设定值稳定度-8h (%of Output +Offset)	电压	0.03%+100mV	
	电流	0.1%+60mA	
回读值稳定度-30min (%of Output +Offset)	电压	0.03%+100mV	
	电流	0.1%+60mA	
回读值稳定度-8h (%of Output +Offset)	电压	0.03%+100mV	
	电流	0.1%+60mA	
效率		91.5%(200V/30A) ~ 93.5%(750V/8A)	
Sense补偿电压		5V	
编程响应时间		20mS	
功率因素		0.99	
最大输入电流		38A	
最大输入视在功率		7600VA	
存储温度		-10 ~ 70	

保护功能	OVP、OCP、OPP、OTP, Vsense反接保护
通讯接口	USB/RS232/CAN/GPIB/LAN
耐压(输出对大地)	750V
并联机器数	8台
工作温度	0~40
尺寸(mm)	483mmW × 194mmH × 640.8mmD
重量(净重)	35Kg

参数		IT6546D	版本: V1.3
额定值 (0 -40)	电压	0~750V	
	电流	0~45A	
	功率	0~9KW	
电源调节率 ±(%of Output+Offset)	电压	0.01%+75mV	
	电流	0.1%+15mA	
负载调节率 ±(%of Output+Offset)	电压	0.01%+200mV	
	电流	0.1%+45mA	
设定值解析度	电压	100mV	
	电流	10mA	
	功率	0.1W	
回读值解析度	电压	100mV	
	电流	10mA	
	功率	0.1W	
设定值精确度 (12个月内、25 ±5) ±(%of Output+Offset)	电压	0.05%+300mV	
	电流	0.2%+45mA	
	功率	1%+90W	
回读值精确度 (12个月内、25 ±5) ±(%of Output+Offset)	电压	0.05%+300mV	
	电流	0.2%+45mA	
	功率	1%+90W	
纹波 (20Hz -20MHz)	电压	750mVp-p	
	电流	90mA _{rms}	
设定值温漂系数 (%of Output/ +Offset)	电压	0.03%+100mV	
	电流	0.1%+90mA	
回读值温漂系数 (%of Output/ +Offset)	电压	0.03%+100mV	
	电流	0.1%+90mA	
上升时间(空载)	电压	250ms	
上升时间(满载)	电压	250ms	
下降时间(空载)	电压	250ms	
下降时间(满载)	电压	20ms	
动态响应时间		3.5ms	
交流输入	电压	380Vac ± 10%(三相五线制)	
	频率	47Hz ~ 63Hz	
设定值稳定度-30min (%of Output +Offset)	电压	0.03%+100mV	
	电流	0.1%+90mA	
设定值稳定度-8h (%of Output +Offset)	电压	0.03%+100mV	
	电流	0.1%+90mA	
回读值稳定度-30min (%of Output +Offset)	电压	0.03%+100mV	
	电流	0.1%+90mA	
回读值稳定度-8h	电压	0.03%+100mV	

(%of Output +Offset)	电流	0.1%+90mA
效率		91.5%(200V/45A) ~ 93.5%(750V/12A)
Sense补偿电压		5V
编程响应时间		20mS
功率因素		0.99
最大输入电流		57A
最大输入视在功率		11400VA
存储温度		-10 ~ 70
保护功能		OVP、OCP、OPP、OTP , Vsense反接保护
通讯接口		USB/RS232/CAN/GPIB/LAN
耐压 (输出对大地)		750V
并联机器数		8台
工作温度		0 ~ 40
尺寸 (mm)		554mmW × 902mmH × 807.5mmD (ITECH 15U机柜)
重量 (净重)		100KG

参数		IT6556D	版本 : V1.3
额定值 (0 -40)	电压	0 ~ 750V	
	电流	0 ~ 60A	
	功率	0 ~ 12KW	
电源调节率 ±(%of Output+Offset)	电压	0.01%+75mV	
	电流	0.1%+20mA	
负载调节率 ±(%of Output+Offset)	电压	0.01%+200mV	
	电流	0.1%+60mA	
设定值解析度	电压	100mV	
	电流	10mA	
	功率	0.1W	
回读值解析度	电压	100mV	
	电流	10mA	
	功率	0.1W	
设定值精确度 (12个月内、25 ±5) ±(%of Output+Offset)	电压	0.05%+300mV	
	电流	0.2%+60mA	
	功率	1%+120W	
回读值精确度 (12个月内、25 ±5) ±(%of Output+Offset)	电压	0.05%+300mV	
	电流	0.2%+60mA	
	功率	1%+120W	
纹波 (20Hz -20MHz)	电压	750mVp-p	
	电流	120mArms	
设定值温漂系数 (%of Output/ +Offset)	电压	0.03%+100mV	
	电流	0.1%+120mA	
回读值温漂系数 (%of Output/ +Offset)	电压	0.03%+100mV	
	电流	0.1%+120mA	
上升时间 (空载)	电压	250ms	
上升时间 (满载)	电压	250ms	
下降时间 (空载)	电压	250ms	
下降时间 (满载)	电压	20ms	
动态响应时间		3.5ms	
交流输入	电压	380Vac ± 10%(三相五线制)	

	频率	47Hz ~ 63Hz
设定值稳定度-30min (%of Output +Offset)	电压	0.03%+100mV
	电流	0.1%+120mA
设定值稳定度-8h (%of Output +Offset)	电压	0.03%+100mV
	电流	0.1%+120mA
回读值稳定度-30min (%of Output +Offset)	电压	0.03%+100mV
	电流	0.1%+120mA
回读值稳定度-8h (%of Output +Offset)	电压	0.03%+100mV
	电流	0.1%+120mA
效率	91.5%(200V/60A) ~ 93.5%(750V/16A)	
Sense补偿电压	5V	
编程响应时间	20mS	
功率因素	0.99	
最大输入电流	38A	
最大输入视在功率	15200VA	
存储温度	-10 ~ 70	
保护功能	OVP、OCP、OPP、OTP, Vsense反接保护	
通讯接口	USB/RS232/CAN/GPIB/LAN	
耐压(输出对大地)	750V	
并联机器数	8台	
工作温度	0 ~ 40	
尺寸(mm)	554mmW × 902mmH × 807.5mmD (ITECH 15U机柜)	
重量(净重)	119Kg	

参数		IT6566D	版本: V1.3
额定值 (0 -40)	电压	0 ~ 750V	
	电流	0 ~ 75A	
	功率	0 ~ 15KW	
电源调节率 ±(%of Output+Offset)	电压	0.01%+75mV	
	电流	0.1%+25mA	
负载调节率 ±(%of Output+Offset)	电压	0.01%+200mV	
	电流	0.1%+75mA	
设定值解析度	电压	100mV	
	电流	10mA	
	功率	0.1W	
回读值解析度	电压	100mV	
	电流	10mA	
	功率	0.1W	
设定值精确度 (12个月内、25 ±5) ±(%of Output+Offset)	电压	0.05%+300mV	
	电流	0.2%+75mA	
	功率	1%+150W	
回读值精确度 (12个月内、25 ±5) ±(%of Output+Offset)	电压	0.05%+300mV	
	电流	0.2%+75mA	
	功率	1%+150W	
纹波 (20Hz -20MHz)	电压	750mVp-p	
	电流	150mA _{rms}	
设定值温漂系数 (%of Output/ +Offset)	电压	0.03%+100mV	
	电流	0.1%+150mA	
回读值温漂系数	电压	0.03%+100mV	

(%of Output/ +Offset)	电流	0.1%+150mA
上升时间(空载)	电压	250ms
上升时间(满载)	电压	250ms
下降时间(空载)	电压	250ms
下降时间(满载)	电压	20ms
动态响应时间		3.5ms
交流输入	电压	380Vac ± 10%(三相五线制)
	频率	47Hz ~ 63Hz
设定值稳定度-30min (%of Output +Offset)	电压	0.03%+100mV
	电流	0.1%+150mA
设定值稳定度-8h (%of Output +Offset)	电压	0.03%+100mV
	电流	0.1%+150mA
回读值稳定度-30min (%of Output +Offset)	电压	0.03%+100mV
	电流	0.1%+150mA
回读值稳定度-8h (%of Output +Offset)	电压	0.03%+100mV
	电流	0.1%+150mA
效率		91.5%(200V/75A) ~ 93.5%(750V/20A)
Sense补偿电压		5V
编程响应时间		20mS
功率因素		0.99
最大输入电流		38A
最大输入视在功率		19000VA
存储温度		-10 ~ 70
保护功能		OVP、OCP、OPP、OTP, Vsense反接保护
通讯接口		USB/RS232/CAN/GPIB/LAN
耐压(输出对大地)		750V
并联机器数		8台
工作温度		0 ~ 40
尺寸(mm)		554mmW × 902mmH × 807.5mmD (ITECH 15U机柜)
重量(净重)		137Kg

参数		IT6576D	版本: V1.3
额定值 (0 -40)	电压	0 ~ 750V	
	电流	0 ~ 105A	
	功率	0 ~ 21KW	
电源调节率 ±(%of Output+Offset)	电压	0.01%+75mV	
	电流	0.1%+35mA	
负载调节率 ±(%of Output+Offset)	电压	0.01%+200mV	
	电流	0.1%+105mA	
设定值解析度	电压	100mV	
	电流	10mA	
	功率	0.1W	
回读值解析度	电压	100mV	
	电流	10mA	
	功率	0.1W	
设定值精确度 (12个月内、25 ±5) ±(%of Output+Offset)	电压	0.05%+300mV	
	电流	0.2%+105mA	
	功率	1%+210W	
回读值精确度 (12个月内、25 ±5)	电压	0.05%+300mV	
	电流	0.2%+105mA	

±(%of Output+Offset)	功率	1%+210W
纹波 (20Hz -20MHz)	电压	750mVp-p
	电流	210mArms
设定值温漂系数 (%of Output/ +Offset)	电压	0.03%+100mV
	电流	0.1%+210mA
回读值温漂系数 (%of Output/ +Offset)	电压	0.03%+100mV
	电流	0.1%+210mA
上升时间(空载)	电压	250ms
上升时间(满载)	电压	250ms
下降时间(空载)	电压	250ms
下降时间(满载)	电压	20ms
动态响应时间		3.5ms
交流输入	电压	380Vac ± 10%(三相五线制)
	频率	47Hz ~ 63Hz
设定值稳定度-30min (%of Output +Offset)	电压	0.03%+100mV
	电流	0.1%+210mA
设定值稳定度-8h (%of Output +Offset)	电压	0.03%+100mV
	电流	0.1%+210mA
回读值稳定度-30min (%of Output +Offset)	电压	0.03%+100mV
	电流	0.1%+210mA
回读值稳定度-8h (%of Output +Offset)	电压	0.03%+100mV
	电流	0.1%+210mA
效率		91.5%(200V/105A) ~ 93.5%(750V/28A)
Sense补偿电压		5V
编程响应时间		20mS
功率因素		0.99
最大输入电流		57A
最大输入视在功率		26600VA
存储温度		-10 ~ 70
保护功能		OVP、OCP、OPP、OTP, Vsense反接保护
通讯接口		USB/RS232/CAN/GPIB/LAN
耐压(输出对大地)		750V
并联机器数		8台
工作温度		0 ~ 40
尺寸(mm)		550mmW × 1289.3mmH × 834.8mmD
重量(净重)		230Kg

参数		IT6586D	版本: V1.3
额定值 (0 -40)	电压	0 ~ 750V	
	电流	0 ~ 120A	
	功率	0 ~ 24KW	
电源调节率 ±(%of Output+Offset)	电压	0.01%+75mV	
	电流	0.1%+40mA	
负载调节率 ±(%of Output+Offset)	电压	0.01%+200mV	
	电流	0.1%+120mA	
设定值解析度	电压	100mV	
	电流	10mA	
	功率	0.1W	
回读值解析度	电压	100mV	
	电流	10mA	

	功率	0.1W
设定值精确度 (12个月内、25 ±5) ±(%of Output+Offset)	电压	0.05%+300mV
	电流	0.2%+120mA
	功率	1%+240W
回读值精确度 (12个月内、25 ±5) ±(%of Output+Offset)	电压	0.05%+300mV
	电流	0.2%+120mA
	功率	1%+240W
纹波 (20Hz -20MHz)	电压	750mVp-p
	电流	240mA _{rms}
设定值温漂系数 (%of Output/ +Offset)	电压	0.03%+100mV
	电流	0.1%+240mA
回读值温漂系数 (%of Output/ +Offset)	电压	0.03%+100mV
	电流	0.1%+240mA
上升时间(空载)	电压	250ms
上升时间(满载)	电压	250ms
下降时间(空载)	电压	250ms
下降时间(满载)	电压	20ms
动态响应时间		3.5ms
交流输入	电压	380Vac ± 10% (三相五线制)
	频率	47Hz ~ 63Hz
设定值稳定度-30min (%of Output +Offset)	电压	0.03%+100mV
	电流	0.1%+240mA
设定值稳定度-8h (%of Output +Offset)	电压	0.03%+100mV
	电流	0.1%+240mA
回读值稳定度-30min (%of Output +Offset)	电压	0.03%+100mV
	电流	0.1%+240mA
回读值稳定度-8h (%of Output +Offset)	电压	0.03%+100mV
	电流	0.1%+240mA
效率		91.5%(200V/120A) ~ 93.5%(750V/32A)
Sense补偿电压		5V
编程响应时间		20mS
功率因素		0.99
最大输入电流		57A
最大输入视在功率		30400VA
存储温度		-10 ~ 70
保护功能		OVP、OCP、OPP、OTP, Vsense反接保护
通讯接口		USB/RS232/CAN/GPIB/LAN
耐压(输出对大地)		750V
并联机器数		8台
工作温度		0 ~ 40
尺寸(mm)		550mmW × 1289.3mmH × 834.8mmD
重量(净重)		248Kg

参数		IT6596D	版本: V1.3
额定值 (0 -40)	电压	0 ~ 750V	
	电流	0 ~ 150A	
	功率	0 ~ 30KW	
电源调节率	电压	0.01%+75mV	

±(%of Output+Offset)	电流	0.1%+50mA
负载调节率	电压	0.01%+200mV
±(%of Output+Offset)	电流	0.1%+150mA
设定值解析度	电压	100mV
	电流	10mA
	功率	0.1W
回读值解析度	电压	100mV
	电流	10mA
	功率	0.1W
设定值精确度 (12个月内、25 ±5) ±(%of Output+Offset)	电压	0.05%+300mV
	电流	0.2%+150mA
	功率	1%+300W
回读值精确度 (12个月内、25 ±5) ±(%of Output+Offset)	电压	0.05%+300mV
	电流	0.2%+150mA
	功率	1%+300W
纹波 (20Hz -20MHz)	电压	750mVp-p
	电流	300mA _{rms}
设定值温漂系数 (%of Output/ +Offset)	电压	0.03%+100mV
	电流	0.1%+300mA
回读值温漂系数 (%of Output/ +Offset)	电压	0.03%+100mV
	电流	0.1%+300mA
上升时间(空载)	电压	250ms
上升时间(满载)	电压	250ms
下降时间(空载)	电压	250ms
下降时间(满载)	电压	20ms
动态响应时间		3.5ms
交流输入	电压	380Vac ± 10% (三相五线制)
	频率	47Hz ~ 63Hz
设定值稳定度-30min (%of Output +Offset)	电压	0.03%+100mV
	电流	0.1%+300mA
设定值稳定度-8h (%of Output +Offset)	电压	0.03%+100mV
	电流	0.1%+300mA
回读值稳定度-30min (%of Output +Offset)	电压	0.03%+100mV
	电流	0.1%+300mA
回读值稳定度-8h (%of Output +Offset)	电压	0.03%+100mV
	电流	0.1%+300mA
效率		91.5%(200V/150A) ~ 93.5%(750V/40A)
Sense补偿电压		5V
编程响应时间		20mS
功率因素		0.99
最大输入电流		76A
最大输入视在功率		38000VA
存储温度		-10 ~ 70
保护功能		OVP、OCP、OPP、OTP, Vsense反接保护
通讯接口		USB/RS232/CAN/GPIB/LAN
耐压(输出对大地)		750V
并联机器数		8台
工作温度		0 ~ 40
尺寸(mm)		550mmW × 1289.3mmH × 834.8mmD

重量 (净重)	284Kg
---------	-------

参数		IT6517D	版本: V1.3
额定值范围 (0 -40)	输出电压	0 ~ 1000V	
	输出电流	0 ~ 10A	
	输出功率	0 ~ 1800W	
电源调节率 ±(%of Output+Offset)	电压	0.01%+100mV	
	电流	0.01%+5mA	
负载调节率 ±(%of Output+Offset)	电压	0.01%+375mV	
	电流	0.05%+5mA	
设定值解析度	电压	100mV	
	电流	1mA	
	功率	0.1W	
回读值解析度	电压	100mV	
	电流	1mA	
	功率	0.1W	
设定值精确度 ¹ (12个月内、25 ±5) ±(%of Output+Offset)	电压	0.05%+375mV	
	电流	0.2%+10mA	
	功率	1%+30W	
回读值精确度 ² (12个月内、25 ±5) ±(%of Output+Offset)	电压	0.05%+375mV	
	电流	0.2%+10mA	
	功率	1%+30W	
纹波 (20Hz -20MHz)	电压	1Vp-p	
	电流	0.05%+10mA _{rms}	
设定值温漂系数 (%of Output/ +Offset)	电压	0.01%+375mV	
	电流	0.02%+10mA	
回读值温漂系数 (%of Output/ +Offset)	电压	0.01%+375mV	
	电流	0.02%+10mA	
上升时间 (空载)	电压	300ms	
上升时间 (满载)	电压	300ms	
下降时间 (空载)	电压	350ms	
下降时间 (满载)	电压	30ms	
动态响应时间	电压	3ms	
交流输入 ³	电压	220Vac ± 10%	
	频率	47Hz ~ 63Hz	
设定值稳定度-30min (%of Output +Offset)	电压	0.05%+375mV	
	电流	0.1%+10mA	
设定值稳定度-8h (%of Output +Offset)	电压	0.05%+375mV	
	电流	0.1%+10mA	
回读值稳定度-30min (%of Output +Offset)	电压	0.05%+375mV	
	电流	0.1%+10mA	
回读值稳定度-8h (%of Output +Offset)	电压	0.05%+375mV	
	电流	0.1%+10mA	
效率		80%	
Sense补偿电压		3V	
编程响应时间		20mS	
功率因素		0.99	
最大输入电流 ⁴		12A	
最大输入视在功率		2300VA	
存储温度		-10 ~ 70	

保护功能	OVP、OCP、OPP、OTP、Vsense反接保护
通讯接口	USB/RS232/CAN/GPIB/LAN
耐压（输出对大地）	1000V
并联机器数	8台
工作温度	0 ~ 40
尺寸（mm）	483mmW × 105.4mmH × 640.8mmD
重量（净重）	17Kg

参数		IT6527D	版本：V1.3
额定值范围 (0 -40)	输出电压	0 ~ 1000V	
	输出电流	0 ~ 10A	
	输出功率	0 ~ 3000W	
电源调节率 ±(%of Output+Offset)	电压	0.01%+100mV	
	电流	0.01%+5mA	
负载调节率 ±(%of Output+Offset)	电压	0.01%+375mV	
	电流	0.05%+5mA	
设定值解析度	电压	100mV	
	电流	1mA	
	功率	0.1W	
回读值解析度	电压	100mV	
	电流	1mA	
	功率	0.1W	
设定值精确度 ¹ (12个月内、25 ±5) ±(%of Output+Offset)	电压	0.05%+375mV	
	电流	0.2%+10mA	
	功率	1%+30W	
回读值精确度 ² (12个月内、25 ±5) ±(%of Output+Offset)	电压	0.05%+375mV	
	电流	0.2%+10mA	
	功率	1%+30W	
纹波 (20Hz -20MHz)	电压	1Vp-p	
	电流	0.05%+10mA _{rms}	
设定值温漂系数 (%of Output/ +Offset)	电压	0.01%+375mV	
	电流	0.02%+10mA	
回读值温漂系数 (%of Output/ +Offset)	电压	0.01%+375mV	
	电流	0.02%+10mA	
上升时间（空载）	电压	300ms	
上升时间（满载）	电压	300ms	
下降时间（空载）	电压	350ms	
下降时间（满载）	电压	30ms	
动态响应时间	电压	3ms	
交流输入 ³	电压	220Vac ± 10%	
	频率	47Hz ~ 63Hz	
设定值稳定度-30min (%of Output +Offset)	电压	0.05%+375mV	
	电流	0.1%+10mA	
设定值稳定度-8h (%of Output +Offset)	电压	0.05%+375mV	
	电流	0.1%+10mA	
回读值稳定度-30min (%of Output +Offset)	电压	0.05%+375mV	
	电流	0.1%+10mA	
回读值稳定度-8h (%of Output +Offset)	电压	0.05%+375mV	
	电流	0.1%+10mA	
效率		80%	

Sense补偿电压	3V
编程响应时间	20ms
功率因素	0.99
最大输入电流 ⁴	19A
最大输入视在功率	3800VA
存储温度	-10 ~ 70
保护功能	OVP、OCP、OPP、OTP、Vsense反接保护
通讯接口	USB/RS232/CAN/GPIB/LAN
耐压（输出对大地）	1000V
并联机器数	8台
工作温度	0 ~ 40
尺寸（mm）	483mmW × 105.4mmH × 640.8mmD
重量（净重）	17Kg

参数		IT6537D	版本：V1.3
额定值范围 (0 -40)	输出电压	0 ~ 1000V	
	输出电流	0 ~ 20A	
	输出功率	0 ~ 6KW	
电源调节率 ±(%of Output+Offset)	电压	0.01%+100mV	
	电流	0.01%+10mA	
负载调节率 ±(%of Output+Offset)	电压	0.01%+375mV	
	电流	0.05%+10mA	
设定值解析度	电压	100mV	
	电流	1mA	
	功率	0.1W	
回读值解析度	电压	100mV	
	电流	1mA	
	功率	0.1W	
设定值精确度 ¹ (12个月内、25 ±5) ±(%of Output+Offset)	电压	0.05%+375mV	
	电流	0.2%+20mA	
	功率	1%+60W	
回读值精确度 ² (12个月内、25 ±5) ±(%of Output+Offset)	电压	0.05%+375mV	
	电流	0.2%+20mA	
	功率	1%+60W	
纹波 (20Hz -20MHz)	电压	1Vp-p	
	电流	0.05%+20mA _{rms}	
设定值温漂系数 (%of Output/ +Offset)	电压	0.01%+375mV	
	电流	0.02%+20mA	
回读值温漂系数 (%of Output/ +Offset)	电压	0.01%+375mV	
	电流	0.02%+20mA	
上升时间（空载）	电压	300ms	
上升时间（满载）	电压	300ms	
下降时间（空载）	电压	350ms	
下降时间（满载）	电压	30ms	
动态响应时间	电压	3ms	
交流输入 ³	电压	220Vac ± 10%	
	频率	47Hz ~ 63Hz	
设定值稳定度-30min (%of Output +Offset)	电压	0.05%+375mV	
	电流	0.1%+20mA	
设定值稳定度-8h	电压	0.05%+375mV	

(%of Output +Offset)	电流	0.1%+20mA
回读值稳定度-30min	电压	0.05%+375mV
(%of Output +Offset)	电流	0.1%+20mA
回读值稳定度-8h	电压	0.05%+375mV
(%of Output +Offset)	电流	0.1%+20mA
效率		80%
Sense补偿电压		3V
编程响应时间		20mS
功率因素		0.99
最大输入电流 ⁴		38A
最大输入视在功率		7600VA
存储温度		-10 ~ 70
保护功能	OVP、OCP、OPP、OTP、Vsense反接保护	
通讯接口	USB/RS232/CAN/GPIB/LAN	
耐压 (输出对大地)		1000V
并联机器数		8台
工作温度		0 ~ 40
尺寸 (mm)	483mmW × 194mmH × 640.8mmD	
重量 (净重)		35Kg

参数		IT6547D	版本 : V1.3
额定值范围 (0 -40)	输出电压	0 ~ 1000V	
	输出电流	0 ~ 30A	
	输出功率	0 ~ 9KW	
电源调节率 ±(%of Output+Offset)	电压	0.01%+100mV	
	电流	0.01%+15mA	
负载调节率 ±(%of Output+Offset)	电压	0.01%+375mV	
	电流	0.05%+15mA	
设定值解析度	电压	100mV	
	电流	1mA	
	功率	0.1W	
回读值解析度	电压	100mV	
	电流	1mA	
	功率	0.1W	
设定值精确度 ¹ (12个月内、25 ±5) ±(%of Output+Offset)	电压	0.05%+375mV	
	电流	0.2%+30mA	
	功率	1%+90W	
回读值精确度 ² (12个月内、25 ±5) ±(%of Output+Offset)	电压	0.05%+375mV	
	电流	0.2%+30mA	
	功率	1%+90W	
纹波 (20Hz -20MHz)	电压	1Vp-p	
	电流	0.05%+30mArms	
设定值温漂系数 (%of Output/ +Offset)	电压	0.01%+375mV	
	电流	0.02%+30mA	
回读值温漂系数 (%of Output/ +Offset)	电压	0.01%+375mV	
	电流	0.02%+30mA	
上升时间 (空载)	电压	300ms	
上升时间 (满载)	电压	300ms	
下降时间 (空载)	电压	350ms	
下降时间 (满载)	电压	30ms	

动态响应时间	电压	3ms
交流输入 ³	电压	380Vac ± 10%(三相五线制)
	频率	47Hz ~ 63Hz
设定值稳定度-30min (%of Output +Offset)	电压	0.05%+375mV
	电流	0.1%+30mA
设定值稳定度-8h (%of Output +Offset)	电压	0.05%+375mV
	电流	0.1%+30mA
回读值稳定度-30min (%of Output +Offset)	电压	0.05%+375mV
	电流	0.1%+30mA
回读值稳定度-8h (%of Output +Offset)	电压	0.05%+375mV
	电流	0.1%+30mA
效率		80%
Sense补偿电压		3V
编程响应时间		20mS
功率因素		0.99
最大输入电流 ⁴		57A
最大输入视在功率		11400VA
存储温度		-10 ~ 70
保护功能		OVP、OCP、OPP、OTP、Vsense反接保护
通讯接口		USB/RS232/CAN/GPIB/LAN
耐压(输出对大地)		1000V
并联机器数		8台
工作温度		0 ~ 40
尺寸(mm)		554mmW × 902mmH × 807.5mmD(ITECH 15U机柜)
重量(净重)		100KG

参数		IT6557D	版本: V1.3
额定值范围 (0 -40)	输出电压	0 ~ 1000V	
	输出电流	0 ~ 40A	
	输出功率	0 ~ 12KW	
电源调节率 ±(%of Output+Offset)	电压	0.01%+100mV	
	电流	0.01%+20mA	
负载调节率 ±(%of Output+Offset)	电压	0.01%+375mV	
	电流	0.05%+20mA	
设定值解析度	电压	100mV	
	电流	1mA	
	功率	0.1W	
回读值解析度	电压	100mV	
	电流	1mA	
	功率	0.1W	
设定值精确度 ¹ (12个月内、25 ±5) ±(%of Output+Offset)	电压	0.05%+375mV	
	电流	0.2%+40mA	
	功率	1%+120W	
回读值精确度 ² (12个月内、25 ±5) ±(%of Output+Offset)	电压	0.05%+375mV	
	电流	0.2%+40mA	
	功率	1%+120W	
纹波 (20Hz -20MHz)	电压	1Vp-p	
	电流	0.05%+40mA _{rms}	
设定值温漂系数 (%of Output/ +Offset)	电压	0.01%+375mV	
	电流	0.02%+40mA	

回读值温漂系数 (% of Output/ +Offset)	电压	0.01%+375mV
	电流	0.02%+40mA
上升时间 (空载)	电压	300ms
上升时间 (满载)	电压	300ms
下降时间 (空载)	电压	350ms
下降时间 (满载)	电压	30ms
动态响应时间	电压	3ms
交流输入 ³	电压	380Vac ± 10% (三相五线制)
	频率	47Hz ~ 63Hz
设定值稳定度-30min (% of Output +Offset)	电压	0.05%+375mV
	电流	0.1%+40mA
设定值稳定度-8h (% of Output +Offset)	电压	0.05%+375mV
	电流	0.1%+40mA
回读值稳定度-30min (% of Output +Offset)	电压	0.05%+375mV
	电流	0.1%+40mA
回读值稳定度-8h (% of Output +Offset)	电压	0.05%+375mV
	电流	0.1%+40mA
效率		80%
Sense补偿电压		3V
编程响应时间		20mS
功率因素		0.99
最大输入电流 ⁴		38A
最大输入视在功率		15200VA
存储温度		-10 ~ 70
保护功能	OVP、OCP、OPP、OTP、Vsense反接保护	
通讯接口	USB/RS232/CAN/GPIB/LAN	
耐压 (输出对大地)		1000V
并联机器数		8台
工作温度		0 ~ 40
尺寸 (mm)	554mmW × 902mmH × 807.5mmD (ITECH 15U机柜)	
重量 (净重)		119Kg

参数		IT6567D	版本: V1.3
额定值范围 (0 °C-40 °C)	输出电压	0~1000V	
	输出电流	0~50A	
	输出功率	0~15KW	
电源调节率 ±(% of Output+Offset)	电压	≤0.01%+100mV	
	电流	≤0.01%+25mA	
负载调节率 ±(% of Output+Offset)	电压	≤0.01%+375mV	
	电流	≤0.05%+25mA	
设定值解析度	电压	100mV	
	电流	1mA	
	功率	0.1W	
回读值解析度	电压	100mV	
	电流	1mA	
	功率	0.1W	
设定值精确度 ¹ (12个月内、25°C±5°C) □(% of Output+Offset)	电压	≤0.05%+375mV	
	电流	≤0.2%+50mA	
	功率	1%+150W	
回读值精确度 ² (12个月内、25°C±5°C)	电压	≤0.05%+375mV	
	电流	≤0.2%+50mA	

□(% of Output+Offset)	功率	1%+150W
纹波 (20Hz -20MHz)	电压	≤1Vp-p
	电流	≤0.05%+50mArms
设定值温漂系数 (% of Output/°C+Offset)	电压	≤0.01%+375mV
	电流	≤0.02%+50mA
回读值温漂系数 (% of Output/°C+Offset)	电压	≤0.01%+375mV
	电流	≤0.02%+50mA
上升时间 (空载)	电压	≤300ms
上升时间 (满载)	电压	≤300ms
下降时间 (空载)	电压	≤350ms
下降时间 (满载)	电压	≤30ms
动态响应时间	电压	≤3ms
交流输入 ³	电压	380Vac±10%(三相五线制)
	频率	47Hz~63Hz
设定值稳定度-30min (% of Output +Offset)	电压	≤0.05%+375mV
	电流	≤0.1%+50mA
设定值稳定度-8h (% of Output +Offset)	电压	≤0.05%+375mV
	电流	≤0.1%+50mA
回读值稳定度-30min (% of Output +Offset)	电压	≤0.05%+375mV
	电流	≤0.1%+50mA
回读值稳定度-8h (% of Output +Offset)	电压	≤0.05%+375mV
	电流	≤0.1%+50mA
效率		80%
Sense补偿电压		3V
编程响应时间		20mS
功率因素		0.99
最大输入电流 ⁴		38A
最大输入视在功率		19000VA
存储温度		-10°C~70°C
保护功能		OVP、OCP、OPP、OTP、Vsense反接保护
通讯接口		USB/RS232/CAN/GPIB/LAN
耐压 (输出对大地)		1000V
并联机器数		≤8台
工作温度		0~40°C
尺寸 (mm)		554mmW×902mmH×807.5mmD (ITECH 15U机柜)
重量 (净重)		137Kg

参数		IT6577D	版本: V1.3
额定值范围 (0 °C-40 °C)	输出电压	0~1000V	
	输出电流	0~70A	
	输出功率	0~21KW	
电源调节率 ±(% of Output+Offset)	电压	≤0.01%+100mV	
	电流	≤0.01%+35mA	
负载调节率 ±(% of Output+Offset)	电压	≤0.01%+375mV	
	电流	≤0.05%+35mA	
设定值解析度	电压	100mV	
	电流	1mA	
	功率	0.1W	
回读值解析度	电压	100mV	
	电流	1mA	
	功率	0.1W	

设定值精确度 ¹ (12个月内、25℃±5℃) □(% of Output+Offset)	电压	≤0.05%+375mV
	电流	≤0.2%+70mA
	功率	1%+210W
回读值精确度 ² (12个月内、25℃±5℃) □(% of Output+Offset)	电压	≤0.05%+375mV
	电流	≤0.2%+70mA
	功率	1%+210W
纹波 (20Hz -20MHz)	电压	≤1Vp-p
	电流	≤0.05%+70mArms
设定值温漂系数 (% of Output/℃+Offset)	电压	≤0.01%+375mV
	电流	≤0.02%+70mA
回读值温漂系数 (% of Output/℃+Offset)	电压	≤0.01%+375mV
	电流	≤0.02%+70mA
上升时间 (空载)	电压	≤300ms
上升时间 (满载)	电压	≤300ms
下降时间 (空载)	电压	≤350ms
下降时间 (满载)	电压	≤30ms
动态响应时间	电压	≤3ms
交流输入 ³	电压	380Vac±10%(三相五线制)
	频率	47Hz~63Hz
设定值稳定度-30min (% of Output +Offset)	电压	≤0.05%+375mV
	电流	≤0.1%+70mA
设定值稳定度-8h (% of Output +Offset)	电压	≤0.05%+375mV
	电流	≤0.1%+70mA
回读值稳定度-30min (% of Output +Offset)	电压	≤0.05%+375mV
	电流	≤0.1%+70mA
回读值稳定度-8h (% of Output +Offset)	电压	≤0.05%+375mV
	电流	≤0.1%+70mA
效率		80%
Sense补偿电压		3V
编程响应时间		20mS
功率因素		0.99
最大输入电流 ⁴		57A
最大输入视在功率		26600VA
存储温度		-10℃~70℃
保护功能	OVP、OCP、OPP、OTP、Vsense反接保护	
通讯接口	USB/RS232/CAN/GPIB/LAN	
耐压 (输出对大地)		1000V
并联机器数		≤8台
工作温度		0~40℃
尺寸 (mm)	550mmW×1289.3mmH×834.8mmD	
重量 (净重)	230Kg	

参数		IT6587D	版本: V1.3
额定值范围 (0℃-40℃)	输出电压	0~1000V	
	输出电流	0~80A	
	输出功率	0~24KW	
电源调节率 ±(% of Output+Offset)	电压	≤0.01%+100mV	
	电流	≤0.01%+40mA	
负载调节率 ±(% of Output+Offset)	电压	≤0.01%+375mV	
	电流	≤0.05%+40mA	

设定值解析度	电压	100mV
	电流	1mA
	功率	0.1W
回读值解析度	电压	100mV
	电流	1mA
	功率	0.1W
设定值精确度 ¹ (12个月内、25°C±5°C) □(% of Output+Offset)	电压	≤0.05%+375mV
	电流	≤0.2%+80mA
	功率	1%+240W
回读值精确度 ² (12个月内、25°C±5°C) □(% of Output+Offset)	电压	≤0.05%+375mV
	电流	≤0.2%+80mA
	功率	1%+240W
纹波 (20Hz -20MHz)	电压	≤1Vp-p
	电流	≤0.05%+80mArms
设定值温漂系数 (% of Output/°C+Offset)	电压	≤0.01%+375mV
	电流	≤0.02%+80mA
回读值温漂系数 (% of Output/°C+Offset)	电压	≤0.01%+375mV
	电流	≤0.02%+80mA
上升时间 (空载)	电压	≤300ms
上升时间 (满载)	电压	≤300ms
下降时间 (空载)	电压	≤350ms
下降时间 (满载)	电压	≤30ms
动态响应时间	电压	≤3ms
交流输入 ³	电压	380Vac±10%(三相五线制)
	频率	47Hz~63Hz
设定值稳定度-30min (% of Output +Offset)	电压	≤0.05%+375mV
	电流	≤0.1%+80mA
设定值稳定度-8h (% of Output +Offset)	电压	≤0.05%+375mV
	电流	≤0.1%+80mA
回读值稳定度-30min (% of Output +Offset)	电压	≤0.05%+375mV
	电流	≤0.1%+80mA
回读值稳定度-8h (% of Output +Offset)	电压	≤0.05%+375mV
	电流	≤0.1%+80mA
效率		80%
Sense补偿电压		3V
编程响应时间		20mS
功率因素		0.99
最大输入电流 ⁴		57A
最大输入视在功率		30400VA
存储温度		-10°C~70°C
保护功能	OVP、OCP、OPP、OTP、Vsense反接保护	
通讯接口	USB/RS232/CAN/GPIB/LAN	
耐压 (输出对大地)		1000V
并联机器数		≤8台
工作温度		0~40°C
尺寸 (mm)	550mmW×1289.3mmH×834.8mmD	
重量 (净重)	248Kg	

参数		IT6597D	版本: V1.3
额定值范围	输出电压	0~1000V	

(0 °C-40 °C)	输出电流	0~100A
	输出功率	0~30KW
电源调节率 ±(% of Output+Offset)	电压	≤0.01%+100mV
	电流	≤0.01%+50mA
负载调节率 ±(% of Output+Offset)	电压	≤0.01%+375mV
	电流	≤0.05%+50mA
设定值解析度	电压	100mV
	电流	1mA
	功率	0.1W
回读值解析度	电压	100mV
	电流	1mA
	功率	0.1W
设定值精确度 ¹ (12个月内、25°C±5°C) □(% of Output+Offset)	电压	≤0.05%+375mV
	电流	≤0.2%+100mA
	功率	1%+300W
回读值精确度 ² (12个月内、25°C±5°C) □(% of Output+Offset)	电压	≤0.05%+375mV
	电流	≤0.2%+100mA
	功率	1%+300W
纹波 (20Hz -20MHz)	电压	≤1Vp-p
	电流	≤0.05%+100mArms
设定值温漂系数 (% of Output/°C+Offset)	电压	≤0.01%+375mV
	电流	≤0.02%+100mA
回读值温漂系数 (% of Output/°C+Offset)	电压	≤0.01%+375mV
	电流	≤0.02%+100mA
上升时间 (空载)	电压	≤300ms
上升时间 (满载)	电压	≤300ms
下降时间 (空载)	电压	≤350ms
下降时间 (满载)	电压	≤30ms
动态响应时间	电压	≤3ms
交流输入 ³	电压	380Vac ± 10%(三相五线制)
	频率	47Hz~63Hz
设定值稳定度-30min (% of Output +Offset)	电压	≤0.05%+375mV
	电流	≤0.1%+100mA
设定值稳定度-8h (% of Output +Offset)	电压	≤0.05%+375mV
	电流	≤0.1%+100mA
回读值稳定度-30min (% of Output +Offset)	电压	≤0.05%+375mV
	电流	≤0.1%+100mA
回读值稳定度-8h (% of Output +Offset)	电压	≤0.05%+375mV
	电流	≤0.1%+100mA
效率		80%
Sense补偿电压		3V
编程响应时间		20mS
功率因素		0.99
最大输入电流 ⁴		76A
最大输入视在功率		38000VA
存储温度		-10°C~70°C
保护功能	OVP、OCP、OPP、OTP、Vsense反接保护	
通讯接口	USB/RS232/CAN/GPIB/LAN	
耐压 (输出对大地)		1000V
并联机器数		≤8台

工作温度	0~40℃
尺寸 (mm)	550mmW×1289.3mmH×834.8mmD
重量 (净重)	284Kg

*以上规格书如有更新，恕不另行通知。

1. 设定值精确度，指采用面板按键或者通信指令实现设定精度；当使用外部模拟量编程，其编程精度为 1%。
2. 回读值精确度，指采用面板显示或者通信指令实现回读精度；当使用外部模拟量监视，其监视精度为 1%。
3. 当并联使用时，为了平衡每相功率，可将机器分担到三相上，但必须确保单机输入电压满足规格书要求。
4. 指最低工作输入电压下，最大相电流值。

5.2 补充特性

状态存储器容量：100 组操作状态

建议校准频率：1 次/年

散热方式：风扇

附录

红黑测试线规格

艾德克斯公司为客户提供可选配的红黑测试线，用户可以选配本公司测试线进行测试，如下表格列出本公司红黑测试线规格与所能承受的最大电流。

型号	规格	横截面积	长度
IT-E301/10A	10A	-	1m
IT-E301/30A	30A	6mm ²	1.2m
IT-E301/30A	30A	6mm ²	2m
IT-E301/60A	60A	20mm ²	1.5m
IT-E301/120A	120A	50mm ²	2m
IT-E301/240A	240A	70mm ²	1m
IT-E301/240A	240A	70mm ²	2m
IT-E301/360A	360A	95mm ²	2m

如下表格列举了 AWG 铜线所能承受的最大电流值对应关系。

AWG	10	12	14	16	18	20	22	24	26	28
最大电流值 (A)	40	25	20	13	10	7	5	3.5	2.5	1.7

注：AWG (American Wire Gage)，表示的是 X 号线（导线上有标记）。上表列举的是单条导线在工作温度 30°C 时的载流量。仅供参考。

联系我们

感谢您购买 ITECH 产品，如果您对本产品有任何疑问，请根据以下步骤联系我们：

1. 请查阅随箱附带的资料光盘相关手册。
2. 访问艾德克斯网站 www.itechate.com。
3. 选择您最方便的联系方式后进一步咨询。