



18V锂电无刷冲击电钻 / 起子机
51012

 **SATA** 世达

使用说明书



直流电动工具的通用安全警告:

警告

阅读所有警告和所有说明。不遵照以下警告和说明会导致电击、着火和/或严重伤害。保存所有警告和说明书以备查阅。在所有下列的警告中术语“电动工具”指市电驱动(有线)电动工具或电池驱动(无线)电动工具。

通用电动工具安全警告 - 工作场地

- 1) 保持工作场地清洁和明亮。混乱和黑暗的场地会引起事故。
- 2) 不要在易爆环境, 如有易燃液体、气体或粉尘的环境下操作电动工具。电动工具产生的火花会点燃粉尘或气体。
- 3) 让儿童和旁观者离开后操作电动工具。注意力不集中会使操作者失去对工具的控制。

通用电动工具安全警告 - 电气安全

- 1) 电动工具插头必须与插座相配。绝不能以任何方式改装插头, 需接地的电动工具不能使用任何转换插头。未经改装的插头和相配的插座将减少触电危险。
- 2) 避免人体接触接地表面, 如管道、散热片和冰箱。如果你身体接地会增加电击危险。
- 3) 不得将电动工具暴露在雨中或潮湿环境中。水进入电动工具将增加电击危险。
- 4) 不得滥用电线。绝不能用电线搬运、拉动电动工具或拔出其插头。让电动工具远离热源、油、锐边或运动部件。受损或缠绕的软线会增加电击危险。
- 5) 当在户外使用电动工具时, 使用适合户外使用的外接软线。适合户外使用的软线将减少电击危险。
- 6) 如果在潮湿环境下操作电动工具是不可避免的, 应使用剩余电流动作保护器(RCD)。使用RCD可减小电击危险。

通用电动工具安全警告 - 人身安全

- 1) 保持警觉, 当操作电动工具时关注从事的操作并保持清醒。当你感到疲倦, 或在有药物、酒精或治疗反应时, 不要操作电动工具。在操作

电动工具时瞬间的疏忽会导致严重人身伤害。

- 2) 使用个人防护装置。始终配戴护目镜。安全装置, 诸如适当条件下的防尘面具, 防滑安全鞋, 安全帽, 听力防护等装置能减少人身伤害。
- 3) 防止意外起动。确保开关在连接电源和/或电池盒、拿起或搬运工具时处于关断位置。手指放在已接通电源的开关上或开关处于接通时插入插头可能会导致危险。
- 4) 在电动工具接通之前, 拿掉所有调节钥匙或扳手。遗留在电动工具旋转零件上的扳手或钥匙会导致人身伤害。
- 5) 手不要伸展得太长, 时刻注意立足点和身体平衡。这样在意外情况下能很好地控制电动工具。
- 6) 着装适当。不要穿宽松衣服或佩戴饰品。让衣服、手套和头发远离运动部件。宽松衣服, 佩饰或长发可能会卷入运动部件中。
- 7) 如果提供了与排屑装置, 集尘设备连接用的装置, 要确保他们连接完好且使用得当。使用这些装置可减少尘屑引起的危险。

通用电动工具安全警告 - 电动工具使用和注意事项

- 1) 不要滥用电动工具, 根据用途使用适当的电动工具。选用适当设计的电动工具会使你工作更有效、更安全。
- 2) 如果开关不能接通或关断工具电源, 则不能使用该电动工具。不能用开关来控制的电动工具是危险的且必须进行修理。
- 3) 在进行任何调节, 更换附件或贮存电动工具之前, 必须从电源上拔掉插头和/或使电池盒与工具脱开。这种防护性措施将减少工具意外启动的危险。
- 4) 将闲置不用的电动工具贮存在儿童所及范围之外, 并且不要让不熟悉电动工具或对这些说明不了解的人操作电动工具。电动工具在未经培训的用户手中是危险的。
- 5) 保养电动工具。检查运动件是否调整到位或卡住, 检查零件破损情况和影响电动工具运行的其他状况。如有损坏, 电动工具应在使用前修理好, 许多事故由维护不良的电动工具引发。
- 6) 保持切削刀具锋利和清洁。保养良好的有锋利切削刃的刀具不易卡住而且容易控制。

- 7) 按照使用说明书，考虑作业条件和进行的作业来使用电动工具，附件和工具的刀头等。将电动工具用于那些与用途不符的操作可能会导致危险。

通用电动工具安全警告 - 电池式工具使用和注意事项

- 1) 只用制造商规定的充电器充电。将适用于某种电池盒的充电器用到其他电池盒时会发生着火危险。
- 2) 只有在配有专用电池盒的情况下才能使用电动工具。使用其他电池盒会发生损坏和着火危险。
- 3) 当电池盒不用时，将它远离其他金属物体，例如回形针，硬币，钥匙，钉子，螺钉或其他小金属物体，以防一端与另一端连接。电池端部短路会引起燃烧或火灾。
- 4) 在滥用条件下，液体会从电池中溅出，避免接触。如果意外碰到了，用水冲洗。如果液体碰到眼睛，还要寻求医疗帮助。从电池中溅出的液体会发生腐蚀或燃烧。

通用电动工具安全警告 - 维修

- 1) 让专业维修人员使用相同的备件维修电动工具。这将保证所维修的电动工具的安全。

专业要求

- 1) 对机器进行任何修护工作之前，都须先取出电池包
- 2) 禁止将机器置于雨或水中。
- 3) 请勿将电池包存储于高于 40°C 的环境下。
- 4) 在 0 至 30°C 的环境下充电，理想充电温度是 18 至 24°C。
- 5) 仅限配套使用本机随附的充电器和电池包。
- 6) 避免电池包连接短路。（比如：不要让螺栓、钉子等接触到电池包的正负极）
- 7) 禁止燃烧电池包或弃之于火中，会引起爆炸。
- 8) 禁止给已损坏的电池包充电。
- 9) 如果充电器上的电源线损坏，请及时更换。
- 10) 取下电池包之前务必先拔下充电器电源插头。
- 11) 充电过程中，充电器和电池包发热属正常现象。
12. 不使用机器时，请勿将充过电的电池包插在充

电器上。

13. 充电结束，请立即将电池包拔离充电器。
14. 机器工作时，机身和电池包都会发热，属正常现象
15. 禁止将废弃电池包置于火中或随生活垃圾处理，必须送回当地收集站或回收点回收
16. 在墙体、地板、天花板上拧螺钉或钻孔之前，要仔细检查是否布有电线电缆、天然气管道或者水管，以免被螺钉或钻头损坏。
17. 使用机器时需戴防护耳罩，否则可能导致听力受损
18. 机器工作时，附件和金属部件会发烫，属正常现象。
19. 操作机器时，机器可能会接触到隐藏的电线，必须握住机器的绝缘表面。接触到通电导线会使机器表面的金属带电，使用者受到电击。

警告

电池包在温度过高或过度使用的情况下，可能会发生漏液现象。如果电池漏出的液体沾到皮肤上，要先用肥皂清洗，然后用柠檬汁、醋进行冲洗；若不慎触及眼睛，应立即用清水进行冲洗，并马上去医院检查治疗。

充电器安全警告：

1. 使用前请阅读说明书。
2. 仅在室内使用，禁止置于雨或水中。
3. 禁止给不可充电电池充电。
4. 如果电源软线损坏，为避免危险，必须由制造商、其维修部或类似部门的专业人员更换。

标记



为减少伤害，用户应仔细阅读说明书



禁止置于雨或水中



警告标记



禁止置于火中



请戴防护耳罩



请勿丢弃电池，将废旧电池送回到你当地收集或回收点回收



请戴防护眼镜



该产品机身（不包括电池包）不含有毒有害物质或元素，是绿色环保的产品，其废弃后可以回收利用，不应随意丢弃



请戴防尘面具



该产品电池包含有某些有毒有害物质，在环保使用期限内可以放心使用，超过环保使用期限之后则应该进入回收循环系统。



仅在室内使用

产品中有毒有害物质或元素的名称及含量

电池	有毒有害物质或元素					
	铅 (Pb)	汞 (Hg)	镉 (Cd)	六价铬 (Cr(VI))	多溴联苯 (PBB)	多溴二苯醚 (PBDE)
	○	○	×	○	○	○
○：表示该有毒有害物质在该部件所有均质材料中的含量均在 SJ/T11363-2006 标准规定的限量要求以下。						
×：表示该有毒有害物质至少在该部件的某一均质材料中的含量超出 SJ/T11363-2006 标准规定的限量要求。（镍镉电池目前由于技术和经济原因暂时无法实现替代或减量化）						

随机附件

机器型号	内容	数量
51012	2.0 安时锂电 电池包	2
	30 分钟 充电器	1

我们建议您从所购买电动工具的商店选配您的附件。请使用有知名品牌的高质量附件。请选择适合您工作所需的正确附件。请参考附件包装，您将获得附件使用的更多的方法及帮助。

机器规格

机器型号	51012	
电压	18 V	
空载转速	0-560 / 0-1900 / 转 / 分钟	
冲击频率	0-9520 / 0-32300 / 次 / 分钟	
扭力调节档位	21+ 钻+ 锤	
最大转矩	50 牛顿·米	
最大夹持能力	13 毫米	
钻孔能力	钢材	13 毫米
	木材	32 毫米
	砖墙	6.5 毫米
机器重量	1.36 千克	
电池容量	2000 毫安时	
充电时间	30 分钟	

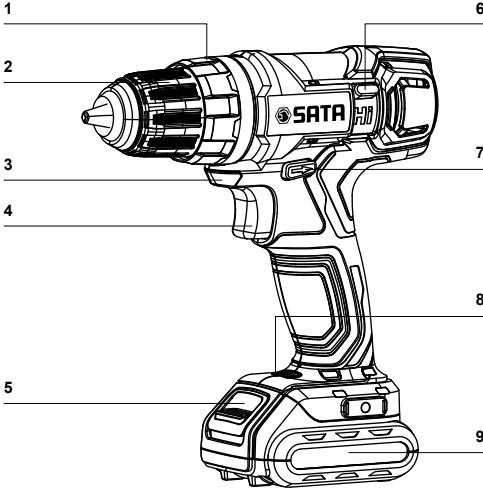

机件:

1. 扭力调节圈
2. 夹头
3. 工作灯
4. 起停开关
5. 电池包锁钮
6. 两档机械变速拨杆
7. 换向拨杆
8. 电量显示
9. 电池包
- 10.
- 11.

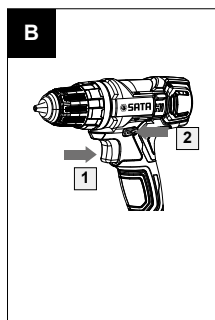
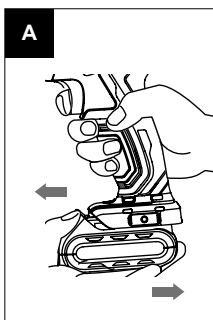

操作指南



注意：使用机器前，请仔细阅读说明书。

使用之前

A) 充电

本充电器和机器需配套使用，严禁使用其他充电器。

本机器内设保护线路，当电池电量不足时，保护线路开启，机器停止转动。

在温度较高的环境中或者长时间使用后，机器可能会发烫，这时请不要立即充电，待电池冷却后再充电，否则将缩短电池的使用寿命或者因电池过热导致无法充电。

机器首次充电时或者长时间不用后，第一次充电器效率可能只能达到 60% 左右，需经 2-3 次的充放电之后，电池效率方可达到 100%。

B) 安装 / 拆除电池包（见图 A）

要取出电池包时，按下电池包两侧的锁钮，然后将其拉出。要插入电池包时，只要将其轻推入机器即可，切忌用力过猛。

C) 工作模式的选择（见图 H）

本机器带有工作模式选择 (3)，可以根据工作需要，在钻、锤钻、拧螺丝三种模式中选择合适的工作模式：

■ 钻功能：

旋转工作模式选择环 (3)，将钻的标记  对准机壳上的箭头，即为钻功能；

■ 锤钻功能：

旋转工作模式选择环 (3)，将锤的标记  对准机壳上的箭头，工作时施加合适的压力在机器上，即可实现锤钻功能；

■ 拧螺丝功能：

旋转工作模式选择环 (3)，将螺丝的标记  对准机壳上的箭头，再通过调节扭力圈 (2)，选择合适的扭力档位对准箭头，可以开始拧螺丝的工作了；

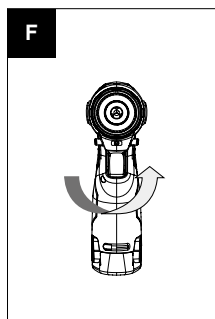
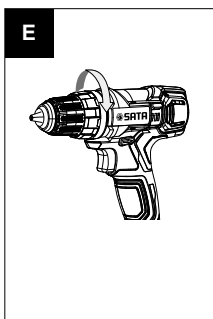
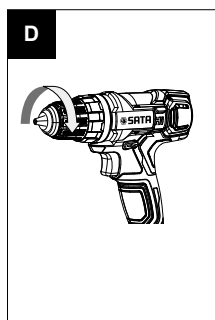
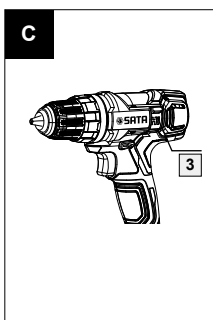

D) 安装副把手 (见图 B)

逆时针旋转副把手手柄, 按照图 B, 将副把手上的两个凹槽对准机器上的两个凸台, 确保完全配合后, 顺时针旋转副把手手柄直到拧紧。

操作

1. 启动 / 关闭 (见图 B)

按住开关 (1), 机器启动, 松开则机器停止运转。该开关设有制动功能, 松开开关后, 夹头立即停止转动。

在开关上的施力大小, 可改变转速。改变范围在 0 至最大转速间。施力小, 转速低, 起钻缓稳容易控制。勿让机器因承受过大的负荷而停止运转。

警告

请勿长时间低速操作, 否则机器内部会产生过热反应。

2. 开关锁定 (见图 C)

开关具有锁住保护功能, 有利于减少在没有使用的情况下误启动手电钻。将转向拨杆 (2) 调节至正中位置, 就可以将机器锁住。

3. 改变旋转方向 (见图 C)

正转: 把转向拨杆标有 “◀◀” 一面推到底 (移至左侧), 可用于钻孔和旋入螺丝。反转: 把转向拨杆标有 “▶▶” 的一面推到底 (移至右侧), 可用于转松或转出螺丝。

警告

机器完全静止后才可变换转向。

4. 变速 (见图 D)

1. 将变速拨杆 (3) 向下拨动至 Lo 档转速:
高转矩 / 低转速, 用于钻入较粗的钻头或者旋入螺丝。
2. 将变速拨杆 (3) 向上拨动至 Hi 档转速:
低转矩 / 高转速, 用于钻入较细的钻头。

当机械变速拨杆由于齿轮撞齿而无法拨动时, 轻按开关让电机旋转一下再换档。

警告

机器完全静止后才可变换转速。

5. 安装或拆卸钻头 (见图 E)

注意: 在安装或拆卸钻头时, 一定先确认电钻是否已关掉, 电池包是否已取出。

一手握持机器, 另一手握住夹头套环, 逆时针方向旋转来打开夹头, 将钻头装入夹头, 尽量将其推到底, 再握紧套环顺时针旋转来固紧夹头。拆卸钻头时, 握住套环逆时针旋转即可。

6. 设定扭力 (见图 F)

转动扭力调节圈以调节机器扭力。当扭力调节圈上的数字 1 对准机器上方的指示箭头时, 扭力最小, 当扭力调节圈上的  标记对准机器上方的指示箭头时, 扭力最大。

设定使用参考如下:

1 - 3	旋转小的螺丝
4 - 8	将螺丝旋入松软材料
9 - 13	将螺丝拧入松软和较坚硬材料
14 - 18	将螺丝旋入坚硬材料
19 - 21	旋入较大的螺丝
	高强度钻孔

7. 工作灯

机器带有照明工作灯: 当使用机器按下开关时, 照明灯亮; 松开, 照明灯延迟 15S 熄灭。

8. 主轴自锁 (见图 G)

主轴自锁功能可以使机器作为手动工具操作。在电池包电量耗尽时, 可以手动旋转机器来旋紧或旋松螺钉等操作, 此时, 夹头是固定不动的。

9. 电池电量指示

按下机器开关，电量指示灯亮，可按照下表判断电池包剩余电量。

LED 灯显示	剩余电量
	0-25%
	25-50%
	50-75%
	75-100%

10. 钻孔操作

在硬质材料表面钻孔时，可先用一个尖冲头和锤子，在想要钻孔的部位作一标记，以防钻头打滑。握紧手电钻，将钻头尖对准标记，按下开关进行钻孔操作。以适当的压力钻入，请勿过分施压或使用偏移的压力而使孔径变大。

11. 过载保护

本机器带有过载保护系统，如果长时间超负荷使用，机器会自动进入保护模式停止运转，此时可松开开关，当再次启动机器的时候，过载保护自动解除，可继续正常使用，但是注意要减小工作负载。

注意

在金属材质上钻孔时，请使用完好的高速钢钻头。使用短小的螺丝批头时，请利用磁性连接杆（不含）。拧螺丝时，在螺纹上涂抹少许肥皂液或其他润滑液，以便轻松拧入。

问题解答：

1、为什么按压开关而机器却不运转？

在开关上部有一个转向拨杆，处在锁住的位置。将其拨向需要转动方向的位置，再按下按钮，机器就会开始转动。

2、为什么在螺钉还未拧紧时，手电钻就停止运转？

机器带有低压保护，在电池包电量过低时，机器不能工作，请确认电池包电量。

本机带有温度保护，当长时间满负荷工作时，电池包会过热，温保系统会启动导致机器停止运转，请将机器冷却到常温后再继续使用。

请调节在机身和夹头之间的扭力调节圈。位置 1 对应的扭力最小，位置  对应的扭力最大。把扭力调节圈调节到更高档位就可以解决此问题了。

3、为什么同一个电池包的工作时间会有长有短？

如上所说，一个电池包如果放置时间过长而不使用的話，就会缩短其工作时间，这就是充电次数问题。在经过几次充电和使用之后，这种状况就会得到改善。在干重活时，例如往硬木材里拧大螺钉，电池包的电量也会消耗的很快。不要在 0°C 以下或 45°C 以上的环境里充电，这同样会影响到电池包的工作表现。

保养与维护

对机器作任何换修工作之前，请务必先拔出插头。

您的电动工具不需要再添加润滑油或进行其它保养。不要用水或化学清洗剂来清洗你的电动工具，用干布擦拭干净就可以了。工具需储藏于干燥的环境中，并保持马达通风口处的清洁。尽量不要在灰尘较大的环境中使用。

为了有利于与电池包寿命，请注意：

- 1) 电池包存放：将电池包充电 30%-50% 电量，存放在 26°C 以下环境中。
- 2) 不超过 6 个月时间，将电池包充满电使用一次。

废弃电池包的处理



为保护自然环境，请妥善回收或处理电池包。该电池包含有锂电池。请向当地废物处理部门咨询有关回收和（/或）处理的信息。通过使用手电钻把电池包电量耗尽，卸下电池包，用结实的胶带包裹好极片端口，避免短路和漏电。请勿试图打开或拆取任何部件。

环境保护



处理废弃物

为了响应环保，对于坏损的机器、配件及包装材料必须详细加以分类处理，以便利于回收。

为方便分类回收，各塑胶部位都做有材料标识。

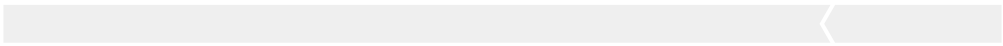

10.8V锂电无刷冲击电钻 / 起子机

型 号: **51012**

版本号: UM_PT_51012_170302

世达工具（上海）有限公司

客户服务: 上海市碧波路177号3楼

邮 编: 201203

电 话: (86 21) 6061 1919

传 真: (86 21) 6061 1918

www.satatools.com

