

# 目錄

## 操作說明



### 警告

警告 .....	4
注意 .....	4
使用前請注意 .....	5
可播放於本機的碟片 .....	6

## 開始操作

控制裝置的位置 .....	9
外蓋的使用方式 .....	9
系統第一次開機 .....	9
打開或關閉電源 .....	10
開啟 / 關閉顯示器 .....	10
將顯示器的角度調整為水平 .....	10
調整音量 .....	10
快速降低音量 .....	10
檢視顯示畫面的方式 .....	10
觸控式按鈕操作方式 .....	10
重新呼叫來源 .....	11
捷徑畫面 .....	11
顯示數字小型鍵盤輸入畫面 .....	12
雙畫面顯示 .....	12

## 收音機

收聽收音機 .....	13
手動儲存電台預設 .....	13
電台預設的自動記憶功能 .....	13
調頻到預設電台 .....	13
從收音機電台標題來搜尋 .....	13

## CD/MP3/WMA

播放 .....	14
重複播放 .....	15
M.I.X. (隨機播放) .....	15
選擇資料夾 (與MP3/WMA有關) .....	15
關於MP3/WMA .....	15

## DVD/Video CD

播放DVD/VCD .....	17
顯示DVD模式畫面 .....	17
如果功能表畫面出現的話 .....	18
顯示最上層功能表畫面 (只適用於DVD) .....	18
顯示功能表畫面 (只適用於DVD) .....	18
顯示功能表操作模式畫面 (只適用於DVD) .....	18
開啟或關閉PBC功能 (只適用於VCD) .....	19
停止播放 (PRE STOP) .....	19
停止播放 .....	19
快速向前 / 快速倒轉 .....	19
搜尋章節或曲目開始的位置 .....	19
播放靜態畫面 (暫停) .....	19
格放播放 .....	19
慢動作播放 .....	19
章節 / 曲目 / 標題重複播放 .....	20
搜尋標題編號 (只適用於DVD) .....	20
直接搜尋章節或曲目編號 .....	20
切換角度 (只適用於DVD) .....	20
切換音軌 .....	20
切換字幕 (字幕語言) (只適用於DVD) .....	21
從光碟功能表來切換 .....	21
顯示DVD/VCD的光碟狀態 .....	21

## 其他有用的功能

調整聲音 .....	21
為光碟 / 收音機電台加上標題 .....	22
光碟搜尋功能 .....	22
後座娛樂功能 .....	23
切換遙控感應器的功能 .....	23
切換顯示模式 .....	23
只切換視訊來源 (同步化功能) .....	24
取消同步化功能 .....	24
開啟及關閉熄滅 (Blackout) 模式 .....	24
設定視覺器 (VISUALIZER) .....	24
設定視覺效果 .....	24

## 顯示器設定

顯示器設定操作 .....	25
調整顯示器角度 .....	25
設定顯示器位置 .....	25
設定顯示器自動開啟 / 關閉 .....	25

## 設定

### DVD 設定

DVD 設定操作 .....	25
設定功能表語言 .....	26
設定音頻語言 .....	26
設定字幕語言 .....	26
變更國家代碼設定 .....	26
變更分級程度 (成人鎖定) .....	26
變更數碼輸出設定值 .....	27
設定數碼輸出 .....	28
設定電視畫面 .....	28

### 一般設定

一般設定操作 .....	28
顯示時間 .....	29
設定時間 .....	29
展示功能 .....	29
聲音 (嘩) 指導功能 .....	29
設定標題滾動 .....	29
設定調諧器的聲音品質 .....	29
播放MP3/WMA資料 .....	29

### 系統設定

系統設定操作 .....	30
設定外接裝置中斷模式 .....	30
設定中斷圖示的顯示 .....	30
設定導航模式 .....	30
設置導航中斷 .....	30
連接和設定外接擴充盒 .....	30
設定VISUALIZER模式顯示畫面 .....	31
設定AUX模式 .....	31
命名外接裝置 .....	31
調整外接輸入音量 .....	31
切換視覺輸入訊號 .....	31
設定外接顯示器輸出 .....	31
設定後方相機 .....	31
設定視覺模式 .....	31
外接音頻處理器的光學數碼輸入選擇 .....	31

## 顯示畫面設定

顯示畫面操作 .....	32
照明控制 .....	32
調整背光的最小亮度 .....	32
調整背景結構 .....	32
設定自動背景結構 .....	32
設定字型 .....	32
切換字型背景顯示顏色 .....	32
開啟或關閉觸控面板震動功能 .....	32
調整觸控面板 .....	32

## i-Personalize™

### 媒體擴充器功能

設定MX模式 .....	33
--------------	----

### 低音引擎功能

設定低音引擎 .....	33
選擇Bass EQ模式 (原廠預設值) .....	33
調整、儲存及回復參數等化器 .....	34
關於時間更正 .....	34
調整、儲存及回復Bass Focus (低音凝聚) 功能 .....	35
調整、儲存及回復時間更正值 .....	36
調整、儲存及回復內建的Crossover .....	36
開啟 / 關閉超重低音揚聲器 .....	37

## VISUAL EQ™

Visual EQ設定操作 .....	37
選擇視覺等化器模式 (原廠預設值) .....	37
調整亮度 .....	37
調整影像顏色 .....	38
調整影像色調 .....	38
調整影像對比 .....	38
調整影像品質 .....	38
儲存視覺等化器 .....	38

## 資料下載

關於音效設定功能下載 .....	38
下載資料到本機 .....	39

## 設定擴大機的連接 (選購)

調整、儲存及回復外接擴大機 (選購) .....	39
命名擴大機 .....	40
顯示外接擴大機的狀態 .....	40

## 外接音頻處理器（選購）

Dolby Surround之調整程序 .....	41
設定揚聲器 .....	41
外接音頻處理器MX模式之設定 .....	41
X-OVER之調整 .....	42
以手動方式執行時間校正（TCR） .....	42
相位切換 .....	43
圖形等化器調整 .....	43
參數等化器調整 .....	44
低音控制設定 .....	44
設定Bass Compressor（低音壓縮器） .....	44
設定Bass Focus（低音集中） .....	44
揚聲器設定 .....	45
Dolby 5.1聲道設定 .....	45
聲像調整 .....	45
在後置聲道內混入低音 .....	45
感受強而有力的高音量音效 .....	46
調整揚聲器音量大小 .....	46
調整DVD音量大小 .....	46
將設定值儲存於記憶組中 .....	46
選擇預設記憶組 .....	46
使用Pro Logic II模式 .....	47
線性PCM設定 .....	47

## 導航系統（選購）

切換導航畫面（選購） .....	48
------------------	----

## 輔助裝置（選購）

操作輔助裝置（選購） .....	48
------------------	----

## 自動換片機（選購）

控制CD自動換片機（選購） .....	49
選擇多重自動換片機（選購） .....	49

## HDD播放器的操作（選購）

聆聽HDD的音樂 .....	50
----------------	----

## 資訊

關於DVD .....	50
術語 .....	51
語言代碼一覽表 .....	52
地區代碼一覽表 .....	53
故障發生時 .....	55
規格 .....	58

## 安裝與連接



### 警告

警告 .....	59
注意 .....	59
使用前請注意 .....	59
安裝 .....	60
接線（IVA-D300E線路圖） .....	63
系統舉例 .....	65

# 操作說明

## 警告



### 警告

此標誌提醒用戶當前的操作指示非常重要。  
如果不按其操作，可能會造成嚴重的傷亡事故。

**正確安裝該產品，使得駕駛員無法觀看電視/錄像，除非停車並拉好緊急制動器。**

駕駛員開車時看電視/錄像是很危險的（在許多國家是違法的）。如果駕駛員分散了觀察汽車前方的注意力，就會發生事故。如果該產品安裝不正確，駕駛員就可以在開車時看電視/錄像，並分散觀察汽車前方的注意力，而引起事故。駕駛員或其他乘客就會受到嚴重的傷害。

**開車時不要觀看錄像。**

觀看錄像會分散駕駛員觀察汽車前方的注意力，從而引起事故。

**不要操作會使您疏於注意安全駕駛汽車的任何功能。**

任何需要拖長注意力的機器功能的操作都要等完全停住汽車之後才作。

要作這些操作功能時，一定請先把車輛停放在安全地帶。否則，將可能導致意外事故。

**駕駛中必須保持音量水平使還能聽到車外的噪聲。**

否則，將可能導致意外事故。

**駕駛中盡可能少看顯示器。**

看顯示器，可能分散駕駛員注視汽車前方的注意力而導致意外事故。

**不要分解或改造。**

否則，可能導致意外事故、火災或觸電。

**僅用於12伏負極（-）接地的汽車。**

（如果您無法確定，請向您的代理商確認。）否則可能會造成火災或電擊。

**不要讓兒童觸及像電池這樣的小物體。**

吞下小物體會引起嚴重的傷害。如果誤吞，請立即請醫生診治。

**更換保險絲時須選用規定安培值的保險絲。**  
否則可能引起火災或觸電。

**不要堵塞住通風孔或散熱器板。**

否則，可能導致內部積熱並可能導致火災。

**本產品請應用於12V型式的汽車。**

應用在別型汽車，可能導致火災、觸電或其他傷害。

**別把手、手指或雜物放到插縫或間隙中。**

否則，可能使個人遭受傷害或損壞了產品。

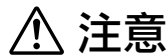

### 注意

此標誌提醒用戶當前的操作指示非常重要。  
如果不按其操作，可能會受傷或損壞設備。

**發生問題時，請立即停止使用。**

否則，可能使個人受傷害或損壞了產品。請送回到指定的Alpine代銷店或附近的Alpine服務中心修理。

**當機動化的前面板即活動式監視器在移動時，請將手指移開。**

不這樣做會引起人身傷害或使產品受損。

## 使用前請注意

### 產品清潔

本產品請定期以軟質乾布清潔。面對更嚴重髒污時，請僅將抹布沾濕即可。採用其他拭劑可能有掉漆或損壞塑膠之虞。

### 溫度

請勿在溫度+45°C（+113°F）以上或0°C（+32°F）以下的環境操作本機。

### 濕氣凝結

由於濕氣凝結您可能會注意到碟片播放聲音在顫抖。如發生此類情況，請將光碟從播放機中取出，並等待一小時左右使濕氣蒸發。

### 損壞的碟片

不要試圖使用有裂痕的、變形的或是已損壞了的碟片。因為使用已損壞的碟片會嚴重損壞播放裝置。

### 維修

如果您遇到問題，請勿自行修理。請將其送回給Alpine代理經銷商或最近的Alpine維修站進行維修。

### 禁止事項

在自動載片構件將光碟拖入播放機時，請勿捏住或拉出碟片。當播放機電源關閉時，請勿插入碟片。

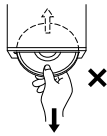

### 插入碟片

您的播放機一次只接受一張碟片以供播放。請勿嘗試放入多張碟片。

插入碟片時請確認標籤面向上。如果碟片插入方法錯誤，播放機將自動退出碟片。倘若播放機持續將已正確插入的碟片退出時，請以鋼珠筆這樣點針式物體將RESET（重置）開關按下。當您行駛在十分顛簸的路段上時，播放碟片會有跳音現象，但這不會劃傷碟片或損壞播放機。

### 形狀不規則的碟片

務請使用本機專用的圓形碟片，切勿使用特殊形狀的碟片。特殊形狀的碟片會損壞播放機構件。



### 新碟片

作為防止碟片夾片的保護舉措，按c以退出表面不規整或插入方法錯誤的碟片。新碟片插入播放機並在初始裝載後彈出時，請用手指在中心孔內和碟片外緣轉一圈。如果您感到有小凸起或不規整，請用原子筆或類似物品摩擦圓孔內緣和碟片外緣以消除這些小凸起，因為它們會影響碟片的裝載，之後再插入碟片。

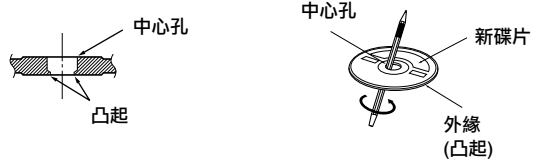

### 安裝位置

IVA-D300E不可安裝於下列任何場所：

- 陽光直射和高溫場所
- 高濕或有水場所
- 多塵場所
- 劇烈振動場所

### 正確操作

操作碟片時請勿掉落。握碟片時請勿將指印留在碟片表面上。請勿將磁帶、紙張或塗膠標籤粘貼在碟片上。請勿在碟片上寫字。

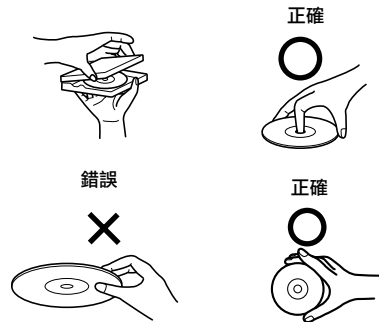

### 清潔碟片

碟片表面的指印、灰塵或污垢會使DVD播放機產生跳音。日常清潔時，請用潔淨軟布自中心向外緣擦拭播放面。如果碟片表面很髒，清潔前請先用潔淨軟布蘸少許溫和中性洗滌液。



## 碟片附件

市面上有各種保護碟片表面、改善音質的附件出售。但是它們中的大部分會改變碟片的厚度和 / 或直徑。使用這些附件會使碟片不符合標準規格並進而引起操作問題。我們建議您不要在 Alpine DVD 播放機播放的碟片上使用這些附件。

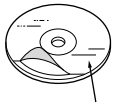

透明片

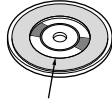

碟片穩定器

## 可拆卸前端面板的處理方式

- 請勿將前端面板暴露在雨中或水中。
- 請勿讓前端面板掉落或受到撞擊。
- 在關閉系統之後，會暫時有影像殘留。這是LCD技術獨有的正常現象。
- 在低溫的情況下，畫面可能會發生暫時性的對比度不足現象。在經過一段時間暖機之後，便會回復正常。

Alpine 產品配備了連接到 IVA-D300E 的 Ai-NET 匯流排，並且可以從 IVA-D300E 來操作。視連接的產品不同，其功能與顯示方式可能會有不同。關於詳細資訊，請向 Alpine 經銷商諮詢。

在您開車時請將防盜外蓋取下。這可以避免外蓋從本裝置上掉落而影響行車安全。

本裝置某些功能的操作方式可能會非常複雜。因此，必須要將這些功能放置在一個特殊的顯示畫面中。這會將這些功能限制為只有在車輛停止時才可以操作。這可以確保駕駛人能夠將注意力放在行車路況上，而不是放在 IVA-D300E 上。這是為了駕駛人與乘客的安全而設計的。

當車輛移動時，便無法執行標題輸入 (Title Input) 與聲音處理器調整 (Audio Processor Adjustment) 功能。如同使用手冊中所說的，必須在車輛停止並拉起手動剎車桿時，才可以操作這些功能。如果想要在車輛行進時操作這些功能的話，那麼畫面上便會顯示 “在車輛行進時無法操作 (CAN'T OPERATE WHILE DRIVING) ”。

## 可播放於本機的碟片

### 可播放碟片

列於下表的碟片可在本機播放。

	標記 (標誌)	錄制 內容	碟片 尺寸	最長播 放時間
DVD 錄像		音頻 + 視頻 (移動畫面)	12厘米*	一面 碟片 約4 小時
				兩面 碟片 約8 小時
			8厘米	一面 碟片 約80 分鐘
				兩面 碟片 約160 分鐘
視頻 光碟	 	音頻 + 視頻 (移動畫面)	12厘米	約74 分鐘
			8厘米	約20 分鐘
音頻 光碟	 	音頻	12厘米	約74 分鐘
			8厘米 (CD單片)	約20 分鐘

\* 兩階層DVD碟片兼容

## 無法播放的碟片

DVD-ROM，DVD-RAM，DVD+R，DVD+RW，CD-ROM（不包括MP3/WMA檔案），照像CD等。

## DVD 區域碼（可播放區域碼）

請參考附帶的卡片，“至客戶”以獲知本DVD播放機的可播放DVD區域碼。

## 視頻光碟

此DVD主播放機兼容於播放控制（PBC）相容的視頻光碟（2.0版本）。

“PBC”可讓您用錄制於碟片的菜單屏幕來查找您要觀看的場景和查看對話框中的各種資訊。

## 使用光碟（CD/CD-R/CD-RW）

如果您使用非指定光碟，我們無法保證其正常性能。您可在本機上播放音頻內容的CD-R（可燒錄光碟）/CD-RW（可重複讀寫光碟）。您也可以播放包括MP3/WMA格式音頻檔案的CD-R/CD-RW。

- 下列CD中的一些可能無法在本機上播放：  
有裂紋的CD，有指印的CD，曾經高溫或曝曬（比如留於車內或本機內）的CD，於不穩定條件下錄製的CD，錄製失敗或嘗試重錄的CD，不符合音頻CD工業標準有拷貝保護的CD。
- 請使用錄制格式與本機兼容的MP3/WMA檔案的碟片。詳情請參閱第15和16頁。

致CD-R/CD-RW用戶

- 如果CD-R/CD-RW無法播放，請確認最終錄製部分已完成（最終完成）。
- 如必要請最終完成CD-R/CD-RW，再嘗試播放。

## 制作個人CD的要領

IVA-D300E播放DVD影像，視頻光碟，音頻光碟並且具有內建MP3/WMA解碼器。

下列信息將幫助您制作個人音樂光碟（音頻光碟或MP3/WMA編碼的CD-R/RW檔案）。

### 音頻光碟和MP3/WMA CD有何區別？

音頻光碟和市售CD具有同樣的格式（也稱為CD-DA）。MP3（MPEG-1 Audio Layer 3）（MPEG-1音頻階層3）/WMA（Windows Media Audio）（視窗媒體音頻）則是用壓縮方式來減小音樂檔案容量的數據檔案。\*

### 混合音頻光碟和數據（MP3/WMA）CD-R/RW碟片：

IVA-D300E可讀取碟片的任何一部份。請選擇CD-DA以播放CD音頻部份或MP3/WMA以播放MP3/WMA部份。\*

### 多重區段CD-R/RW：

一旦錄制停止，即屬一個區段。若碟片還未結束（最終完成），則可添加額外數據。一旦已完成錄制此額外數據，即成為“多重區段”CD。IVA-D300E僅可讀取多重區段DATA（數據）格式碟片（MP3/WMA檔案一而非音頻光碟檔案）。

### MP3 ID3標記 / WMA標記資訊：

IVA-D300E讀取並顯示MP3 ID3v1標記或WMA標記資訊。以ID3v2標記資訊制作的MP3檔案可被播放但卻無法讀取或顯示標記資訊。

### 已妥善格式化的MP3/WMA碟片：

採用ISO-9660格式軟體以確保完好的播放。您可用標準ISO命名階層1（8.3 DOS標準），階層2（32個字符）或Joliet（視窗或蘋果長檔案名稱）的檔案命名慣例\*。

\* 請參閱用戶說明書以獲取更多詳情。

## 操作光碟（CD/CD-R/CD-RW）

- 請勿碰觸表面。
- 請勿將碟片曝曬在直射陽光下。
- 請勿在碟片表面粘貼標籤或粘貼紙，請勿在表面寫字。
- 碟片表面有灰塵時請清潔之。
- 確認碟片平直，沒有凹凸不平。
- 請勿使用市售碟片附件。

**請勿將碟片長時間留於車內或本機內。請勿將碟片曝曬在直射陽光下。**

高溫和濕氣可能會損壞碟片，以致不能再使用。

## 使用DVD-R/DVD-RW

- 本機僅適合播放採DVD-Video（DVD影音）模式所錄製的光碟。  
而以DVD-VR模式所錄製的光碟則無法播放。
- 請注意，還未完成終結的碟片（加以處理以便可在僅播放型DVD播放機上播放）無法在此DVD播放機播放。
- 部份光碟類型能否撥放，端視其使用的燒錄裝置而定。  
（本機具防拷貝功能。非法拷貝光碟無法進行播放。舉凡以使用非標準燒錄系統的軟體所燒錄的檔案，將視為非法拷貝。）
- 在下列情況，碟片可能無法在本機播放：  
在某些DVD碟錄機錄制的碟片，形狀不規則的碟片，劃花碟片，骯髒碟片，當本DVD播放機的鐳射頭骯髒或本機內部出現濕氣凝結現象時。
- 務必遵守標示於DVD-R/DVD-RW碟片的所有注意事項。
- 請勿粘貼塗膠標籤，紙張或磁帶於DVD-R/DVD-RW碟片上。
- DVD-R/DVD-RW比一般碟片更容易受熱氣，濕氣和直射陽光破壞。若放置於車內等將損壞碟片並使它無法在此播放機播放。

---

## 碟片術語

### 標題

若標題被編程用於DVD，這即是錄制於碟片占用資訊部位最大的單位。

### 章節

每個標題也可分為較小部位，即稱為章節。這可能是特定場景或音樂選項。

- 此產品的版權保護技術受到Macrovision Corporation和其他版權擁有一些美國專利和其他知識產權法令所保護。採用此版權保護技術必須經過Macrovision Corporation事先許可，並且僅可用於家居和其他受限觀看用途，除非Macrovision Corporation特別授權允許。嚴禁改造工程或拆卸。
- 杜比降噪功能是經杜比實驗室執照版發公司許可後生產。“Dolby”，“Pro Logic”和雙D符號是杜比實驗室執照版發公司的商標。機密非出版資料。©1992-1997杜比實驗室執照版發公司。版權所有。
- “DTS”和“DTS2.0 + Digital Out (DTS數字輸出)”是Digital Theater Systems, Inc. (數字影院系統公司)的商標。
- Windows Media和Windows微軟是微軟公司在美國和 / 或其他國家的商標或註冊商標。



# 開始操作

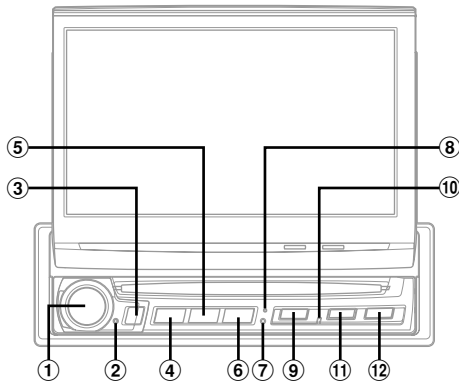

## 控制裝置的位置

- ① **音量旋鈕 (Rotary Encoder)**  
向左或向右轉動來調整音量。  
如果按下此旋鈕的話，螢幕上便會顯示音量調整畫面。
- ② **存取指示燈 (Access Indicator)**  
在操作時此指示燈便會閃爍（除了調整音量之外）。
- ③ **遙控感應器 (Remote Sensor)**  
將選購的遙控器訊號傳輸器指向此感應器來操控系統。感應範圍為2公尺。
- ④ **SOURCE/ POWER (來源 / 電源) 按鈕**  
打開電源。按住此按鈕2秒鐘以上便可以關閉電源。  
恢復來源選擇畫面。
- ⑤ **BAND (波段) 按鈕**  
收音機模式：變更波段。  
視訊來源（除了導航畫面之外）：變更顯示模式。
- ⑥ **V.SEL/OFF按鈕**  
會顯示視訊選擇畫面。  
按住此按鈕2秒鐘以上便可以取消同步化功能。
- ⑦ **V.SEL指示燈**  
在同步化功能啟動時，此指示燈便會亮起。（請參見第24頁的“只切換視訊來源（同步化功能）”）。
- ⑧ **重設 (Reset) 開關**  
在第一次使用本裝置時，更換汽車電瓶之後，或本裝置無法操作時，請按下重設開關。
- ⑨ **MUTE (靜音) 按鈕**  
將MUTE (靜音) 模式開啟 (ON) 或關閉 (OFF)。
- ⑩ **DISC-IN指示燈**  
此指示燈會在您置入光碟時亮起。
- ⑪ **▲按鈕**  
退出光碟。
- ⑫ **OPEN/CLOSE/FLAT按鈕**  
調高顯示器。  
按住此按鈕2秒鐘以上來降低顯示器的高度。  
按下後將打開的顯示器移成平放的位置。

## 關於本使用手冊中的按鈕的說明方式

- 本裝置上的按鈕會以粗體字表示（例如 **SOURCE/POWER**）。
- 監視器上的觸控式按鈕則是以有方括弧的粗體字來表示（例如 **[SRC]**）。
- 當觸控式按鈕與裝置上的按鈕有相同的功能時，此使用手冊主要會說明觸控式按鈕的功能。

## 外蓋的使用方式

IVA-D300E有內附一個防盜外蓋。  
當您離開車輛時，請將此外蓋蓋在IVA-D300E上。  
在您開車時，請務必將防盜外蓋取下。

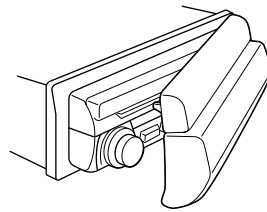

## 系統第一次開機

在安裝好本裝置或接好本裝置的電源之後，請馬上將本裝置初始化。請用原子筆或任何其他類似的物件來按下**RESET**（重設）開關。

- 若是在重新設定前便將顯示器畫面打開，則顯示器在重新設定完成後會自行關閉畫面。請於關閉畫面時切勿按下任何按鍵。

## 打開或關閉電源

本裝置的某些功能在車輛行進時是無法操作的。請務必在嘗試操作這些功能時，先將車輛停止並拉起手煞車。

### 1 按下SOURCE/POWER來打開本裝置的電源。

- 可以藉由按下本裝置上的任何按鈕（除了OPEN與▲(退出)按鈕之外）來打開本裝置的電源。

### 2 按住SOURCE/POWER至少2秒鐘，來關閉本裝置的電源。

- IVA-D300E即使在電源關閉的狀態下，還是會消耗很微弱的電力。如果IVA-D300E的電源開關導線是直接連接到車輛電池的正極（positive，+）位置的話，電瓶便可能會被放電。如果此導線未能調換位置，則應該將導線從電瓶接點上脫離，使汽車得將停駛時間延長。  
可以加上一個SPST（Single-Pole，Single-Throw）開關（sold Pole separately）來簡化此程序。然後，您只要在離開車輛時將之轉到OFF的位置就可以了。在使用IVA-D300E之前，請先將SPST開關轉回ON。關於SPST開關的連接方式，請參見第62頁的“SPST開關之接線圖”。
- 本裝置某些功能在車輛行進時是無法操作的。在這樣的情況下，請先將您的車輛停住，然後拉起手煞車，然後再操作這些功能。

## 開啟／關閉顯示器

### 1 按下OPEN。

本裝置便會發出三次嗶聲，並自動打開顯示器。

### 2 按住OPEN (CLOSE)至少2秒鐘。

本裝置便會發出三次嗶聲，然後自動關閉顯示器。

- 請切勿以手動的方式來開啟／關閉顯示器。這可能會導致顯示器故障。
- 工廠預設值乃是將顯示器的角度設定為90度。視車輛狀況不同，顯示器可能會在開啟時碰撞到儀表板。顯示器的角度是可以調整的，而且也可以將調整之後的角度設定值儲存在記憶體中，這樣一來，便可以避免顯示器在開啟時碰撞到儀表板。關於調整顯示器的詳細資訊，請參見第25頁的“調整顯示器角度”。即使是將車用電力切斷，調整後的顯示器角度會仍舊儲存於記憶體內。
- IVA-D300E乃是一部精密的裝置。請小心維護本裝置，您就可以享受其獨特的功能很長的一段時間。
- 如果顯示器在開啟時（或關閉時）有碰撞到任何物件的話，本裝置便會馬上停止開啟（或關閉）顯示器。如果有發生這樣的情況的話，請將障礙物移除然後再按一次OPEN（至少維持2秒）來降低顯示器的高度。
- 在開啟移動式顯示器時，請勿將任何物件放在顯示器上方，或是小心不要壓住顯示器。因為這可能會導致顯示器開啟機制損壞。
- 在低溫的情況下，在開啟電源之後，顯示器畫面短時間之內可能會比較暗。一旦LCD監視器暖機完成之後，顯示畫面便會恢復正常。
- 為了您的安全起見，本裝置的某些功能在車輛行進時是無法操作的。在此情況下，請先將車輛停駛，並拉起手煞車，然後再操作這些功能。

## 將顯示器的角度調整為水平

當您想操作車上某些隱藏在升起後的顯示器後面的功能時（例如空調等），請使用此功能。

### 1 請按下OPEN(FLAT)。

顯示器便會移動至水平角度的位置。

### 2 再按一次OPEN(FLAT)。

顯示器便會回到原來的角度。

- 顯示器會在移動為水平角度位置的10秒鐘之後，恢復為之前的角度。
- 如果在顯示器位於水平角度的位置時，在顯示器上施加過大的壓力的話，例如在顯示器背面放置物件，便可能會導致顯示器故障。

## 調整音量

藉由轉動音量旋鈕（Rotary encoder）來調整音量。

音量調整範圍：0 - 35

## 快速降低音量

啟動此功能便可以立即將音量降低20dB。

按下MUTE（靜音）鍵以啟動MUTE模式。

音量便會降低約20dB。

再次按下MUTE鍵，將聲音恢復成先前的音量大小。

## 檢視顯示畫面的方式

### 觸控式按鈕操作方式

本裝置配備了脈衝式觸控按鈕（PULSE TOUCH）。

#### 什麼是脈衝式觸控按鈕（PULSE TOUCH）？

當您用手觸點顯示畫面上的圖形按鍵，將會感到顯示面板表面傳來些微的震動以及輕脆的卡嗒聲。此種反應讓您可輕易的辨識顯示畫面上各個作用區域。

- 請務必輕輕地按下顯示面板上的按鈕，以保護顯示器。
- 如果您按下按鈕之後本裝置沒有回應的話，請移開您的手指然後再試一次。

#### 關於所有人手冊（Owner's Manual）內觸控按鍵的操作說明。

- 本手冊內各顯示鍵為連同 [ ] 一併以黑體字表示（例如 [SRC]）。
- 當觸控式按鈕與裝置上的按鈕有相同的功能時，此使用手冊主要會說明觸控式按鈕的功能。

## 重新呼叫來源

以下為在Radio模式顯示畫面中重新呼叫來源的說明範例。

- 1 按下於主畫面上顯示的[**SRC**]。  
便會顯示來源選擇畫面。

來源顯示畫面的顯示範例



- 1 變更為主要來源畫面。
- 2 顯示可選擇的來源模式  
(顯示出來的來源模式的類型會視連接方式與設定值而有所不同)

- 2 按下[**RADIO**]。

畫面便會變更為Radio模式的主顯示畫面。

Radio模式的主顯示畫面



- 3 顯示選擇的來源名稱，例如收音機波段等等。
- 4 變更為VISUAL選擇畫面
- 5 變更為SYSTEM選擇畫面
- 6 顯示時間
- 7 顯示捷徑功能表畫面 (請參見第11,12頁)
- 8 功能指引：  
功能指引顯示畫面會視每個來源而有所不同。  
可以按下功能指引畫面上的[P1/2]\*或[P1/3]\*來變更功能指引的內容，而且也可以執行許多其他的功能
- 9 顯示音量
- 10 操作狀態指示燈
- 11 顯示標題輸入畫面 (請參見第22頁)
- 12 變更為來源選擇畫面 (變更為第1個步驟的畫面)

\* 顯示畫面會隨著連接裝置不同而有所改變。

- 在連接了選購的DVD播放機或DVD換片機時，AUX1會以“EXT.DVD”或“DVD.CHG”的字樣呈現在顯示器上。
- 在同時連接了選購的DVD播放機和DVD換片機時，AUX1便會顯示為“EXT.DVD”，而AUX2則會顯示為“DVD.CHG”。(在連接了選購的擴充設備盒VPE-S431時)
- 在選擇了I-Personalize與SETUP時，這些操作作業便只能在車輛停止時才能執行。

- 3 在按下主要來源畫面上的[**SRC**]之後，畫面便會變更為另一個來源。

- 在按下[V.SEL]之後，顯示畫面便會變更為VISUAL選擇畫面。
- 在按下[SYS]之後，顯示畫面便會變更為SYSTEM選擇畫面。
- 在「觀看模式」下每操作5秒鐘後，亦僅能將螢幕切換成可觀看的畫面。  
若要顯示來源選擇畫面，先觸點顯示面板，跟著觸點螢幕上的[MAIN CONT.]鍵。此時觸點變更後在主來源畫面上的[SRC]鍵，便可將來源選擇畫面顯現在螢幕上。

## 捷徑畫面

在主要來源畫面上，Media Xpander、Bass MAX EQ、Visual EQ與DOLBY PLII的設定捷徑便會顯示出來，而且也可以直接設定其設定值。

- 1 按下主要來源畫面最右邊的[<<]。  
捷徑功能表畫面便會顯示出來。(當DEFEAT設定為關閉時顯示。)

- 2 按下想要的設定功能表。

MX (Media Xpander) :  
選擇目前顯示的聲音來源的MX模式。  
Bass Max EQ :  
允許選擇任何想要的模式。(當連接外部的聲音處理器時，此功能便無法設定。設定工作將會由聲音處理器來負責。)  
Visual EQ :  
在視訊來源模式開啟時便可以選取。  
DOLBY PLII :  
在連接了外接的聲音處理器時便會顯示出來。

續

捷徑功能表畫面的顯示畫面範例



藉由觸點其中一種模式便可於螢幕上顯示設定畫面。



設定畫面的顯示範例。

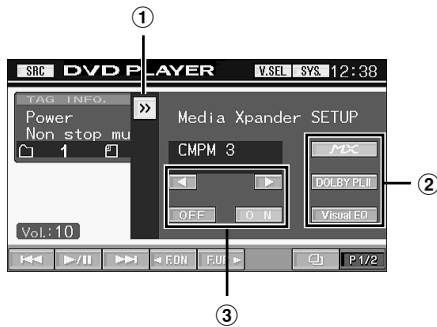

- ① 按下[>>]來關閉捷徑功能表面。
- ② 在按下另一個模式之後，畫面便會變更為設定畫面模式。
- ③ 可以藉由使用操作按鈕來設定您想要的設定值。

顯示數字小型鍵盤輸入畫面

在選擇了DVD模式時，數字小型鍵盤輸入畫面便會顯示出來，以供您搜尋標題或章節，而且也可以供您輸入DVD設定項目的區域碼或密碼。

- 1 請按下主要來源畫面上的[10KEY]。
- 2 按下所需要的數字鍵。

數字小型鍵盤的顯示範例

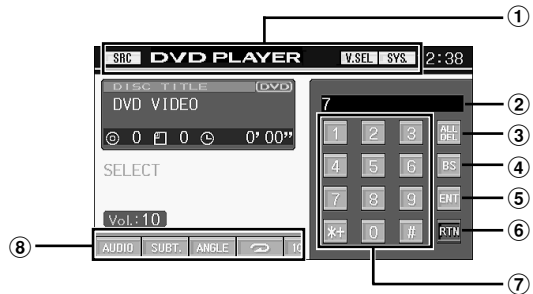

- ① 在數字小型鍵盤輸入畫面顯示出來時，此區域的操作按鈕也可以使用。
- ② 輸入畫面區域
- ③ 所有輸入的數字都會被刪除
- ④ 之前的數字將會被刪除
- ⑤ 輸入的數字已經確認了
- ⑥ 關閉數字小型鍵盤輸入畫面
- ⑦ 數字小型鍵盤
- ⑧ 當數字小型鍵盤輸入畫面顯示出來時，此區域的操作按鈕無法使用。

- 3 按下[ENT]來確認您輸入的資訊。

雙畫面顯示

連接的AMP Link相容 (AMP Link-compatible) 外接喇叭可以顯示在主要來源畫面上的雙畫面中。

- 1 請按下主要來源畫面上的[V.SEL]。
  - 2 按下[DUAL SCREEN]。
- 主要來源顯示畫面便會回復為雙畫面顯示。

雙畫面顯示的範例



變更適合所連接擴大機使用的AMP顯示畫面。

- 3 按下[V.SEL]來取消雙畫面顯示功能。
  - 4 按下[NORMAL]。
- 便會回復為正常的顯示畫面。

# 收音機

適合Radio (電台) 主畫面的顯示畫面範例。



- ① [SRC]按鈕：請參見第11頁
- ② [TITLE]按鈕：請參見第22頁
- ③ [V.SEL]按鈕：螢幕上顯示VISUAL選擇畫面。
- ④ [SYS.]按鈕：螢幕上顯示SYSTEM選擇畫面。
- ⑤ [←]按鈕：請參見第11頁
- Ⓐ 顯示輸入收音機電台標題。
- Ⓑ 顯示預設數字 / 頻率。

## 收聽收音機

- 1 請按下主要來源畫面上的**[SRC]**。  
便會顯示來源選擇畫面。
- 2 按下**[RADIO]**。  
收音機模式便會啟動，而顯示畫面也會變更為收音機模式 (Radio Mode) 畫面。
- 3 按下**[BAND]**來選擇想要的收音機波段。  
每按一次，波段便會依照下列順序來切換：  
FM-1 → FM-2 → AM → FM-1
- 4 按下**[TUNE]**來選擇調頻模式。  
每按下一次，調頻模式顯示畫面便會依照下列順序來切換。  
遠距 → 本地 → 手動 → 遠距  

  - 有兩種自動調頻模式可以選擇。分別為DX與Local：
    - DX (Distance) 模式 (DX SEEK指示符號會出現ON)：訊號強與弱的電台都可以調得到。
    - Local模式 (SEEK指示符號會出現ON)：只可以調頻到訊號強的電台。初始的設定值為DX。
- 5 按下**[←]或[→]**來分別向上或向下調整收音機頻率。  
在按下並按住此按鈕時，頻率便會持續變更，直到您放開此按鈕為止。
  - 在調頻到一個立體聲的FM電台時，STEREO指示符號便會顯示在顯示畫面中。

## 手動儲存電台預設

- 1 請藉由手動或自動搜尋頻率的方式，來調頻到您想儲存在預設記憶體中的收音機電台。
- 2 按下**[P1/2]**來變更功能指引。
- 3 按下**[MEMORY]**。
- 4 在5秒鐘之內按下其中一個預設按鈕**[P.SET 1]**到**[P.SET 6]**。  
便會將您所選擇的電台儲存起來。
- 5 重複以上程序來儲存其他五個相同波段的電台。  
欲在其他波段使用此功能，只要選擇您想要儲存的波段，然後重複以上程序即可。  
最多可以儲存18個電台到預設記憶體中 (每個波段可以儲存6個電台：FM1、FM2或AM)。
  - 如果相同的預設號碼中已經設定了預設記憶電台的話，舊的設定便會被清除，並記憶新的電台。

## 電台預設的自動記憶功能

調諧器可以在所選擇的波段中，依照訊號強度來自動搜尋並儲存6個電台。

在選擇了想要的波段之後，請按**[A.MEMO]**。

調諧器便會自動依照訊號強度來搜尋電台，並將個訊號強的電台儲存到**[P.SET 1]**到**[P.SET 6]**中。  
當自動儲存作業完成時，調諧器便會調頻到儲存在**[P.SET 1]**中的電台。

• 如果沒有電台被儲存起來的話，調諧器便會回到原先自動儲存程序開始之前您正在收聽的電台。

## 調頻到預設電台

您可以使用預設號碼來調頻到在每個波段中記憶的預設電台。

- 1 在選擇想要收聽的波段之後，按下**[P1/2]**來變更功能指引。
- 2 按下**[P.SET 1]**至**[P.SET 6]**其中一個已記憶有電台資訊的預設鍵。  
便可以開始收聽預設的電台。

## 從收音機電台標題來搜尋

如果輸入收音機電台標題的話，便會顯示出一份標題清單。(請參見第22頁的“為光碟 / 收音機電台加上標題”)

- 1 請按下**[□]**來啟動搜尋模式。  
螢幕畫面便會變更為收音機標題清單顯示畫面。
- 2 按下**[▶]**來選擇想要的收音機標題。  
螢幕畫面便會變更為收音機模式主要顯示畫面，便可以開始收聽想要的收音機電台。

# CD/MP3/WMA

適合MP3/WMA主畫面的顯示畫面範例。

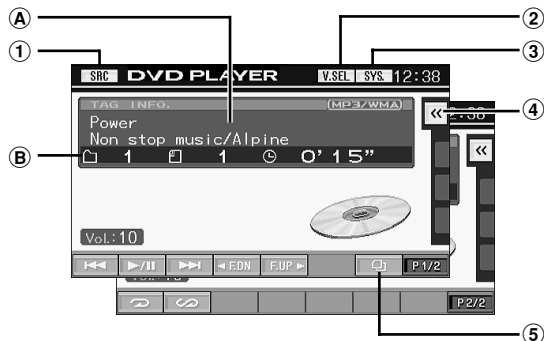

- ① [SRC]按鈕：請參見第11頁
- ② [V.SEL]按鈕：螢幕上顯示VISUAL選擇畫面。
- ③ [SYS.]按鈕：螢幕上顯示SYSTEM選擇畫面。
- ④ [◀◀]按鈕：請參見第11頁
- ⑤ [□]按鈕：請參見第22頁
- A CD：  
在上面一行中顯示曲目文字<sup>1</sup>。  
在下面一行中顯示輸入的標題。  
如果顯示畫面中沒有顯示標題的話，便會顯示光碟文字<sup>2</sup>。

## MP3/WMA:

在上面一行中顯示檔案名稱之後，如果有ID3標籤資訊的話，便會顯示曲目名稱。在顯示資料夾名稱之後，如果有ID3標籤資訊的話，便會顯示歌手名稱 / 專輯名稱。

- B CD：  
顯示曲目編號 / 光碟編號<sup>2</sup> / 已播放的時間。

## MP3/WMA:

顯示資料夾編號 / 檔案編號 / 光碟編號<sup>3</sup> / 已播放的時間。

<sup>1</sup> 在有CD文字可顯示時顯示。

<sup>2</sup> 在有連接CD換片機時顯示。

<sup>3</sup> 在有連接相容於MP3的CD換片機時顯示。

## 播放

- 1 請按下主要來源畫面上的[SRC]。  
來源選擇畫面便會顯示出來。
- 2 按下[DVD PLAYER]。  
顯示畫面便會顯示DVD播放機模式畫面。  
當CD/MP3/WMA媒體以標籤朝上方式插入IVA-D300E的DISC SLOT（碟片槽）內時，本機即會開始播放CD/MP3/WMA。  
· 在連接了選購的Alpine CD播放機時，將CD置入選購的CD播放機中，也會自動開始播放光碟。
- 3 按下[◀◀]或[▶▶]來選擇想要的曲目（檔案）。  
**回到目前播放的曲目（檔案）開始的地方：**  
請按下[◀◀]。  
**快速倒轉：**  
請按下並按住[◀◀]。  
**到下一首曲目（檔案）開始的地方：**  
請按下[▶▶]。  
**快速向前：**  
請按下並按住[▶▶]。

## 暫停播放

請按下[▶||]。  
再按下[▶||]一次，便可以恢復播放。

## 退出光碟

請按下▲。

- IVA-D300E機型含有一個內建的MP3/WMA裝置。您可以在本裝置上播放含有MP3/WMA檔案的CD-ROM、CD-R與CD-RW光碟。請使用符合此裝置的格式。
- 關於播放或儲存MP3/WMA檔案更進一步的資訊，請在開始使用本裝置之前，先參見第15頁與第16頁。
- 受到DRM（數碼權利管理，Digital Rights Management）保護的WMA格式的檔案無法在此裝置上播放。
- 本裝置可以播放含有聲音資料與MP3/WMA資料的光碟。
- MP3/WMA指示符號會在播放MP3/WMA光碟時顯示出來。
- 快進 / 快退搜尋時，聲音無法播放。
- 在MP3/WMA模式中，本裝置只能在正在播放的曲目（檔案）上快速倒轉。
- CD聲音檔案播放的所顯示的曲目顯示畫面為燒錄在光碟上的曲目編號。
- 可播放直徑3英吋（8公分）的光碟。
- 第29頁“一般設定”中有提到“播放MP3/WMA資料”。
- 在播放MP3/WMA光碟時，有時候會需要等待一下才會開始播放。
- 請按下[□]來啟動搜尋模式。關於操作方式，請參見第22頁的“光碟搜尋功能”。

## 重複播放

請按下[**↶**]來重複播放目前正在播放的曲目。

該曲目（檔案）便會被重複播放。

再按下[**↶**]一次，並選擇關閉（OFF）來取消重複播放功能。

CD: RPT → RPT ALL<sup>1</sup> → (off) → RPT

MP3/WMA:

- 1 按下[P1/2]<sup>3</sup>來變更功能指引。
- 2 按下[**↶**]並選擇想要的重複播放模式。

RPT → RPT FLDR<sup>2</sup> → RPT ALL<sup>1</sup> → (off) → RPT

<sup>1</sup> 如果有連接CD換片機或相容於MP3的CD換片機，而且選擇RPT模式的話，本裝置便會重複播放光碟上被選取的所有曲目（檔案）。

<sup>2</sup> 只有資料夾中的檔案會被重複播放。

<sup>3</sup> 顯示畫面會隨著連接裝置不同而有所改變。

## M.I.X.（隨機播放）

在播放時按下[**↻**]。

便會以隨機的順序來播放光碟上的曲目（檔案）。

欲取消M.I.X.播放模式，請按下[**↻**]。

CD: M.I.X. → M.I.X. ALL<sup>1</sup> → (off) → M.I.X.

MP3/WMA:

- 1 按下[P1/2]<sup>4</sup>來變更功能指引。
- 2 按下[**↻**]並選擇想要的重複播放模式。  
M.I.X. FLDR<sup>3</sup> → M.I.X.<sup>2</sup> → (off) → M.I.X. FLDR<sup>3</sup>

<sup>1</sup> 如果有連接配備了M.I.X. ALL功能的CD換片機的話，那麼也可以選擇RPT ALL。

在此模式中，換片匣中所有光碟上的曲目都會被包含在隨機播放的順序中。

<sup>2</sup> 如果有連接相容於MP3的CD換片機的話，光碟上所有的檔案便都會以隨機的順序來播放，而且會在不同的光碟之間切換播放。

<sup>3</sup> 在M.I.X. FLDR模式中時，只有資料匣中的檔案會以隨機的順序來播放。

<sup>4</sup> 顯示畫面會隨著連接裝置不同而有所改變。

## 選擇資料夾（與MP3/WMA有關）

請按下[**F.DN**]或[**F.UP**]來選擇資料夾。

## 關於MP3/WMA

### 注意

除了用於個人用途，版權法和國際公約嚴禁未經版權所有者同意複製音頻資料（包括MP3/WMA資料），或對其進行分發、傳送或複製，無論免費或收費。

### 什麼是MP3？

MP3，其正式名稱是“MPEG-1 Audio Layer 3”，是一種由ISO（國際標準化組織）和MPEG（IEC下的一個聯合執行機構）規定的壓縮標準。

MP3檔案含有壓縮的音頻資料。MP3編碼能夠以極高比例壓縮音頻資料，將音樂檔案的尺寸減小到原來的十分之一。而與此同時，音質仍保持接近CD的水平。MP3格式通過去除非人耳無法聽到的或被其它聲音掩蓋的聲音來實現如此高的壓縮比。

### 什麼是WMA？

WMA或“Windows Media™ Audio”，是一種壓縮的音頻資料。WMA讓您能夠創建音樂檔案並以較MP3音頻資料更高的壓縮比（幾乎是原尺寸的一半）進行儲存。而與此同時，音質仍保持接近CD的水平。

### 創建MP3/WMA檔案的方法

音頻資料使用特定的MP3/WMA軟體壓縮。關於創建MP3/WMA檔案的詳細資訊，請參考該軟體的用戶手冊。

帶有擴展名為“mp3”/“wma”的MP3/WMA檔案能夠在本機上播放。不帶擴展名的檔案則無法播放。（支持WMA 7.1和8版本）

### 支持的播放取樣頻率和位元率

#### MP3

取樣頻率： 32kHz ~ 48kHz  
位元率： 32 - 320kbps

#### WMA

取樣頻率： 32kHz ~ 48kHz  
位元率： 32 - 192kbps  
本機能否正確播放，端視取樣率或位元傳輸率而定。

### ID3標籤 / WMA標籤

本裝置支持ID3 tag v1與WMA tag。

如果MP3/WMA檔案中有標籤資料的話，本裝置便可以顯示標題（曲目標題）、歌手名稱與專輯名稱ID3標籤 / WMA標籤資料。

本機僅可顯示單碼文數字字元（ID3標籤最多30字元及WMA標籤則為15字元）及底線字元。針對不支援字元，則會顯示“NO SUPPORT”字樣。

有關標籤資訊能否正確顯示，則端視其內容而定。

### 製作MP3/WMA碟片

準備好MP3/WMA檔案後，利用CD-R寫入軟體將其寫入CD-R或CD-RW碟片。一張碟片最多能夠容納255個檔案和1255個檔案夾（包括根目錄檔案夾）。

主要會受到資料夾或檔案結構的影響，因此在讀取碟片的內容時需要一點時間。此時，建議最好減少一些資料夾或檔案的數量。

### 支持的媒體

本機能夠播放的媒體是CD-ROM、CD-R和CD-RW。

續

## 相應的檔案系統

本機支持按ISO9660 Level 1或Level 2格式化的碟片。

在ISO9660標準下，請勿忘下列限制。  
最大嵌套檔案夾深度為8（包括根檔案夾）。檔案 / 檔案夾名稱不可超過31個字元（包括擴展名）。  
檔案夾 / 檔案名稱的有效字元是字母A-Z（皆大寫）、數字0-9和“\_”（底線）。

本機亦能播放Joliet、Romeo等以及其它符合ISO9660的格式的碟片。但有時檔案名稱、檔案夾名稱等可能會無法正確顯示。

## 支持的格式

本機支持CD-ROM XA、混合模式CD、增強型CD（CDEExtra）以及多重區段。

本機無法正確播放以Track At Once（軌跡一次寫入）或packet writing（封包寫入）方式錄製的碟片。

## 曲目順序

本機按寫入軟體寫入檔案的順序播放檔案。因此播放順序可能與您輸入的順序有所不同。檔案夾和檔案的播放順序如下所示。無論如何，檔案夾和檔案的播放順序與顯示窗指示的檔案夾號和檔案號是不同的。

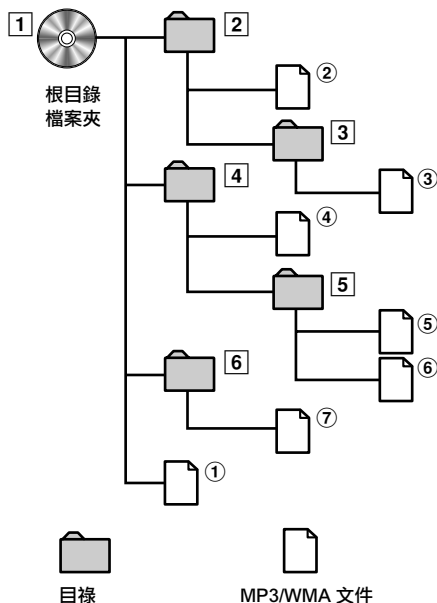

## 術語

### 位元率

這是為編碼規定的“聲音”壓縮比。位元率越高，音質越好，但檔案也越大。

### 取樣頻率

本值表示每秒對資料取樣（錄製）多少次。例如，音樂CD採用44.1 kHz的取樣頻率，因此每秒對聲音取樣（錄製）44,100次。取樣頻率越高，音質越好，但資料量也越大。

### 編碼

將音樂CD、WAVE（AIFF）檔案和其它聲音檔案轉換為指定的音頻壓縮格式。

### 標記

被寫入MP3/WMA 檔案的歌曲資訊，比如曲目標題、演唱者姓名、曲集名稱，等等。

MP3: ID3標記

WMA: WMA標記

### 根目錄檔案夾

在檔案系統的頂部可找到根目錄檔案夾。根目錄檔案夾包括全部檔案夾和檔案。



# DVD/Video CD

適合DVD主畫面的顯示畫面範例。

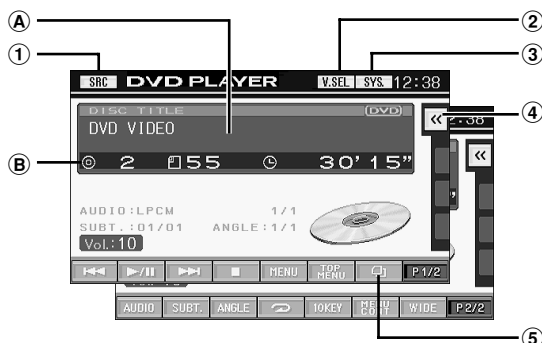

- ① [SRC]按鈕：請參見第11頁
- ② [V.SEL]按鈕：螢幕上顯示VISUAL選擇畫面。
- ③ [SYS.]按鈕：螢幕上顯示SYSTEM選擇畫面。
- ④ [◀]按鈕：請參見第11頁
- ⑤ [▶]按鈕：請參見第22頁
- Ⓐ 顯示輸入標題，只有Video CD (VCD) 才能使用。
- Ⓑ 顯示DVD的標題編號 / 章節編號 / 已播放的時間。  
顯示Video CD的曲目編號 / 已播放的時間。

- 部份操作功能會因使用的光碟類型或播放畫面狀況以致無法執行。
- 所顯示的功能指引【P1/2】功能等等，視所連接的裝置而有所改變。

## 播放DVD/VCD

IVA-D300E有內建DVD播放機。在將選購的Alpine DVD/Video CD/CD播放機（或DVD換片機）連接到IVA-D300E後，即可透過IVA-D300E來進行操作。（除了有些的操作以外）

### ⚠ 警告

駕駛人在開車時觀看電視 / DVD / 視訊是很危險的。駕駛人可能會因為沒有注意到前面路況而發生意外。

請正確安裝IVA-D300E，使得駕駛人無法觀看電視 / DVD / 視訊，除非停車並拉好緊急手煞車。

如果沒有正確安裝IVA-D300E的話，駕駛人便可以在開車時看電視 / DVD / 視訊，並分散觀察汽車前方路況的注意力，而導致發生意外。駕駛人或其他乘客便可能會受到嚴重的傷害。

## 顯示DVD模式畫面

- 如果您嘗試在開車時啟動輔助裝置的話，顯示畫面便會顯示警告訊息—影像已為了您的安全而關閉了（PICTURE OFF FOR YOUR SAFETY.）。

### ⚠ 注意

- 並不是每片DVD都可以使用所有的功能。請參見各個DVD的指示來取得支持功能的詳細資訊。
- 光碟上有指紋可能會影響播放。如果播放時發生問題的話，請取出光碟並檢查播放面上是否留有指紋。必要的話請清潔光碟。
- 如果您在播放時關閉電源或Ignition key，或變更來源的話，當您重新恢復播放時，便會從您上次停止的地方繼續播放。
- 如果您嘗試執行無效的功能的話（依照播放的光碟類型而定），監視器螢幕上便會顯示下列標誌：⊙

### • 播放位置記憶功能

即使您在播放光碟時關閉電源或關掉Ignition Key，或變更來源，播放作業都會在您再度開啟電源時，從上次停止播放的地方開始播放。

- 1 請按下主要來源畫面上的[SRC]。

來源選擇畫面便會顯示出來。

- 2 按下[DVD PLAYER]。

顯示畫面便會顯示DVD播放模式畫面。請將光碟以標籤面向上的方向置入。本裝置便會開始播放光碟。

在有連接選購的Alpine DVD播放機時：將光碟置入DVD/Video CD/CD播放機中，播放機便會開始播放。

- 操作畫面會在執行操作作業5秒鐘之後，變更為DVD或VCD模式中的視訊畫面。請按下顯示面板來將操作畫面再度顯示出來。
- 您可以藉由按下[WIDE]來變更顯示模式。關於操作方式，請參見第23頁的“切換顯示模式”。

## 退出光碟

請按下▲。

- 並不會自動播放雙面DVD的反面。請取出光碟，將光碟換面，然後再置入。
- 請勿置入含有導航系統的地圖的光碟。這可能會導致系統損壞。
- 請亦參見第25至28頁的“DVD設定”。
- 如果在插入具有PBC（播放控制）功能的Video CD（影音光碟）後螢幕上顯示▶（播放符號），則觸壓著▶至少2秒即可開始播放。
- 在連接DVD換片機或DVD播放機時，請確實將遙控輸入端線接至本機的遙控輸出端線上。如果連接不正確，即無法執行觸控操作。
- 欲返回先前Video CD播放時的畫面，請先觸點功能導引鍵[P1/2]，再行觸點◀。不過，此項功能會依使用的光碟類型而不盡相同。

## 如果功能表畫面出現的話

在含有播放控制 (PBC) 的DVD與VCD上，功能表畫面可能會自動顯示出來。如果發生此情況的話，請執行下面所說的作業來開始播放光碟。

### 直接操作功能表 (只適用於DVD)

- 1 請直接按下DVD功能表。
- 部份操作功能會因使用的光碟類型以致無法執行。

### 功能表操作 (只適用於DVD)

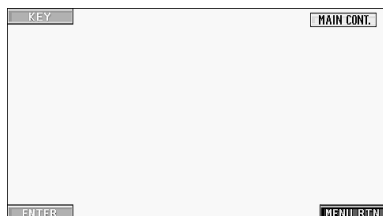

- 1 請按下[KEY]。  
功能表操作模式便會顯示出來。

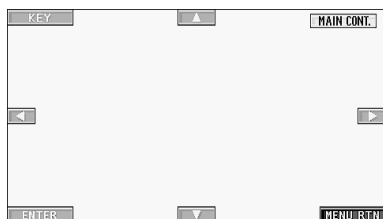

- 2 藉由按下 [▲], [▼], [◀]或[▶]來選擇想要的功能表項目。
- 3 按下[ENTER]來確認選取的項目。

### 數字小型鍵盤輸入操作 (DVD)

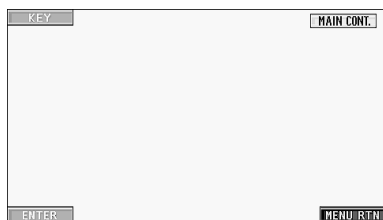

- 1 請按下[KEY]。  
功能表操作模式便會顯示出來。
- 2 再按下[KEY]一次。  
數字小型鍵盤輸入模式便會顯示出來。

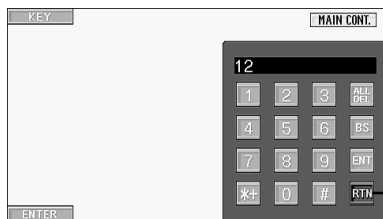

按下[RTN]，關閉數字鍵盤輸入畫面。

- 3 按下想要的數字。
- 4 按下數字小型鍵盤模式畫面上的[ENT]來確認您的選擇。

### 數字小型鍵盤輸入操作 (VCD)

當PBC功能被關閉時 (OFF)，便不會顯示功能表畫面。請將該功能打開 (ON) 來將功能表畫面顯示出來 (請參見第19頁的“開啟或關閉PBC功能”)。

- 1 請在VCD模式中按下[P1/2]來變更功能指引。
- 2 按下[10KEY]。  
數字鍵盤便會顯示出來。
- 3 按下並輸入想要的數字。
- 4 按下[ENT]來確認。

### 顯示最上層功能表畫面 (只適用於DVD)

當DVD含有兩個或更多的標題時，最上層功能表畫面便會顯示出來。

請按下DVD模式主畫面上的 [TOP MENU]。

最上層功能表便會顯示出來。

- 欲執行必要的操作作業，請參見此頁的“如果功能表畫面出現的話”。

### 顯示功能表畫面 (只適用於DVD)

當DVD含有兩個或兩個以上的功能表時，那麼除了顯示主要節目的功能表之外，也會將其他可用的節目的功能表畫面顯示出來。

請按下DVD模式主畫面上的[MENU]。

功能表便會顯示出來。

- 欲執行必要的操作作業，請參見此頁的“如果功能表畫面出現的話”。

### 顯示功能表操作模式畫面 (只適用於DVD)

- 1 請按下DVD模式主畫面上的[P1/2]。

功能指引便會變更。

- 2 請按下[MENU CONT]。

功能表操作模式畫面便會顯示出來。

- 關於更詳細的操作方式，請參見此頁的“如果功能表畫面出現的話”。

## 開啟或關閉PBC功能 (只適用於VCD)

下面將會說明如何打開或關閉VCD的PBC功能（播放控制）。

請按下VCD模式主畫面上的[PBC]。  
連續按下[PBC]便可以開啟及關閉PBC功能。

## 停止播放 (PRE STOP)

在播放時按下停止按鈕來停止播放。停止的位置便會儲存在記憶中。

- 1 請在播放時按下[■]一次。  
“PRE STOP”便會顯示出來。
- 2 在PRE STOP模式中按下[▶/||]。  
便會從之前停止的地方開始播放。
  - 在播放某些光碟時，播放停止的位置可能並不是很精確。

## 停止播放

在播放時按兩次[■]或按住[■]至少2秒鐘。  
“停止 (STOP)”便會顯示出來，並且播放作業也會停止。

- 在停止播放時按下[▶/||]便會從開始的地方開始播放。

## 快速向前 / 快速倒轉

- 1 請在播放時按下[◀◀]（快速倒轉）或[▶▶]（快速向前）。  
當按住1秒鐘以上時，光碟便會以兩倍的速度來快速向前 / 快速倒轉。  
當按住5秒鐘以上時，光碟便會以正常速度8倍的速度來快速向前 / 快速倒轉。
  - 在快速向前 / 快速倒轉時，並不會播放出聲音。
  - 在快速向前 / 快速倒轉時，並不會顯示字幕。不過，所顯示字幕會隨所播放光碟類型而有所不同。
  - 在播放含有播放控制 (PBC) 功能的DVD或VCD時，可能會在快速向前 / 快速倒轉時顯示出功能表畫面。
- 2 停止按下[◀◀]或[▶▶]來回到正常的播放。

## 搜尋章節或曲目開始的位置

請在播放時按下[◀◀]或[▶▶]。  
每按一次此按鈕，便會切換章節 / 曲目，並且開始播放所選擇的章節 / 曲目。

- ▶▶: 按下此按鈕來從下一個章節或曲目開始的位置開始播放。
- ◀◀: 按下此按鈕來從目前的章節或曲目開始的位置開始播放。

• 有些DVD並沒有分章節。

### 補充說明

“章節 (Chapters)” 為DVD上可選擇的影片或音樂的分割。  
“曲目 (Tracks)” 為VCD與音樂CD上可選擇的影片或音樂的分割。

## 播放靜態畫面 (暫停)

- 1 在播放時按下[▶/||]。
- 2 按下[▶/||]來恢復正常播放。
  - 在靜態畫面模式中並不會播放聲音。
  - 在從暫停模式恢復正常播放時，影像與聲音可能會暫時停止。這並不是故障現象。

## 格放播放

- 1 在暫停模式中按下[▶▶]。  
影像便會在您每按一次此按鈕時向前前進一格。
- 2 按下[▶/||]來返回正常模式。
  - 在格放播放時，並不會播放聲音。

## 慢動作播放

- 1 在暫停模式中按下並按住[▶▶]時，便會將播放速度設定為1/8的慢動作播放速度。  
在按住5秒鐘以上時，慢動作播放速度便會切換為正常速度的1/2速度。
- 2 停止按下[▶▶]來暫停，然後按下[▶/||]來繼續播放。
  - 在慢動作播放時並不會播放聲音。
  - 無法以慢動作播放來向後倒轉。
  - 1/2、1/8為概略的播放速度。精確的速度會因為光碟不同而有所不同。

## 章節 / 曲目 / 標題重複播放

請使用此功能來重複播放光碟的標題、章節或曲目。

### DVD

- 1 在播放時按下[P1/2]。
- 2 按下主裝置上的[↶]。  
每按一次此按鈕，便會變更重複模式。

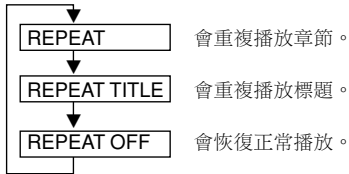

· 顯示畫面會隨著所連接裝置的不同而有所改變。

### Video CD

- 1 在播放時按下[P1/2]。
- 2 在播放時，按下主裝置上的[↶]。  
每按一次此按鈕，便會變更重複模式。

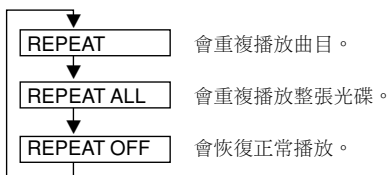

- 顯示畫面會隨著所連接裝置的不同而有所改變。
- 某些有播放控制 (PBC) 功能的VCD無法使用曲目/光碟重複播放模式。這些模式可以在關閉PBC功能之後使用。請參見第19頁的“開啟或關閉PBC功能”。
- 某些光碟無法使用重複播放模式。
- 當連接DVD換片機或是DVD播放機時，步驟一可以省略。

## 搜尋標題編號 (只適用於DVD)

利用DVD電影標題搜尋此項功能，可在DVD上清楚找到位置。

- 1 請在停止播放時按下[P1/2]。  
功能指引便會顯示出來。
- 2 按下[10KEY]。  
數字小型鍵盤輸入模式畫面便會顯示出來。

- 3 按下電影目錄編號，即可輸入想要欣賞的電影標題。  
請參見第18頁的說明來操作數字鍵盤。

- 4 按下[ENT]來確認您的選擇。  
便會從您選擇的標題編號開始播放。
  - 沒有錄製標題編號的光碟無法使用此功能。
  - 在PRE STOP的狀態中，播放作業會從該章節 / 曲目編號開始的位置開始播放。
  - 某些光碟可能無法接受任何操作指令。

## 直接搜尋章節或曲目編號

使用此功能便可以很容易地移到光碟上的章節或曲目開始的位置。

- 1 請在除了停止模式之外的任何模式中按下[P1/2]。  
功能指引便會顯示出來。
- 2 按下[10KEY]。  
數字小型鍵盤輸入模式畫面便會顯示出來。
- 3 按下章節或曲目的編號來輸入您想要播放的章節或曲目。  
請參見第18頁的說明來操作數字鍵盤。
- 4 按下[ENT]來確認您的選擇。  
便會從您選擇的章節或曲目開始播放。
  - 沒有儲存章節或曲目的光碟無法使用此功能。
  - 在有PBC (播放控制) 功能的VCD上，且PBC功能有開啟的情況下，無法執行直接搜尋曲目編號的功能。請確定在開始執行搜尋功能之前，先將PBC功能關閉 (請參見第19頁的“開啟或關閉PBC功能”)。

## 切換角度 (只適用於DVD)

在有以多種角度來拍攝場景的DVD上，可以在播放時切換影片拍攝角度。

- 1 請在播放時按下[P1/2]。  
功能指引便會變更。
- 2 按下[ANGLE]。  
每按下一次此按鈕，便會切換錄製在光碟上的不同拍攝角度。
  - 有時候可能必須要變更角度。
  - 視光碟不同，可以以下面其中一種方式來切換角度。
    - Seamless (無縫式)：會平順地切換角度。
    - Non-seamless (非無縫式)：在切換角度時，會先顯示靜態的影像，然後再切換角度。

## 切換音軌

DVD最多可以有8種不同的音軌。可以在播放時切換不同的音軌。

- 1 請在播放時按下[P1/2]。

## 2 按下[AUDIO]。

每按下一次此按鈕，便會切換錄製在光碟上的不同音軌。

- 所選擇的音軌便會成為每次電源開啟或更換光碟時的預設值。如果光碟中沒有該音軌的話，便會選取光碟的預設語言來替代。
- 並不是所有的光碟都允許在播放時變更音軌。在這樣的情況下，請從DVD功能表中選擇音軌。
- 在播放所選擇的音軌之前，可能會有延遲的現象。

### 含有多個音軌的VCD

## 1 請在播放時按下[P1/2]。

功能指引便會變更。

## 2 按下[AUDIO]。

每按下一次此按鈕，便會依照下面圖示所示的順序來輸出左聲道與右聲道。

AUDIO L/L → AUDIO R/R → AUDIO L/R → AUDIO L/L

## 切換字幕（字幕語言） （只適用於DVD）

在播放有錄製多種語言字幕的DVD時，便可以切換不同字幕的語言；而且也可以隱藏字幕。

## 1 請在播放時按下[P1/2]。

功能指引便會變更。

## 2 按下[SUBT.]。

重複按下此按鈕來依照光碟上字幕語言的錄製順序選擇字幕，或是將字幕關閉（OFF）。

- 在選擇的字幕顯示出來之前，可能會有延遲的現象。
- 並不是所有的光碟都可以在播放時變更字幕。在這樣的情況下，請從DVD功能表來選擇字幕。
- 所選擇的字幕便會成為每次電源開啟或更換光碟時的預設值。如果光碟中沒有該字幕的話，便會選取光碟的預設語言字幕來替代。
- 在播放某些光碟時，即使將字幕關閉，字幕也還是會顯示出來。

### 從光碟功能表來切換

在播放某些光碟時，可以從光碟功能表來切換聲音語言、角度與字幕。

## 1 請按下[MENU]或[TOP MENU]來將功能表顯示出來。

## 2 選取一個項目並確認。

請參見第18頁的“如果功能表畫面出現的話”。

## 顯示DVD/VCD的光碟狀態

請使用下面說明的程序來將目前正在播放的DVD（標題編號、章節編號等等）或VCD（曲目編號等等）的狀態顯示在顯示器上。

## 1 請在播放時按下顯示面板。

操作功能表畫面便會顯示出來。

## 2 在5秒鐘之內按下[MAIN CONT.]。

便會顯示狀態5秒鐘。

# 其他有用的功能

## 調整聲音

按下本裝置上的音量旋鈕（Rotary encoder）。

顯示畫面便會變更為聲音調整（Audio Adjustment）畫面。

聲音調整畫面的顯示範例

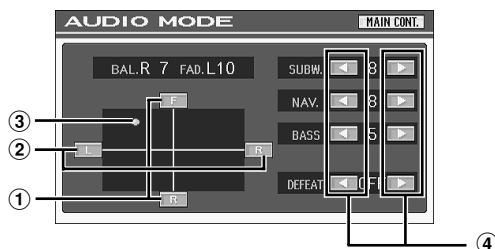

- 1 按下[F]或[R]鍵來調整前置及後置揚聲器之音量。
- 2 按下[L]或[R]鍵來調整左置及右置揚聲器之音量。
- 3 按下並移動[O]鍵來決定個人所需要的設定值。
- 4 按下[◀]或[▶]來調整您想要的音量。

• 按下SYSTEM選擇畫面上的[AUDIO MODE]鍵，將其切換成聲音調整畫面。

### 調整平衡

按下[L]或[R]來調整左右聲道的音量。

設定範圍：L15至R15

### 調整前後平衡（Fader）

按下[F]或[R]來調整前後喇叭的音量。

設定範圍：F15至R15

### 調整重低音的音量

按下SUBW.的[◀]或[▶]來調整重低音輸出的音量。

設定範圍：0至15

• 當您依照“開啟／關閉超重低音揚聲器”（第37頁）中來設定0或180時，便可以調整重低音的音量等級了。

### 調整NAV. LEVEL

按下NAV.的[◀]或[▶]來調整導航預告（navigation interruption）的音量。

設定範圍：0至15

• 當您依照“設置導航中斷”（第30頁）中的說明來開啟NAV.MIX功能時，便可以調此音量了。

### 開啟或關閉DEFEAT

按下DEFEAT的[◀]或[▶]來將之開啟或關閉。

如果您將defeat設定為開啟（ON）的話，MX便會關閉（OFF），而且等化器（EQ）中央頻率也會恢復或回到為最初的設定值。

### 調整低音音量

按下BASS的[◀]或[▶]來調整低頻率低音的音量。

設定範圍：0至11

• 在連接了相容於AMP Link的外接喇叭時（MRD-M301與MRD-M501），便可以調整低音音量了。

續

## 直接調整平衡 / 前後平衡

按下並移動【○】到想要的設定值。

或是按下想要的設定範圍，【○】便會移動到該位置。  
按下平衡的[L]或[R]與前後平衡的[F]或[R]來微調。

## 為光碟 / 收音機電台加上標題

必須拉起手煞車才能存取標題輸入 (Title Input) 模式畫面。如果您嘗試在開車時存取此畫面的話，便會顯示警告訊息——在開車時無法操作 (CAN'T OPERATE WHILE DRIVING.)

您可以為光碟 (CD、VCD) 與收音機電台加上標題。此手冊會說明如何為收音機電台加上標題 (您無法為DVD與MP3/WMA光碟加上標題。)

### 1 啟動收音機模式。

### 2 按下收音機主畫面上的【TITLE】。

標題輸入畫面便會顯示出來。

### 3 按下想要的章節字元符號來輸入。最多可以輸入16個字。

每次按下[A/a/1/+ ]時，便會選取大寫字母、小寫字母、數字然後符號。

#### 標題輸入畫面的顯示範例

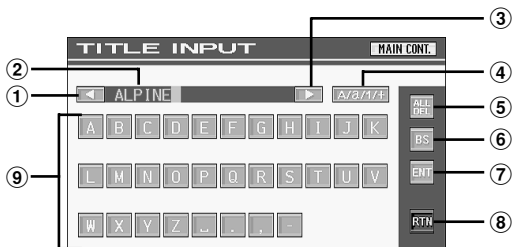

- 1 將游標移動到輸入區域中的左邊
- 2 輸入區域
- 3 將游標移動到輸入區域中的右邊
- 4 在字元與符號之間變更
- 5 您所輸入的都會被刪除
- 6 刪除前一個字元
- 7 確認並儲存您所輸入的標題
- 8 回到前一個畫面
- 9 字元 / 符號表

### 4 按下【ENT】來確認輸入的標題。

顯示畫面便會變更為收音機模式。

- 您可以輸入最多100個收音機電台、CD與VCD的標題。
- 您無法在此裝置上的MP3/WMA檔案上輸入檔案名稱，資料夾名稱與標籤資訊。
- 當記憶空間用完時，便會顯示“資料已滿 (Full Data)”約2秒鐘。這個時候，請按下【ENT】來先將您所輸入的最舊的標題刪除，然後您就可以再輸入一個新的標題。
- 在輸入標題或變更設定模式或顯示模式的設定值之後 (當系統正在自動輸入標題或資料時)，請不要將ignition key (引擎鑰匙, engine key) 轉動為關閉 (OFF)。  
否則，便不可寫入該標題，或者不可變更設定值。

## 光碟搜尋功能

### 1 請在光碟模式中按下功能指引上的【CD】。

便可以開啟光碟搜尋模式，而光碟搜尋清單畫面也會顯示出來。

#### 選擇想要的光碟標籤

請按下▶來直接播放光碟。

當系統為您的光碟準備好一份等級清單之後，便會顯示[<<]或[>>]。請按下[>>]來顯示個別的等級清單畫面。(依照步驟2的說明來進入個別的模式)。

#### 光碟搜尋畫面的顯示範例

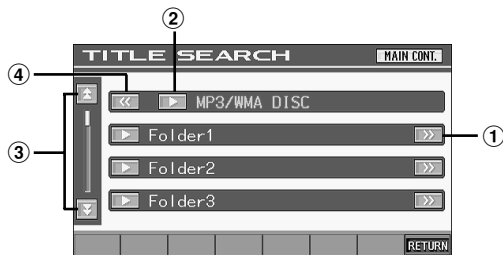

- 1 如果有等級清單的話，便會顯示[>>]。
- 2 藉由按下▶來直接選擇，然後便會播放該光碟 (或資料夾 / 檔案)。
- 3 按下[▲]或[▼]進入清單頁面。
- 4 按下[<<]鍵，返回先前的清單畫面\*。

- 本畫面主要顯示目前所播放光碟，或所外接CD隨身聽或自動換片機上每片光碟的內容清單。
- 如果您沒有為CD或VCD加上光碟標題的話，便會顯示“沒有標題 (NO TITLE)”。

### 2 按下所選擇的光碟標題的[>>]。

便會顯示另一個等級清單。  
請參照下面的模式程序。

#### 內部CD播放機模式

- 1 曲目標題清單\*或曲目清單畫面便會顯示出來。  
\*如果該CD為相容於文字的CD的話。
- 2 按下想要的曲目文字\*或曲目的▶。  
便會播放所選擇的曲目。

#### 內部MP3/WMA播放機 / 外接的相容於MP3的換片機模式

- 1 資料夾清單畫面會顯示出來。  
請選擇一個想要的資料夾，然後按下[>>]。  
(只有在所選擇的資料夾中有檔案時才會顯示[>>]。)  
此檔案清單畫面便會顯示出來。  
• 按下▶來直接播放資料夾。
- 2 按下想要的檔案名稱的▶。  
便會播放所選擇的檔案。

## 後座娛樂功能

後座娛樂功能會獨立地將不同的來源分別傳送到車輛內部的前座與後座。例如，當您在後座聆聽收音機或其他聲音來源的時候，後座乘客便可以透過選購的後座顯示器與耳機來享受觀賞DVD的樂趣。

### 1 按下主要來源畫面上的[SYS.]。

SYSTEM選擇畫面便會顯示出來。

### 2 按下[REAR SELECT]。

後座選擇顯示畫面便會顯示出來。

- 在系統設定 (SYSTEM SETUP) 中的MONITOR OUT 1或2被設定為關閉 (OFF) 時，便無法使用此功能。

### 3 按下您想要的來源 (輔助輸入或內建的DVD) 來設定。

後座 - 1 (REAR.1) :

連接到本裝置的調諧盒 (tuner box) 的AUX OUT端子上的外接顯示器 (如果沒有連接選購的擴充盒 (VPE-S431)的話) , 或是連接到選購的擴充盒 (VPE-S431) 的AUX OUT1端子的外接顯示器。

後座 - 2\* (REAR.2\*) :

連接到選購的擴充盒 (VPE-S431) 的AUX OUT2端子的外接顯示器。

- \* 如果只有連接一部外接顯示器的話，便不會顯示REAR.2\*。  
如果外接顯示器是連接到選購的擴充盒 (VPE-S431) 的話，REAR.2的設定畫面便會顯示出來。

- 按下[OFF]來取消後座娛樂功能。
- 當“設定AUX模式” (第31頁) 被設定為OFF時，輔助來源便不會顯示出來。
- 在AUX IN1、2 MODE中選擇了電視來源時，便會顯示電視。

#### 切換遙控感應器的功能

在使用選購的遙控器來操作時，便可以依照您的喜好來切換外接裝置 (顯示器等等) 的遙控感應器。

### 4 按下[FRONT]、[REAR 1]或[REAR 2]。

有遙控器優先控制權的顯示器便會變更。

FRONT: 本裝置的遙控感應器是有效的。

REAR1: 不論是接至本機視訊盒 (tuner box) 上的 AUX OUT 或接上選購擴充盒 (VPE-S431) 的外接顯示器上的感應器，均可正常運作，同時遙控器亦僅可操作針對這些端子所選擇的來源而已。

REAR2: 連接到選購的擴充盒 (VPE-S431) 的AUX OUT端子的外接顯示器的遙控感應器是有效的，而且遙控器只有在為此端子選擇了訊號來源時才可以操作。

- 當您使用IVA-D300E中內建的DVD在前座顯示器與後座顯示器上觀賞DVD時，後座顯示器的螢幕顯示 (On Screen) 顯示畫面 (PLAY、PAUSE、FAST FWD等等) 並不會顯示出來。
- 如果按下了後座顯示器 (透過顯示器控制線連接到Alpine觸控式面板後座顯示器) 的話，不管遙控器感應器的切換設定值為何，觸控至面板後座顯示器的感應器都會有比遙控器優先的控制權。但是請注意，如果距離上次按下觸控式面板的時間已經超過5秒鐘的話，那麼已經設定為有優先控制權的遙控器的感應器便會有控制權。
- 在連接選購的DVD自動換片機或DVD播放機，以及將遙控器的感應器設定為REAR1或REAR2後，則將無法執行某些觸控鍵的操作 ([■] STOP等)。  
在此情況下，將遙控器的偵測器設定為前方 (FRONT) 。

## 切換顯示模式

在您的車輛停止時，請按下視訊來源畫面上的[**WIDE**]。

每按一次，顯示模式便會依照下列順序來變更：

MODE 1 → MODE 2 → MODE 3 → MODE 4 → MODE 1  
(寬螢幕) (縮放) (劇院) (正常) (寬螢幕)

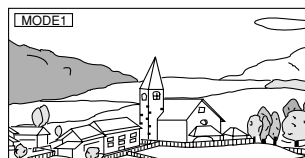

在Mode1 (寬螢幕) 中，顯示器會藉由平均地將影像水平伸展，來將正常影像以較寬的畫面顯示，以符合寬螢幕顯示器的畫面比例。

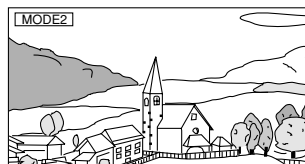

在Mode2 (縮放) 中，顯示器會藉由不均勻地伸展影像，來將正常影像以較寬的畫面顯示，以符合寬螢幕顯示器的畫面比例。影像的中央部分只會稍微的伸展，來讓影像重要的中央位置看起來較自然。

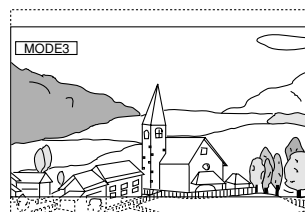

在Mode 3 (劇院) 中，顯示器會藉由將影像向水平及垂直方向伸展，來顯示正常的影像。此模式對於顯示劇院類型的16:9比例的影像來說是很很有用的。

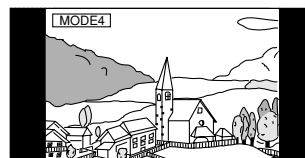

在Mode 4 (正常) 模式中，顯示器會在螢幕中央顯示正常的影像，而影像左右兩邊則會各有一條垂直的黑色色帶。

## 只切換視訊來源（同步化功能）

您可以在聆聽目前收聽的來源時，同時監看另一個視訊來源的影像。

- 1 按下聲音來源畫面上的 **[V.SEL]**。  
VISUAL選擇畫面便會顯示出來。
- 2 按下想要監看的視訊來源。  
視訊來源便會切換為所選擇的來源。

### 取消同步化功能

- 1 按下**V.SEL**。  
VISUAL選擇畫面便會顯示出來。
- 2 按下**[NORMAL]**。  
同步化功能取消。

- 1 按下視訊畫面來顯示主要的控制。
- 2 按下**[MAIN CONT.]**。
- 3 在5秒鐘之內按下**[V.SEL]**。  
VISUAL選擇畫面便會顯示出來。
- 4 按下**[NORMAL]**。  
同步化功能便會取消。

• 如果有連接DVD播放機的話，您就可以接收DVD影像 / 聲音。在連接DVD播放機（DVA5205E）或DVD換片機（DHA-S680E）的情況下：  
按住DVD播放機或DVD換片機內附的遙控器上的**V.OUT**按鈕2秒鐘以上。便會將DVD的影像與聲音輸出。

在連接DVA-5210的情況下：  
按下遙控器（DVA-5210內附的）上的**V.OUT**按鈕來接收DVD影像 / 聲音。

- 當聲音來源是在導航模式中時，便無法使用同步化功能。
- 藉由按下**V.SEL**按鈕2秒鐘以上，便可以取消同步化功能。

## 開啟及關閉熄滅（Blackout）模式

在開啟Blackout模式時，顯示器便會關閉以降低耗電量。額外的電力便可以提高聲音的品質。

- 1 按下主要來源畫面上的**[V.SEL]**。  
VISUAL選擇畫面便會顯示出來。
- 2 按下**[OFF]**。  
Backlit-display部分便會出現。
- 3 再按一次**[OFF]**來取消監視器的背光。
  - 如果在Blackout模式中按下本裝置上的任何按鈕的話，該按鈕的功能便會顯示5秒鐘，以方便您操作該功能，然後便會再回到Blackout模式。

## 設定視覺器（VISUALIZER）

在連接了擴充盒（VPE-S431）時，便可以設定此設定功能。

- 1 按下主要來源畫面上的**[V.SEL]**。  
VISUAL選擇畫面便會顯示出來。
- 2 按下**[VISUALIZER]**。  
視覺器設定畫面便會顯示出來。如果您超過5秒鐘都沒有按下任何按鈕的話，操作顯示按鈕，例如**[MAIN CONT.]**等按鈕，便會消失。
- 3 在操作顯示畫面消失之後按下螢幕畫面（只適用於視訊畫面）。  
VISUALIZER設定模式便會顯示出來。
- 4 在5秒鐘之內按下VISUALIZER的**[◀]**或**[▶]**來選擇想要的模式。  
MODE1至MODE6 / OFF：  
重新叫回擴充盒（VPE-S431）上的製造商的設定模式。  
SCAN：重複顯示MODE1至MODE6的模式。

取消視覺化的功能：  
輕觸視覺選擇螢幕上的**[NORMAL]**按鈕。

- 在“設定視覺效果”（本頁）中選擇關閉（OFF），以及在“連接和設定外接擴充盒”（第30頁）中選擇開啟（ON）時，便可以啟動此設定功能。“設定VISUALIZER模式顯示畫面”（第31頁）。

## 設定視覺效果

在連接了擴充盒（VPE-S431）時，便可以設定此設定功能。

- 1 按下視訊主要來源畫面上的**[V.SEL]**。  
VISUAL選擇畫面便會顯示出來。
- 2 按下**[VISUALIZER]**。  
視覺器的設定畫面便會顯示出來。如果您超過5秒鐘都沒有按下任何按鈕的話，操作顯示按鈕，例如**[MAIN CONT.]**等按鈕，便會消失。
- 3 在操作顯示畫面消失之後按下螢幕畫面（只適用於視訊畫面）。  
VISUALIZER設定畫面便會顯示出來。
- 4 在5秒鐘之內按下V.EFFECT的**[◀]**或**[▶]**來選擇“開啟（ON）”。  
ON：開啟此功能來於連接兩部或更多部的外接顯示器時強化視覺效果。  
選擇OFF來取消此功能。
  - 在選擇了聲音主要來源時，並不會顯示V.EFFECT。
  - 視覺效果設定為ON時，則後顯示器所使用的來源將無法經由本機來變更。
  - 在開車時可能無法執行此設定功能。



# 顯示器設定

## 顯示器設定操作

請遵循下列描述顯示器設定功能中之基本操作的步驟1至4。關於設定功能項目的詳細資訊，請參閱各自的相關章節以獲取詳情。

- 1 按下主要來源畫面的[SYS.]。會顯示SYSTEM選擇畫面。
- 2 按下[MONITOR]。會出現MONITOR畫面。
- 3 按下選取項目的[◀]或[▶]，變更其設定。

設定項目：  
TILT / SLIDE / MONITOR O/C (OPEN/CLOSE)

- 4 按下[RETURN]，返回前一畫面。  
請於設定前，按下[MAIN CONT.]鍵，返回設定操作開始前顯示的主來源畫面。

### 調整顯示器角度

調整顯示器角度（40度到105之間）以獲得最佳視角。

設定項目：TILT  
設定範圍：1至10

- 如果調整時顯示器旁邊有障礙物，請將之去除。
- 畫面顏色將隨某些特定視角而改變。調整畫面角度以獲得最佳視角。
- 如果車子的電池電量過低，變更角度時畫面可能會閃爍。這並非故障。

### 設定顯示器位置

顯示器的位置設定方式有兩種。

設定項目：SLIDE  
設定內容：BACK / FRONT

BACK: 畫面向後滑動。  
FRONT: 畫面向前滑動。

- 如果顯示器被擠壓或是拉扯，您也許不能設定顯示器角度或位置。遇此情況時，請按住OPEN持續2秒鐘儲存顯示器一次，然後再次開啟顯示器。

### 設定顯示器自動開啟 / 關閉

設定項目：MONITOR O / C (OPEN / CLOSE)  
設定內容：MANUAL / FULL / CLOSE

MANUAL: 按下OPEN，手動開啟或關閉顯示器。  
FULL: 在點火開關轉至“ACC”或“ON”位置時，顯示器本身會自動將畫面打開或關閉。  
CLOSE: 當點火開關轉到“OFF”時自動關閉顯示器。

# 設定

## DVD設定

### DVD設定操作

必須先拉下手剎車才能存取DVD模式畫面。在行駛中企圖存取本畫面時會顯示本警告訊息—CAN'T OPERATE WHILE DRIVING（行駛中無法操作）。

只有在取出光碟片後，才可以操作DVD設定。

下列步驟1至5是DVD設定中各項設定項目的基本操作。請參閱相關章節以獲取詳情。

- 1 按下主要來源畫面的[SYS.]。會顯示SYSTEM選擇畫面。
- 2 按下[SETUP]。會出現SETUP畫面。
- 3 按下DVD設定的[>>]。會出現DVD設定畫面。
- 4 按下選取項目的[◀]或[▶]，變更其設定。

設定項目：  
MENU LANGUAGE / AUDIO LANGUAGE / SUBT. LANGUAGE /  
COUNTRY CODE / PARENTAL / DIGITAL OUT MODE /  
OPTICAL OUT / TV SCREEN

#### DVD設定畫面的顯示範例

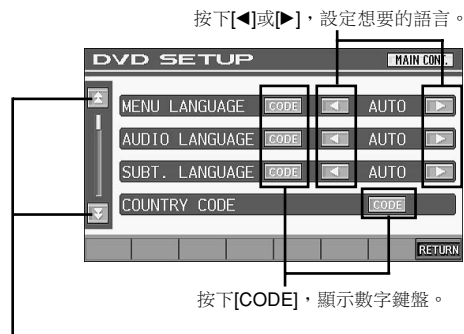

#### 數字鍵盤輸入畫面

如果您想以目前顯示的語言之外的其他語言播放或輸入您的成人鎖定密碼時可使用數字鍵盤。

續

## 5 按下[RETURN]，返回前一畫面。

按下[MAIN CONT.]，返回設定操作開始前顯示的主來源畫面。

- 當您輸入標題或變更DVD模式設定值（系統自動輸入標題或資料時）之後，請勿立即將點火開關（引擎開關）轉到“OFF”。否則輸入的標題將不會被寫入或者設定值也不會變更。

### 變更語言設定

可依您的個人喜好，設定音頻語言、字幕語言和功能表語言。設定之後，這將成為預設值。如果您想一直聽英語發音的話此功能是非常方便的。（在某些光碟片中語言設定可能無效。遇此情況時，預設播放語言採用原廠預設值。）

- 變更設定值時，會覆蓋原先的設定值。在進行變更前請先記錄目前的設定值。即使汽車的電池已被切斷，設定也不會因此而清除。
- 若要暫時變更目前播放光碟片的語言，請從DVD功能表或使用「切換音軌」（第20頁）中的操作說明進行更改。
- 若光碟片不包含選取的語言，則會使用該光碟片的預設語言。

### 設定功能表語言

設定功能表（標題功能表）語言。

設定項目：MENU LANGUAGE

設定內容：AUTO / ENGLISH / GERMAN / FRENCH / JAPANESE / CODE

- 選取“AUTO”時，將顯示錄製的功能表中的主要功能表語言。

### 設定音頻語言

設定揚聲器的音頻語言。

設定項目：AUDIO LANGUAGE

設定內容：AUTO / ENGLISH / GERMAN / FRENCH / JAPANESE / CODE

- 選取“AUTO”時，將顯示錄製的音頻中的主要音頻語言。

### 設定字幕語言

設定顯示在畫面上的字幕語言。

設定項目：SUBT. LANGUAGE

設定內容：AUTO / ENGLISH / GERMAN / FRENCH / JAPANESE / CODE

- 選取“AUTO”時，將顯示錄製的字幕中的主要字幕語言。

#### 以顯示之外的語言播放

- 按下[CODE]。  
顯示數字鍵盤。
- 按下語言代碼的四位數號碼。關於語言代碼，請參閱「語言代碼一覽表」（第52頁）。
- 按下[ENT]，記憶此代碼。

### 變更國家代碼設定

設定分級程度（成人鎖定）時，請設定國家代碼。

設定項目：COUNTRY CODE

設定內容：CODE

- 變更設定值時，會覆蓋原先的設定值。在進行變更前請先記錄目前的設定值。即使汽車的電池已被切斷，設定也不會因此而清除。

- 按下[CODE]。
- 按下[ALL DEL]或[BS]。  
可將所顯示的國家代碼刪除。
- 按下國家代碼的四位數號碼。關於國家代碼，請參閱「地區代碼一覽表」（第53,54頁）。
- 按下[ENT]，記憶此代碼。

### 變更分級程度（成人鎖定）

此功能限制兒童只能觀看適合其年齡的影片。

設定項目：PARENTAL

設定內容：INPUT

- 變更設定值時，會覆蓋原先的設定值。在進行變更前請先記錄目前的設定值。即使汽車的電池已被切斷，設定也不會因此而清除。
- 在未分級的DVD光碟片，即使設定了分級程度，仍無法限制播放。
- 一旦已設定，此分類程度將被儲存於記憶體直到下次變更。若要播放分級程度較高的光碟片或取消成人鎖定，則必須變更設定值。
- 並非所有的DVD都具有成人鎖定功能。若您不確定DVD的功能，請先播放它來確認。請勿讓您認為不適宜操作本機的小孩接觸到DVD光碟片。

- 按下[INPUT]。  
顯示數字鍵盤。
- 在數字鍵盤上輸入四位數密碼。起始預設密碼為1111。  
輸入的密碼顯示為“\*”。
- 按下[ENT]，記憶此代碼。  
會出現PARENTAL畫面。

#### 設定成人鎖定的分級程度

- 按下PARENTAL的[◀]或[▶]將之開啟。
- 按下PARENTAL LEVEL的[◀]或[▶]，選擇分級程度（1到8級）。  
要取消成人鎖定或如果您不要設定分級程度時，請選擇“OFF”。數字愈高，分級程度則愈高。
- 按下[RETURN]，返回前一畫面。

#### 變更密碼

- 按下PASSWORD CHANGE的[INPUT]。  
顯示數字鍵盤。
- 在數字鍵盤上輸入新的四位數密碼。  
請將密碼表收存於安全處，以免忘記。
- 按下[ENT]，記憶此代碼。
- 按下[RETURN]，返回前一畫面。

#### 暫時更改分類程度

某些光碟片可能要求您在播放中更改預設的分類程度設定。在此情況下，“PARENTAL LEVEL CHANGE OK? [YES] / [NO]”（成人鎖定程度已更換）的訊息將出現於顯示畫面中。

如果出現此畫面，請依下列指示變更程度：

- 若要更改成人鎖定程度及播放，請按[YES]。
- 若要在不更改成人鎖定程度的情況下播放，請按[NO]。（按下[NO]時，將以設定為“變更分級程度”（成人鎖定））

## 變更數碼輸出設定值

請依照下列的步驟來設定 IVA-D300E 上的數碼音頻訊號輸出。

**設定項目：** *DIGITAL OUT MODE*

**設定內容：** *AUTO / LPCM*

**AUTO：** 數碼輸出將依據播放的音頻訊號類型自動轉換。

當您要連接數碼音頻處理器和播放杜比數碼音頻時，請務必選擇“*AUTO*”。“*AUTO*”為原廠預設值。

**LPCM：** 錄製於光碟片的音頻信號轉換為48 kHz/16 bit (DVD) 或 44.1 kHz (VCD和音樂 CD) 線形PCM音頻訊號輸出。

### 音頻輸出 / 光學數碼音頻輸出

光碟片	音頻錄製格式		數碼輸出設定	光學數碼音頻輸出 (連接數碼音頻處理器時)	類比音頻輸出 (Ai-NET, RCA 輸出)	
DVD	DTS		AUTO	DTS 初級串流	OK	
			LPCM	LPCM編碼 2ch音路混合 (48kHz/16bit)	OK	
	杜比數碼		AUTO	杜比數碼	OK	
			LPCM	LPCM (48kHz/16bit)	OK	
	線形PCM	48kHz/16bit	AUTO 或 LPCM	LPCM (48kHz/16bit)	OK	
		48kHz/20bit	AUTO 或 LPCM	LPCM (48kHz/16bit)	OK	
		48kHz/24bit	AUTO 或 LPCM	LPCM (48kHz/16bit)	OK	
		96kHz/16bit	AUTO 或 LPCM	LPCM (48kHz/16bit)	OK	
		96kHz/20bit	AUTO 或 LPCM	LPCM (48kHz/16bit)	OK	
		96kHz/24bit	AUTO 或 LPCM	LPCM (48kHz/16bit)	OK	
	MPEG2		AUTO 或 LPCM	LPCM (48kHz/16bit)	OK	
	Video CD	MPEG1		AUTO 或 LPCM	LPCM (44.1kHz)	OK
	音樂 CD	線形 PCM		AUTO 或 LPCM	LPCM (44.1kHz)	OK
DTS		AUTO	DTS初級串流	OK		
		LPCM	LPCM編碼 2ch音路混合 (44.1kHz/16bit)	OK		
MP3	MPEG 音頻 階層3/ 位元率： 32kbps- 320kbps	32kHz/16bit	AUTO或LPCM	LPCM編碼 2ch (32kHz/16bit)	OK	
		44.1kHz/16bit	AUTO或LPCM	LPCM編碼 2ch (44.1kHz/16bit)	OK	
		48kHz/16bit	AUTO或LPCM	LPCM編碼 2ch (48kHz/16bit)	OK	
WMA	Windows Media™ Audio 位元率： 32kbps- 320kbps	32kHz/16bit	AUTO或LPCM	LPCM編碼 2ch (32kHz/16bit)	OK	
		44.1kHz/16bit	AUTO或LPCM	LPCM編碼 2ch (44.1kHz/16bit)	OK	
		48kHz/16bit	AUTO或LPCM	LPCM編碼 2ch (48kHz/16bit)	OK	

## 設定數碼輸出

使用光學數碼輸出線連接音頻處理器時，請依照下列步驟將之設定為“ON”。

**設定項目：**OPTICAL OUT

**設定內容：**OFF / ON

- 然後請將ACC設定為OFF一次，再將它轉為ON。數碼輸出的設定就完成了。

## 設定電視畫面

依據所使用的電視顯示器（後方顯示器）型號用以下步驟修改輸出畫面。本設定也會同時套用到 IVA-D300E上。  
如果未連接後方顯示器，畫面設定值為16:9。

**設定項目：**TV SCREEN

**設定內容：**4:3 LB / 4:3 PS / 16:9

- 在某些光碟片中，可能無法影像設定為選取的畫面大小。（詳情請參閱該光碟封套上的說明）

### 4:3 文字方塊：

當連接至一般4:3大小（普通的電視寬高比）顯示器時請選擇此項。畫面頂部和底部會看見黑色線條（當播放16:9大小的影片時）。這些黑色線條的寬度視播放影片的電影院之原寬高比而有所不同。



### 4:3 全螢幕：

當連接至一般4:3大小的顯示器時請選擇此項。影像將填滿整個電視畫面。然而，因為寬高比的錯誤，最左和最右編的部份影片可能看不見（當播放16:9大小的影片時）。



### 16:9 寬螢幕：

當連接至寬螢幕電視時請選擇此項。此為原廠預設值。



# 一般設定

## 一般設定操作

必須先拉下手剎車才能存取DVD模式畫面。在行駛中企圖存取本畫面時會顯示本警告訊息—CAN'T OPERATE WHILE DRIVING（行駛中無法操作）。

下列步驟1至5是一般設定中各項設定項目的基本操作。請參閱相關章節以獲取詳情。

### 1 按下主要來源畫面的[SYS.]。

會顯示SYSTEM選擇畫面。

### 2 按下[SETUP]。

會出現SETUP畫面。

### 3 按下一般設定的[>>]。

會出現一般設定的畫面。

### 4 按下選取項目的[◀]或[▶]，變更其設定。

**設定項目：**

CLOCK / CLOCK ADJUST / DEMONSTRATION / BEEP /  
AUTO SCROLL / FM CONDITION / PLAY MODE

### 5 按下[RETURN]，返回前一畫面。

請於設定前，按下[MAIN CONT.]鍵，返回設定操作開始前顯示的主來源畫面。

- 當您輸入標題或變更一般設定值（系統自動輸入標題或資料時）之後，請勿立即將點火開關（引擎開關）轉到“OFF”。否則輸入的標題將不會被寫入或者設定值也不會變更。

## 顯示時間

可分別開啟或關閉時中顯示。

**設定項目：** *CLOCK*

**設定內容：** *OFF / ON*

## 設定時間

**設定項目：** *CLOCK ADJUST*

**內層設定項目：** *HOUR / MINUTE / TIME ADJUST*

**設定內容：** *1-12 / 0-59 / RESET*

**HOUR：** 調整小時數。

**MINUTE：** 調整分鐘數。

**RESET：** 如果時鐘顯示時間較晚，且小於30分鐘，分鐘數會是“:00”；大於三十分鐘，小時數會前進一個數字。

- 當關閉電源、按下[RETURN] 或 [MAIN CONT.] 時，會取消時鐘調整模式。

## 展示功能

本機의 展示功能可顯示顯示畫面中各個來源的基本操作。

**設定項目：** *DEMONSTRATION*

**設定內容：** *OFF / ON*

**ON：** 開啟展示模式，顯示基本操作。

**OFF：** 關閉展示模式。

- 展示模式會自動重複顯示直到您關閉此功能為止。

## 聲音（嗶）指導功能

**設定項目：** *BEEP*

**設定內容：** *OFF / ON*

**ON：** 啟動聲音指導模式。

**OFF：** 停用聲音指導模式。按下本機上的任一按鈕時，此指導聲音（嗶）將不會出現。

## 設定標題滾動

如果光碟片中有輸入標題，就可使用滾動顯示。可滾動顯示的有CD內文、資料夾名稱、檔案名稱和標記資訊。

**設定項目：** *AUTO SCROLL*

**設定內容：** *OFF / ON*

**ON：** 開啟自動滾動模式。開啟此模式時將持續重複滾動顯示。

**OFF：** 關閉自動滾動模式。曲目變更時，只滾動顯示一次。

## 設定調諧器的聲音品質

IVA-D300E內建MAX TUNE SQ，創造出最高音質的調諧音頻。此外，您還可以在3個設定中選擇最適合您個人喜好的聲音播放模式。

**設定項目：** *FM CONDITION*

**設定內容：** *NORMAL / HI-FI / STABLE*

**NORMAL：** 標準設定。

**HI-FI：** 高音質優先設定。

**STABLE：** 無噪音優先設定。

## 播放MP3/WMA資料

播放含有音頻資料和MP3/WMA資料的光碟片。

**設定項目：** *PLAY MODE*

**設定內容：** *CD / MP3*

**CD：** 只播放含有音頻資料和MP3/WMA資料的光碟片上的之音頻資料。

**MP3：** 只播放含有音頻資料和MP3/WMA資料的光碟片上的之MP3/WMA資料。

- 開始設定前，請取出光碟片。
- 使用MP3相容的CD自動換片機時，無法應用本項設定。

# 系統設定

## 系統設定操作

必須先拉下手剎車才能存取系統模式畫面。在行駛中企圖存取本畫面時會顯示本警告訊息—CAN'T OPERATE WHILE DRIVING (行駛中無法操作)。

下列步驟1至5是系統設定中各項設定項目的基本操作。請參閱相關章節以獲取詳情。

- 1 按下主要來源畫面的[SYS.]。會顯示SYSTEM選擇畫面。
- 2 按下[SETUP]。會出現SETUP畫面。
- 3 按下SYSTEM SETUP的[>>]。會出現SYSTEM設定的畫面。
- 4 按下選取項目的[◀]或[▶]，變更其設定。

### 設定項目：

IN INT. MUTE / IN INT. ICON / NAV. IN / NAV. MIX / EXPANSION BOX\*1 / VISUALIZER\*2 / AUX IN-1 / AUX IN-2\*2 / AUX IN-3\*2 / MONITOR OUT-1 / MONITOR OUT-2\*2 / CAMERA IN / V.SEL KEY / A. PROC TYPE

\*1 本項設定可適用連接有外接擴充盒 (VPE-S431) 時。

\*2 為擴充盒設定為ON時顯示。

- 5 按下[RETURN]，返回前一畫面。

按下[MAIN CONT.]，返回設定操作開始前顯示的主來源畫面。

- 當您輸入標題或變更系統模式 (系統自動輸入標題或資料時) 之後，請勿立即將點火開關 (引擎開關) 轉到物“OFF”。否則輸入的標題將不會被寫入或者設定值也不會變更。

### 設定外接裝置中斷模式

如果IVA-D300E連接了Alpine Ai-NET中斷盒 (NVE-K200)，將可讓另一輔助來源中斷目前的音頻來源。例如，可使用此功能讓電視的聲音中斷CD或DVD的播放。當語音導覽出現時，CD/DVD播放器會自動變為靜音。要獲取詳細資訊，請參閱NVE-K200的使用者手冊。

#### 設定項目：IN INT. MUTE

#### 設定內容：OFF / ON

OFF：在中斷模式時可以調整音量。

ON：不會輸出聲音。會顯示在「設定中斷圖示的顯示」中所設定的圖示。

- 要使用此功能自動操作，連接的輔助裝置必須有負極觸發器的中斷線。否則就需要附加一個別獨立的開關來手動切換此功能。

### 設定中斷圖示的顯示

本機可顯示外接裝置的圖示，例如當電話進來時會顯示一個電話圖示告訴您有來電。

#### 設定項目：IN INT. ICON

#### 設定內容：INT / TEL

INT：INT圖示會出現在顯示畫面上。

TEL：當外部裝置 (電話) 傳送中斷訊號時，電話圖示會出現在顯示畫面上。

### 設定導航模式

當您連接選購的導航設備時，請將它設為ON。

#### 設定項目：NAV. IN

#### 設定內容：OFF / ON

ON：顯示導航來源。

OFF：不顯示導航來源。和導航相關的設定無法在本機上做更改。

### 設置導航中斷

連接Alpine導航系統至IVA-D300E時，導航系統的語音導覽會和廣播或CD播放的聲音混在一起。

#### 設定項目：NAV.MIX

#### 設定內容：OFF / ON

OFF：導航中斷模式關閉。

ON：導航中斷模式開啟。

要調整導航中斷音量，可在開啟它之後調整21頁的「調整聲音」中的NAV.LEVEL。

- 在導航指引進行時，可以同時調整它的音量。當導航指引結束時，音量會回復至前一個畫面的音量。有個例外是如果連接至導航時，其音量比目前設定音量還低，則會以在導航指引進行中所設的音量來重設為目前的音量。(連接導航指引時音量不會變大。)
- 只有在系統的NAV.IN清單畫面設為ON時，此設定值才生效。
- 連接PXA-H510或PXA-H900時，不會受本機設定的NAV.MIX值所影響。

### 連接和設定外接擴充盒

連接選購的擴充盒 (VPE-S431) 時，必須設定此功能。

#### 設定項目：EXPANSION BOX

#### 設定內容：OFF / ON

OFF：未連接擴充盒 (VPE-S431) 時選取。

ON：連接擴充盒 (VPE-S431) 時選取。

## 設定VISUALIZER模式顯示畫面

在VISUAL選擇畫面上顯示出VISUALIZER的來源名稱時，請選取此顯示畫面。

請注意只有在連接了選購的擴充盒（VPE-S431）時，才能使用此設定值。

**設定項目：** VISUALIZER

**設定內容：** OFF / ON

**OFF：** “VISUALIZER”和來源名稱沒有顯示在VISUAL選擇畫面上。

**ON：** “VISUALIZER”和來源名稱顯示在VISUAL選擇畫面上。

## 設定AUX模式

**設定項目：** AUX IN-1, 2, 3

**設定內容：** OFF / ON

**OFF：** 未顯示AUX來源。

**ON：** 顯示AUX來源。

- 連接選購的DVD播放器或DVD自動換片機，不會顯示OFF。
- 選取OFF時，與AUX相關的設定無法在本機上做更改。
- 連接DVD播放器或DVD自動換片機至AUX IN 1時，EXT. DVD的字樣會顯示在畫面上。兩者都連接時，AUX IN 1顯示的是EXT. DVD而AUX IN 2顯示的是DVD CHG。
- AUX IN 2, 3 只有在連接了外接擴充盒（VPE-S431）時才會顯示。

## 命名外接裝置

連接了一個以上的外接裝置時，您可以為每一個裝置命名（至多三個）。在「設定AUX模式」中設定ON之後，按下AUX IN 1到3中任一個的[>>]按鈕，就可以開始命名了。

**設定項目：** NAME

**設定內容：** AUX / VCR / GAME-1,2 / TV / NAV.

- 畫面顯示的會是選取的來源名稱，而不是AUX來源名稱。選取來源時，會出現AUX模式功能導引。
- 只有AUX IN-3 MODE可以命名為“NAV.”。選取AUX模式時，“NAV.”會作為來源名稱顯示。  
在您檢視後顯示器上的導航畫面時，建議可採用本項設定。不過，本項設定僅有接用Alpine導航系統（除RGB導航外）時適用。
- 只有在連接Alpine電視調諧器時您才可以操作本機所顯示的功能導引。

## 調整外接輸入音量

在「設定AUX模式」中設定ON之後，按下AUX IN 1到3中任一個的[>>]按鈕，就可以開始命名了。

**設定項目：** LEVEL

**設定內容：** LOW / HIGH

**LOW：** 降低外接輸入音量。

**HIGH：** 增加外接輸入音量。

## 切換視覺輸入訊號

在「設定AUX模式」中設定ON之後，按下AUX IN 1到3中任一個的[>>]按鈕，就可以開始命名了。

**設定項目：** SIGNAL

**設定內容：** NTSC / PAL

- 可變更視覺輸入類型。

## 設定外接顯示器輸出

當您使用後方輸入功能（第23頁）時，請將此處設為ON。

**設定項目：** MONITOR OUT-1, 2

**設定內容：** OFF / ON

**ON：** 設定連接的外接顯示器設為ON時，遙控器就可以使用了。

**OFF：** 當MONITOR OUT 1或2設為OFF時，只有一個顯示器可以用後方輸入功能來設定。當MONITOR OUT 1和2都設為OFF時，顯示在SYSTEM選擇畫面中的REAR SELECTION將無法使用。

- 當三十頁所述的「連接和設定外接擴充盒」是設定為ON時，「MONITOR OUT-2」（第二組顯示輸出）便會顯示。

## 設定後方相機

連接後方相機時，後方影像會輸出至畫面中。

**設定項目：** CAMERA IN

**設定內容：** OFF / NTSC/PAL

**NTSC/PAL：** 即使排檔沒打到倒車檔（R），按下V.SEL並選取照相機來源就可以輸出後方影像。

**OFF：** 不會輸出後方影像。

- 換到倒車檔（R）就可以輸出後方影像。  
本功能只有連接正確的倒車線時才有效。

## 設定視覺模式

此設定會改變本機V.SEL按鈕的功能。

**設定項目：** V.SEL KEY

**設定內容：** V.SEL / NAV.

**NAV.：** 按下V.SEL，直接切換至導航畫面。（僅連接有Alpine選購RGB導向裝置時適用）

**V.SEL：** 按下V.SEL以恢復VISUAL選擇畫面。

## 外接音頻處理器的光學數碼輸入選擇

切換此設定前，請先確認「設定數碼輸出」（第28頁）中的“OPTICAL OUT”已設為ON。

**設定項目：** A.PROC TYPE

**設定內容：** PXA-H510 / OTHER

**PXA-H510：**

連接PXA-H510時使用。

請連接光學數碼輸入連接頭至DVD播放器的連接頭。

**OTHER：**

經由PXA-H510之外的光學數碼纜線連接任何音頻處理器時使用。

請連接光學數碼輸入連接頭至Head本機的連接頭。

- 在輸入選擇完成後，請將點火開關轉至OFF再轉回ON。此時個人光學數位輸入的設定便已完成。

# 顯示畫面設定

## 顯示畫面操作

必須先拉下手剎車才能存取顯示畫面模式畫面。在行駛中企圖存取本畫面時會顯示本警告訊息—CAN'T OPERATE WHILE DRIVING（行駛中無法操作）。

下列步驟1至5是顯示畫面設定中各項設定項目的基本操作。請參閱相關章節以獲取詳情。

- 1 按下主要來源畫面的[SYS.]。會顯示SYSTEM選擇畫面。
- 2 按下[SETUP]。會出現SETUP畫面。
- 3 按下DISPLAY SETUP的[>>]。會出現顯示畫面設定的畫面。
- 4 按下選取項目的[◀]或[▶]，變更其設定。

**設定項目：**  
DIMMER / DIMMER LOW LEVEL / BACKGROUND / AUTO BACKGROUND / FONT TYPE / FONT COLOR / TOUCH PANEL / SCREEN ALIGNMENT

- 5 按下[RETURN]，返回前一畫面。  
按下[MAIN CONT.]，返回設定操作開始前顯示的主來源畫面。
- 當您輸入標題或變更顯示畫面模式設定值（系統自動輸入標題或資料時）之後，請勿立即將點火開關（引擎開關）轉到“OFF”。否則輸入的標題將不會被寫入或者設定值也不會變更。

### 照明控制

所產生背光是由液晶面板內建的螢光燈所負責供應。「亮度控制」可按車內光線條件對背光亮度進行調整，讓您看得更加清楚。

**設定項目：** DIMMER  
**設定內容：** OFF / ON / AUTO

- OFF：關閉自動光度調整模式，使顯示器其背光亮度保持明亮。
- ON：保持顯示器其背光亮度晦暗。
- AUTO：自動調整顯示器的背光照明亮度至符合車內的亮度。然而，在關閉顯示器的狀態下設定為AUTO時，此鍵的燈光在車頭燈打開後才會亮起。（本項功能在本機的燈光線未接上時不會有任何作用）

### 調整背光的最小亮度

您可以調整背光的亮度為低（LOW）。例如，此功能可用於在夜間行駛時變更螢幕亮度。

**設定項目：** DIMMER LOW LEVEL  
**設定內容：** -15 至 +15

您可以在最小（-15）和最大（+15）之間調整亮度。當亮度調至最小或最大時，顯示畫面會出現“MIN”或“MAX”。

### 調整背景結構

你有五種不同的預設背景結構可以選擇。

**設定項目：** BACKGROUND  
**設定內容：** MODE 1 至 5

- 在您選擇播放本機內置以外的碟片，以及將內置碟片選擇播放連接本機的后顯示器上時，便無法從本機上來正常顯示整個背景特徵。
- 螢幕上出現錯誤訊息（ERROR, HI-TEMP等）時，由本項設定所選擇的背景特徵將無法於本機上作正常顯示。

### 設定自動背景結構

開啟自動背景結構捲動，自動變更背景結構。背景結構會在每次關閉和重新開啟點火開關時變更（五種結構）。

**設定項目：** AUTO BACKGROUND  
**設定內容：** OFF / ON

- ON：開啟自動背景結構捲動模式。在每次關閉和重新開啟點火開關時背景結構會如下所示捲動：  
MODE1 → MODE2 → MODE3 → MODE4 →  
MODE5 → MODE1
- OFF：關閉自動背景結構捲動模式。

### 設定字型

您可以選擇給主要顯示畫面使用的文字（文字以及標識資訊等等）字型。

**設定項目：** FONT TYPE  
**設定內容：** FONT 1 / FONT 2

- FONT1：選取粗體字型。
- FONT2：選取圓字型。

### 切換字型背景顯示顏色

你有五種不同的預設字型背景可以選擇（來源標題、捷徑顯示畫面等等）。

**設定項目：** FONT COLOR  
**設定內容：** MODE 1 至 MODE 5

### 開啟或關閉觸控面板震動功能

操作時您可以切換觸控面板的ON或OFF。



**設定項目：** TOUCH PANEL  
**設定內容：** NORMAL / FORCE

- NORMAL：操作時關閉震動。
- FORCE：操作時開啟震動。

### 調整觸控面板

當LCD上的顯示畫面位置和觸控板上的觸控點不一致時，就必須進行調整。

**設定項目：** SCREEN ALIGNMENT  
**設定內容：**  / RESET

- 1 按下SCREEN ALIGNMENT的[>>>]。會出現調整畫面。
- 2 準確地按下畫面左下角的標誌。畫面會變更為調整畫面。
- 3 準確地按下畫面右上角的標誌。按下後就完成調整，並返回至顯示畫面設定模式畫面。

- 如果您觸碰到以外的地方，請按下[RESET]將調整畫面回復至起始設定值。
- 如果您按下調整畫面中的[RETURN]，會取消所有調整且會回復顯示畫面設定畫面。



# i-Personalize™

## 媒體擴充器功能

### 設定MX模式

必須先拉下手剎車才能存取音頻處理器i-Personalize模式畫面。在行駛中企圖存取本畫面時會顯示本警告訊息—CAN'T OPERATE WHILE DRIVING（行駛中無法操作）。

MX（Media Xpander，媒體擴充器）可使人聲或樂器的聲音從音樂來源中與其他聲音有所區別。即使有很多路上的噪音，車內仍可清晰地重製廣播節目、音樂CD和MP3的音樂。

- 1 按下**主要來源畫面**的**[SYS.]**。  
會顯示SYSTEM選擇畫面。
- 2 按下**[i-Personalize]**。  
畫面會變更為i-Personalize。
- 3 按下**MEDIA XPANDER**的**[◀]或[▶]**，將MX切換為ON或OFF。  
OFF：所有音樂來源的MX模式都關閉。  
ON：開啟選取的MX模式。
- 4 設為ON之後，按下**[>>]**。  
畫面會變更為Media Xpander設定畫面。
- 5 按下**想要的MX模式**的**[◀]或[▶]**。  
可以調整音頻來源的音量。  
**MX CD (OFF, CD 1至3)**  
處理未壓縮音樂CD資料的大量資訊，重製後的聲音更加清晰。  
**MX COMPRESS MEDIA (OFF, CMPM1至3)**  
更正資料壓縮時省略掉的資訊，重製出接近原始音質、平衡良好的聲音。  
**MX FM (OFF, FM1至3)**  
接收高頻率的媒體，可使所有頻道的聲音更清晰且平衡良好。  
**MX DVD (OFF, MOVIE 1至2)**  
視頻的對話部分會更清晰。  
(DVD MUSIC)  
包含大量資料的光碟片，例如音樂光碟片。MX可使用這些資料正確地重製聲音。  
**MX AUX 1至3 (OFF, MP3, MOVIE, MUSIC)**  
選擇與所連接的媒體一致的MX模式（MP3、MUSIC或MOVIE）。

### 6 按下**[RETURN]**，返回前一畫面。

- 選取OFF時，每個MX模式的MX效果會關閉。
- 每個音樂來源，例如廣播、音樂CD和MP3，都有自己的MX設定。
- AUX只有在「設定 AUX 模式」（第31頁）中選擇了ON才會顯示。
- 當MX為開啟時，MX模式不會作用在AM radio上。
- COMPRESS MEDIA適用於MP3/WMA、MMD。
- 如果本機連接的音頻處理器具有MX功能，例如PX-A-H700等，則MX的處理功能可套用到此音頻處理器上。在這樣的情形下需要調整此音頻處理器。詳細資訊請參閱該音頻處理器的使用者手冊。
- 當Defeat設定為ON時，無法使用此功能。

## 低音引擎功能

### 設定低音引擎

下列步驟1至6是低音引擎設定中各項設定項目的基本操作。請參閱相關章節以獲取詳情。

- 1 按下**主要來源畫面**的**[SYS.]**。  
會顯示SYSTEM選擇畫面。
- 2 按下**[i-Personalize]**。  
會顯示i-Personalize畫面。
- 3 按下**BASS ENGINE**的**[>>]**。  
畫面會變更為Bass Engine。
- 4 按下**所需要Bass Engine設定項目**的**[>>]**。  
**設定項目：**  
BASS MAX EQ ↔ P-EQ ↔ BASS FOCUS ↔ T.CORR (TIME CORRECTION) ↔ X-OVER ↔ SUBWOOFER
- 5 按下**選取之設定項目**的**[◀]或[▶]**，然後變更其設定。  
• 當設定完成，建議將其儲存於記憶體內。
- 6 按下**[RETURN]**。  
返回前一畫面。

### 選擇Bass EQ模式（原廠預設值）

有10種原廠預設的等化器設定值可用在不同的音樂來源上。

**設定項目：** BASS MAX EQ

**設定內容：** FLAT / ROCK / POPS / JAZZ / ELECTRIC / HIPHOP / EASY / COUNTRY / CLASSIC / NEWS / CUSTOM \*

\* 相關內容可於參數等化器內進行調整。

## 調整、儲存及回復參數等化器

圖形式等化器的頻帶是固定的。這使得要在特定的頻率中更正並去除不想要的高低頻變得非常困難。參數等化器的中間頻率可以調整至這些特定的頻率。然後，可以分別微調頻寬 (Q) 和音量，達到您要的更正效果。此參數等化器功能為熱愛高音質的行家的進階工具。

設定項目：P-EQ

內層設定項目：HIGH / MID-HIGH / MID-LOW / LOW

設定內容：FREQ / LEVEL / Q

- 1 按下 P.EQ 的 [>>]。  
畫面變更為 P-EQ 設定畫面。
- 2 按下想要的項目，進行調整。

FREQ：調整中央頻率。

LEVEL：調整音量。

Q：調整頻寬 (Q)。

- 3 完成上述步驟2中必要的調整之後，請按下與想要的頻道對應的 [◀] 或 [▶]。

中央頻率

HIGH : 10kHz, 12.5kHz, 15kHz

MID-HIGH : 500Hz, 700Hz, 1kHz, 2kHz, 4kHz,  
6kHz

MID-LOW : 100Hz, 150Hz, 200Hz

LOW : 40Hz, 60Hz, 90Hz

音量 : ±12

頻寬 (Q) : HIGH : 1.0 (目前指定的寬無法調整至 HIGH)  
MID-HIGH : 1.0, 2.0, 3.0  
MID-LOW : 1.0, 1.5, 2.0  
LOW : 1.0, 2.0, 3.0

• 在您設定參數等化器時，低音等化器設定內容會調整為 "CUSTOM." (自訂)。

- 4 調至另一個頻道時，請重複上面的步驟2和3。
- 5 按下 [RETURN]，返回前一畫面。

### 儲存調整的內容

下列操作接在上述的步驟5之後執行。

- 6 按下 [MEMORY]。
- 7 然後在5秒鐘內，按下 BASS ENGINE 畫面中的 [P.SET1] 到 [P.SET6] 之間的任一個預設按鈕。

• 在 P.SET 號碼上的儲存內容在下一個重設操作動作以及拔除電池線之後仍然會被保留。  
• 在低音引擎內每個設定項目的調整 / 設定內容，可儲存於各個預設鍵內 (1到6鍵)。

### 回復已調整和儲存的內容

下列操作接在前面的步驟5之後執行。

- 6 按下 BASS ENGINE 畫面中的 [P.SET1] 到 [P.SET6] 之間的任一個預設按鈕。  
會回復已調整和儲存的內容。

• 前四個步驟中無法調整鄰近頻道的頻率。  
• 當 Defeat 設定為 ON 時，無法使用此功能。

## 關於時間更正

車內的聆聽者與揚聲器之間的距離由於車內環境的特殊情況而有很大的不同。這些聆聽者與揚聲器間的不同距離造成聲音與頻率的變化。這是由於聲音抵達聆聽者左右耳的延遲時間的不同所造成的。要更正這種現象，IVA-D300E 可以延遲最靠近聆聽者的揚聲器音頻訊號的傳送時間。這可以有效達成與增加揚聲器之間距離一樣的聆聽效果。聆聽者可坐在離左右揚聲器一樣距離的位置並聆聽到最佳效果。每個揚聲器只需調整10公分的距離就可以達成此效果。

### 範例一. 聆聽位置：左前座

調整左前方揚聲器的時間更正層級至高值，並調整右後方揚聲器至零或低值。

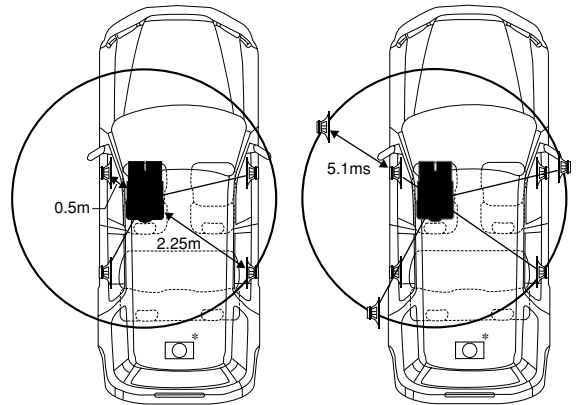

### 提示

#### \* 超重低音揚聲器

您無法變更超重低音揚聲器的時間更正值，但是您可藉由調整前置及後置揚聲器的時間更正值將超重低音揚聲器的發聲位置設定到前面。

詳細資訊，請參閱第36頁的「提示」。

我們在此計算上圖中左前揚聲器的時間更正值。

#### 狀況：

最遠的揚聲器—聆聽位置：2.25m (88-9/16")

左前方揚聲器—聆聽位置：0.5m (19-11/16")

計算值  $L = 2.25m - 0.5m = 1.75m$  (68-7/8")

時間更正 =  $1.75 \div 343^{**} \times 1000 = 5.1$  (ms)

\*\* 聲音速度：20°C 時 343m/s (765mph)

因為聆聽位置與每一個揚聲器之間的距離不同，所以聲音聽起來會不平衡。

左前方揚聲器與右後方揚聲器的距離是 1.75m (68-7/8")。

時間更正會消去聲音到達聆聽者位置的時間差異。

左前方揚聲器被更正了 5.1ms，所以它傳出來的聲音可以和其他揚聲器的聲音同時抵達聆聽者的位置。

也就是說，調整左前方揚聲器的時間更正值為 5.1ms 讓它變成與最遠的揚聲器跟聆聽者的距離一樣遠。

### 範例二. 聆聽位置：所有座位

將每個揚聲器的時間更正層級調整到幾乎一致。

- 1 坐定聆聽位置 (例如：駕駛座等)，並測量頭部與各個揚聲器之間的距離 (單位：米)。
- 2 計算與最遠的揚聲器及其他揚聲器之間距離的差異。  
 $L = (\text{與最遠的揚聲器的距離}) - (\text{與其他揚聲器的距離})$
- 3 以聲音速度 (20°C 時 343m/s (765 mph)) 去除不同揚聲器間所計算出來的距離。這些值是不同的揚聲器的時間更正值。

## 調整、儲存及回復Bass Focus (低音凝聚) 功能

設定項目：**BASS FOCUS**

設定內容：**0-99**

前一後 / 左一右等四個揚聲器的傳送時間差異可以調整為同一個值。將0到99的步驟設一起始延遲值為0.1 m，就可以調整音頻的時間更正值。

- 1 按下 BASS FOCUS 的[>>>]。
- 畫面會變更為BASS FOCUS設定畫面。
- 2 按下前、後、左、右等四個揚聲器的[◀]或[▶]，設定它們的步驟序號。
- 3 重複上述的步驟2，設定另一個頻道（或揚聲器）。
- 4 按下[RETURN]，返回前一畫面。

• 任何手動更改的時間更正值也會影響低音對焦的更正值。

## 儲存調整後內容

以下操作為隨著上述的步驟4之後執行。

- 5 按下[MEMORY]。
  - 6 請在5秒內，按下低音引擎畫面上由[P.SET 1]至[P.SET 6]的任何一個預設鍵。
- 所調整的內容隨即依照您所點選的P.SET號碼加以儲存。

- 依P.SET號碼儲存的內容即使在隨後的預設操作或者將電瓶電源線脫離，亦可保存不會加以刪除。
- 在低音引擎內每個設定項目的調整 / 設定內容，可儲存於各個預設鍵內（1到6鍵）。

## 叫出調整及儲存後內容

以下操作為隨著上述的步驟4之後執行。

- 5 按下低音引擎畫面上由[P.SET 1]至 [P.SET 6]的任何一個預設鍵。
- 叫出調整及儲存後的內容。

時間差表

步驟序號	時間差 (ms)	距離公分(英吋)	步驟序號	時間差 (ms)	距離公分(英吋)
0	0.0	0.0	51	5.1	174.9 (68-7/8")
1	0.1	3.4 (1-3/8")	52	5.2	178.4 (70-1/4")
2	0.2	6.9 (2-3/4")	53	5.3	181.8 (71-9/16")
3	0.3	10.3 (4-1/16")	54	5.4	185.2 (72-7/8")
4	0.4	13.7 (5-3/8")	55	5.5	188.7 (74-1/4")
5	0.5	17.2 (6-13/16")	56	5.6	192.1 (75-5/8")
6	0.6	20.6 (8-1/8")	57	5.7	195.5 (77")
7	0.7	24.0 (9-7/16")	58	5.8	198.9 (78-5/16")
8	0.8	27.4 (10-13/16")	59	5.9	202.4 (79-11/16")
9	0.9	30.9 (12-3/16")	60	6.0	205.8 (81")
10	1.0	34.3 (13-1/2")	61	6.1	209.2 (82-3/8")
11	1.1	37.7 (14-13/16")	62	6.2	212.7 (83-3/4")
12	1.2	41.2 (16-1/4")	63	6.3	216.1 (85-1/16")
13	1.3	44.6 (17-9/16")	64	6.4	219.5 (86-3/8")
14	1.4	48.0 (18-7/8")	65	6.5	223.0 (87-3/4")
15	1.5	51.5 (20-1/4")	66	6.6	226.4 (89-1/8")
16	1.6	54.9 (21-5/8")	67	6.7	229.8 (90-1/2")
17	1.7	58.3 (22-15/16")	68	6.8	233.2 (91-13/16")
18	1.8	61.7 (24-1/4")	69	6.9	236.7 (93-3/16")
19	1.9	65.2 (25-5/8")	70	7.0	240.1 (94-1/2")
20	2.0	68.6 (27")	71	7.1	243.5 (95-7/8")
21	2.1	72.0 (28-3/8")	72	7.2	247.0 (97-1/4")
22	2.2	75.5 (29-11/16")	73	7.3	250.4 (98-9/16")
23	2.3	78.9 (31-1/16")	74	7.4	253.8 (99-7/8")
24	2.4	82.3 (32-3/8")	75	7.5	257.3 (101-1/4")
25	2.5	85.8 (33-3/4")	76	7.6	260.7 (102-5/8")
26	2.6	89.2 (35-1/8")	77	7.7	264.1 (104")
27	2.7	92.6 (36-7/16")	78	7.8	267.5 (105-5/16")
28	2.8	96.0 (37-3/4")	79	7.9	271.0 (106-11/16")
29	2.9	99.5 (39-13/16")	80	8.0	274.4 (108-1/16")
30	3.0	102.9 (40-1/2")	81	8.1	277.8 (109-3/8")
31	3.1	106.3 (41-7/8")	82	8.2	281.3 (110-3/4")
32	3.2	109.8 (43-1/4")	83	8.3	284.7 (112-1/16")
33	3.3	113.2 (44-9/16")	84	8.4	288.1 (113-1/16")
34	3.4	116.6 (45-7/8")	85	8.5	291.6 (114-3/4")
35	3.5	120.1 (47-5/16")	86	8.6	295.0 (116-1/8")
36	3.6	123.5 (48-5/8")	87	8.7	298.4 (117-1/2")
37	3.7	126.9 (49-15/16")	88	8.8	301.8 (118-13/16")
38	3.8	130.3 (51-5/16")	89	8.9	305.3 (120-3/16")
39	3.9	133.8 (52-11/16")	90	9.0	308.7 (121-1/2")
40	4.0	137.2 (54")	91	9.1	312.1 (122-7/8")
41	4.1	140.6 (55-3/8")	92	9.2	315.6 (124-1/4")
42	4.2	144.1 (56-3/4")	93	9.3	319.0 (125-9/16")
43	4.3	147.5 (58-1/16")	94	9.4	322.4 (126-7/8")
44	4.4	150.9 (59-3/8")	95	9.5	325.9 (128-5/16")
45	4.5	154.4 (60-3/4")	96	9.6	329.3 (129-5/8")
46	4.6	157.8 (62-1/8")	97	9.7	332.7 (131")
47	4.7	161.2 (63-7/16")	98	9.8	336.1 (132-5/16")
48	4.8	164.6 (64-3/4")	99	9.9	339.6 (133-11/16")
49	4.9	168.1 (66-3/16")			
50	5.0	171.5 (67-1/2")			

## 低音對焦設定的範例

- 1 在步驟15將左前方和右前方的揚聲器的更正值輸入之後，左前方和右前方的揚聲器的時間差會變為1.5ms。

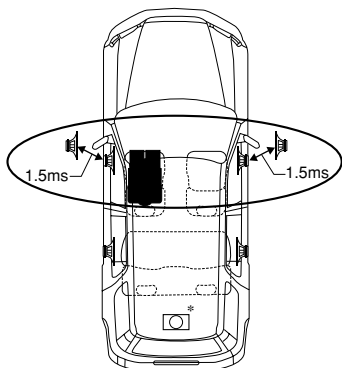

- 2 將左前方和左後方的揚聲器都輸入步驟15的更正值之後，左前方揚聲器的時間差變為3.0ms\*\*而左後方揚聲器則為1.5ms。

\*\*因為已在步驟1將左前方揚聲器的時間差設為1.5ms，所以附加的步驟15的更正值會使左前方揚聲器的時間差變為3.0ms。

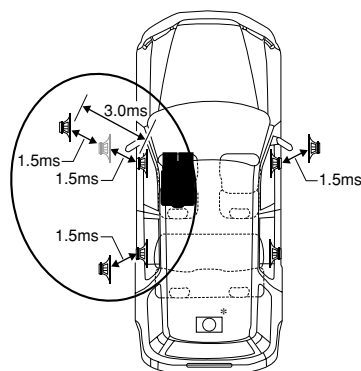

### 提示

#### \* 超重低音揚聲器

延遲（開啟旋鈕解碼器）左前方和右前方的揚聲器音頻訊號，設定超重低音揚聲器的發聲位置為前方。這樣子會使左前方和右前方的揚聲器以及超重低音揚聲器的發聲位置與駕駛人的距離一致。執行完以上的動作後，您就可以通過延遲時間來改變左右揚聲器的位置。

## 調整、儲存及回復時間更正值

執行下列的步驟之前，請參閱第34頁的「關於時間更正」。

設定項目：**T.CORR (TIME CORRECTION)**

設定內容：**0.0-9.9**

- 1 按下T.CORR的[>>]。
- 2 按下想要的揚聲器的[◀]或[▶]，調整時間更正值（0.0到9.9）。
- 3 重複上述的步驟2，繼續設定另外的揚聲器。
- 4 按下[RETURN]，返回前一畫面。

· 在「時間更正」中設定的內容已套用至低音對焦模式。

## 儲存調整的內容

時間更正值的儲存和回復接在上述的步驟4之後執行。

- 5 按下[MEMORY]。
  - 6 然後在5秒鐘內，按下BASS ENGINE畫面中的[P.SET1]到[P.SET6]之間的任一按鈕。
- 調整的內容會儲存在您按下的號碼內。

- 在P.SET號碼上的儲存內容在下一個重設操作動作以及拔除電池線之後仍然會被保留。
- 在低音引擎內每個設定項目的調整 / 設定內容，可儲存於各個預設鍵內（1到6鍵）。

## 回復已儲存的時間更正設定值

時間更正值的儲存和回復接在上述的步驟4之後執行。

- 5 按下BASS ENGINE 畫面中的[P.SET1]到[P.SET6]之間的任一按鈕。
- 這樣會回復儲存的調整內容。

## 調整、儲存及回復內建的Crossover

本機的高通與低通濾波器可依您的個人喜好做調整。

設定項目：**X-OVER**

設定內容：**LPF / HPF**

- 1 按下X-OVER 的[>>]。
- 2 按下LPF或HPF的[◀]或[▶]，調整LPF/HPF。

**LPF:** 輸出所有比您的喜好設定所選定還低的頻率。  
(只有當本機使用超重低音揚聲器輸出時才可使用)

**HPF:** 輸出所有比您的喜好設定所選定還高的頻率。

- 3 按下[RETURN]，返回前一畫面。

- 當本機的超重低音揚聲器輸出設為OFF時，LPF和相位會被停用。
- 除了將HPF和LPF設為OFF時以外，超重低音揚聲器都設為單聲道模式。

## 儲存調整的內容

下列操作接在上述的步驟3之後執行。

- 4 按下[MEMORY]。
- 5 然後在5秒鐘內，按下BASS ENGINE畫面中的[P.SET1]到[P.SET6]之間的任一按鈕。  
調整的內容會儲存在您按下的號碼內。

- 在P.SET號碼上的儲存內容在下一個重設操作動作以及拔除電池線之後仍然會被保留。
- 在低音引擎內每個設定項目的調整 / 設定內容，可儲存於各個預設鍵內 (1到6鍵)。

## 回復已儲存的調整內容

下列操作接在上述的步驟3之後執行。

- 4 按下BASS ENGINE畫面中的[P.SET1]到 [P.SET6]之間的任一按鈕。  
這樣會回復儲存的調整內容。

## 開啟 / 關閉超重低音揚聲器

設定項目：SUBWOOFER

設定內容：OFF / 0° / 180°

- OFF： 超重低音揚聲器輸出關閉。
- 0°： 超重低音揚聲器輸出開啟，且相位為0°。
- 180°： 超重低音揚聲器輸出開啟，且相位為180°。

- “開啟 / 關閉超重低音揚聲器”的設定不能被儲存於各個預設鍵內 (1到6鍵)。

## VISUAL EQ™

### Visual EQ設定操作

下列步驟1至6是視覺等化器設定中各項設定項目的基本操作。請參閱相關章節以獲取詳情。

- 1 按下**主要來源畫面**的[SYS.]。  
會顯示SYSTEM選擇畫面。

- 2 按下[**i-Personalize**]。  
畫面會變更為i-Personalize。

- 3 按下**VISUAL EQ**的[>>]。  
會顯示VISUAL EQ畫面。

- 4 按下[▲]或[▼]，選擇想要的設定項目。

設定項目：

VISUAL EQ\* ↔ BRIGHT ↔ COLOR\* ↔ TINT\* ↔ CONTRAST ↔ SHARP\* ↔ USER MEMORY\*

\* 這項設定值可於視訊源模式下使用。(導航畫面除外)

- 5 按下[◀]或[▶]，變更選取項目的其設定值。

- 6 按下[RETURN]，返回前一畫面。  
按下[MAIN CONT.]，返回設定操作開始前顯示的主來源畫面。

### 選擇視覺等化器模式 (原廠預設值)

您可為主要影像選擇適合的模式。

設定項目：VISUAL EQ

設定內容：OFF (FLAT) / NIGHT M. / SOFT / SHARP / CONTRAST / P-1 / P-2

- OFF (FLAT)： 起始設定值。
- NIGHT M.： 適合經常出現較暗場景的影片。
- SOFT： 適合CG和動畫片。
- SHARP： 適合影像不太清楚的舊影片。
- CONTRAST： 適合最近的新影片。
- P-1： 回復儲存在預設號碼P-1中(第38頁的「儲存視覺等化器」的視覺等化器模式。
- P-2： 回復儲存在預設號碼P-2中(第38頁的「儲存視覺等化器」的視覺等化器模式。

- 欲再度回復成原始設定，則在選定各項設定內容 (由NIGHT M.至CONTRAST) 其中一項及完成所需亮度、畫面色調等調整後，關閉本項設定。
- 選擇好 (NIGHT M.至CONTRAST)、「CUSTOM」之任一設定內容以後，如果您所想要的亮度、畫面色調等等都已調整完畢。

### 調整亮度

設定項目：BRIGHT

設定內容：-15~+15

您可以在最小 (-15) 和最大 (+15) 之間調整亮度。當亮度調至最小或最大時，顯示畫面會出現 “MIN” 或 “MAX”。

續

## 調整影像顏色

設定項目：**COLOR**

設定內容：**-15~+15**

您可以在最小(-15)和最大(+15)之間調整顏色。當亮度調至最小或最大時，顯示畫面會出現“MIN”或“MAX”。

- 只有在導航、DVD、AUX 1和AUX 2的模式下才可以調整顏色。
- 如果連接的導航系統具有RGB功能，則無法調整顏色。

## 調整影像色調

設定項目：**TINT**

設定內容：**G15~R15**

您可以在G15到R15之間調整顏色。當每個顏色調整至最大值時，顯示畫面會出現“G MAX”或“R MAX”。

- 設定PAL時，無法調整色調。
- 只有在導航、DVD、AUX 1和AUX 2的模式下才可以調整顏色。
- 如果連接的導航系統具有RGB功能，則無法調整顏色。

## 調整影像對比

設定項目：**CONTRAST**

設定內容：**-15至15**

您可以在-15和+15之間調整對比。當指定最小和最大值時，顯示畫面會出現“HIGH”和“LOW”。

## 調整影像品質

設定項目：**SHARP**

設定內容：**-15至15**

您可以在-15和+15之間調整影像品質。當指定最小和最大值時，顯示畫面會出現“HARD”和“SOFT”。

- 畫質的調整僅可在導航、DVD、AUX1及AUX2等模式中才能進行。
- 若連接的是有RGB功能的導航系統，則會無法進行畫質的調整。

## 儲存視覺等化器

您可以儲存「調整影像亮度、色調、深度、影像品質和對比」的設定值。

設定項目：**USER MEMORY**

設定內容：**P-1 / P-2**

- 1 完成「調整影像亮度、色調、深度、影像品質和對比」(本頁)的調整之後，按下USER MEMORY的[◀]或[▶]，然後選取要儲存設定值的預設號碼P-1或P-2。
  - 2 選取預設號碼之後，按下[WRITE]。
- 經由上述的步驟，調整過的視覺等化器會被儲存。

- 您可以從「選擇視覺等化器模式」(第37頁)的P-1或P-2中回復儲存於此的視覺等化器模式。

## 資料下載

### 關於音效設定功能下載

您可以從Alpine網站下載資料到CD-R/CR-RW或硬碟機中，也可以下載並儲存資料到IVA-D300E中。

欲開始音效設定功能下載，請登入下列的網站，並遵循螢幕上指示操作。

<http://www.alpine.com> or <http://www.alpine-europe.com> or <http://www.alpine.com.au>

可下載的資料

參數等化器	資料記憶至參數等化器模式的第六個預設記憶中。
時間更正	資料記憶至時間更正模式的第六個預設記憶中。
Crossover	資料記憶至Crossover模式的第六個預設記憶中。

下載資料的檔案名稱應該是“A\_U\*\*\*\*\*.MP3.”

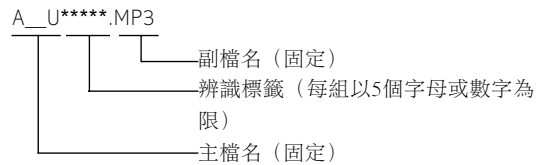

您可以經由上述網站自行建立檔名。檔名一旦建立之後請勿再做更改，因為這樣可能會造成故障。

- 關於下載步驟的細節，請參閱ALPINE網站。
- 如果有連接外接音頻處理器，下載的數據無法使用。

## 下載資料到本機

### 1 插入含有下載資料的CD-R/CD-RW。

- 按用選購的HDA-5460設備時，在完成將資料下載至可移除式硬碟後請執行2至7的步驟。此時便能從本機上動手選擇MM DRIVER主來源畫面。
- 倘若所使用的聲音資料是燒錄在CD-R/CD-RW光碟內，則從播放MP3音樂資料當中將功能設定為MP3/WMA（第29頁）。

### 2 按下[SYS.]。

會顯示SYSTEM選擇畫面。

### 3 按下[i-Personalize]。

會出現i-Personalize畫面。

### 4 按下DATA DOWNLOAD的[>>]。

### 5 按下SOUND SETUP的[>>]。

本機會開始搜尋光碟片中的資料。資料搜尋完成之後，會顯示Data Download選擇畫面。

- 如果資料搜尋找不到該檔案，螢幕上會顯示“NO FILE”。

### 6 按下要下載至本機之檔案的[>>]。

開始下載資料至本機。

資料成功下載完成之後，確認畫面會顯示約5秒鐘，然後返回檔案選擇畫面。

#### PARAMETRIC EQ資料

資料記憶至參數等化器模式的第六個預設記憶中。在第六個預設記憶中（參數等化器模式）的資料記憶設定值會自動套用至本機。

#### X-OVER (Crossover) 資料

資料記憶至X-OVER模式的第六個預設記憶中。在第六個預設記憶中（X-OVER模式）的資料記憶設定值會自動套用至本機。

#### TIME CORRECTION資料

資料記憶至時間更正模式的第六個預設記憶中。在第六個預設記憶中（時間更正模式）的資料記憶設定值會自動套用至本機。

### 7 按下[RETURN]，返回前一畫面。

按下[MAIN CONT.]，返回設定操作開始前顯示的主來源畫面。

- 當您再下載一次同樣的資料時，資料會覆寫在預設記憶6。

## 設定擴大機的連接 (選購)

### 調整、儲存及回復外接擴大機 (選購)

連接外接擴大機（MRD-M301或MRD-M501）時，您可從本機進行設定。最多可以設定到8部擴大機。

- 如果在本機上設定擴大機，請勿以擴大機的按鈕變更其設定值，因為擴大機顯示畫面可能與本機的操作功能不相符。

### 1 按下主要來源畫面的[SYS.]。

會顯示SYSTEM選擇畫面。

### 2 按下[i-Personalize]。

畫面會變更為i-Personalize。

### 3 按下AMPLIFIER LINK的[>>]。

會出現AMPLIFIER LINK清單畫面\*。

- \* 畫面會顯示出連接的外接擴大機及其溫度（攝氏℃）、電壓、和電流。

### 4 按下AMPLIFIER LINK清單畫面上要調整的擴大機的[>>]。

會出現調整模式清單畫面。

### 5 按下想要調整的模式的[◀]或[▶]。

#### 調整模式：

INPUT SELECT / INPUT GAIN / INPUT GAIN FACTOR / LP / LP FREQ. / LP SLOPE / SUBSONIC / SUBSONIC FREQ. / P-EQ / P-EQ FREQ. / P-EQ Q / P-EQ LEVEL / BASS COMP. / BASS COMP.MODE / T.CORR / T.CORR DELAY TIME / PHASE / TURN ON DELAY TIME / OUTPUT DISABLE / MEMORY WRITE / MEMORY READ / NAME

- 關於調整模式的細節，請參閱外接擴大機的使用者手冊。

### 6 要調整其他擴大機，請按下[RETURN]，並重複上述的步驟4和5。

### 7 按下[RETURN]，返回前一畫面。

按下[MAIN CONT.]，返回擴大機調整開始前顯示的主來源畫面。

#### 儲存擴大機調整的內容

- 1 在擴大機調整完後，請從調整模式清單當中觸點「MEMORY WRITE」（寫入記憶）項目的[◀]或[▶]鍵，來選擇P-1 或是 P-2。

- 2 按下[WRITE]。

調整的內容會儲存在你按的預設號碼中。

- 在P.SET號碼上的儲存內容在下一個重設操作動作以及拔除電池線之後仍然會被保留。

續

## 回復儲存的擴大機調整內容

- 1 從調整模式清單當中觸點「MEMORY READ」（寫入記憶）項目的[◀]或[▶]鍵，來選擇P-1 或是 P-2。
- 2 按下「READ」。就會回復儲存的調整值。

## 命名擴大機

- 1 按下AMPLIFIER LINK清單畫面中要命名的擴大機之[>>]。  
會出現調整模式清單畫面。
- 2 按下NAME的[>>]。  
此時螢幕出現「標題輸入」畫面。
- 3 按下想要的字元符號。  
最多可設定8個字元。
- 4 輸入完成之後，按下[ENT]，確認輸入無誤。  
當已確定輸入項目，螢幕會立恢復成現在之前的畫面，同時畫面上會顯示之前從「AMPLIFIER LINK」（連接擴大機）清單畫面當中所輸入的標題。

## 顯示外接擴大機的狀態

您可以顯示連接到本機的外接擴大機（MRD-M301或MRD-M501）的狀態。

- 1 按下主要來源畫面的[V.SEL]。  
會顯示VISUAL選擇畫面。
- 2 按下[AMP STATUS]。  
會出現AMP狀態畫面。

AMP狀態畫面的顯示範例

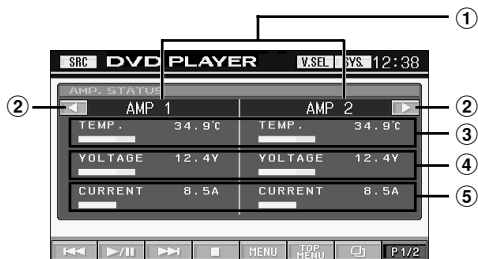

- ① 擴大機名稱
- ② 頁數
- ③ 溫度 (°C)
- ④ 電壓 (V)
- ⑤ 電流

- 3 若要取消AMP狀態畫面，請按下[V.SEL]。  
此時螢幕顯示VISUAL選擇畫面。
- 4 按下[NORMAL]。  
螢幕此時回復正常畫面。

## 外接音頻處理器（選購）

連接外接音頻處理器時，您可在本機上直接操作它，但可能有些音頻處理器無法這樣操作。當您連接的是PXA-H510或PXA-H900時，在本機上可能無法執行某些功能。遇此情況時，請直接在該連接的裝置上操作。底下的說明是以連接PXA-H700或PXA-H701為例子。詳細操作資訊請參考連接的音頻處理器的操作手冊。

- 在連接的音頻處理器上所做的調整或設定無法在本機上來正確進行操作。

必須先拉下手剎車才能存取音頻處理器模式畫面。在行駛中企圖存取本畫面時會顯示本警告訊息—CAN'T OPERATE WHILE DRIVING（行駛中無法操作）。

續



## Dolby Surround之調整程序

請依下列所述程序進行調整，讓Dolby Digital及DTS音效能以更加精確的方式重現。

### 調整程序

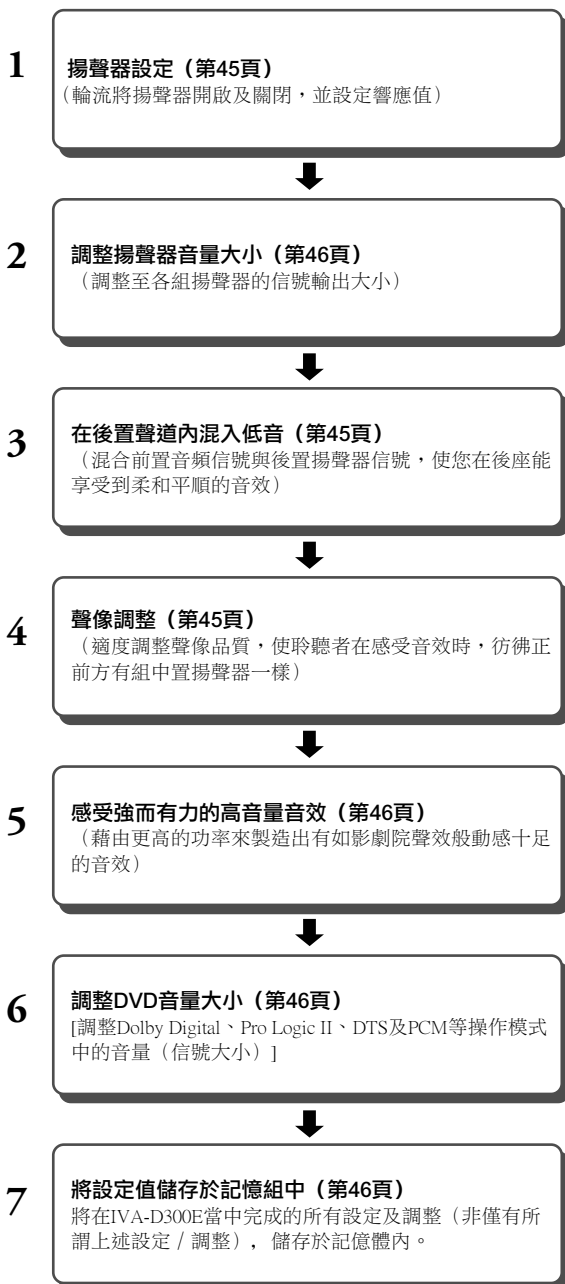

當在整合「自動」(Automatic)調整等各項功能時

本公司建議您在進行Dolby Surround各項功能調整前，先行完成「自動」(Automatic)項目的調整。

## 設定揚聲器

- 確定Defeat (失效) 模式已關閉 (第21頁)。
- 按下主功能畫面上的[SYS.]。  
此時螢幕上會顯示SYSTEM (系統) 選取畫面。
- 按下[i-Personalize]。  
此時螢幕上會顯示i-Personalize的操作畫面。
- 按下A.PROCESSOR (音頻處理器) 上的[>>]。  
此時螢幕上會顯示A.PROC的操作畫面。
- 按下SPEAKER SELECT (揚聲器選擇) 上的[>>]。  
此時螢幕上會顯示SPEAKER SELECT (揚聲器選擇) 的操作畫面。
- 按下各自對應的[◀]或[▶]，以針對所連接的揚聲器進行設定。  

FRONT 1 (前置1)	: OFF/FULL (全距) / TW (高頻)
FRONT 2 (前置2)	: OFF/ON (關閉 / 開啟)
REAR (後置)	: OFF/ON (關閉 / 開啟)
CENTER (中置)	: OFF/ON (關閉 / 開啟)
SUBWOOFER (重低音)	: OFF/MONO/STEREO (關閉 / 單音 / 立體聲)
- 按下[RETURN]，以返回前一個畫面。
  - 將所連接的揚聲器調整設定為OFF。
  - 即使在「揚聲器設定」選項中，揚聲器的設定已調整為OFF時，上述設定亦同樣可以執行 (第45頁)。
  - 欲搭配所連接的PXA-H700或PXA-H701在MONO模式下來使用重低音時，請將重低音揚聲器連接至PXA-H700或PXA-H701的重低音輸出端子。

## 外接音頻處理器MX模式之設定

當連接PXA-H700時，在完成下述的操作之前，請設定PXA-H700的MX (Media X-pander) 模式為AUTO (自動)。

- 確定Defeat (失效) 模式已關閉。
- 按下主功能畫面上的[SYS.]。  
此時螢幕上會顯示SYSTEM (系統) 選取畫面。
- 按下[i-Personalize]。  
此時螢幕上會顯示i-Personalize的操作畫面。
- 按下MEDIA XPANDER的[◀]或[▶]，以選擇將MX設定為開啟 (ON) 或關閉 (OFF)。  

開啟 (ON)	: 可關閉每種音樂的MX音效。
關閉 (OFF)	: 可開啟所指定的MX模式。
- 將設定調整為ON後，按下[>>]。  
此時螢幕上會顯示Media Xpander的設定畫面。

續

## 6 按下所選取MX模式的[◀]或[▶]。

- 音樂來源（如電台廣播及CD，但AM電台除外）的音量大小應加以設定。

### MX CD (OFF, CD 1至3)

此種CD模式可用以處理龐大容量的資料。而藉著善加運用該資料容量，此種資料即可使得聲音清晰重現。

### MX COMPRESS MEDIA【壓縮媒體】(OFF, CPM 1至3)

此模式可用以修正壓縮時所忽略掉的資訊，如此便可讓接近原音的圓滿 (well-balanced) 音效再度重現。

### MX FM (OFF, FM 1至3)

使用此種模式，可使中頻以至高頻的聲音變得更為清晰，同時可產生出各種波段的圓滿音效來。

### MX DVD (OFF, MOVIE 1至2)

使用此種模式，可使影音的對話部份更為清晰重現。

### (DVD MUSIC)

此種光碟其中容納了大量關於音樂剪輯方面的資料。而MX即可利用此種資料使得聲音更加精確的重現。

### MX AUX 1至3 (OFF, MP3, MOVIE, MUSIC)

請選擇所連接媒體裝置對應使用的MX模式MP3，音樂或是影片。

## 7 按下[RETURN]，以返回前一個畫面。

- 此處所指出的MX媒體內容係與PXA-H700或PXA-H701汽車音響有關。
- 當選擇OFF時，每種MX模式的MX音效同樣亦設定為OFF。
- 而如廣播、CD及MP3此種的音樂媒體均有其各自的MX設定。
- 當MX在AM廣播下設定為ON時，MX模式是毫無作用的。
- MX COMPRESS MEDIA（壓縮媒體）所指為MP3/WMA，MMD（硬碟機）等。

## X-OVER之調整

### 1 確定Defeat (失效) 模式已關閉 (第21頁)。

### 2 按下主功能畫面上的[SYS.]。

此時螢幕上會顯示SYSTEM (系統) 選取畫面。

### 3 按下[i-Personalize]。

此時螢幕上會顯示i-Personalize的操作畫面。

### 4 按下A.PROCESSOR (音頻處理器) 上的[>>]。

此時螢幕上會顯示A.PROC (音頻處理器) 的操作畫面。

### 5 按下X-OVER的[◀]或[▶]，以選擇 L/R 或 L+R。

L/R：左、右聲道可設定為不同的調整值。

L+R：左、右聲道可設定為相同的調整值。

### 6 按下X-OVER的[>>]。

顯示器上出現X-OVER調整畫面。

## 7 按下所需要的調整模式。

**FREQ (頻率)：**可調整出H.P.F. (最高可用頻率) 或是L.P.F. (最低可用頻率) 的截止頻率 (cutoff frequency)。可調整的波段會依所使用的聲道 (揚聲器) 而有所不同。

**SLOPE (斜率)：**可調整H.P.F.或是L.P.F.的斜率。

**LEVEL (水平)：**可調整H.P.F.或是L.P.F.的水平。

## 8 按下揚聲器的[◀]或[▶]，以進行其聲道的調整。

## 9 當要進行其他聲道的調整時，請重複上述步驟7及步驟8。

## 10 按下[RETURN]，以返回前一個畫面。

- 當該揚聲器設定為“OFF”的模式時，則此時其X-OVER功能無法進行設定。請參照「設定揚聲器」乙節說明 (第41頁)。
- 在調整前，先確認所接上的揚聲器其使用的播放頻率。
- 為能有效保護揚聲器，不得將重低音低通濾波器設定為OFF (斜率維持不變)。

## 以手動方式執行時間校正 (TCR)

由於汽車車內狀況特殊，因此可能會存在著許多與各個揚聲器及聆聽位置間各種距離不同所產生的主要差異。雖然如此還是可以計算出最佳的校正值，同時有效消除您本身於聆聽位置上利用此項功能時所產生的時間誤差。

### 1 確定Defeat (失效) 模式已關閉。

### 2 坐在聆聽的位置 (譬如駕駛座) 同時測量您頭部與各個揚聲器之間的距離 (以米為單位)。

### 3 計算出最遠與最近的揚聲器之間的差距。

$L =$  (最遠揚聲器的距離)

$-$  (最近揚聲器的距離)

### 4 將不同揚聲器計算所得的差距除以聲音的速度 (在溫度20°C下，為343米 / 秒)。

此數值為用以修正各個揚聲器的時間校正值。

#### 具體範例

依下列圖解計算前置左聲道揚聲器的時間校正值。

條件：

介於最遠與最近揚聲器位置間之距離：

2.25米 (88-3/4吋)

介於前置左聲道與聆聽位置間之距離：

0.5米 (20吋)

計算所得：

$L = 2.25 \text{米} (88 - 3/4 \text{吋}) - 0.5 \text{米} (20 \text{吋}) = 1.75 \text{米} (68 - 3/4 \text{吋})$

補償時間值  $= 1.75 \div 343 \times 1000 = 5.1$  (毫秒)

從另一個角度來看，將前置左聲道的時間校正值設定為5.1毫秒，即可產生符合最遠揚聲器距離的虛擬間距。

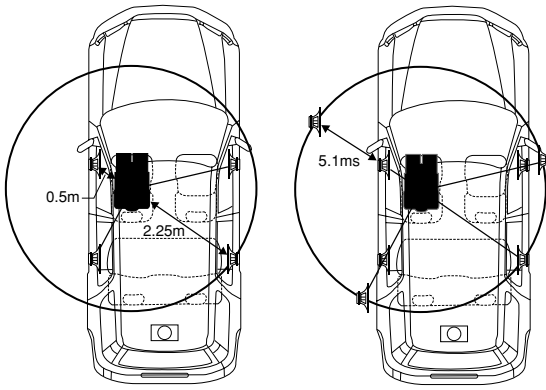

所聽到的聲音不夠平均，這是因為介於聆聽位置與各個揚聲器之間的距離均各不相同的緣故。而前置左聲道與後置右聲道之間的差距為1.75公尺（68-3/4吋）。

「時間校正」功能補償了聲音由聆聽位置至各個揚聲器之間所需要的時間值。在將前置左聲道的時間校正值設定為5.1毫秒後，可使其能量配合從聆聽位置至該揚聲器間的距離，而達到協調一致。

- 5 按下位於主功能畫面上的[SYS.]。此時螢幕上會顯示SYSTEM（系統）選取畫面。
- 6 按下[i-Personalize]。此時螢幕上會顯示i-Personalize的操作畫面。
- 7 按下A.PROCESSOR（音頻處理器）上的[>>>]。此時螢幕上會顯示A.PROC（音頻處理器）的操作畫面。
- 8 按下T.CORR功能上的[◀]或[▶]。請選擇“L/R”或是“L+R”。  
L/R：左、右聲道可設定為不同的調整值。  
L+R：左、右聲道可設定為相同的調整值。
- 9 按下T.CORR上的[>>>]。此時螢幕上會出現T.CORR的調整畫面。
- 10 針對所需要調整的揚聲器，按下對應的[◀]或[▶]，來調整時間校正值（0.0-20.0毫秒）。（一次為0.1毫秒）
- 11 按下[RETURN]，以返回前一個畫面。

- 當揚聲器設定為“OFF”模式時，則無法針對該揚聲器進行TCR的設定。請參照「設定揚聲器」乙節說明（第41頁）。
- 以時間校正參數調整後的FRONT2（揚聲器）調整值，在「低音凝聚設定」操作下同樣可應用於前置揚聲器上（第44頁）。
- 在本機上，此項調整（AUTO TCR）是無法自動作設定的。

## 相位切換

- 1 確定Defeat（失效）模式已關閉。
- 2 按下主功能畫面上的[SYS.]。此時螢幕上會顯示SYSTEM（系統）選取畫面。
- 3 按下[i-Personalize]。此時螢幕上會顯示i-Personalize的操作畫面。
- 4 按下A.PROCESSOR（音頻處理器）上的[>>>]。此時螢幕上會顯示A.PROC（音頻處理器）的操作畫面。
- 5 按下PHASE（相位）上的[>>>]。此時螢幕上會顯示PHASE的調整畫面。
- 6 按下所指定揚聲器的[◀]或[▶]，以切換相位（0°或180°）。
- 7 按下[RETURN]，以返回前一個畫面。

## 圖形等化器調整

「圖形等化器」讓您可以利用多達31組的波段，來修正前置（左、右聲道）、後置（左、右聲道）及中置揚聲道的音效。另外在重低音的修正上，可利用的則有10組的波段。此項調整，讓您可以自訂自己所喜愛的音效。

- 1 確定Defeat（失效）模式已關閉。
- 2 按下主功能畫面上的[SYS.]。此時螢幕上會顯示SYSTEM（系統）選取畫面。
- 3 按下[i-Personalize]。此時螢幕上會顯示i-Personalize的操作畫面。
- 4 按下A.PROCESSOR（音頻處理器）上的[>>>]。此時螢幕上會顯示A.PROC（音頻處理器）的操作畫面。
- 5 按下G-EQ的[◀]或[▶]，以選擇“L/R”或是“L+R”。  
L/R：左、右聲道可設定為不同的調整值。  
L+R：左、右聲道可設定為相同的調整值。  
當完成參數EQ的調整，便可關閉本項設定。
- 6 按下G-EQ的[>>>]。此時G-EQ的螢幕上會顯示G-EQ清單畫面。
- 7 按下需要調整的揚聲器（聲道）上的[>>>]。此時螢幕上會顯示G-EQ的調整畫面。
- 8 按下所需要調整的頻率上的[◀]或[▶]，來調整頻率的大小。
- 9 當需要調整另一組頻率時，請重覆上述的步驟7及步驟8。

續

## 10 按下[RETURN]，以返回先前畫面。

- 當揚聲器設定為“OFF”模式時，則無法針對該揚聲器的圖形等化器進行設定。請參照「設定揚聲器」乙節說明（第41頁）。
- 在進行等化器調整前，請先確定所連接揚聲器其使用的播放頻率範圍。倘若揚聲器的播放頻率範圍是從55Hz到30kHz時，則舉例來說，調整在40Hz或20Hz的波段即不會產生任何效果。而實際上，您確可能導致過載而使揚聲器損壞。
- 當圖形EQ完成調整後，參數EQ所作的調整即會變得失去效用。

## 參數等化器調整

圖形等化器的波段為固定不變。此種情形會使在指定的頻率範圍內對所產生的非預期波峰及波谷值在修正上顯得相當困難。而參數等化器的中心頻率則可調整成這些特定的頻率範圍。接著，可個別微調頻寬（Q）及大小，以便進行必要的修正。此項參數等化器功能是適合對於高級音響特別衷愛的玩家所使用的高階操作工具。

- 1 確定Defeat（失效）模式已關閉（第21頁）。
- 2 按下主功能畫面上的[SYS.]。  
此時螢幕上會顯示SYSTEM（系統）選取畫面。
- 3 按下[i-Personalize]。  
此時螢幕上會顯示i-Personalize的操作畫面。
- 4 按下A.PROCESSOR（音頻處理器）上的[>>>]。  
此時螢幕上會顯示A.PROC（音頻處理器）的操作畫面。
- 5 按下P-EQ的[◀]或[▶]，以選擇“L/R”或是“L+R”。  
L/R：左、右聲道可設定為不同的調整值。  
L+R：左、右聲道可設定為相同的調整值。  
當完成圖形EQ的調整，便可關閉本項設定。
- 6 按下P-EQ的[>>>]。  
此時螢幕上會顯示P-EQ清單畫面。
- 7 按下需要調整的揚聲器（聲道）上的[>>>]。  
此時螢幕上會顯示P-EQ的調整畫面。
- 8 按下所需的調整模式。  
FREQ：可選擇頻率。  
LEVEL：可選擇大小。  
Q：可調整頻寬。
- 9 按下該波段的[◀]或[▶]，以調整所需要的波段。
- 10 當需要調整另一組的波段時，請重複上述7到9的步驟。
- 11 按下[RETURN]，以返回前一個畫面。

- 當揚聲器設定為“OFF”模式時，則無法針對該揚聲器的參數等化器進行設定。請參照「設定揚聲器」乙節說明（第41頁）。
- 要在七個步驟內完成相鄰波段的頻率調整是件不太可能的事。
- 在進行等化器調整前，請先確定所連接揚聲器其使用的播放頻率範圍。倘若揚聲器的播放頻率範圍是從55Hz到30kHz時，則舉例來說，調整在40Hz或20Hz的波段即不會產生任何效果。而實際上，您確可能導致過載而使揚聲器損壞。
- 當參數EQ完成調整後，圖形EQ所作的調整即會變得失去效用。

## 低音控制設定

- 1 確定Defeat（失效）模式已關閉。
- 2 按下主功能畫面上的[SYS.]。  
此時螢幕上會顯示SYSTEM（系統）選取畫面。
- 3 按下[i-Personalize]。  
此時螢幕上會顯示i-Personalize的操作畫面。
- 4 按下A.PROCESSOR（音頻處理器）上的[>>>]。  
此時螢幕上會顯示A.PROC（音頻處理器）的操作畫面。
- 5 按下BASS SOUND CONT.（低音控制）上的[>>>]。  
此時螢幕上出現Bass Sound Cont.（低音控制）的畫面。

### 設定Bass Compressor（低音壓縮器）

您可在需要時將音效調整為低頻的狀況。

- 6 按下BASS COMP.的[◀]或[▶]，以選擇所需要模式。  
低音音效在依序由MODE1 → 2 → 3進行切換時會愈顯得更為加重，以提供您活潑生動的低頻音效。  
當本項設定並非必要時，則可選擇OFF。  
按下[RETURN]，以返回前一個畫面。

### 設定Bass Focus（低音集中）

利用先前所述指定的時間延遲數（時間差），可使您完成前一後置 / 左一右聲道揚聲器之間的一項時間差設定。亦即是說，它可依照您的喜好來完成時間校正的工作。妥善利用從0到200格，每格為0.10ms（毫秒）的初始延遲值，即可完成音頻方面的時間校正。

- 6 按下相對應的[◀]或[▶]，以針對所需要調整的揚聲器設定其前置、後置，及右側、左側聲道的時間延遲數。
  - 任何Bass Focus當中所做的設定，即同樣可應用在時間校正上。
  - 按下[RETURN]，以返回前一個畫面。

## 揚聲器設定

PXA-H700或PXA-H701汽車音響可依據個人揚聲器組所播放的頻率範圍來加以設定。

在執行本項操作前，請先檢查揚聲器組所播放的頻率範圍（不含重低音），以便確定揚聲器是否有以低頻（大約是80Hz以下）來進行播放的。

- 為避免在進行本項調整時，本機有中止、暫停、碟片切換、提示、快轉或切換聲音頻道等情形發生，因此會在Decode模式切換完成時，即取消本項設定。

- 1 確定Defeat（失效）模式已關閉。
- 2 按下主功能畫面上的[SYS.]。  
此時螢幕上會顯示SYSTEM（系統）選取畫面。
- 3 按下[i-Personalize]。  
此時螢幕上會顯示i-Personalize的操作畫面。
- 4 按下A.PROCESSOR（音頻處理器）上的[>>>]。  
此時螢幕上會顯示A.PROC（音頻處理器）的操作畫面。
- 5 按下SPEAKER SETUP（揚聲器設定）上的[>>]。  
此時螢幕上出現SPEAKER SETUP（揚聲器設定）的調整畫面。
- 6 按下所需調整的揚聲器設定上的[◀]或[▶]，以針對揚聲器選擇其特性。

OFF\*1: 表示未連接任何的揚聲器。

SMALL: 表示有連接乙隻無法以低頻（80Hz以下）播放的揚聲器。

LARGE\*2: 表示有連接乙隻可以低頻（80Hz以下）播放的揚聲器。

\*1 指無法將前置揚聲器設定為“OFF”。

\*2 倘若前置揚聲器均設定為“SMALL”時，則後置及中置揚聲器均無法設定為“LARGE”。

- 倘若中置揚聲器轉設定為“OFF”時，中置聲道的音頻信號亦會將來自前置揚聲器的音頻信號輸出載入。
- 倘若您將揚聲器響應設定為“OFF”時，亦同樣的將揚聲器設定為“OFF”。（參照第41頁）
- 請執行所有揚聲器的設定（“前置”、“中置”、“後置”及“重低音”等）。倘若沒有，則聲音不會呈現平衡的狀態。
- 當中置揚聲器設定為“OFF”時，則即使是將中置揚聲器按此項功能完成設定，本項設定亦不會有任何效用。
- 透過變更每隻揚聲器各項設定的動作，則所有其他揚聲器的輸出亦會因為設定時的條件而輸出上產生變化。
- 當使用的是PRO LOGIC II，而後置揚聲器設定為“LARGE”時，則重低音不會有任何的輸出。

## Dolby 5.1聲道設定

- 1 確定Defeat（失效）模式已關閉。
- 2 按下主功能畫面上的[SYS.]。  
此時螢幕上會顯示SYSTEM（系統）選取畫面。
- 3 按下[i-Personalize]。  
此時螢幕上會顯示i-Personalize的操作畫面。
- 4 按下A.PROCESSOR（音頻處理器）上的[>>>]。  
此時螢幕上會顯示A.PROC（音頻處理器）的操作畫面。
- 5 按下DOLBY 5.1 CH SETUP（DOLBY 5.1聲道設定）上的[>>>]。  
此時螢幕上會顯示DOLBY 5.1 CH SETUP的畫面。  
請依個人需要設定下列物件。

### 聲像調整

在大多安裝作業當中，中置揚聲器都會直接安裝在前座乘客及駕駛的中間。而利用本項功能，可將中置聲道均勻的分佈在左置及右置揚聲器上。如此可製造出彷彿有一組直接面向聆聽者的中置揚聲器的模擬聲像來。調整PL II MUSIC（請參照第47頁的「使用Pro Logic II模式」乙節說明）當中的中間寬度，即可使本項功能失去效用。

- 為避免在進行本項調整時，本機有中止、暫停、碟片切換、提示、快轉或切換聲音頻道等情形發生，因此會在Decode模式切換完成時，即取消本項設定。

按下BI-PHANTOM的[◀]或[▶]，以調整大小。此大小可調整的範圍為-5到+5之間。此值愈大，則中置揚聲器的位置即會愈為靠邊。

此項BI-PHANTOM的功能可藉著觸點[OFF]來關閉。

- 在您從「揚聲器設定」當中，將中置揚聲器的設定值設定為SMALL或LARGE時，本項調整即可發揮效果。
- 而本項調整會在您從「揚聲器設定」當中，將該揚聲器設定為CENTER OFF時，即失去效用。（參照第41頁）

### 在後置聲道內混入低音

本項功能可將前置聲道的音頻信號一併混入來自後置揚聲器所輸出的音頻信號內，以改善車內後座所聆聽到的音效。

- 為避免在進行本項調整時，本機有中止、暫停、碟片切換、提示、快轉或切換聲音頻道等情形發生，因此會在Decode模式切換完成時，即取消本項設定。

按下REAR MIX的[◀]或[▶]，以調整大小。

本項大小可採五段式的調整：-6，-3，0，+3及+6。而值愈大，則會有更重的低音從後置揚聲器輸出。（此種效果會依使用的軟體（DVD等）而有所不同。）

此項REAR MIX的功能可藉著按下[OFF]來關閉。

- 本項調整在後置揚聲器設定其設定值為“OFF”時不會產生效用。
- 關於線性PCM信號方面，聲音的輸出是來自於後置揚聲器，而不會一併將REAR FILL及REAR MIX的設定納入考量。

## 感受強而有力的高音量音效

搭配上Dolby Digital，整個動感的範圍因而縮小，使得即便是一般音量的程度也可製造出強而有力的音效。您也可以取消此種壓縮，以製造出帶有更高功率的動感音效，如同在戲院所感受到一樣的音效。

本項功能僅可在Dolby Digital模式下發揮效用。

按下LISTENING MODE當中的[◀]或[▶]，以選擇STD或MAX。

STD: 可製造出在一般音量大小下的強大音效。

MAX: 可製造出在高音量下的強大音效。

- 可將音量維持在於車外仍舊可清晰聽到聲音的程度。

## 調整揚聲器音量大小

測試音頻可有助於各個不同揚聲器的音量調整。當所有的音量大小均相等時，在聆聽位置上即可聽到由各個不同揚聲器所帶來強烈感受的聲音呈現。

- 為避免在進行本項調整時，本機有中止、暫停、碟片切換、提示、快轉或切換聲音頻道等情形發生，因此會在Decode模式切換完成時，即取消本項設定。

1 按下OUTPUT LEVEL上的[ON]。

此時測試音頻會重複輸出至每隻不同的揚聲器聲道上。

它們會依照下列順序不斷的重複。

倘若停止操作有2秒鐘的時間，即會由此聲道切換至下一個聲道。

左→中→右→右環場→左環場→左

2 當測試音頻產生自揚聲器時，請按下OUTPUT LEVEL的

[◀]或[▶]，以平衡來自所有揚聲器的輸出。

• 各個揚聲器可調整的範圍為自-10dB至+10dB。

• 調整時，以前置揚聲器為基準。

- 倘若有乙隻揚聲器的模式設定“off”時，則無法針對揚聲器的音量大小進行調整。

請參照第45頁的「揚聲器設定」乙節說明。

## 調整DVD音量大小

適合Dolby Digital，Dolby PL II，DTSnhe PCM模式使用的音量（信號大小）是可加以設定的。

- 為避免在進行本項調整時，本機有中止、暫停、碟片切換、提示、快轉或切換聲音頻道等情形發生，因此會在Decode模式切換完成時，即取消本項設定。

1 確定Defeat（失效）模式已關閉（第21頁）。

2 按下主功能畫面上的[SYS.]。

此時螢幕上會顯示SYSTEM（系統）選取畫面。

3 按下[i-Personalize]。

此時螢幕上會顯示i-Personalize的操作畫面。

4 按下A.PROCESSOR（音頻處理器）上的[>>>]。

此時螢幕上會顯示A.PROC（音頻處理器）的操作畫面。

5 按下DVD LEVEL（揚聲器設定）上的[>>>]。

此時螢幕上會顯示DVD LEVEL的清單畫面。

6 按下所需的調整模式的[◀]或[▶]，以調整其大小。

可調整大小的範圍為自-5至+5之間。

## 將設定值儲存於記憶組中

所做的調整內容或是設定值可加以儲存。

而所儲存的內容會依所使用的音頻處理器而有所不同。

1 確定Defeat（失效）模式已關閉。

2 按下A.PROC清單顯示畫面上的[MEMORY]。

3 請在5秒鐘內，按下A.PROC清單畫面上由[P.SET 1]到[P.SET 6]的任何一個預設按鍵。

此時即完成了設定內容的儲存。

- 所儲存的內容即便是電池電源線拔掉亦不會加以刪除。

## 選擇預設記憶組

1 確定Defeat（失效）模式已關閉。

2 按下在A.PROC清單畫面上由[P.SET 1]到[P.SET 6]的任何一個預設按鍵，以顯示所選擇的預設記憶組。

- 在選擇預設記憶組時，需要花上一段時間。

## 使用Pro Logic II模式

Pro Logic處理技術可應用在以雙聲道進行錄製的音樂信號上，製造出Dolby Pro Logic II的環場音效來。而針對雙聲道Dolby Digital及DTS的信號，同樣也可應用一種“REAR FILL”的功能，將前置聲道的信號輸出至後置聲道。

- 1 確定Defeat（失效）模式已關閉。
- 2 按下主功能畫面上的[SYS.]。  
此時螢幕上會顯示SYSTEM（系統）選取畫面。
- 3 按下[i-Personalize]。  
此時螢幕上會顯示i-Personalize的操作畫面。
- 4 按下A.PROCESSOR（音頻處理器）上的[>>]。  
此時螢幕上會顯示A.PROC（音頻處理器）的操作畫面。
- 5 按下DOLBY PLII上的[>>]。  
此時螢幕上會顯示DOLBY PLII的調整畫面。
- 6 按下DOLBY PLII的[◀]或[▶]，以選擇所需要的模式。

### PL II MOVIE:

適用於立體聲的TV節目及以Dolby Surround編碼的所有類型節目。其可直接改善音場，更為接近抽象的5.1-聲道音效。

### PL II MUSIC:

可應用在所有立體聲的音樂唱片上，並提供您享受領域寬廣，格調深遠的音場。

### REAR FILL:

此項功能的應用依輸入信號而定，聲音也許僅會輸出自前置的揚聲器。而此時，“REAR FILL”的功能亦可應用在來自後置揚聲器的輸出信號上。

OFF: 可將DOLBY PL II的功能切換成OFF。

倘若選擇的是PL II MUSIC，則可依照下列的操作來調整中間寬度值（center width）。

本項功能可藉由調整中置揚聲器與左 / 右揚聲器間的中置聲道位置來提供您最佳的高音位置。（在「聲像調整」（第45頁）當中所完成的各項調整，在本項功能啟動時是不會有所作用的。）

按下CENTER WIDTH CONT上的[◀]或[▶]，以調整大小。所可調整的範圍為介於0到7之間。當值愈高時，中置聲道的位置就愈為靠邊。

按下CENTER WIDTH CONT項目上的[OFF]鍵，關閉中置音寬控制功能。

- 當您在「設定揚聲器」當中將中置揚聲器的設定值設定為SMALL或LARGE時，本項調整即可發揮效果。
- 為避免在進行本項調整時，本機有中止、暫停、碟片切換、提示、快轉或切換聲音頻道等情形發生，因此會在Decode模式切換完成時，即取消本項設定。
- 當您在「設定揚聲器」當中揚聲器設定為CENTER OFF時，本項調整即失去效用。（第41頁）
- 本項功能僅適用於雙聲道的信號。本項操作在輸入為5.1聲道DTS或Dolby Digital的信號時即失去效用。
- 倘若REAR FILL的設定是在REAR MIX啟動下完成時，在REAR FILL設定下的聲音並不會有所改變，這是因為REAR MIX在線性PCM以外的雙聲道解碼器當中擁有絕對主控權。
- 而針對線性PCM信號而言，聲音輸出為來自後置聲道，而不會一併將REAR FILL及REAR MIX的設定納入考慮。

## 線性PCM設定

在播放以線性PCM所錄製的碟片時，在輸出上可設定為2至3個聲道。

- 1 確定Defeat（失效）模式已關閉。
  - 2 按下主功能畫面上的[SYS.]。  
此時螢幕上會顯示SYSTEM（系統）選取畫面。
  - 3 按下[i-Personalize]。  
此時螢幕上會顯示i-Personalize的操作畫面。
  - 4 按下A.PROCESSOR（音頻處理器）上的[>>]。  
此時螢幕上會顯示A.PROC（音頻處理器）的操作畫面。
  - 5 按下PCM MODE的[◀]或[▶]，以選擇2 CH或是3 CH。  
2CH: 雙聲道輸出（左 / 右）  
3CH: 三聲道輸出（左 / 右 / 中）
- 當您在「設定揚聲器」當中揚聲器設定為CENTER OFF時，本項調整即失去效用。（第41頁）

# 導航系統（選購）

## 切換導航畫面（選購）

如果您連接了選購的Alpine Navigation System到IVA-D300E上，可以在本機上顯示導航畫面。

- 1 按下主要來源畫面的**[SRC]**。  
此時螢幕上出現「媒體來源」畫面。
  - 2 按下**[NAV]**。  
會顯示導航畫面。  
您可使用隨附的導航遙控器來操作。  
關於導航功能的操作，請參閱導航器的使用者手冊。
- 在選取了「設定視覺模式」（第31頁）中的導航選擇模式時按下**V. SEL**之後，會直接啟動導航模式。
  - 如果導航模式功能表沒有顯示在主功能表畫面中，請依照「設定導航模式」（第30頁）中的說明將**NAV.IN**設為開啟。
  - 開啟Navigation System時，會插入影音的導航功能。

# 輔助裝置（選購）

## 操作輔助裝置（選購）

要操作連接至IVA-D300E後面板AUX端子的裝置，請遵循底下的步驟。

### 警告

駕駛人在車輛行駛中觀看電視或VCD是非常危險的行為。駕駛人可能因此分心而沒看到前面的路況，這可能會發生事故。

請正確安裝IVA-D300E，使得除非停車並拉上手剎車，否則駕駛人無法觀看電視或VCD。

如果沒有正確地安裝IVA-D300E，駕駛人可能會在車輛行駛中觀看電視或VCD，因此分心沒看到前面的路況而導致事故的發生。駕駛人和其他乘客可能會嚴重受傷。

- 如果您在車輛行駛中嘗試啟動輔助裝置，顯示畫面會顯示此訊息-PICTURE OFF FOR YOUR SAFETY（為保障您的安全，影像關閉）。

- 1 按下主要來源畫面的**[SRC]**。  
來源畫面會出現在顯示畫面中。

- 2 按下**[AUX]**\*。  
會顯示外接輸入裝置。

- 3 按下**[NTSC/PAL]**，變更影像輸出。

\* 如果有連接外部輸入裝置（最多三個），畫面上會顯示AUX 1到AUX 3，或者是顯示在第31頁「命名外接裝置」設定的來源名稱。

- 如果AUX功能表沒有顯示在主功能表中，請依照「設定AUX模式」（第31頁）中的說明將AUX IN設為開啟。
- 您於此節中對NTSC/PAL切換的設定也可同樣用在第31頁的「切換視覺輸入訊號」中。
- 按下**[WIDE]**，變更顯示畫面模式。  
詳細操作資訊，請參閱第23頁的「切換顯示模式」。



# 自動換片機（選購）

## 控制CD自動換片機（選購）

您可以連接選購的6片或12片CD自動換片機到IVA-D300E，前提是必須與Ai-NET相容。連接CD自動換片機到IVA-D300E的Ai-NET輸入後，就可以在IVA-D300E上控制CD自動換片機。

如果連接的CD自動換片機與MP3相容，您可以在IVA-D300E上播放含有MP3檔案的光碟片、CD-R和CD-RW。

IVA-D300E可以利用KCA-400C（多重自動換片切換裝置）控制多重自動換片機。

關於如何選取CD自動換片機的資訊請參閱「選擇多重自動換片機」一節（本頁）。

### 1 按下主要來源畫面的[**SRC**]。

### 2 按下[**CD CHG**]。

顯示畫面會變更為CD自動換片機模式畫面。

### 3 連接6片CD自動換片機時：

- 1 按下[P1/2]\*。
- 會顯示功能指引畫面。

\* 連接有MP3相容CD自動換片機或DVD自動換片機時，請於按下後不動，直至螢幕上顯示碟片號碼為止。

- 2 按下[DISC 1]到[DISC 6]間的任一選擇按鈕。
- DISC 1到DISC 6選擇從第一片光碟片一直到第六片。

連接與MP3相容的CD自動換片機時：

- 1 按兩次[P1/3]，變更功能指引畫面。
  - 2 按下[DISC 1]到[DISC 6]間的任一選擇按鈕。
- DISC 1到DISC 6選擇從第一片光碟片一直到第六片。

連接12片CD自動換片機時：

您可以用在6片自動換片機中一樣的方法選擇前6個號碼的光碟片。

按兩次[P1/3]，選擇號碼7到12的光碟片。功能指引畫面會跟著變更，以DISC 7到DISC 12代表編號7到12的光碟片。

- 選取了想要的光碟片之後，您可以用和一般CD播放器一樣的方法操作自動換片機。詳細資訊，請參閱「CD/MP3/WMA」一節。
- 連接與MP3相容的CD自動換片機時，本機可播放含有音頻資料和MP3資料兩種格式的光碟片。
- 您也可在IVA-D300E上控制選購的DVD自動換片機，如同控制CD自動換片機一樣。

## 選擇多重自動換片機（選購）

Alpine的Ai-NET系統支援多達6台的CD自動換片機。當您操作2台或以上的自動換片機時，必須使用KCA-400C（多重自動換片切換裝置）。如果您使用一個切換裝置，您可以連接達4台CD自動換片機。如果您使用兩個切換裝置，您可以連接達6台CD自動換片機。使用KCA-410C（多用途連接終端）時，您只能連接2台CD自動換片機。

**1** 在自動換片機模式中，按下[**CHG SEL**]或按下本機上的**BAND**，選取下一部自動換片機（只限已連接的自動換片機）。

**2** 要操作選取的自動換片機，請參閱“CD/MP3/WMA”一節。

- 要操作選取的自動換片機，請參閱「CD/MP3/WMA」一節（第14、15頁）。

# HDD播放器的操作 (選購)

## 聆聽HDD的音樂

連接Alpine HDD播放器時，可以在本機上直接操作它。

- 1 按下主要來源畫面的[**SRC**]。  
會出現來源選擇畫面。
- 2 按下[**MM DRIVER**]。  
會出現MM DRIVER模式主要畫面。
- 3 按下[**◀◀**]或[**▶▶**]，選取想聆聽的音樂。  
搜尋：按下[**◀◀**]或[**▶▶**]。  
快轉/回轉：按下[**◀◀**]或[**▶▶**]。
- 4 按下[**▶||**]，暫時停止目前播放的音樂。  
再按一次[**▶||**]，回復播放。

# 資訊

## 關於DVD

音樂CD和DVD具有縱跡(軌跡)：數碼數據錄制於此。數據以顯微粒被錄制於軌跡—這些微粒被鐳射光束讀取以播放碟片。在DVD中，其軌跡和微粒的密度比CD多兩倍。因此DVD只須少量空間即可容納更多的數據。

### CDs

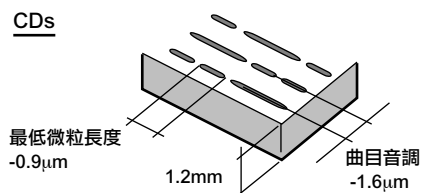

### DVDs

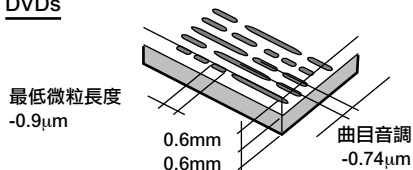

12厘米的碟片可包含一齣影片或約四小時的音樂。除此之外，CD提供清晰高素質的圖像及鮮明的色彩。這全歸功於超過500 細線的水平像素(若作比較，VHS碟片只有少過300的水平像素)。有了額外的選購性數碼音頻處理器(PXA-H900, PXA-H510, PXA-H700等)，您可採用杜比數碼5.1-聲道環繞重新制作充滿動力和真實感的電影劇院。

### 除此之外，DVD提供了各類功能。

- **多音頻\*** (第20頁)  
影片可被錄制高達八種語言。您所要的語言可用遙控器選取。
- **副標題功能\*** (第21頁)  
影片可容納高達32種語言的副標題。您所要的副標題可用遙控器選取。
- **多角度功能\*** (第20頁)  
當DVD含有多角度的拍攝影片，您可用遙控器選擇所要的角度。
- **多故事功能\***  
有了此功能，一個故事可包含各種故事情節。您可選擇各種故事情節以觀看一齣影片的多個版本。  
各種碟片的操作皆有所不同。在播放影片時故事情節選擇屏幕和指示將顯示。您只須按照指示進行即可。

\* 各個碟片的功能，音頻語言，副標題語言，角度等皆有所不同。有關詳情，請參閱各碟片的指示。

## 術語

### 杜比數碼

杜比數碼是由杜比實驗室開發的數碼音頻壓縮技術：它允許大量的音頻數據有效地被錄制於碟片。它兼容於單聲道（1聲道）至5.1聲道環繞聲的音頻信號。各個聲道的信號完全獨立，而且因為聲音是高素質數碼，聲音素質不會受到影響。

\* 您必須要有另售的數碼音頻處理器（PXA-H510，PXA-H900，PXA-H700等）以享受完整的5.1聲道環繞聲。

IVA-D300E將執行杜比數碼解碼，當它輸出模擬音頻信號：2-聲道音頻，而非5.1-聲道。

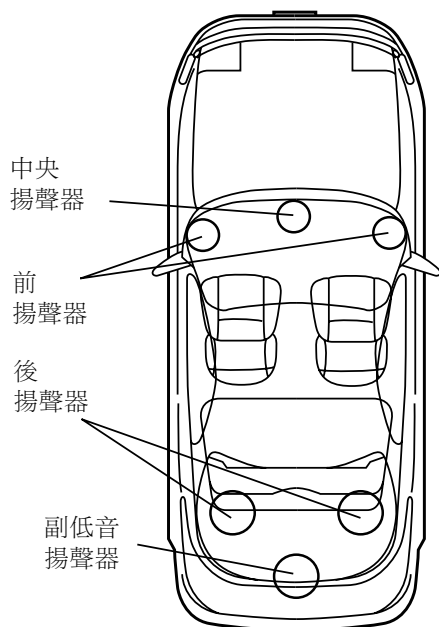

揚聲器排列法以享受  
杜比數碼聲音 / dts聲音

### DTS

這是DTS音響系統的家用數碼音響格式。它是由Digital Theater Systems Corp.開發用於電影劇院的高素質音響系統。DTS擁有六個獨立的音軌。電影院效果完全可在家裡或他處實現。DTS是Digital Theater System（數碼劇院系統）的縮略語。

\* 為享受DTS環繞聲，您必須要有另售的DTS數碼音頻處理器（PXA-H900，PXA-H700等）。DVD視頻軟件也必須具有DTS音軌。

IVA-D300E具有內建DTS 2-聲道音頻解碼器。它具備模擬音頻輸出。

### 杜比專業邏輯

杜比專業邏輯是用於解碼編程於杜比環繞的程式。專業邏輯解碼將從2-聲道（立體聲）音源提供四個聲道（前左 / 右，中央和單聲道後環繞）。

\* 您必須要有另售的數碼音頻處理器（PXA-H510，PXA-H900，PXA-H700等）以享受杜比專業邏輯環繞聲。

### 杜比專業邏輯II

杜比專業邏輯II播放2-聲道音源於5個頻道於整個頻率範圍。此功能採用先進，高素質音響矩陣環繞解碼器：它在不添入任何聲音或更改音源的聲音之情況下過濾原錄制的空曠部份。

\* 您必須要有另售的數碼音頻處理器（PXA-H700等）以享受杜比專業邏輯II環繞聲。

### 線性PCM 音頻(LPCM)

LPCM是用於音樂光碟的信號錄制格式。音樂光碟被錄制於44.1 kHz/16 bits，DVD則被錄制於48 kHz/16 bits至96 kHz/24 bits，因此它比音樂光碟具有更高的音響效果。

### 分類程度（童鎖）

此DVD功能是根据各個國家的檢閱法律限制某影片的觀看年齡。各個DVD的觀看限制皆有別。DVD偶爾完全無法播放，有時則跳越某些場景，偶爾某些場景也被其他場景所取代。

## 語言代碼一覽表

(有關詳情，請參閱第26頁。)

縮略詞	代碼	語言	縮略詞	代碼	語言	縮略詞	代碼	語言
AA	6565	Afar	IE	7369	Interlingue	RN	8278	Kirundi
AB	6566	Abkhazian	IK	7375	Inupiak	RO	8279	Romanian
AF	6570	Afrikaans	IN	7378	Indonesian	RU	8285	Russian
AM	6577	Amharic	IS	7383	Icelandic	RW	8287	Kinyarwanda
AR	6582	Arabic	IT	7384	Italian	SA	8365	Sanskrit
AS	6583	Assamese	IW	7387	Hebrew	SD	8368	Sindhi
AY	6589	Aymara	JA	7465	Japanese	SG	8371	Sangho
AZ	6590	Azerbaijani	JI	7473	Yiddish	SH	8372	Serbo-Croatian
BA	6665	Bashkir	JW	7487	Javanese	SI	8373	Singhalese
BE	6669	Byelorussian	KA	7565	Georgian	SK	8375	Slovak
BG	6671	Bulgarian	KK	7575	Kazakh	SL	8376	Slovenian
BH	6672	Bihari	KL	7576	Greenlandic	SM	8377	Samoan
BI	6673	Bislama	KM	7577	Cambodian	SN	8378	Shona
BN	6678	Bengali, Bangla	KN	7578	Kannada	SO	8379	Somali
BO	6679	Tibetan	KO	7579	Korean	SQ	8381	Albanian
BR	6682	Breton	KS	7583	Kashmiri	SR	8382	Serbian
CA	6765	Catalan	KU	7585	Kurdish	SS	8383	Siswati
CO	6779	Corsican	KY	7589	Kirghiz	ST	8384	Sesotho
CS	6783	Czech	LA	7665	Latin	SU	8385	Sundanese
CY	6789	Welsh	LN	7678	Lingala	SV	8386	Swedish
DA	6865	Danish	LO	7679	Laothian	SW	8387	Swahili
DE	6869	German	LT	7684	Lithuanian	TA	8465	Tamil
DZ	6890	Bhutani	LV	7686	Latvian, Lettish	TE	8469	Telugu
EL	6976	Greek	MG	7771	Malagasy	TG	8471	Tajik
EN	6978	English	MI	7773	Maori	TH	8472	Thai
EO	6979	Esperanto	MK	7775	Macedonian	TI	8473	Tigrinya
ES	6983	Spanish	ML	7776	Malayalam	TK	8475	Turkmen
ET	6984	Estonian	MN	7778	Mongolian	TL	8476	Tagalog
EU	6985	Basque	MO	7779	Moldavian	TN	8478	Setswana
FA	7065	Persian	MR	7782	Marathi	TO	8479	Tonga
FI	7073	Finnish	MS	7783	Malay	TR	8482	Turkish
FJ	7074	Fiji	MT	7784	Maltese	TS	8483	Tsonga
FO	7079	Faroese	MY	7789	Burmese	TT	8484	Tatar
FR	7082	French	NA	7865	Nauru	TW	8487	Twi
FY	7089	Frisian	NE	7869	Nepali	UK	8575	Ukrainian
GA	7165	Irish	NL	7876	Dutch	UR	8582	Urdu
GD	7168	Scots Gaelic	NO	7879	Norwegian	UZ	8590	Uzbek
GL	7176	Galician	OC	7967	Occitan	VI	8673	Vietnamese
GN	7178	Guarani	OM	7977	(Afan) Oromo	VO	8679	Volapuk
GU	7185	Gujarati	OR	7982	Oriya	WO	8779	Wolof
HA	7265	Hausa	PA	8065	Punjabi	XH	8872	Xhosa
HI	7273	Hindi	PL	8076	Polish	YO	8979	Yoruba
HR	7282	Croatian	PS	8083	Pashto, Pushto	ZH	9072	Chinese
HU	7285	Hungarian	PT	8084	Portuguese	ZU	9085	Zulu
HY	7289	Armenian	QU	8185	Quechua			
IA	7365	Interlingua	RM	8277	Rhaeto-Romance			

# 地區代碼一覽表

(有關詳情，請參閱第26頁。)

縮略詞	代碼	地區	縮略詞	代碼	地區	縮略詞	代碼	地區
AD	6568	Andorra	DM	6877	Dominica	KI	7573	Kiribati
AE	6569	United Arab Emirates	DO	6879	Dominican Republic	KM	7577	Comoros
AF	6570	Afghanistan	DZ	6890	Algeria	KN	7578	Saint Kitts and Nevis
AG	6571	Antigua and Barbuda	EC	6967	Ecuador	KP	7580	Korea, Democratic People's Republic of
AI	6573	Anguilla	EE	6969	Estonia			
AL	6576	Albania	EG	6971	Egypt	KR	7582	Korea, Republic of
AM	6577	Armenia	EH	6972	Western Sahara	KW	7587	Kuwait
AN	6578	Netherlands Antilles	ER	6982	Eritrea	KY	7589	Cayman Islands
AO	6579	Angola	ES	6983	Spain	KZ	7590	Kazakhstan
AQ	6581	Antarctica	ET	6984	Ethiopia	LA	7665	Lao People's Democratic Republic
AR	6582	Argentina	FI	7073	Finland			
AS	6583	American Samoa	FJ	7074	Fiji	LB	7666	Lebanon
AT	6584	Austria	FK	7075	Falkland Islands	LC	7667	Saint Lucia
AU	6585	Australia	FM	7077	Micronesia, Federated States of	LI	7673	Liechtenstein
AW	6587	Aruba	FO	7079	Faroe Islands	LK	7675	Sri Lanka
AZ	6590	Azerbaijan	FR	7082	France	LR	7682	Liberia
BA	6665	Bosnia and Herzegovina	GA	7165	Gabon	LS	7683	Lesotho
BB	6666	Barbados	GB	7166	United Kingdom	LT	7684	Lithuania
BD	6668	Bangladesh	GD	7168	Grenada	LU	7685	Luxembourg
BE	6669	Belgium	GE	7169	Georgia	LV	7686	Latvia
BF	6670	Burkina Faso	GF	7170	French Guiana	LY	7689	Libyan Arab Jamahiriya
BG	6671	Bulgaria	GH	7172	Ghana	MA	7765	Morocco
BH	6672	Bahrain	GI	7173	Gibraltar	MC	7767	Monaco
BI	6673	Burundi	GL	7176	Greenland	MD	7768	Moldova, Republic of
BJ	6674	Benin	GM	7177	Gambia	MG	7771	Madagascar
BM	6677	Bermuda	GN	7178	Guinea	MH	7772	Marshall Islands
BN	6678	Brunei Darussalam	GP	7180	Guadeloupe	MK	7775	Macedonia, The former Yugoslav Republic of
BO	6679	Bolivia	GQ	7181	Equatorial Guinea			
BR	6682	Brazil	GR	7182	Greece	ML	7776	Mali
BS	6683	Bahamas	GS	7183	South Georgia and the South Sandwich Islands	MM	7777	Myanmar
BT	6684	Bhutan				MN	7778	Mongolia
BV	6686	Bouvet Island	GT	7184	Guatemala	MO	7779	Macau
BW	6687	Botswana	GU	7185	Guam	MP	7780	Northern Mariana Islands
BY	6689	Belarus	GW	7187	Guinea-Bissau	MQ	7781	Martinique
BZ	6690	Belize	GY	7189	Guyana	MR	7782	Mauritania
CA	6765	Canada	HK	7275	Hong Kong	MS	7783	Montserrat
CC	6767	Cocos (Keeling) Islands	HM	7277	Heard Island and McDonald Islands	MT	7784	Malta
CD	6768	Congo, the Democratic Republic of the	HN	7278	Honduras	MU	7785	Mauritius
CF	6770	Central African Republic	HR	7282	Croatia	MV	7786	Maldives
CG	6771	Congo	HT	7284	Haiti	MW	7787	Malawi
CH	6772	Switzerland	HU	7285	Hungary	MX	7788	Mexico
CI	6773	Cote d'Ivoire	ID	7368	Indonesia	MY	7789	Malaysia
CK	6775	Cook Islands	IE	7369	Ireland	MZ	7790	Mozambique
CL	6776	Chile	IL	7376	Israel	NA	7865	Namibia
CM	6777	Cameroon	IN	7378	India	NC	7867	New Caledonia
CN	6778	China	IO	7379	British Indian Ocean Territory	NE	7869	Niger
CO	6779	Colombia	IQ	7381	Iraq	NF	7870	Norfolk Island
CR	6782	Costa Rica	IR	7382	Iran, Islamic Republic of	NG	7871	Nigeria
CU	6785	Cuba	IS	7383	Iceland	NI	7873	Nicaragua
CV	6786	Cape Verde	IT	7384	Italy	NL	7876	Netherlands
CX	6788	Christmas Island	JM	7477	Jamaica	NO	7879	Norway
CY	6789	Cyprus	JO	7479	Jordan	NP	7880	Nepal
CZ	6790	Czech Republic	JP	7480	Japan	NR	7882	Nauru
DE	6869	Germany	KE	7569	Kenya	NU	7885	Niue
DJ	6874	Djibouti	KG	7571	Kyrgyzstan	NZ	7890	New Zealand
DK	6875	Denmark	KH	7572	Cambodia	OM	7977	Oman
						PA	8065	Panama

續

縮略詞	代碼	地區	縮略詞	代碼	地區	縮略詞	代碼	地區
PE	8069	Peru	SJ	8374	Svalbard and Jan Mayen	TW	8487	Taiwan, Province of China
PF	8070	French Polynesia	SK	8375	Slovakia	TZ	8490	Tanzania, United Republic of
PG	8071	Papua New Guinea	SL	8376	Sierra Leone	UA	8565	Ukraine
PH	8072	Philippines	SM	8377	San Marino	UG	8571	Uganda
PK	8075	Pakistan	SN	8378	Senegal	UM	8577	United States Minor Outlying Islands
PL	8076	Poland	SO	8379	Somalia	US	8583	United States
PM	8077	Saint Pierre and Miquelon	SR	8382	Suriname	UY	8589	Uruguay
PN	8078	Pitcairn	ST	8384	Sao Tome and Principe	UZ	8590	Uzbekistan
PR	8082	Puerto Rico	SV	8386	El Salvador	VA	8665	Holy See (Vatican City State)
PT	8084	Portugal	SY	8389	Syrian Arab Republic	VC	8667	Saint Vincent and the Grenadines
PW	8087	Palau	SZ	8390	Swaziland	VE	8669	Venezuela
PY	8089	Paraguay	TC	8467	Turks and Caicos Islands	VG	8671	Virgin Island, British
QA	8165	Qatar	TD	8468	Chad	VI	8673	Virgin Islands, U.S
RE	8269	Reunion	TF	8470	French Southern Territories	VN	8678	Viet Nam
RO	8279	Romania	TG	8471	Togo	VU	8685	Vanuatu
RU	8285	Russian Federation	TH	8472	Thailand	WF	8770	Wallis and Futuna
RW	8287	Rwanda	TJ	8474	Tajikistan	WS	8783	Samoa
SA	8365	Saudi Arabia	TK	8475	Tokelau	YE	8969	Yemen
SB	8366	Solomon Islands	TM	8477	Turkmenistan	YT	8984	Mayotte
SC	8367	Seychelles	TN	8478	Tunisia	YU	8985	Yugoslavia
SD	8368	Sudan	TO	8479	Tonga	ZA	9065	South Africa
SE	8369	Sweden	TP	8480	East Timor	ZM	9077	Zambia
SG	8371	Singapore	TR	8482	Turkey	ZW	9087	Zimbabwe
SH	8372	Saint Helena	TT	8484	Trinidad and Tobago			
SI	8373	Slovenia	TV	8486	Tuvalu			

## 故障發生時

倘若您遭遇到問題時，請將電源關閉，然後再打開。而當本機仍然無法發揮正常功能時，請檢閱下列檢查表當中的項目。本指南主要在於協助您如何在本機出現故障時，能將問題有效隔離。否則，請先確定您系統的其他部份是否有連接正確，或者向您合法授權的Alpine經銷商洽詢。

### 基本問題

#### 沒有作用或任何顯示。

- 汽車引擎未啟動。
  - 倘若是依指示連接，則本機不會在汽車未啟動的狀況下操作。
- 使用不正確的電源端接線。
  - 檢查所使用的電源端接線。
- 保險絲燒燬。
  - 檢查本機電瓶端的保險絲；必要時請以正確的保險絲予以更新。
- 內部微電腦因受到干擾雜訊等而發生故障。
  - 以鋼珠筆或其他尖細的物品按下RESET（重置）開關。
- Blackout（熄滅）模式啟動。
  - 取消Blackout模式。

#### 沒有聲音或聲音異常。

- 音量 / 平衡 / 強弱控制的設定不正確。
  - 重新調整各項控制。
- 接線不正確或連接不完全。
  - 檢查各條接線並著實接上。

#### 螢幕無顯示。

- 亮度控制為設定在最小的位置。
  - 重新調整亮度控制。
- 車內溫度過低。
  - 提昇車內溫度至操作的溫度範圍內。
- 連接DVD，CD隨身聽及導航系的接線未完全連接。
  - 檢查各條接線並著實接上。

#### 所顯示的畫面動作不正確。

- 車內溫度過高。
  - 調降車內的溫度。

#### 顯示畫面不清晰或有雜訊。

- 螢光板破損。
  - 更換螢光板。

#### 導航系統無法操作。

- 連接至導航系統的連接錯誤。
  - 檢查連接導航系統的接線並正確而著實的接上纜線。

#### 顯示畫面不清晰。

- 螢光燈管壽命耗盡。
  - 更換螢光燈管\*。

\* 即使在保固期內，此螢光燈管的更換亦非是免費的，因燈管屬於消耗品。

### 無線電

#### 無法接收到電台。

- 未接有天線，或天線內有斷線。
  - 請確定天線已正確的連接；必要時請更換天線或纜線。

#### 在搜尋模式下無法選台。

- 您在訊號微弱的區域。
  - 請確定將選台器設定DX模式。
- 倘若您所在區域為主要的信號區時，天線可能是未能正確接地及連接。
  - 檢查您的天線接線；請確認天線為正確的連接至其基座上。
- 天線的長度可能不對。
  - 請確定天線已完全伸展；倘若有破損，請以新的天線更換。

#### 廣播有雜訊。

- 天線長度不對。
  - 請確定天線已完全伸展；倘若有破損，請予以更換。
- 天線未能正確接地。
  - 請確定天線已正確連接其接地座上。
- 電台信號微弱同時有雜訊。
  - 倘若上述方法無效，請調選至其他的電台。

### CD/MP3/WMA/DVD/Video CD

#### 碟片在播放聲音時有顫抖的情形。

- 在碟片機組上有濕氣。
  - 利用充裕的時間讓濕氣得以蒸發（大約1小時）。

#### 碟片無法插入。

- 在DVD光碟機內已有乙片光碟。
  - 請將碟片退出後取出。
- 碟片置入方法不正確。
  - 請確定碟片係按照「CD（MP3/WMA/DVD/Video CD）播放機之操作」乙節當中所述的指示事項來插入。

#### 碟片無法快進或快退。

- 碟片已有損壞。
  - 將碟片退出並不再使用；在本機內使用損壞的碟片會導致機件上的損壞。

#### 碟片在播放聲音因震動而有跳音的現象。

- 本機未能正確固定。
  - 著實重新固定本機。
- 碟片太髒。
  - 清潔碟片。
- 碟片刮傷。
  - 更換碟片。
- 讀取頭髒了。
  - 切勿使用商用磁頭清潔片。請洽詢個人所在地最近的Alpine經銷商。

#### 碟片在播放聲音未因震動而有跳音的現象。

- 碟片髒了或刮傷。
  - 清潔碟片；損壞的碟片應該更換。

#### CD-R/CD-RW碟片無法播放。

- 結束作業（最終化）並未完成。
  - 請執行最終化後再行嘗試播放。

### 錯誤畫面顯示。

- 機件故障。
  - 按下▲。在錯誤的顯示畫面消失後，再行將碟片插入。倘若上述方法無法解決問題時，請與您所在地最近的Alpine經銷商洽詢。

### 無法播放MP3/WMA音樂。

- 寫入時發生錯誤。該CD的格式不相容。
  - 請確定該CD在寫入時為採用支援的格式。請參照「關於MP3/WMA」（第15及16頁）乙節說明，再行以本機所支援的格式重新寫入。

### 本機無法操作。

- 顯示器電源未開啟。
  - 開啟顯示器電源。
- 有凝水。
  - 請等待（約1小時）凝水揮發完全。

### 無畫面產生。

- 顯示器模式未切換至您想要觀賞時的操作模式。
  - 請切換至您想觀賞時的操作模式。
- 顯示器上的手剎車線未接上。
  - 請接上顯示器上的手剎車線並設定手剎車。（有關細節，請參照顯示器的使用說明）。
- 顯示器的手剎車未設定。
  - 請接上顯示器上的手剎車線並設定手剎車。（有關細節，請參照顯示器的使用說明）。

### 無法開始播放。

- 碟片放入時上下顛倒。
  - 檢查碟片並以標籤朝上方式放入碟片。
- 碟片髒了。
  - 清潔碟片。
- 碟片無法在本機載入內容後播放。
  - 請確認該碟片是否可在本機內播放。
- 設定有成人鎖定功能。
  - 取消成人鎖定功能或變更等級設定。

### 畫面不清晰或有雜訊。

- 碟片正進行向前或向後快轉。
  - 畫面會受到輕微的影響，但為正常的現象。
- 車用電瓶電源不足。
  - 檢查電瓶電源及接線。（本機可能會因電瓶電源不足11伏特在有負載的情形下，發生故障。）
- 顯示器螢光燈管破損。
  - 更換顯示螢光燈管。

### 偶而發生影像停止。

- 碟片刮傷。
  - 換用未刮傷的碟片。

## CD/MP3/WMA之指示畫面

### HI-TEMP

- 保護電路因偵測到高溫而啟動。
  - 指示燈會當溫度回復到操作範圍內時即會消失。
  - 請保持電源關閉（OFF），直到溫度下降後再行將電源打開（ON）。

### NO DISC

- 未插入碟片。
  - 將碟片插入。
- 雖有插入碟片，但仍顯示“NO DISC”，同時本機無法開啟播放或退出碟片。
  - 請依下列步驟取出碟片。
    - 按下▲約3秒鐘。

### LOADING ERROR

### EJECT ERROR

- 機件故障。
  - 1) 按下▲並將碟片退出。
    - 倘若無法退出時，請與您所在地最近的Alpine經銷商洽詢。
  - 2) 當錯誤指示燈在退出碟片仍舊顯示時，請再按下▲。
    - 倘若在按下數次▲後，依然無法關閉錯誤指示時，則請向您的Alpine經銷商洽詢。

### DISC ERROR

- 碟片刮傷，碟片髒污 / 錄製不良 / 碟片與本機不相容。
  - 按下▲。
  - 更換碟片。

### ERROR-JPEG ON DISC

- 包含音頻資料和JPEG資料的光碟已被插入。
  - 將PLAYMODE設定為“CD”。（請參見第29頁的“播放MP3/WMA資料”）



## DVD/Video CD之指示畫面

### NO DISC

- 未插入碟片。
  - 將碟片插入。
- 雖有插入碟片，但仍顯示“NO DISC”，同時本機無法開啟播放或退出碟片。
  - 請依下列步驟取出碟片。  
按下▲約3秒鐘。



- 無法遙控操作。
  - 針對一些種類的碟片或是播放模式，某些操作是無法執行的。但這並非是故障。

### HI-TEMP

- 保護電路因偵測到高溫而啟動。
  - 指示燈會當溫度回復到操作範圍內時即會消失。
  - 請保持電源關閉（OFF），直到溫度下降後再行將電源打開（ON）。

### LOADING ERROR

### EJECT ERROR

- 機件故障。
  - 1) 按下▲並將碟片退出。  
倘若無法退出時，請與您所在地最近的Alpine經銷商洽詢。
  - 2) 當錯誤指示燈在退出碟片仍舊顯示時，請再按下▲。  
倘若在按下數次▲後，依然無法關閉錯誤指示時，則請向您的Alpine經銷商洽詢。

### DISC ERROR

- 碟片刮傷，碟片髒污 / 錄製不良 / 碟片與本機不相容。
  - 按下▲。
  - 更換碟片。

## CD Changer（換片機）之指示畫面

### HI-TEMP

- 保護電路因偵測到高溫而啟動。
  - 指示燈會當溫度回復到操作範圍內時即會消失。

### ERROR01

- CD Changer（換片機）發生故障。
  - 請向個人的Alpine經銷商反應。按下卡匣退出鍵並取出卡匣。  
檢查指示狀態。再次插入卡匣。  
倘若卡匣仍無法拉出時，則請向個人的Alpine經銷商反應。
- 無法退出卡匣。
  - 按下卡匣退出鍵。倘若無法退出卡匣，則請向個人的Alpine經銷商反應。

### ERROR02

- 有碟片留置在CD Changer（換片機）內。
  - 按下退出（Eject）鍵啟動退出功能。當CD Changer（換片機）結束其退出功能時，請將空的碟片卡匣插入CD Changer內，以便回收留置於CD Changer內的碟片。

### NO MAGAZINE

- CD Changer（換片機）內無載入卡匣。
  - 將卡匣插入。

### NO DISC

- 指示無碟片。
  - 選擇使用其他的碟片。

## 規格

### 顯示器部份

螢幕尺寸	7吋
LCD型式	光透式TN(扭轉向列)型LCD
作業系統	TFT主動式矩陣
總畫素	336,960 pcs. (1,440 × 234)
有效畫素	99.99%以上
光源系統	冷陰極螢光燈管

### FM選台器部份

調頻範圍	87.5—108.0 MHz
單聲道可用靈敏度	9.3 dBf (0.8 $\mu$ V/75歐姆)
50 dB 抑制靈敏度	13.5 dBf (1.3 $\mu$ V/75歐姆)
彈性聲道選擇	80 dB
訊號雜訊比	80 dB
立體聲分離度	45 dB
擷取率	2.0 dB

### AM選台器部份

調頻範圍	531—1,602 kHz
可用靈敏度	22.5 $\mu$ V/27 dB

### CD/DVD部份

頻率響應	5—20,000 Hz
Wow & Flutter (%WRMS)	抖晃率 低於可測限制
總失真率	0.008% (在1 kHz頻率)
動態範圍	95 dB (在1 kHz頻率)
頻道分離度	85 dB (在1 kHz頻率)
信號系統	NTSC/PAL
水平解析度	500條以上
視訊輸出範圍	1Vp-p (75歐姆)
視頻訊號雜訊 (S/N) 比	DVD : 60 dB
音頻訊號雜訊 (S/N) 比	105 dB以上

### 一般部份

電源需求	14.4 V DC (允許範圍11-16V)
操作溫度	+32°F至+113°F (0°C至+45°C)
最大輸出功率	50 W × 4
輸出電壓	2,000 mV/10k 歐姆
重量	(顯示器部份) 2.1公斤 (4磅10盎司) (選台器部份) 1.2公斤 (2磅10盎司)

### 音頻輸出範圍

前置輸出 (前、後置揚聲器) :	2V/10k 歐姆 (最大值)
前置輸出 (重低音揚聲器) :	2V/10k 歐姆 (最大值)
AUX輸出 :	1.2V/10k 歐姆
Ai-NET :	850 mV

### 機殼尺寸 (顯示器部份)

寬	178毫米 (7吋)
高	50毫米 (2吋)
深	165毫米 (6-1/2吋)

### 機殼尺寸 (選台器部份)

寬	275毫米 (10-13/16吋)
高	40毫米 (1-9/16吋)
深	170毫米 (6-3/4吋)

- 為求產品不斷改善，有關規格及設計於變更時，恕不另行通知。
- 該LCD面板係採用精確度極高的製造技術加以生產。其有效畫素比例遠超過99.99%以上。此意味著永久有0.01%比例的畫素可為ON或是OFF的可能性。

# 安裝與連接

安裝或連接本機前，請通讀下列內容以及本手冊的第4至6頁，以正確使用本機。

## 警告

### 進行正確的連接。

連接不妥當，可能導致火災或損壞產品。

### 僅用於12伏負極（—）接地的汽車。

（如果您無法確定，請向您的代理商確認。）否則可能會造成火災或電擊。

### 在進行配線之前，請拆下連接在電池負極端子上的導線。

否則可能會因短路造成電擊或傷害。

### 別讓電纜糾纏上周圍物體。

須按說明書配製電線電纜以防駕駛中發生阻撓。電纜或電線任由糾纏或懸垂於方向盤，變速桿，剎車踏板等處是很危險的。

### 不可絞結電纜。

切勿剝除電纜線絕緣皮接電供給其他設備的電源。否則將因超過電線的容許負荷量而導致火災或觸電。

### 鑽孔時注意別損傷配管或電線。

當在底盤上鑽安裝孔時，須特別注意別碰傷管道燃油線路，油箱或電線。否則，可能導致火災。

### 不可利用制動器或轉向系統上的螺栓或螺母連接地線。

制動器或轉向系統（或任何其他安全有關系統），或油箱上用的螺栓或螺母，絕對不能利用於安裝機器或接地線。否則，將導致汽車控制困難或發生火災等。

### 不要讓兒童觸及像電池這樣的小物體。

吞下小物體會引起嚴重的傷害。  
如果誤吞，請立即請醫生診治。

### 不要安裝在妨礙汽車操縱的位置，例如方向盤和變速操縱桿（附近）。

這樣做也會妨礙前方的視野或影響移動等，並引起嚴重的事務。

## 注意

### 請專業人員進行配線和安裝。

本裝置的配線和安裝需要專門的技術和經驗。為了確保安全，請與您購買的經銷商聯絡以便安全地進行安裝。

### 使用專用配件並進行安全安裝。

注意限使用指定的附件。使用其他設計零件，可能損壞本機內部，或不能安全地安裝定位。導致零件鬆脫發生危險或使機器故障。

### 安排配線使不至於被銳利金屬邊鉗夾傷。

電纜、電線須適當迂迴避開移動性部件（例如座位滑動軌道）或銳利金屬邊緣以防鉗傷電線。電線須穿過金屬板孔時，請用橡皮墊圈套住以防電線的絕緣層被金屬孔邊緣割傷。

### 不要安裝在極潮濕或多塵埃的位置。

避免把機器安裝在高溫、多塵的位置。濕氣或塵埃侵入機器裡，可能導致機器故障。

## 使用前請注意

- 在安裝您的IVA-D300E前，請確認從電池（—）極上斷開電纜。這將減少因出現短路而損壞本機的機會。
- 請確認已按圖示連接了彩色標誌的導線。錯誤的連接會導致本機故障甚或車輛電氣系統的損壞。
- 在與車輛電氣系統連接時，請小心工廠安裝的器件（例如，板載電腦）。請勿搭接這些導線向本機供電。在將 IVA-D300E接到保險絲盒上時，請確認用於IVA-D300E的電路上的保險絲具有正確的安培數。否則會損壞本機和 / 或車輛。如果有疑問，請洽詢您的ALPINE經銷商。
- 利用RCA型雌插座與其它帶RCA連接器的設備（例如功放）進行連接。您可能需要一個適配器與其它設備連接。如果進行此操作，請與您的ALPINE授權經銷商聯絡以獲取援助。
- 請務必將揚聲器信號線（—）極接至揚聲器（—）接線端子上。切勿混接左右聲道揚聲器信號線或將信號線接至車體上。
- 安裝時，顯示器必須完全收至機箱內。否則，即可能導致故障情形發生。
- 安裝於車內時，請確認顯示器於開啟 / 關閉時不致碰觸排檔桿。

## 重要

請將您主機上的序列號記錄到下面的空格中，並將其作為永久記錄保存。序列號標牌位於本機底部。

序列號：\_\_\_\_\_

安裝日期：\_\_\_\_\_

安裝技術人員：\_\_\_\_\_

購買地點：\_\_\_\_\_

# 安裝

## 安裝顯示器

### 安裝部位

在決定安裝部位之前，請先確認顯示幕於該處位置的開啟及關閉上，其轉動部份不會受到任何的阻礙。

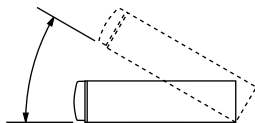

- 以水平面上30度的範圍加以安裝。
  - 該顯示器的角度在原廠時會設定在90度。這完全視所要安裝的汽車而定，顯示器在打開時或許會碰撞到擋泥板。此顯示器的角度可調整及儲存於記憶體內，如此顯示器在開啟時，就不會碰撞到擋泥板了。有關顯示器的調整，請參照第25頁的「調整顯示器角度」乙節說明。
- 即使是將車用電力切斷，調整後的顯示器角度會仍舊儲存於記憶體內。

### 1

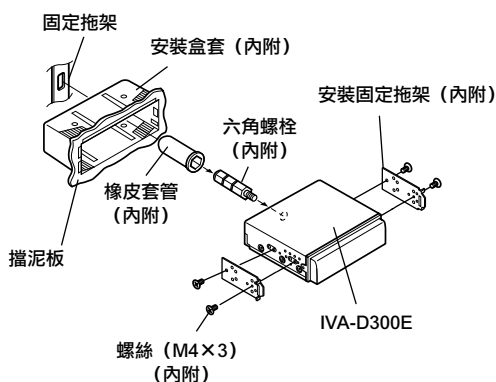

將安裝盒套滑入擋泥板內。將隨附的固定片安裝到顯示器上。

- 確實使用隨附的螺絲 (M4×3) 來安裝顯示器。倘若您使用其他種類的螺絲來安裝顯示器，則會有導致故障的可能。

### 2

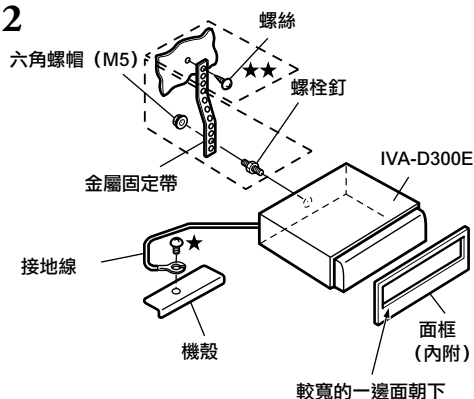

當您車上已有固定拖架時，請將長六角螺栓安裝到IVA-D300E的後面板上，同時將橡皮套管套到六角螺栓上。倘若您的車上沒有固定支架，則請利用金屬固定帶 (未附) 來加強顯示器的固定。利用在汽車外殼上已安裝的一顆螺絲 (★) 來將本機的接地線固定到一處純金屬的地方。

- 螺絲上會有標示★★，在所選擇的部位上請使用正確的螺絲。

將每條來自放大器或等化器的輸入線，連接到來自IVA-D300E左後方相對的輸出端上。按照「接線」乙節所詳盡敘述的內容，來連接所有其他IVA-D300E的線路。

### 3

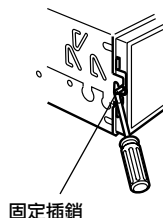

將IVA-D300E主機滑入擋泥板內。當本機位置就緒後，請確定固定插銷已完全向下插入位置內。此項動作在您利用螺絲起子將固定插銷向下推入時，可藉由著實按住本機往下來完成。如此可確保本機有正確的加以固定，同時不會突然跑到擋泥板外面來。

安裝隨附的正面外框。

### 拆除

1. 使用小隻的螺絲起子 (或相似工具)，將固定插銷“向上”的位置推入 (參照步驟3)。當每隻插銷均已鬆開時，輕輕的將本機拉出，以確定在脫開第二隻插銷前並未又重新固定上。
2. 將本機拉出，當您在拉出時請一直保持其在脫開的狀態。

### <日系車輛>

安裝時，請使用汽車本身實際的固定拖架。

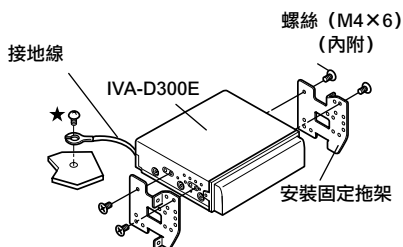

- 請確實使用隨附的螺絲 (M4×6) 來安裝顯示器。倘若您使用其他種類的螺絲來安裝顯示器，則會有導致故障的可能。

## 安裝選台器盒

### 注意

切勿阻擋到本機風扇或散熱槽，如此會妨礙空氣的流通。倘若有擋到時，熱氣會在本機內部蓄積並可能引發起火的危險。

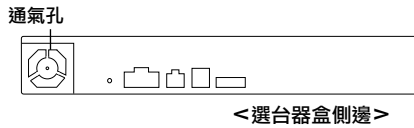

- 2 利用14顆法蘭頭十字螺絲 (M4×14)，將選台安裝到底墊上。

法蘭頭十字螺絲 (M4×14) (內附)

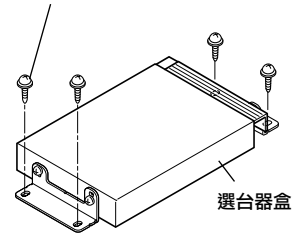

### 當以Velcro固定扣安裝時

當以Velcro固定扣安裝選台器時，須確定所選擇的是一處平坦的部位。

切勿將本機以Velcro固定扣將本機懸掛於擋泥板的底板或背板上。

- 1 取下保護紙並裝上兩片Velcro固定扣到選台器的底部。

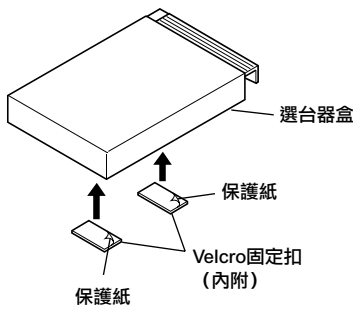

- 2 確認要安裝的部位，接著將選台器固定在座墊上。

### 當以螺絲安裝時

當以螺絲安裝選台器時，須確定所選擇的是一處平坦的部位。在鑽孔時，請小心不要刮傷到任何的管線。

- 1 利用隨附的8顆平口螺絲 (M4×8)，將固定拖架安裝在選台器兩側的平面上。

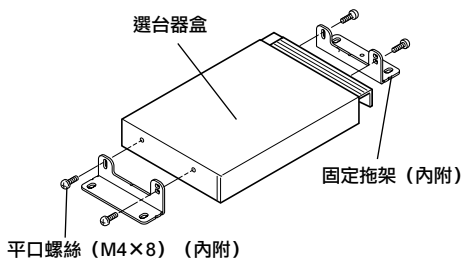

## 安裝DC/DC (直流對直流) 轉換器

利用14顆法蘭頭十字螺絲 (M4×14)，將DC/DC (直流對直流) 轉換器安裝到底墊上。

法蘭頭十字螺絲 (M4×14) (內附)

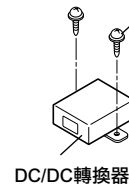

## 手剎車接線

在必要時，請使用夾式接頭來連接腳剎車線，手剎車線等。

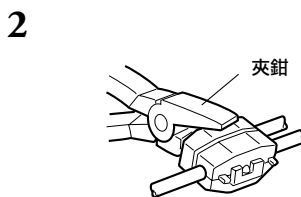
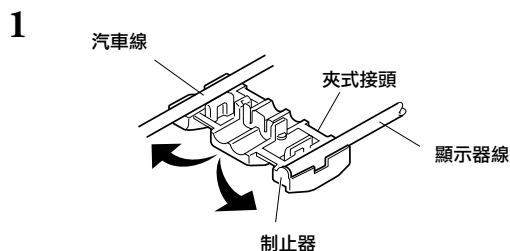

### SPST (單極單投) 開關之接線圖 (另售)

(倘若未提供ACC電源時)

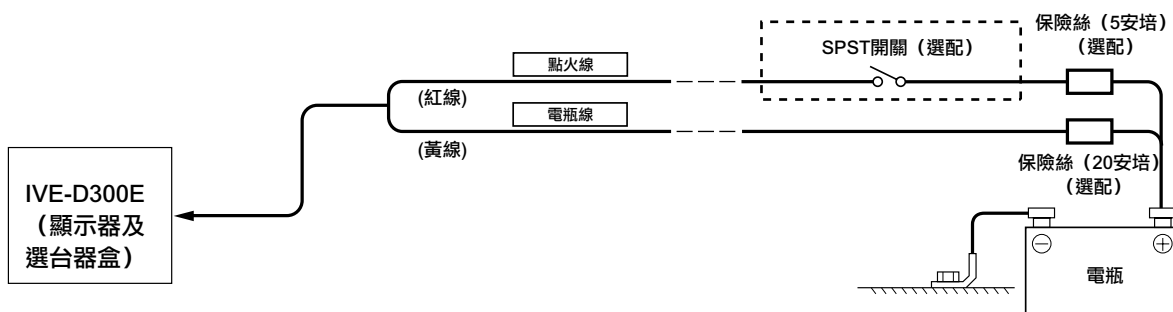

- 倘若您個人車輛無法提供ACC電源時，請加裝乙組SPST (單極單投) 開關 (另售) 及保險絲 (另售)。
- 在上述所示的接線圖及保險絲安培數為針對單獨的使用IVA-D300E汽車音響時所提供的資料。
- 倘若IVA-D300E的發動電力 (點火) 線為直接連接到汽車電瓶的正極 (+) 端時，即便其開關是在“OFF”的位置，IVA-D300E仍會消耗掉少許的電流，同時電瓶亦會開始釋放電力。

#### 為避免外來雜訊影響音響系統：

- 請固定好本機位置，同時佈線時距離車用配線至少10公分。
- 將電瓶線儘可能保持遠離其他的接線。
- 著實將接地線固定到汽車外殼上的裸露金屬物體 (必要時，去除油漆、塵土或油脂)。
- 倘若您額外加裝乙組的雜訊抑制器時，在連接時儘可能的遠離本機。您個人的Alpine經銷商備有各種的抑制器出售，請向其洽詢更進一步相關的資訊。
- 您個人的Alpine經銷商對於雜訊抑制的方式相當了解，因此有關進一步的資訊請向個人經銷商洽詢。

# 接線 (IVA-D300E線路圖)

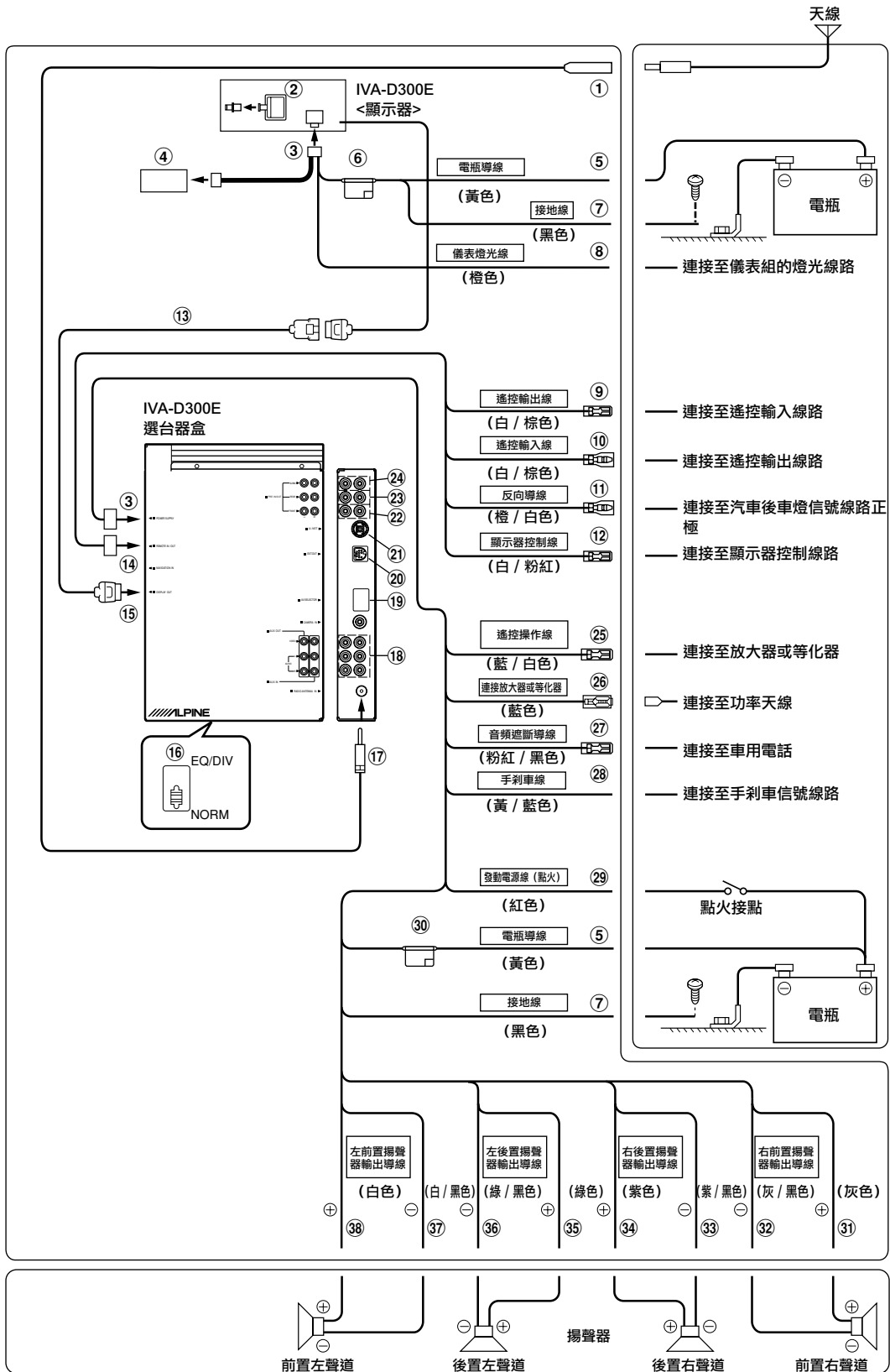

· 當僅連接一組換片機時 (即不使用Ai-NET相容等化器時) , 請將系統開關設定在 "NORM" 的位置。

- ① **天線延長線**
- ② **數碼輸出端子 (光纖)**  
與光纖數碼輸入相容產品搭配使用。
- ③ **電源接頭**
- ④ **DC/DC (直流對直流) 轉換器**
  - 切勿將轉換器安裝在會接觸到水的地方，像是踏墊或空調處。如此可能會導致故障。
  - 切勿將DC/DC轉換器電纜與其他的纜線包紮在一起。並且，不得將纜線直接就近本機的四周安裝。如此的方式可能會使您的系統產生雜訊。
  - 請將DC/DC轉換器與天線電纜與本機背面保持距離，否則在接收調頻廣播時容易產生雜訊。
- ⑤ **電瓶導線 (黃色)**  
請將此導線連接至汽車電瓶的正 (+) 極。
- ⑥ **保險絲座 (10安培)**
- ⑦ **接地線 (黑色)**  
請將此線連接至汽車上接地良好的外殼上。請確定此接線為連接至裸露的金屬部份，並利用隨附的薄金屬螺絲加以確實上緊。
- ⑧ **儀表燈光線 (橙色)**  
此條導線可能用來連接到汽車的儀表組件的儀表燈光導線上。其可讓您在汽車燈光打開時，用以調整IVA-D300E的背光。
- ⑨ **遙控輸出線 (白 / 棕色)**  
將此線連接遙控輸入端。此線可輸出來自遙控器的控制信號。
- ⑩ **遙控輸入線 (白 / 棕色)**  
可將外接Alpine設備連接至遙控的輸出導線上。
- ⑪ **反向導線 (橙 / 白色)**  
僅可在連接有備用相機時使用。為連接至汽車反向燈光的正極，以指示傳輸已變換成反向 (R)。將視訊畫面切換至備用相機此項連結功能可將汽車變換為反向 (R) 運作。
- ⑫ **顯示器控制線 (白 / 粉紅色)**  
將此線連接至觸控面板相容機種的後顯示器上的顯示器控制端。
- ⑬ **顯示器延長線 (內附)**
- ⑭ **遙控IN/OUT端子**
- ⑮ **顯示輸出端子**
- ⑯ **系統開關**  
當透過Ai-NET功能來連接一組等化器或是分配器時，請將此道開關設定在EQ/DIV的位置。  
• 請確定在變更開關的位置前，先行將電源關閉。
- ⑰ **伸縮天線**
- ⑱ **AUX輸入端子 / AUX輸出端子**  
倘若這些端子均連接到選配的擴充盒 (VPE-S431) 時，則不會使用到本機上的AUX輸入及輸出端子。將延長接線盒 (VPE-S431) 的AUX IN 1、2及3，及AUX OUT 1及2等端子連接到外接裝置上。
- ⑲ **AV選台器電纜**  
倘若此接頭為連接至選配的擴充盒 (VPE-S431) 時，請將此接頭連接到VPE-S431的HEAD UNIT端子上。
- ⑳ **外接輸出接頭**  
倘若此接頭為連接至選配的放大器連結相容的單聲道放大器上時，請將此接頭連接到放大器連結盒上，同時輸出放大器連結的控制信號。
- ㉑ **Ai-NET接頭**  
將此接頭連接至其他配備有Ai-NET功能的產品上的輸出或是輸入接頭。
- ㉒ **前置聲道輸入輸出端子**  
當有連接放大器或等化器時使用。
- ㉓ **後置聲道輸入輸出端子**  
當有連接放大器或等化器時使用。
- ㉔ **重低音輸出端子**  
可將提供重低音信號的放大器輸入導線連接到這個端子。
- ㉕ **遙控操作線 (藍 / 白色)**  
可將此條導線與個人放大器或信號處理器的遙控操作導線相連接。
- ㉖ **連接放大器或等化器**
- ㉗ **音頻遮斷導線 (粉紅 / 黑色)。**
- ㉘ **手剎車線 (黃 / 藍色)**  
可將此條導線連接至手剎車開關的電源端，以便將手剎車的狀態信號傳輸到IVA-D300E主機上。
- ㉙ **發動電源線 (點火) (紅色)**  
可將此條導線連接至汽車保險絲盒或其他未使用電源的一個開路端子上，在只有已然點火或已就發動 (ACC) 位置的情形下，來供給 (+) 12V的電壓。
- ⑳ **保險絲座 (10安培)**
- ㉑ **右前置 (+) 揚聲器輸出導線 (灰色)**
- ㉒ **右前置 (-) 揚聲器輸出導線 (灰 / 黑色)**
- ㉓ **右後置 (-) 揚聲器輸出導線 (紫 / 黑色)**
- ㉔ **右後置 (+) 揚聲器輸出導線 (紫色)**
- ㉕ **左後置 (+) 揚聲器輸出導線 (綠色)**
- ㉖ **左後置 (-) 揚聲器輸出導線 (綠 / 黑色)**
- ㉗ **左前置 (-) 揚聲器輸出導線 (白 / 黑色)**
- ㉘ **左前置 (+) 揚聲器輸出導線 (白色)**



## 系統舉例

連接Ai-NET相容音頻處理器（光纖數碼相容裝置），導航系統，DVD影音光碟機及換片機。

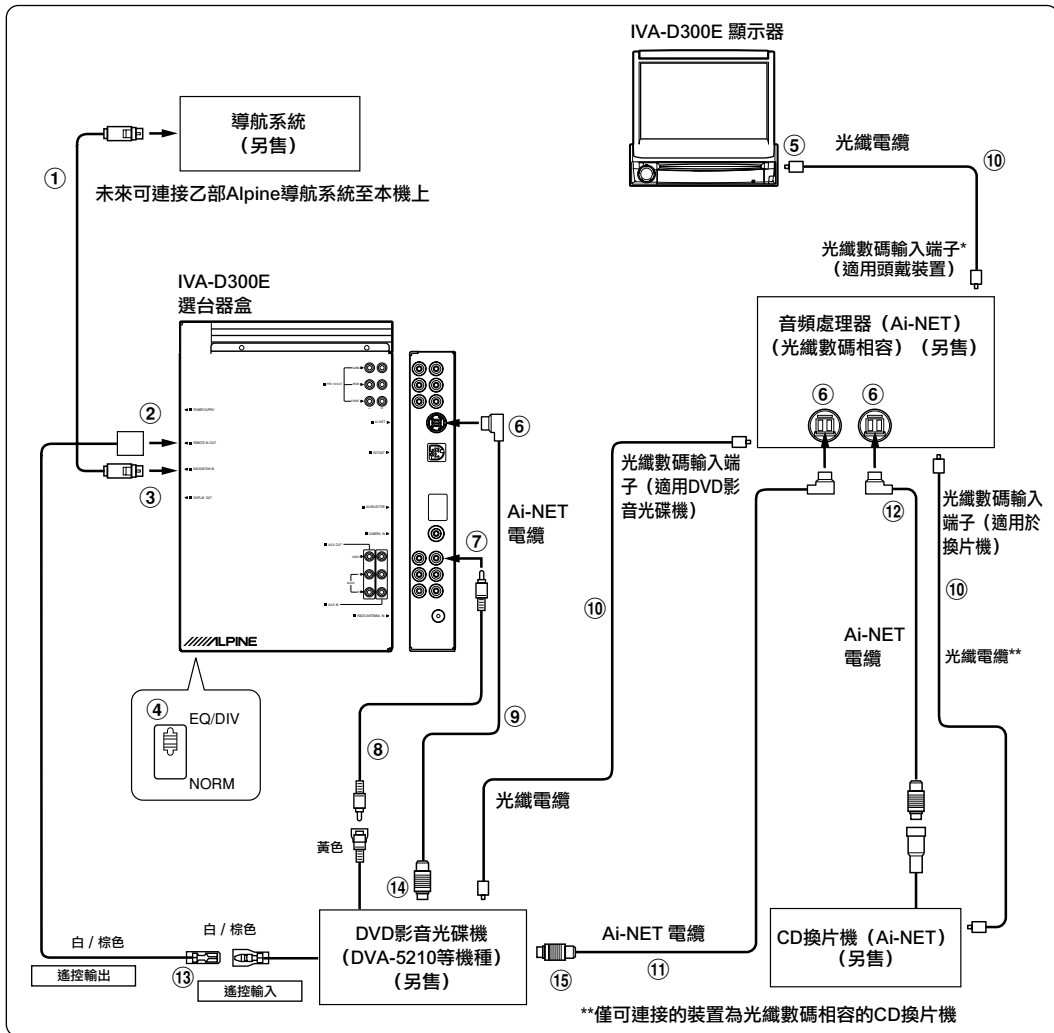

- 當連接的是為光纖數碼相容的產品時，則必須進一步設定本機的操作模式。請參照第28頁的「設定數碼化輸出」乙節說明，然後設定為ON。接著請參照第31頁的「選擇外接音頻處理器之光纖數位輸入」乙節說明，並變換設定值。
- \*當連接PXA-H510機種時：
  - 將光纖數碼輸入端子連接到DVD裝置。
  - 而當在使用光纖數碼裝置時，即無法同時連接IVA-D300E及DVA-5205E或DVA-5210等設備。

### 請在使用光纖電纜時注意下列事項：

- 切勿將光纖電纜捲繞成小於30毫米的半徑長度。
- 切勿將任何物品放置於光纖電纜上。

續

- ① RGB電纜（內附於導航系統）
- ② 遙控IN/OUT端子
- ③ RGB輸入端子  
將此端子連接到導航系統的RGB輸出端子上。
- ④ 系統開關  
當透過Ai-NET功能來連接一組等化器或是分配器時，請將此遙控開關設定在EQ/DIV的位置。本機在連接後，請將開關維持原來NORM的位置。
  - 請確定在變更開關的位置前，先行將電源關閉。
- ⑤ 數位輸出端子
- ⑥ Ai-NET接頭  
將此接頭連接至其他配備有Ai-NET功能的產品上的輸出或是輸入接頭。
- ⑦ AUX 視訊輸入端子  
將DVD影音光碟機或DVD換片機的視訊輸出線連接到此端子上。
- ⑧ RCA 延長線（隨DVD影音光碟機一併附贈）
- ⑨ Ai-NET電纜（隨DVD影音光碟機一併附贈）
- ⑩ 光纖電纜（另售）
- ⑪ Ai-NET電纜（隨音頻處理器一併附贈）
- ⑫ Ai-NET電纜（隨CD換片機一併附贈）
- ⑬ 遙控輸出線（白 / 棕色）  
將此線與遙控輸入端連接。此線可輸出來自遙控器的控制信號。
- ⑭ 連接Ai-NET接頭（灰色）
- ⑮ 連接Ai-NET接頭（黑色）

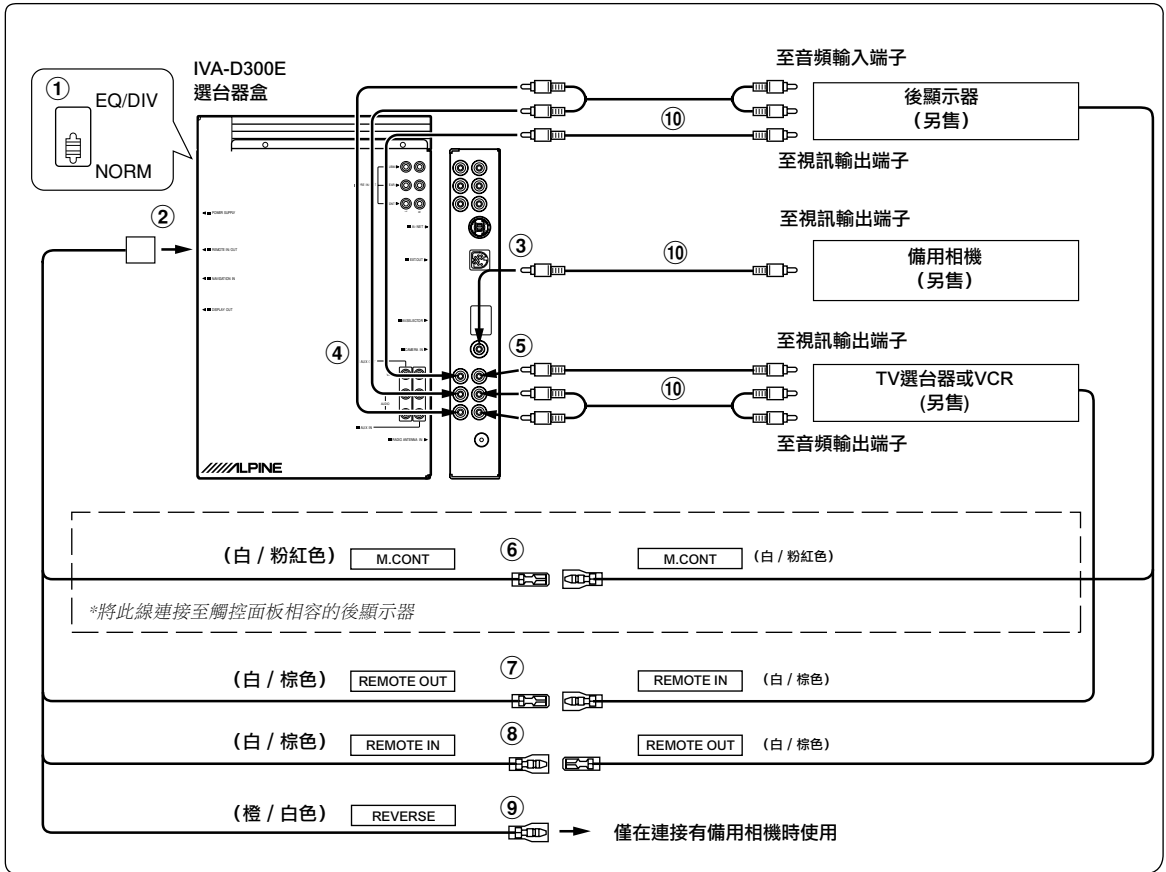

- ① 系統開關  
當透過Ai-NET功能來連接一組等化器或是分配器時，請將此道開關設定在EQ/DIV的位置。  
· 請確定在變更開關的位置前，先行將電源關閉。
- ② 遙控IN/OUT端子
- ③ 相機輸入端子  
當有連接備用相機時使用。
- ④ AUX 視訊 / 音頻輸出端子  
當有連接一台選配的顯示器時使用。
- ⑤ AUX 視訊 / 音頻輸入端子
- ⑥ 顯示器控制線 (白 / 粉紅色)  
將此線連接至與觸控面板相容機種的後顯示器上的顯示器控制端。
- ⑦ 遙控輸出線 (白 / 棕色)  
將此線連接遙控輸入端。此線可輸出來自遙控器的控制信號。
- ⑧ 遙控輸入線 (白 / 棕色)
- ⑨ 為連接至汽車上反向燈的正極，並當訊號傳輸轉換成反向 (R) 時會亮起。  
可將視訊畫面切換至備用相機。  
此項連結功能可將汽車變換為反向 (R) 運作。
- ⑩ RCA延長線 (另售)

連接擴充盒 (VPE-S431) , DVD影音光碟機及DVD換片機或觸控面板相容 (Touch Panel-compatible) 之顯示器。

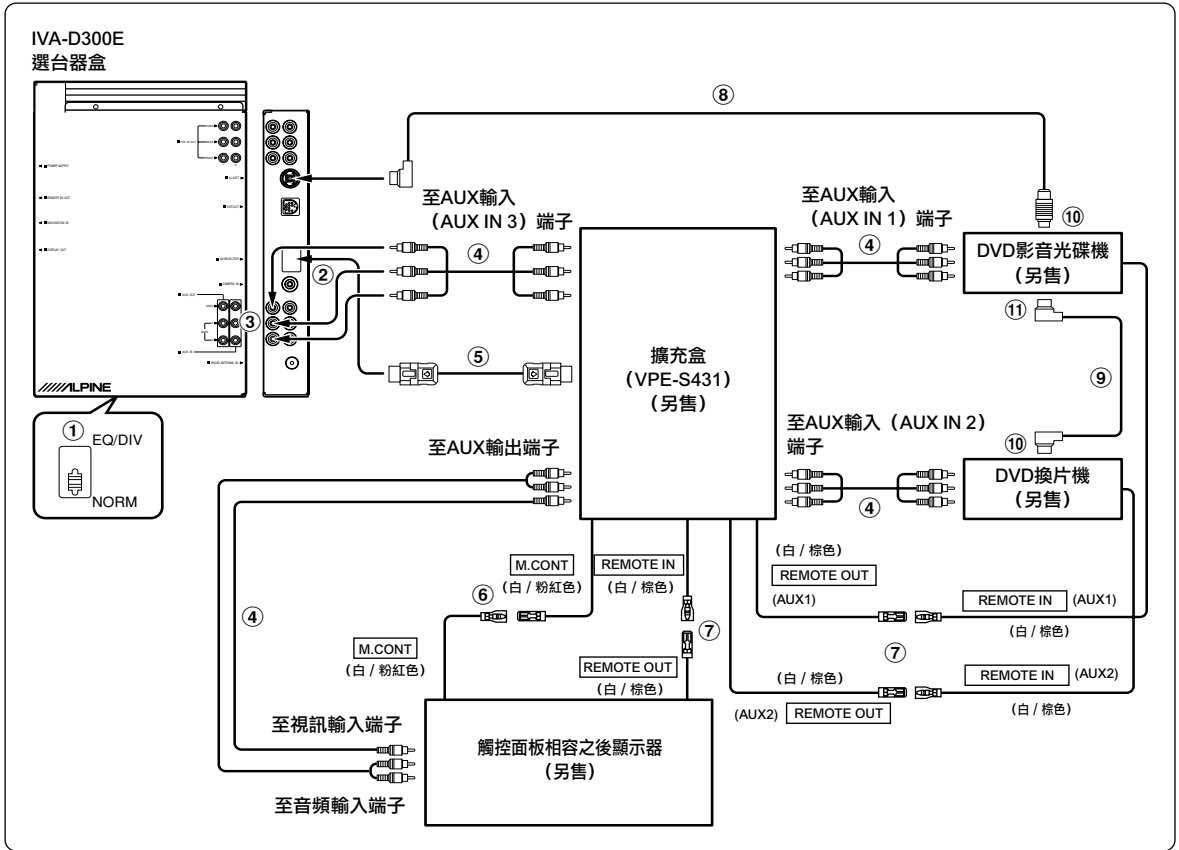

· 倘若擴充盒 (VPE-S431) 為連接至DVD影音光碟機或DVD換片機任何一台機器上, 則請將此線連接至AUX IN 1端子。倘若將此線連接至AUX IN 2端子, 則遙控操作會毫無作用。若是要同時連接兩個端子, 則可將DVD影音光碟機連接AUX IN 1, 而DVD換片機則連接至AUX IN 2端子。

① 系統開關

當透過Ai-NET功能來連接一組等化器或是分配器時, 請將此道開關設定在EQ/DIV的位置。

· 請確定在變更開關的位置前, 先行將電源關閉。

② 至AV選台器端子

③ AUX 視訊 / 音頻輸出端子

④ RCA延長線 (另售)

⑤ AV選台器電纜 (隨VPE-S431一併附贈)

⑥ 顯示器控制線 (白 / 粉紅色)

將此線連接至與觸控面板相容機種的後顯示器上的顯示器控制端。

⑦ 遙控輸出線 (白 / 棕色)

將此線連接遙控輸入端。此線可輸出來自遙控器的控制信號。

⑧ Ai-NET纜線 (隨DVD影音播放機一併附贈)

⑨ Ai-NET纜線 (隨DVD自動換片機一併附贈)

⑩ Ai-NET接頭 (黑色)

⑪ Ai-NET接頭 (灰色)



