

# JVC



LYT1676-001A

中文

# CS

## 使用说明书

### 硬盘摄像机

**GZ-MG275AC**

**GZ-MG255AC**

**GZ-MG175AC**

**GZ-MG155AC**

**GZ-MG130AC**

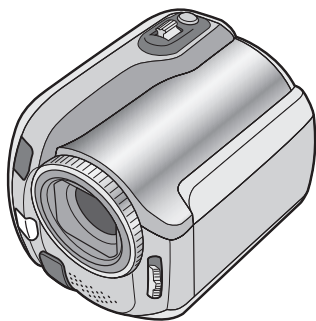

### 亲爱的顾客

感谢您购买此款硬盘摄像机。在使用之前，请仔细阅读说明书第 2 页和第 3 页上的使用安全注意事项，以保证安全使用本产品。

本使用说明书中出现的摄像机图示为 GZ-MG130。



# 安全注意事项

**小心：**为预防火灾或电击，切勿使本机淋雨或受潮。

## 警告：

- 若发现摄像机或交流电源适配器发出烟雾或异味，应立即关闭电源，或者拔下电源插头。如果此时继续使用本摄像机或交流电源适配器，将会导致火灾或电击。请与 JVC 经销商联系。切勿尝试自行修复。
- 为预防电击，请勿擅自打开机壳。机内无用户可修的零件。检修时请找特约技术人员。
- 在您长时间不用交流电源适配器时，建议您从交流电源插座上拔下电源电线。
- 在某些地区，请根据交流电源墙壁插座的类型使用转换插头。

## 注意：

- 额定值牌（系列号码牌）和安全警告位于主机的底部和/或背面上。
- 序列号码牌在电池箱座上。
- 交流电源适配器的额定信息和安全警告位于其上部和下部。

## 小心：

请勿将电池暴露在直射阳光、火焰或类似高温环境下。

## 警告：

请将电源插头置于方便插拔的地方。

## 更换锂电池之警告

本机所用的电池如果处理不当，则有引起火灾或化学燃烧的危险。

请勿进行再充电、分解、加热到 100°C 以上或丢入火中焚烧。

更换电池时，请使用松下、三洋、索尼或万胜的 CR2025 型电池。

电池更换错误，有可能引起爆炸及火灾。

- 用完的电池应及时处理。
- 严禁小孩玩弄。
- 请勿分解电池，也不可丢入火中。

将本机安装在橱柜或架子上时，为了空气流通，使机器四周保留充分的间隙（两侧、上部及后面各 10 cm 以上）。

请勿堵塞透气孔。

（如果透气孔被报纸或布等堵塞，将影响散热。）

请将本机远离明火，如点燃的蜡烛等。

处理蓄电池时，应充分考虑环境问题。请务必严格遵守当地有关蓄电池处理的规则及法律。

请勿将本机置于高湿度的环境下或溅上水滴。

请勿在浴室或多水的地方使用本机。

而且，请勿将充满水或液体的物品（化妆品及药剂、鲜花瓶、盆栽植物、杯子等），放在本机的上面。

（如果水或液体侵入本机，可能引起火灾或触电。）

不要将镜头直接对向太阳。否则会损伤眼睛并导致内部电路出现故障。还可能有引起火灾或电击的危险。

### 警告!

下列注意事项关系到对摄像机及用户的可能损害。抓着液晶监视器携带或拿持摄像机可能会摔落本机，或引起故障。

不要在不平稳的平面上使用三脚架。否则可能翻倒而使摄像机严重受损。

### 警告!

最好不要把摄像机接在电缆（音频/视频、S 视频等）上然后将本机放在电视机顶面上，否则不小心勾到电缆则会使摄像机摔落而受损。

### 警告:

为防电击或损坏本机，先将电源电线的小头紧紧插入交流电源适配器直到不再松动，然后将电源电线的大头插入交流电源插座。

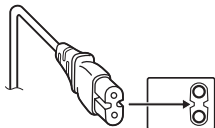

**记住，本摄像机仅供用户个人使用。**

任何未经许可的商业使用都是受禁止的。（即使是摄录个人欣赏用的影片、表演或展览，您最好事先获得准许。）

### 商标

- 经杜比实验室 (Dolby Laboratories) 许可制造。Dolby 杜比和双 D 标志是杜比实验室的商标。



MascotCapsule 是日本 HI CORPORATION 的注册商标。

Copyright © 2001 HI CORPORATION. All rights reserved.

- 本使用说明书中的其他产品和公司名称是各所有者的商标和（或）注册商标。

# 请首先阅读本节！

## 备份重要的记录数据

JVC 对任何数据丢失概不负责。建议将重要的记录数据复制到 DVD 或其他记录媒体以保存。（☞ 第 40 页）

## 进行试录

在进行重要数据的实际记录之前，请进行试录并播放记录的数据，从而检查视频和声音是否已经正确记录。

## 在摄像机工作异常的情况下将其重设

本摄像机采用微电脑设计。背景噪声和干扰等因素可能导致其无法正常工作。如果摄像机工作异常，请将其重设。（☞ 第 51 页）

## 有关使用电池的注意事项

- 请务必使用 JVC BN-VF808U/VF815U/VF823U 电池。
- 如果摄像机受到静电影响，请先关闭其电源再使用。

## 如果发生故障，立即停止使用摄像机，并咨询本地的 JVC 经销商。

- 如果使用 SD 插卡时发生问题，请将插卡和摄像机一同送修。如果有一件没带，则无法诊断故障原因，无法正确维修摄像机。
- 维修或检查摄像机时，记录数据可能会被删除。在送修或检查之前，请备份好所有数据。

## 由于摄像机可能会用于在商店进行演示，因此默认状态下演示模式设为开启

要取消演示模式，请将 [演示模式] 设为 [关]。（☞ 第 48 页）

## 本使用说明书适用于机型 GZ-MG275、GZ-MG255、GZ-MG175、GZ-MG155 和 GZ-MG130

- 若未作特殊说明，本使用说明书中的图示均为 GZ-MG130。
- **GZ-MG255** 等图标表示相应功能仅适用于指定机型。

**GZ-MG275/255/175/155** 使用 DV 电缆将摄像机连接到其他设备时，请务必按照以下步骤进行。如果电缆连接错误，则可能导致摄像机和/或其他设备故障。

- 首先将 DV 电缆连接到其他设备，然后连接到摄像机。
- 根据 DV 接口的形状，正确连接 DV 电缆（插头）。



# 目录

## 准备工作

附件	6
如何使用 Everio 扩展坞	6
装接背带	7
安装芯线过滤器	7
准备遥控器	7
索引	8
液晶监视器上的指示	10
使用之前所需的设定	12
对电池充电	12
语言设定	13
日期/时间设定	13
其他设定	14
手握调整	14
镜头盖	14
检查剩余电池电量	14
安装三角架	14
使用 SD 插卡时	15

## 记录

记录文件	16
视频记录	16
静像记录	17
变焦	18
LED 灯	18
闪光灯	18
将文件登记到事件	19
检查记录媒体上的剩余空间	19
手动记录	20
切换到手动记录模式	20
程序 AE	20
夜眼	21
背光补偿	21
点曝光控制	21
功能菜单中的手动设定	22

## 播放

播放文件	24
视频播放	24
静像播放	25
文件搜索功能	26
播放演示文件	27
使用特殊效果播放	28
在电视机上观看图像	29

## 编辑/打印

管理文件	30
删除/保护文件	30
查看文件信息	32
记录后改变视频文件的事件登记	32
部分删除 (分割复制)	33
播放列表	34
制作播放列表	34
播放播放列表	35
播放列表的其他操作	36
打印设定	37
DPOF 打印设定	37
使用 PictBridge 打印机直接打印	38

## 复录

复制文件	40
使用 DVD 刻录机从摄像机复制文件 (DVD 制作功能)	40
使用磁带录像机/DVD 录像机从摄像机复录文件	44
使用摄像机从磁带录像机/DVD 播放机复录文件	44
复制/移动静像文件	45

## 菜单设定

更改菜单设定	46
--------	----

## 参考知识

故障排除	51
警告指示	54
清洁	55
规格	55
注意事项	58
术语	64

# 附件

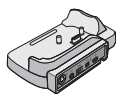

GZ-MG275/255/175/155  
Everio 扩展坞  
CU-VC3U (☞ 下面)

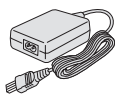

交流电源适配器  
AP-V14AC



电源线

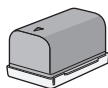

电池  
BN-VF815U

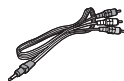

音频/视频电缆



USB 电缆  
(☞ 第 38、40 页和  
电脑操作指南)



背带  
(☞ 第 7 页)



CD-ROM  
(☞ 电脑操作指南)



遥控器  
RM-V750U  
(☞ 第 7 页)



锂电池  
CR2025  
预安装于遥控器中。



芯线过滤器  
(☞ 第 7 页)

## 注:

请务必使用自带的电缆来连接。切勿使用任何其他电缆。

## GZ-MG275/255/175/155 如何使用 Everio 扩展坞

您可以将电缆连接到 Everio 扩展坞的接口。将摄像机放置在扩展坞上即可完成连接。

摄像机连接  
端子

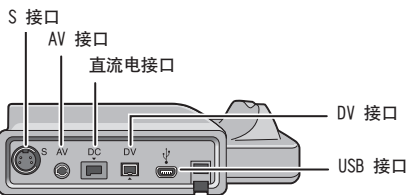
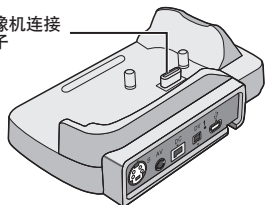

## 注:

如需使用 S 接口和 DV 接口进行连接,则需要选购 S 视频电缆和 DV 电缆。要购买此类电缆,请向 JVC 服务中心(在附带装箱单中有说明)咨询电缆购买事宜。务必将有芯线过滤器的一端连接摄像机。芯线过滤器可以减轻干扰。

- S 视频电缆(选购)可以在电视机上进行更高质量的播放。(☞ 第 29 页)请务必使用 YTU94146A S 视频电缆。
- 使用磁带录像机/DVD 录像机复录摄像机的文件时(☞ 第 44 页),使用 DV 电缆可以进行更高质量的复录。请务必使用 VC-VDV204U DV 电缆。无法保证所有设备均能使用 DV 电缆进行操作。

## 装接背带

剥落软垫，将背带端头穿过眼孔。

将背带穿过带扣，调整背带的长度，然后使用背带导圈将其固定到位。

将带扣固定到眼孔附近，然后重新放下软垫。

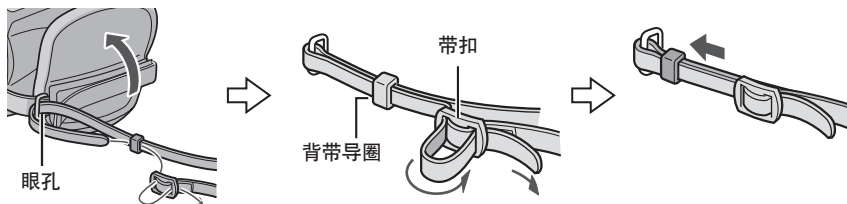

## 安装芯线过滤器

将芯线过滤器安装到交流电源适配器的直流电源线上。芯线过滤器可以减轻干扰。松开制动器。

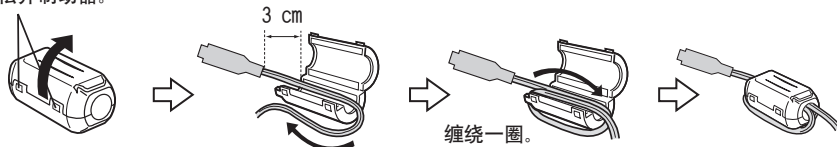

## 准备遥控器

购买时，遥控器内附电池。使用之前，请取出绝缘片。

### 光束有效区



#### 注:

当遥控器直接暴露于阳光或强光下时，发射光束可能无效或者可能导致不正常操作。

### 重新插入电池

按下锁定块，拉出电池支架。

#### 锁定块

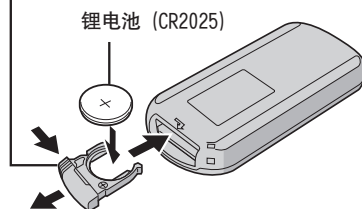

# 索引

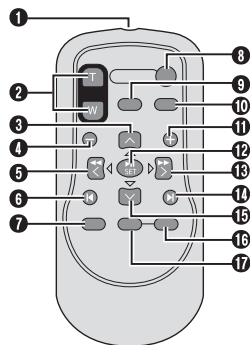
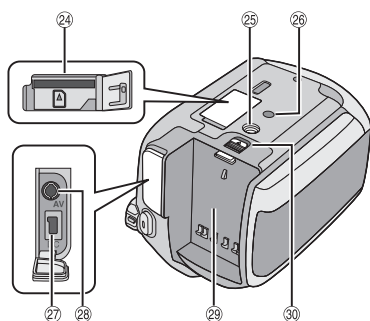
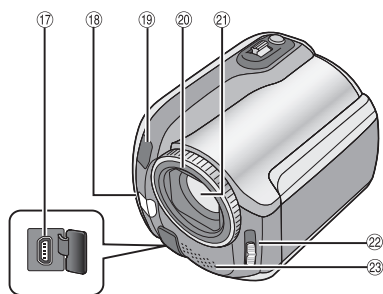
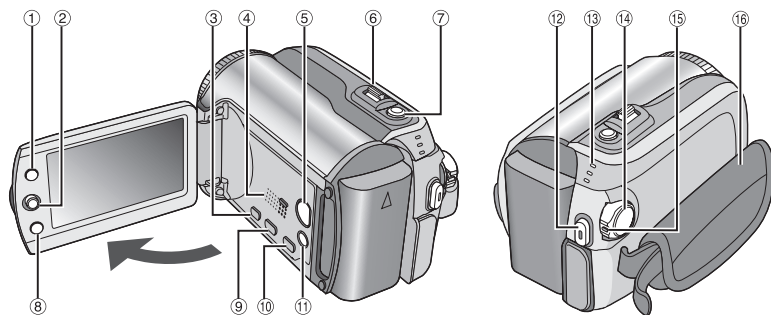

## 注:



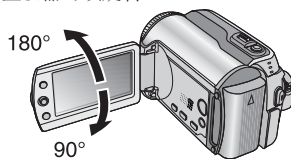





- 液晶监视器可以旋转 270°。





## ● 电源关联操作

- 在记录模式下，您还可以通过打开/关闭液晶监视器来开启/关闭摄像机。
- 拍摄时，注意勿挡住 18、19、21 和 23。

## 摄像机

- ① 索引键 [INDEX] (☞ 第 26 页) / 剩余空间键/数据电池键 [  /  ] (☞ 第 14, 19 页)
- ② 设定杆  
 移动到  $\wedge$ :  
 向后跳过 (☞ 第 24 页) / 向上/背光补偿 [  ] (☞ 第 21 页) / 点曝光控制 [  ] (☞ 第 21 页)  
 移动到  $\vee$ :  
 向前跳过 (☞ 第 24 页) / 向下/  
**GV-MG275/255** 改变闪光设定 [FLASH] (☞ 第 18 页) /  
**GV-MG175/155/130** 改变 LED 灯设定 [LIGHT] (☞ 第 18 页)  
 移动到  $\leftarrow$ :  
 向后搜索 (☞ 第 24 页) / 向左/夜眼 [NIGHT] (☞ 第 21 页)  
 移动到  $\rightarrow$ :  
 向前搜索 (☞ 第 24 页) / 向右/程序自动曝光 [PROGRAM AE] (☞ 第 20 页)  
 按下:  
 播放/暂停 (☞ 第 24 页)
- ③ 菜单键 [MENU] (☞ 第 46 页)
- ④ 扬声器 (☞ 第 24 页)
- ⑤ 播放/记录模式切换键 [SELECT PLAY/REC] (☞ 第 16 页)
- ⑥ 变焦杆 [W , T ] (☞ 第 18 页)  
 扬声器音量控制 [-VOL+] (☞ 第 24 页)
- ⑦ 静像拍摄键 [SNAPSHOT] (☞ 第 17 页)
- ⑧ 功能键 [FUNCTION] (☞ 第 22 页)
- ⑨ 直接 DVD 键 [DIRECT DVD] (☞ 第 41 页和电脑操作指南)
- ⑩ 直接备份键 [DIRECT BACK UP] (☞ 电脑操作指南) / 事件键 [EVENT] (☞ 第 19 页)
- ⑪ 自动/手动模式键 [AUTO] (☞ 第 20 页) / 信息键 [INFO] (☞ 第 32 页)
- ⑫ 视频记录开始/停止键 [REC] (☞ 第 16 页)
- ⑬ 存取/充电指示灯 [ACCESS/CHARGE] (☞ 第 12 页)  
 (存取文件或对电池充电时闪烁。此时, 请勿关闭电源或取出电池/拔下交流电源适配器。)  
 视频/静像模式指示灯 [ ,  ] (☞ 第 16, 17 页)

- ⑭ 电源/模式开关 [OFF (CHARGE), ON, MODE] (☞ 第 12 页)
- ⑮ 锁定键 (☞ 第 12 页)
- ⑯ 手带 (☞ 第 14 页)
- ⑰ USB (通用串行总线) 接口 [  ] (☞ 第 38, 40 页和电脑操作指南)
- ⑱ **GV-MG275/255** 闪光灯 (☞ 第 18 页) / **GV-MG175/155/130** LED 灯 (☞ 第 18 页)
- ⑲ 摄像机感应器  
 遥控感应器 (☞ 第 7 页)
- ⑳ 镜头盖 (☞ 第 14 页)
- ㉑ 镜头
- ㉒ 镜头盖开关 [ ,  ] (☞ 第 14 页)
- ㉓ 立体声麦克风
- ㉔ SD 卡槽 (☞ 第 15 页)
- ㉕ 三脚架固定槽 (☞ 第 14 页)
- ㉖ 销孔 (☞ 第 14 页)
- ㉗ 直流电源输入接口 [DC] (☞ 第 12 页)
- ㉘ 音频/视频接口 [AV]
- ㉙ 电池支架 (☞ 第 12 页)
- ㉚ 电池释放键 [BATT.] (☞ 第 12 页)

## 遥控器

- ① 红外线光束发射窗
- ② ZOOM (T/W) 键  
 拉近/推远 (☞ 第 18 页)
- ③ 调高键  
 旋转键 (逆时针) (☞ 第 25 页)
- ④ 后跳键
- ⑤ 左按键
- ⑥ 后退键
- ⑦ PLAYLIST 键 (☞ 第 34 页)
- ⑧ START/STOP 键
- ⑨ SNAPSHOT 键 (☞ 第 17 页)
- ⑩ INFO 键 (☞ 第 32 页)
- ⑪ 前跳键
- ⑫ PLAY/PAUSE 键
- ⑬ 右按键
- ⑭ 下一步键
- ⑮ 调低键  
 旋转键 (顺时针) (☞ 第 25 页)
- ⑯ INDEX 键
- ⑰ DATE 键

# 液晶监视器上的指示

## 记录视频和静像时

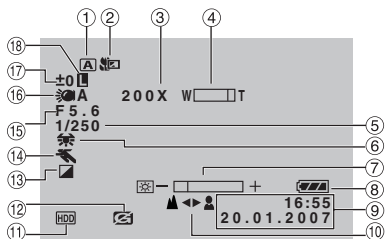

- ① 选定的工作模式指示 (☞ 第 20 页)  
**A** : 自动模式  
**M** : 手动模式
- ② 近拍模式指示 (☞ 第 23 页)
- ③ 近似变焦比 (☞ 第 18 页)
- ④ 变焦指示 (☞ 第 18 页)
- ⑤ **GZ-MG275/255/155** AV/S 接口输入指示 (☞ 第 49 页)
- ⑥ 快门速度 (☞ 第 23 页)
- ⑦ 白平衡指示 (☞ 第 23 页)
- ⑧ 亮度控制指示 (☞ 第 48 页)
- ⑨ 电池指示 (☞ 第 54 页)
- ⑩ 日期/时间 (☞ 第 13 页)
- ⑪ 手动聚焦调整指示 (☞ 第 22 页)
- ⑫ 选择媒体指示 (☞ 第 47, 48 页)
- ⑬ 防摔保护指示 ([防摔保护] 设为 [关] 时出现。) (☞ 第 48 页)
- ⑭ 效果模式指示 (☞ 第 23 页)
- ⑮ 程序 AE 模式指示 (☞ 第 20 页) / **AE** : 夜眼指示 (☞ 第 21 页)
- ⑯ **GZ-MG275/255** 光圈值 (F 值) (☞ 第 23 页)
- ⑰ **GZ-MG175/155/130** LED 灯指示 (☞ 第 18 页)
- ⑱ ± : 曝光调节指示 (☞ 第 22 页)  
 : 背光补偿指示 (☞ 第 21 页)  
 : 点曝光控制指示 (☞ 第 21 页)
- ⑲ 光圈锁定指示 (☞ 第 21 页)

## 仅在记录视频时

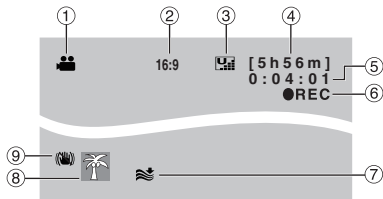

- ① 模式指示 (☞ 第 16 页)
- ② 图像宽高比 (16:9/4:3) (☞ 第 47 页)
- ③ 图像质量: (超精细), (精细), (普通), (经济) (☞ 第 46 页)
- ④ 剩余时间 (☞ 第 16, 57 页)
- ⑤ 计数器 (☞ 第 47 页)
- ⑥ ●REC: (在记录时出现。) (☞ 第 16 页)  
 ●II: (在记录待机模式时出现。)
- ⑦ 风声消除指示 (☞ 第 47 页)
- ⑧ 事件指示 (☞ 第 19 页)
- ⑨ 手振补偿指示 ([手振补偿] 设为 [关] 时出现。) (☞ 第 47 页)

## 仅在记录静像时

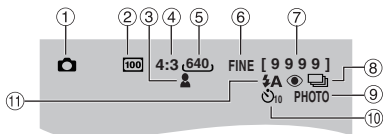

- ① 模式指示 (☞ 第 17 页)
- ② **GZ-MG275/255** ISO 感光度 (增益): 设为 [自动] 时无指示。 (☞ 第 47 页)
- ③ 聚焦指示 (☞ 第 22 页)
- ④ **GZ-MG275/155** 图像宽高比 (16:9/4:3)
- ⑤ 图像像素 (☞ 第 47 页)
- ⑥ 图像质量: FINE (精细) 或 STD (标准) (☞ 第 47 页)
- ⑦ 剩余拍摄张数 (☞ 第 57 页)
- ⑧ 连拍模式指示 (☞ 第 48 页)
- ⑨ 拍摄指示 (☞ 第 17 页)
- ⑩ 自拍定时指示 (☞ 第 48 页)
- ⑪ **GZ-MG275/255** 闪光模式指示 (☞ 第 18 页)

## 仅在视频播放时

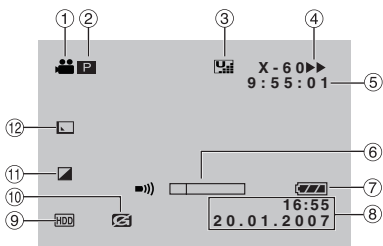

- ① 模式指示 (☞ 第 24 页)
- ② **P** : 播放列表播放指示 (仅在播放播放列表时出现。) (☞ 第 35 页)
- ③ **E** : 事件搜索播放指示 (仅在通过事件搜索播放视频文件时出现。) (☞ 第 27 页)
- ④ **D** : 日期搜索播放指示 (仅在通过日期搜索播放视频文件时出现。) (☞ 第 26 页)
- ⑤ 图像质量: **U** (超精细), **F** (精细), **N** (普通), **E** (经济) (☞ 第 46 页)
- ④ 播放模式 (☞ 第 24 页)
  - ▶ : 播放
  - ⏸ : 暂停
  - ▶▶ : 向前搜索
  - ◀◀ : 向后搜索
  - ▶▶▶ : 前向慢放
  - ◀◀◀ : 后向慢放
 (左边的数字显示速度。)
- ⑤ 计数器 (☞ 第 47 页)
- ⑥ 音量指示
- ⑦ 电池指示 (☞ 第 54 页)
- ⑧ 日期/时间 (☞ 第 13 页)
- ⑨ 选择媒体指示 (☞ 第 47, 48 页)
- ⑩ 防摔保护指示 ([防摔保护] 设为 [关] 时出现。) (☞ 第 48 页)
- ⑪ 效果模式指示 (☞ 第 28 页)
- ⑫ 画面切换效果指示 (☞ 第 28 页)

## 在播放静像时

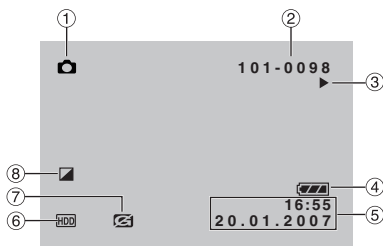

- ① 模式指示 (☞ 第 25 页)
- ② 文件夹/文件号码
- ③ 幻灯片放映指示 (☞ 第 25 页)
- ④ 电池指示 (☞ 第 54 页)
- ⑤ 日期/时间 (☞ 第 49 页)
- ⑥ 选择媒体指示 (☞ 第 47, 48 页)
- ⑦ 防摔保护指示 ([防摔保护] 设为 [关] 时出现。) (☞ 第 48 页)
- ⑧ 效果模式指示 (☞ 第 28 页)

## 操作指南显示

显示菜单等时, 操作指南会显示在画面底部。



# 使用之前所需的设定

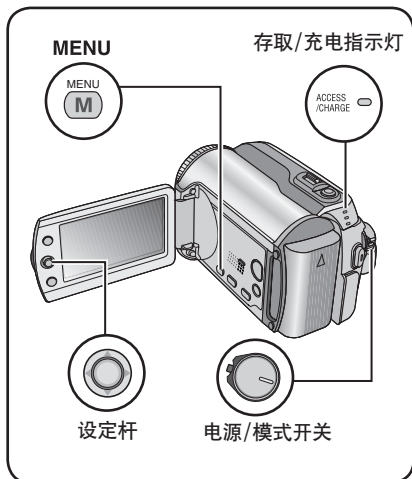

使用之前，请务必配置下列三项设定。

## 对电池充电

### 1 将电源/模式开关设为 OFF。

按下锁定键的同时进行滑动。

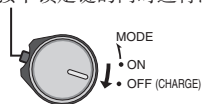

### 2 安装电池。

滑下电池直到锁定到位。

摄像机底部

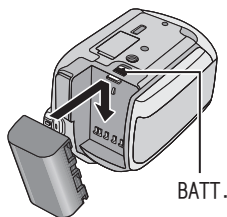

### 3 连接交流电源适配器。

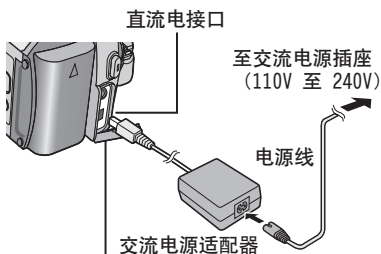

打开盖子。

- **GZ-MG275/255/175/155** 您还可以使用 Everio 扩展坞接口连接交流电源适配器。(☞ 第 6 页)
- 存取/充电指示灯闪烁，指示开始充电。
- 指示灯熄灭时，充电完成。从交流电源插座上拔下电源线，然后从摄像机断开交流电源适配器。

## 所需充电/记录时间 (近似值)

括号内的值为 LED 亮起时的时间。

电池	充电时间	记录时间		
		GZ-MG275/255	GZ-MG175/155	GZ-MG130
BN-VF808U	1 小时 30 分钟	1 小时 15 分钟	1 小时 30 分钟 (1 小时 25 分钟)	1 小时 35 分钟 (1 小时 30 分钟)
BN-VF815U (附带)	2 小时 40 分钟	2 小时 35 分钟	3 小时 5 分钟 (2 小时 55 分钟)	3 小时 15 分钟 (3 小时 5 分钟)
BN-VF823U	3 小时 50 分钟	3 小时 50 分钟	4 小时 35 分钟 (4 小时 20 分钟)	4 小时 55 分钟 (4 小时 35 分钟)



## ■ 卸下电池

滑开并抓住 BATT. (☞ 步骤 2)，然后取出电池。

## ■ 检查剩余电池电量

请参阅第 14 页。

### 注:

- 您还可以仅通过交流电源适配器使用摄像机。
- 请勿拉扯或弯曲交流电源适配器的插头和电缆。否则可能会损坏交流电源适配器。

## 语言设定

屏幕语言可以改变。

- 1 将电源/模式开关设为 ON。  
按下锁定键的同时进行滑动。

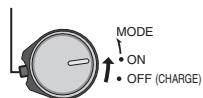

- 2



- 3



- 4 选择 [共通]。



- 5 选择 [LANGUAGE]。



- 6 选择所需的语言。



- 返回前一个画面  
将设定杆移动到 <。
- 退出画面  
按 MENU。

## 日期/时间设定

执行步骤 1-4 (☞ 左列) 后

- 5 选择 [时钟设定]。



- 6 设定日期和时间。



重复此步骤，输入月、日、年、小时和分钟。

- 返回前一个画面  
将设定杆移动到 <。
- 退出画面  
按 MENU。

至此所需设定的配置完成。

- 立即使用摄像机  
请参阅第 16 页。
- 配置其他设定  
请参阅第 14 页。

# 其他设定

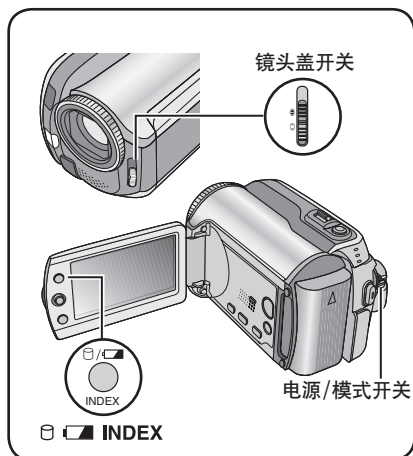

## 检查剩余电池电量

### 准备事项:

- 将电源/模式开关设为 OFF。
- 安装电池。

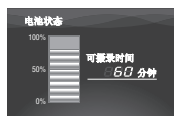

如果按下按钮后迅速松开，电池信息将显示约 5 秒钟，如果持续按住按钮几秒钟，则会显示约 15 秒钟。

### 注:

- 如果出现“信息读取错误”，则电池可能出现问题。在这种情况下，请就近向 JVC 经销商咨询。
- 可记录时间显示仅用于参考。显示以 10 分钟为单位。

## 手握调整

打开软垫，然后进行手握调整。

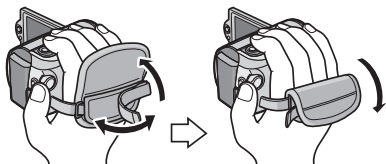

## 镜头盖

不使用摄像机时，请关闭镜头盖保护镜头。

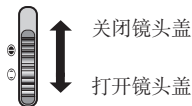

### 注:

请勿用力推镜头盖。否则可能会造成镜头损坏。

## 安装三角架

对准摄像机销孔和三角架方位销，以及固定槽和螺丝，然后顺时针旋转摄像机，将其安装到三角架上。

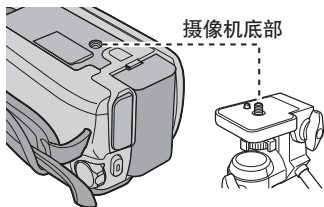

### 注:

请勿在不平稳的平面上使用三脚架。否则可能翻倒而使摄像机严重受损。

## 使用 SD 插卡时

如果想要记录到 SD 插卡上，则需要执行下列三项操作。

### 兼容的 SD 插卡：

Panasonic、TOSHIBA 和 SanDisk。

128 MB 至 4 GB。

- 如果使用其他媒体，则可能无法正确记录数据，或可能丢失已经记录的数据。
- 对于视频记录，请使用高速 SD 插卡（至少 10 MB/s）。
- 不支持多媒体卡。

### ① 插入 SD 插卡

#### 准备事项：

将电源/模式开关设为 OFF。

#### 1 打开 SD 插卡舱盖。

摄像机底部

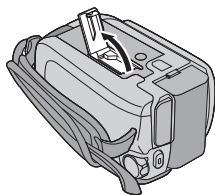

#### 2 将插卡斜角边向下将其插入。

斜角边

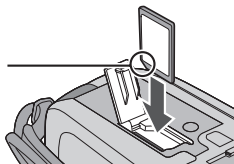

#### 3 关闭 SD 插卡舱盖。

#### ■ 取出 SD 插卡

压下 SD 插卡一次。

插卡稍稍露出后，将其拉出。

#### 注：

- 仅在电源关闭的情况下才能插入和取出 SD 插卡。否则，卡上的数据可能会受损。
- 请勿触摸标签背面的端子。

### ② 改变记录媒体

本摄像机出厂预设为在内置硬盘上进行记录。您可以将记录媒体改为 SD 插卡。

将 [视频记录媒体] 和 [图像记录媒体] 设为 [SD]。（☞ 第 47, 48 页）

### ③ 首次使用 SD 插卡之前，请将其格式化

这还将确保在存取 SD 插卡时有稳定的速度工作。

在 [格式化SD卡] 中选择 [执行] 来格式化插卡。（☞ 第 50 页）

# 记录文件

## 视频记录

**准备事项:** 将电源/模式开关设为 ON。

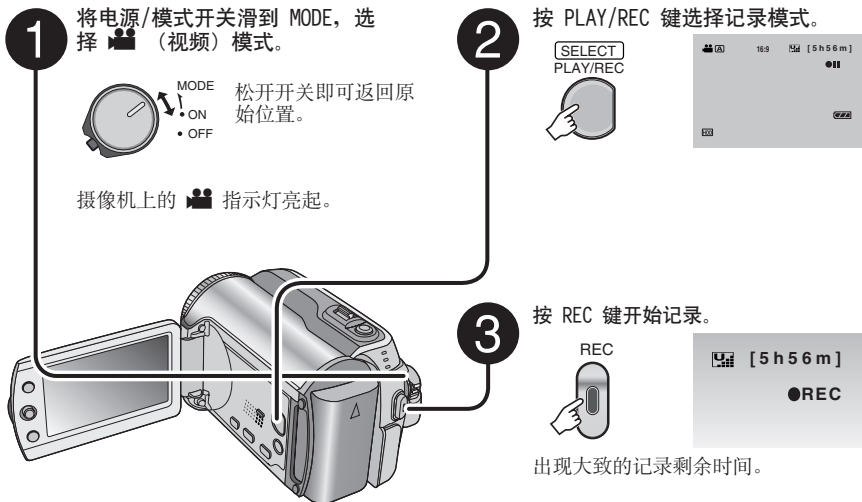

### ■ 停止记录

再次按 REC 键。

### ■ 改变图像质量

在 [画质] 中改变设定。(☞ 第 46 页)

### ■ 将文件登记到事件

请参阅第 19 页。

### ■ 改变图像宽高比 (16:9/4:3)

在 [16:9 摄影] 中改变设定。(☞ 第 47 页)



### 注:

- 关闭摄像机电源并再次开启时，会自动选择视频记录模式。
- 电源开启时，如果摄像机在 5 分钟内没有进行任何操作，则摄像机将自动关闭以省电。要在使用电池的情况下再次开启摄像机，将电源/模式开关设为 OFF，然后设为 ON。使用交流电源适配器时，执行变焦等任意操作即可。
- 根据记录的顺序，视频文件会被命名为 MOV\_001.MOD 到 MOV\_009.MOD，MOV\_00A.MOD 到 MOV\_00F.MOD，以及 MOV\_010.MOD。
- 连续记录视频 12 个小时之后，记录将自动停止。
- 连续拍摄每 4 GB 就会创建一个新文件。
- 本摄像机用兼容于 SD-VIDEO 格式的 MPEG2 格式记录视频。记住，本摄像机不与其他数字视频格式兼容。
- 请勿在记录时突然移动或摇动摄像机。否则，可能会记录硬盘的声音。

## 静像记录

准备事项：将电源/模式开关设为 ON。



- 将电源/模式开关滑到 MODE，选择  (静像) 模式。

松开开关即可返回原始位置。

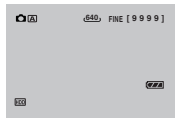

摄像机上的  指示灯亮起。

- 按 PLAY/REC 键选择记录模式。



- 半按 SNAPSHOT 键并保持按住。

 指示出现，并在聚焦拍摄的图像时变为绿色。
- 按 SNAPSHOT 键开始记录。





- **改变图像质量**  
在 [画质] 中改变设定。(☞ 第 47 页)
- **连续记录静像**  
将 [连拍] 设为 [开]。(☞ 第 48 页)
- **[GZ-MG275/255/175/155] 改变图像大小**  
在 [图像像素] 中改变设定。(☞ 第 47 页)

### 注:

电源开启时，如果摄像机在 5 分钟内没有进行任何操作，则摄像机将自动关闭以省电。要在使用电池的情况下再次开启摄像机，将电源/模式开关设为 OFF，然后设为 ON。使用交流电源适配器时，执行变焦等任意操作即可。

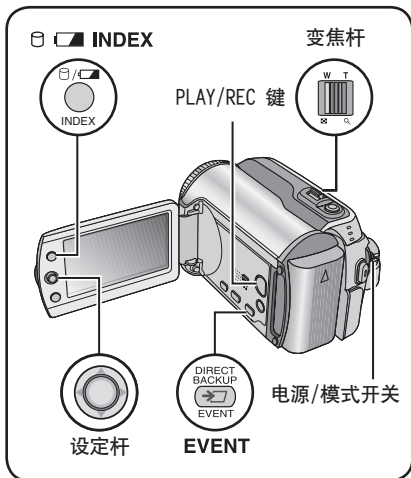
# 记录文件 (续)



## 变焦

### 准备事项:

- 将电源/模式开关滑到 MODE, 选择 或 模式。
- 按 PLAY/REC 键选择记录模式。

### 推远



W: 广角拍摄



### 拉近



T: 远距拍摄

### 最大变焦比 (出厂预设)

机型	模式	模式
GZ-MG275/255	40 倍	10 倍
GZ-MG175/155	64 倍	27 倍
GZ-MG130	68 倍	34 倍

### ■ 改变最大变焦比 (仅限 模式)

在 [变焦] 中改变设定。(☞ 第 46 页)

### 注:

将变焦杆完全设到 W 时, 可以在距离被摄对象约 5 cm 处近拍。

## GZ-MG175/155/130 LED 灯

### 准备事项:

- 将电源/模式开关滑到 MODE, 选择 或 模式。
- 按 PLAY/REC 键选择记录模式。



每次将设定杆移动到 , 设定随之改变。



无论周围光线条件如何, 灯光始终打开。



在光线不足的情况下拍摄时, 灯光自动打开。

无显示

禁用此功能。

## GZ-MG275/255 闪光灯 - 仅限 模式

### 准备事项:

- 将电源/模式开关滑到 MODE, 选择 模式。
- 按 PLAY/REC 键选择记录模式。



每次将设定杆移动到 , 设定随之改变。



闪光灯自动闪光。



闪光灯自动闪光, 但会减轻使被摄对象眼睛发红的红眼现象。



不管拍摄条件如何, 闪光灯都将闪光。



闪光灯闪光。快门速度较慢, 因此背景也会变亮。

无显示

禁用此功能。

## 将文件登记到事件 - 仅限 模式

开始记录之前，如果您选择了要登记文件的事件，则文件将被登记到所选事件中，从而方便播放时进行搜索。每项事件中最多存在 3 个不同的目标地址（例如：婴儿 1、婴儿 2、婴儿 3）。

### 准备事项:

- 将电源/模式开关滑到 MODE，选择  模式。
- 按 PLAY/REC 键选择记录模式。

1



2 选择 [开/选择]。



3 选择您想要登记文件的事件。

- 要选择其他目标地址，请选择 [下一页]。
- 要取消事件登记，请选择 [无选择]。



画面上显示所选事件。按 REC 键开始记录。

### ■ 退出画面

按 EVENT。

### ■ 通过事件搜索播放文件

请参阅第 26 页。

### 注:

将文件登记到某项事件后，即使关闭电源，设定仍然予以保留。只有更改设定，您才能将文件登记到先前所选的同一事件。





## 检查记录媒体上的剩余空间

### - 仅限 模式

### 准备事项:

- 将电源/模式开关滑到 MODE，选择  模式。
- 按 PLAY/REC 键选择记录模式。



显示各个图像质量模式 (: 超精细, : 精细, : 普通, : 经济) 的最长记录时间。

### ■ 返回正常画面

再次按  键。

# 手动记录

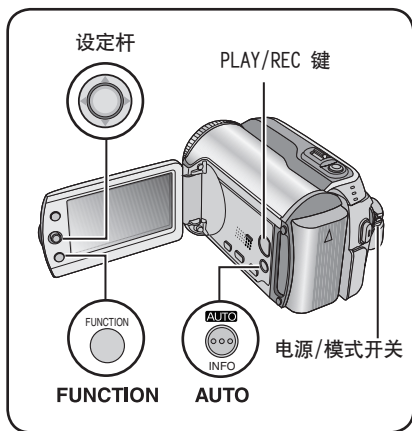

手动记录模式用于手动设定聚焦和画面亮度等。由于默认状态下选择为自动记录模式（自动调整设定），因此您需要自行切换到此模式。

## 切换到手动记录模式

### 准备事项:

- 将电源/模式开关滑到 MODE，选择 或 模式。
- 按 PLAY/REC 键选择记录模式。

按两次。



### ■ 返回自动记录模式

按 AUTO 键，使 指示出现。

## 程序 AE

通过调整适合环境或被摄对象的曝光和快门速度，您即可以最佳亮度来记录视频和静像。执行“切换到手动记录模式”（ 左列）后

1



2 选择所需设定。

有关各种设定的详情，请参阅下列说明。



### ■ 取消程序 AE

在步骤 2 中选择 [关]。

### ■ 程序 AE 设定项目

- 肖像模式：[GZ-MG275/255](#)  
通过使背景模糊而强调出前景的被摄对象。
- 运动：  
清楚地记录快速移动的被摄对象。
- 雪景：  
在极其明亮环境中（例如在雪中）拍摄时，补偿可能显得太暗的被摄对象。
- 点光源：  
点光源造成被摄对象过亮时，选择此项设定。
- 夜景：  
使傍晚景色看起来更加自然。



## 夜眼

快门速度可以在 1/2 至 1/250 秒之间自动调整。这样可以在光线很暗的地方进行记录。

执行“切换到手动记录模式”（☞ 第 20 页）后



### 取消夜眼

将设定杆移动到 < (NIGHT)，使 A 指示消失。

### 注：

使用慢快门速度记录时，建议您使用三脚架（☞ 第 14 页）。

## 背光补偿

通过增加曝光，背光补偿可以使被摄对象变亮。

执行“切换到手动记录模式”（☞ 第 20 页）后



### 取消背光补偿

将设定杆移动到 ^ ( ) 两次，使 指示消失。

## 点曝光控制

此功能用于背光补偿作用不佳时，或用于调整所需点的亮度。

执行“切换到手动记录模式”（☞ 第 20 页）后

### 1 移动两次。



### 2 选择所需的点测光区框。

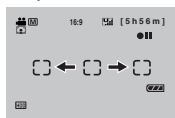

### 锁定曝光

完成设定的配置后，按住设定杆 2 秒以上。 指示出现。

### 取消点曝光控制

将设定杆移动到 ^ ( ) 一次，使 指示消失。

# 手动记录 (续)

## 功能菜单中的手动设定

您可以通过在功能菜单中选择项目来方便地使用手动记录功能。

执行“切换到手动记录模式” (☞ 第 20 页) 后



2 选择所需菜单。  
有关各种菜单的详情，请参阅下列说明。



3 选择所需设定。



















根据所选设定种类的不同，您可以在选择后将设定杆移动到 ^ / v 设定该值。

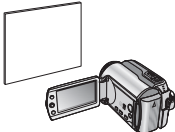

菜单消失，然后设定功能的指示出现。

- 返回前一个画面  
将设定杆移动到 <。
- 退出画面  
按 FUNCTION。

菜单	设定: [ ] = 出厂预设
FOCUS 调整聚焦。	[自动]: 自动调整聚焦。 ▲◀▶: 手动调整聚焦。将设定杆移动到 < / > 设定聚焦。 (变焦时, 如果您在变焦至广角拍摄 (W) 端之前于 (T) 端调整聚焦, 则被摄对象不会偏离聚焦。)
调节亮度 调整亮度。	对于 📷 模式 [自动]: 自动调整亮度。 -6 到 +6: 在此范围内以 1 为增量校正亮度。将设定杆移动到 ^ / v 设定该值。 对于 📹 模式 [±0]: 没有调整亮度。 -2.0 到 +2.0 (EV): 在此范围内以 1/3EV 为增量校正亮度。将设定杆移动到 ^ / v 设定该值。 ■ 锁定曝光 完成设定的配置后菜单消失, 然后按住设定杆 2 秒以上。L 指示出现。

菜单	设定: [ ] = 出厂预设
<p><b>快门速度</b> 快的快门速度可以冻结快速移动的被摄对象, 慢的快门速度可以使被摄对象模糊, 使人产生运动的印象。</p>	<p>[自动]: 自动调整快门速度。 1/2 到 1/4000 (对于  模式) / 1/2 到 1/500 (对于  模式): 数值越小, 快门速度越快。将设定杆移动到 ^ / v 设定该值。</p> <p><b>注:</b> 使用慢快门速度记录时, 建议您使用三脚架 ( 第 14 页)。</p>
<p><b>GZ-MG275/255</b> <b>光圈优先</b> 通过设定光圈值 (F 值), 您可以将模糊效果添加到背景。</p>	<p>[自动]: 自动调整光圈值。 F1.2 到 F16: F 值越小 (光圈值较大), 背景会变得更加模糊。F 值越大 (光圈值较小), 近景和远景都会更加清晰地聚焦。将设定杆移动到 ^ / v 设定该值。</p> <p><b>注:</b> 如果图像过亮, 设定较大的 F 值。如果图像过暗, 设定较小的 F 值。</p>
<p><b>WB</b> 调整白平衡可以获得记录期间周围环境光线强度的最佳色彩。</p>	<p><b>A</b> [自动]: 自动调整白平衡。  <b>手动:</b> 根据光源手动调节白平衡。</p> <ol style="list-style-type: none"> <li>1) 在被摄对象之前安置一张平滑白纸, 使白纸填满画面。</li> <li>2) 按住设定杆, 直到  指示开始闪烁并随后停止为止。</li> </ol> <p> <b>晴天:</b> 晴天在室外拍摄时。  <b>阴天:</b> 阴天在室外拍摄时。  <b>灯光:</b> 使用视频光源或类似光源时。</p> 
<p><b>效果</b> 让您用特殊效果记录视频或静像。</p>	<p> [关]: 不使用效果。  <b>褐色调:</b> 图像带点棕色调, 好像旧照片。 B/W <b>黑白色调:</b> 图像变成黑白的, 好像旧电影。  <b>经典电影*:</b> 此效果会跳帧, 图像呈现旧电影氛围。  <b>频闪*:</b> 图像看上去像一系列的连续快照。 *  模式下无法使用。</p>
<p><b>近拍</b> 让您在 40 cm 左右的距离拍摄尽可能大的被摄对象。</p>	<p> [关]: 禁用此功能。  开: 激活此功能。</p>

# 播放文件

## 视频播放

**1** 将电源/模式开关滑到 MODE，选择  (视频) 模式。



松开开关即可返回原始位置。

摄像机上的  指示灯亮起。

**2** 按 PLAY/REC 键选择播放模式。



视频索引画面出现。

**3** 将设定杆移动到 ^ / v / < / > 选择所需文件，然后按下。



- 返回索引画面  
按 INDEX。
- 在电视机上观看  
请参阅第 29 页。
- 打开/关闭日期显示  
在 [日期/时间显示] 中改变设定。(☞ 第 49 页)
- 检查文件信息  
在暂停播放时按 INFO。(☞ 第 32 页)

### 播放期间的操作

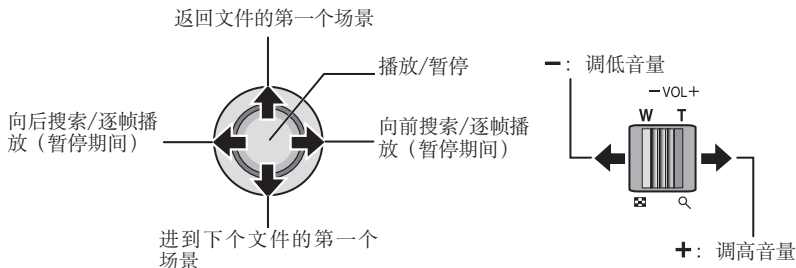

向前或向后搜索期间，将设定杆移动到 < / > 会改变搜索速度 (最大 60 倍)。

## 静像播放

- 1** 将电源/模式开关滑到 MODE，选择 （静像）模式。



松开开关即可返回原始位置。

摄像机上的  指示灯亮起。

- 2** 按 PLAY/REC 键选择播放模式。

SELECT  
PLAY/REC



静像索引画面出现。

- 3** 将设定杆移动到  $\wedge/\vee/\leftarrow/\rightarrow$  选择所需文件，然后按下。



- 返回索引画面  
按 INDEX。
- 在电视机上观看  
请参阅第 29 页。
- 打开/关闭日期显示  
在 [日期/时间显示] 中改变设定。（☞ 第 49 页）
- 检查文件信息  
按 INFO。（☞ 第 32 页）

### 播放期间的操作

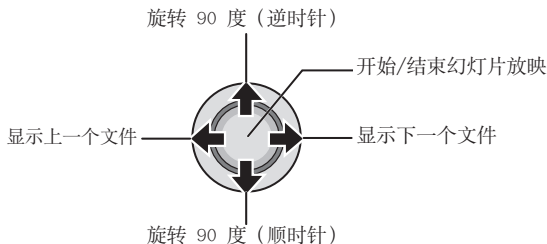

幻灯片放映期间，将设定杆移动到  $\wedge/\vee$  改变播放顺序。

# 播放文件 (续)

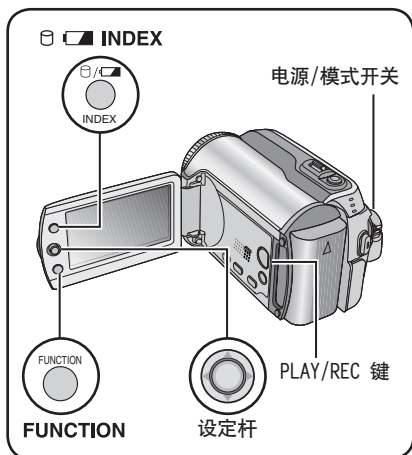

## 文件搜索功能

您可以将索引画面切换到日期索引画面或事件画面，便于文件搜索。

事件画面可以用于 模式。无法用于 模式。

### 日期索引画面

您可以通过记录日期搜索所需的文件。

#### 准备事项:

- 将电源/模式开关滑到 MODE，选择 或 模式。
- 按 PLAY/REC 键选择播放模式。

1



## 2 选择记录日期。



## 3 选择想要播放的文件。



## ■ 返回索引画面 按 INDEX 键。

### 事件画面 - 仅限 模式

您可以通过记录期间登记文件的事件搜索所需的文件。(☞ 第 19 页) 通过事件搜索后，您可以再次通过记录日期缩小搜索范围，然后再次进行搜索。

#### 准备事项:

- 将电源/模式开关滑到 MODE，选择 模式。
- 按 PLAY/REC 键选择播放模式。

## 1 按两次。



## 2 选择事件。

要移动到下一页，选择 [下一页]。



## 3 选择记录日期。

要显示所有文件，选择 [所有场景]。



## 4 选择想要播放的文件。



### ■ 返回索引画面

按 INDEX 键。

### ■ 改变文件的事件登记

请参阅第 32 页。

## 播放演示文件 - 仅限 模式

您购买的相机可能记录着用于在商店进行演示的视频文件。此类文件保存在 [EXTMOV] 文件夹下，可以通过下列操作进行播放。

### 准备事项：

- 将电源/模式开关滑到 MODE，选择  模式。
- 按 PLAY/REC 键选择播放模式。

## 1

FUNCTION

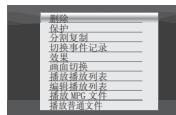

## 2 选择 [播放 MPG 文件]。



## 3 选择想要播放的文件。



### ■ 退出画面

按 FUNCTION。

### ■ 返回普通文件播放模式

在步骤 2 中选择 [播放普通文件]。

# 播放文件 (续)

## 使用特殊效果播放



### 画面切换效果

在视频的开始和结束添加效果。此类效果不适用于静像。

### 播放效果

例如，添加改变图像色调的效果。

### 准备事项：

- 将电源/模式开关滑到 MODE，选择  或  模式。
- 按 PLAY/REC 键选择播放模式。

例) 将 [效果] 设为 [褐色调]。

1

FUNCTION

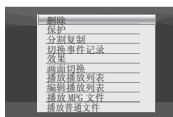

2 选择 [画面切换] (仅限  模式) 或 [效果]。

选择



确定



3 选择所需效果。

有关各种效果的详情，请参阅右列。

选择



确定



4 选择想要播放的文件。









选择







确定



## 画面切换设定项目

-  **渐白：**  
使用白屏渐现或渐隐。
-  **渐黑：**  
使用黑屏渐现或渐隐。
-  **渐黑白：**  
从黑白画面渐现彩色画面，或以相反的方式渐隐。
-  **斜拉幕：**  
从右上角到左下角划入黑屏，或以相反的方式划出。
-  **窗口拉幕：**  
画面从黑屏中央开始划入到各角，或以相反的方式划出。
-  **横拉幕：**  
从右到左划入，或以相反的方式划出。
-  **左右拉幕：**  
黑屏的两半部向左右打开划入并显露出场景，或以相反的方式划出并覆盖。
-  **纵拉幕：**  
场景从黑屏的底部向顶部划入，或以相反的方式划出。
-  **上下拉幕：**  
从黑屏的中央向顶部和底部划入，或以相反的方式划出。

## 效果设定项目

-  **褐色调：**  
图像带点棕色调，好像旧照片。
-  **B/W 黑白色调：**  
图像变成黑白的，好像旧电影。
-  **经典电影\*：**  
图像具有跳帧效果，产生旧电影的氛围。
-  **频闪\*：**  
图像看上去像一系列的连续快照。  
\*  模式下无法使用。

## ■ 退出画面

按 FUNCTION。

## ■ 关闭效果

在步骤 3 中选择 [关]。



# 在电视机上观看图像

## 准备事项:

- **[GZ-MG275/255/175/155]** 确保 [模拟输入] 设为 [关]。(出厂预设 = [关]) (☞ 第 49 页)
- 关闭所有设备。

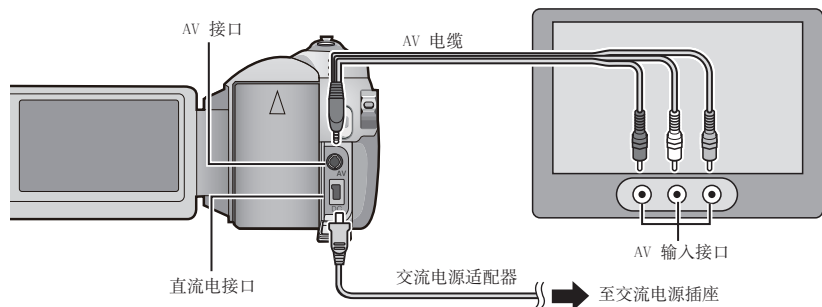

- 注:**
- **[GZ-MG275/255/175/155]** 您还可以使用 Everio 扩展坞接口连接电缆。S 视频电缆 (选购) 可以进行更高质量的播放。(☞ 第 6 页) 将 DVD 刻录机等其他设备连接到 Everio 扩展坞时, 请关闭此类设备的电源。
  - 本摄像机适用于 PAL 制式的彩色电视信号。它不能用于其他标准的电视机。

- 1 开启摄像机和电视机。
- 2 将电视机设为视频模式。
- 3 (仅限于将摄像机连接到磁带录像机/DVD 录像机时)  
开启磁带录像机/DVD 录像机, 然后将其设为辅助输入模式。
- 4 在摄像机上启动播放。(☞ 第 24, 25 页)

- 如果图像宽高比与右图所示不同  
在 [选择电视类型] 中改变设定。  
(☞ 第 49 页)
- 在电视机上显示摄像机的屏幕显示  
将 [在电视机上显示] 设为 [开]。  
(☞ 第 49 页)

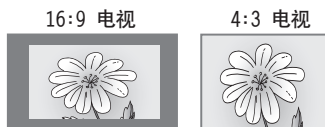

# 管理文件

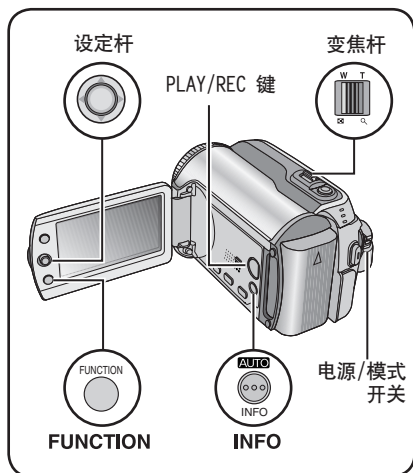

## 小心:

存取文件时，请勿取出记录媒体或执行任何其他操作（例如关闭电源）。并且务必使用自带的交流电源适配器，因为如果在操作时电池耗尽，记录媒体上的数据可能受损。如果记录媒体上的数据受损，则请格式化记录媒体。

(☞ 第 50 页)

## 删除/保护文件

- 保护的无法删除。要删除这些文件，请先取消保护。
- 文件一旦删除便无法恢复。删除之前请先检查文件。
- 对于 SD 插卡，您可以使用擦写保护开关设定保护。要保护所有文件，请将此开关滑到“LOCK”位置。

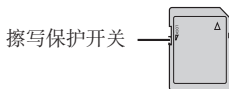

## 准备事项:

- 将电源/模式开关滑到 MODE，选择 或 模式。
- 按 PLAY/REC 键选择播放模式。

例) 执行 [删除]。

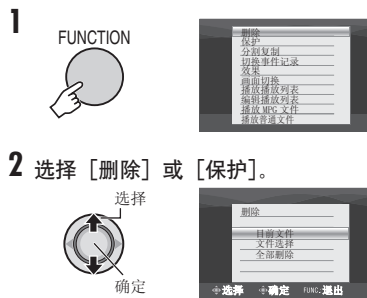

2 选择 [删除] 或 [保护]。



## 删除/保护当前显示的文件

执行步骤 1-2 后

3 选择 [目前文件]。



通过将设定杆移动到 < / >，您可以选择一个或下一个文件。

4 选择 [执行]。



退出画面  
按 FUNCTION。

## 选择并删除/保护文件

执行步骤 1-2 (☞ 第 30 页) 后

### 3 选择 [文件选择]。



### 4 选择所需文件。



- 文件上出现 或 标记。要选择其他文件，请重复此步骤。
- 如果将变焦杆滑向 T，预览画面即会显示。将变焦杆滑向 W 会返回至索引画面。

### 5



### 6 选择 [执行并退出] (执行 [删除] 时) 或 [退出] (执行 [保护] 时)。



- 退出画面  
按 FUNCTION。

## 删除/保护全部文件

执行步骤 1-2 (☞ 第 30 页) 后

### 3 选择 [全部删除] 或 [保护全部内容]。



### 4 选择 [执行]。



- 退出画面  
按 FUNCTION。

#### ■ 取消保护

在步骤 4 (“选择并删除/保护文件”☞ 左列) 中选择保护的文件。



#### ■ 取消保护所有文件

- 1) 在步骤 3 中选择 [取消保护]，然后按下设定杆。
- 2) 将设定杆移动到 ^ / √ 选择 [执行]，然后按下。

# 管理文件（续）

## 查看文件信息

### 准备事项:

- 对于  模式: 暂停播放。或者, 在索引画面中选择文件。
- 对于  模式: 播放静像。或者, 在索引画面中选择文件。



- **文件:**  
文件名称
- **文件夹:**  
文件夹名称
- **日期/时间:**  
记录日期和时间
- **播放时间 (限于视频文件):**  
播放时间 (文件长度)
- **大小 (限于静像):**  
图像像素 (☞ 第 47 页)
- **画质:**  
图像质量 (☞ 第 46, 47 页)
- **保护:**  
文件保护状态 (☞ 第 30 页)

- **关闭文件信息显示**  
再次按 INFO。

## 记录后改变视频文件的事件登记

### — 仅限 模式

### 准备事项:

- 将电源/模式开关滑到 MODE, 选择  模式。
- 按 PLAY/REC 键选择播放模式。

1

FUNCTION



2 选择 [切换事件记录]。



3 选择要登记文件的新事件。

- 要移动到下一页, 选择 [下一页]。
- 要取消事件登记, 请选择 [无选择]。



4 选择想要登记的文件。



- 文件上出现  标记。要选择其他文件, 请重复此步骤。
- 如果将变焦杆滑向 T, 预览画面即会显示。将变焦杆滑向 W 会返回至索引画面。

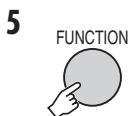

## 6 选择 [保存并退出]。



## 退出画面 按 FUNCTION。

## 部分删除（分割复制） - 仅限 模式

您可以将所选视频文件一分为二，然后将所需部分复制为新的视频文件。

### 准备事项:

- 将电源/模式开关滑到 MODE，选择 模式。
- 按 PLAY/REC 键选择播放模式。

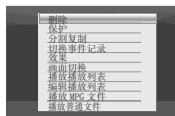
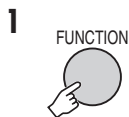

## 2 选择 [分割复制]。



## 3 选择所需文件。



播放开始。

## 4 设定想要分割文件的分割点。



## 5 选择想要复制的文件。

- [复制第一部分]:  
复制分割点前面的部分。
- [复制第二部分]:  
复制分割点后面的部分。



复制完成时，复制的文件即被添加到索引画面。

## 退出画面 按 FUNCTION。

### 注:

播放复制的文件时，会显示原始文件的记录日期。同时，文件信息显示上会出现复制的日期。（☞ 第 32 页）

# 播放列表 - 仅限 多人 模式

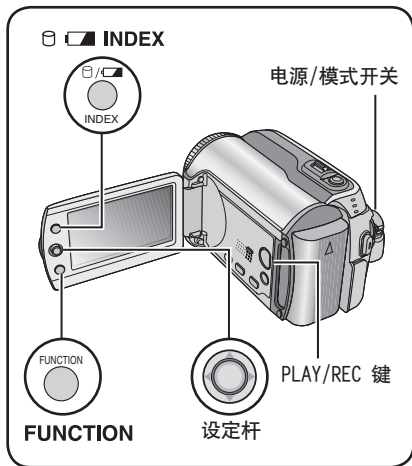

播放列表是根据喜好顺序组织记录的视频的列表。

## 准备事项:

- 将电源/模式开关滑到 **MODE**, 选择 多人 模式。
- 按 **PLAY/REC** 键选择播放模式。

## 制作播放列表



## 2 选择 [编辑播放列表]。



## 3 选择 [新列表]。



## 4 选择某个项目并显示文件。



### • [导入事件]:

搜索某个事件并根据记录日期列出相关文件。

将设定杆移动到  $\wedge / \vee / \langle / \rangle$  选择事件, 然后按下。

### • [导入日期]:

根据记录日期列出媒体中的所有文件。

### • [所有场景]:

逐个显示所有文件。

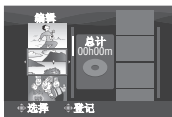

## 5 选择要添加到播放列表的文件。



要预览场景, 将设定杆移动到  $\wedge / \vee$  选择文件, 然后按 **INDEX** 键。单个场景的索引画面出现时, 将设定杆移动到  $\wedge / \vee / \langle / \rangle$  选择文件, 然后按下。

要返回上一个画面, 按 **INDEX**。

## 6 选择插入点。



- 要添加其他文件，请重复步骤 5 和 6。
- 要删除登记的场景，将设定杆移动到 ^ / v 选择登记的文件，然后按下。

## 7



## 8 选择 [保存并退出]。



- 退出画面  
按 FUNCTION。

### 注：

- 最多可以制作 99 个播放列表。
- 每个播放列表可以最多包含 99 个场景。
- 如果删除原始文件，则播放列表中的相关文件也会被删除。

## 播放播放列表

### 1



### 2 选择 [播放播放列表]。



### 3 选择想要播放的播放列表。



- 退出画面  
按 FUNCTION。
- 停止播放  
按下设定杆。
- 返回普通文件播放模式  
在步骤 2 中选择 [播放普通文件]。
- 从所需场景进行播放
  - 1) 在步骤 2 中按 INDEX 键。(播放列表索引画面出现。)
  - 2) 将设定杆移动到 ^ / v / < / > 选择所需场景，然后按下。
- 使用磁带录像机/DVD 录像机复录播放列表时 (第 44 页)  
通过执行下列操作播放播放列表。
  - 1) 执行步骤 1-2 后，将设定杆移动到 >。
  - 2) 将设定杆移动到 ^ / v 选择 [开始播放]，然后按下。(在第一个和最后一个场景显示黑屏五秒钟。)

## 播放列表 - 仅限 模式 (续)

### 播放列表的其他操作

您可以在已制作的播放列表中进行补充编辑和删除文件。

#### 准备事项:

执行步骤 **1-2**。(☞ 第 34 页)

### 在播放列表中添加/删除文件

- 3 将设定杆移动到  $\wedge / \vee$  选择 [编辑], 然后按下。
- 4 将设定杆移动到  $\wedge / \vee$  选择想要编辑的播放列表, 然后按下。  
要添加或删除文件, 请按照“制作播放列表”中的步骤 **5** 到 **8** 进行。  
(☞ 第 34 页)

### 改变播放列表名称

播放列表的缺省名称是其制作日期和时间。

- 3 将设定杆移动到  $\wedge / \vee$  选择 [重命名], 然后按下。
- 4 将设定杆移动到  $\wedge / \vee$  选择所需播放列表, 然后按下。
- 5 将设定杆移动到  $\wedge / \vee / < / >$  选择所需字母, 然后按下。
  - 重复此过程以填完名称。
  - 您可以通过选择 [A/a/@] 来改变字符类型 (大小写字母或标记)。
  - 要改正字母, 选择 [←] 或 [→] 并按下设定杆将光标移到该字母, 然后选择 [CLEAR] 并按下设定杆。
- 6 将设定杆移动到  $\wedge / \vee / < / >$  选择 [←], 然后按下。

### 删除播放列表

即使您删除播放列表, 也不会删除原始文件。

- 3 将设定杆移动到  $\wedge / \vee$  选择 [删除], 然后按下。
- 4 将设定杆移动到  $\wedge / \vee$  选择想要删除的播放列表。  
要一次删除所有播放列表, 选择 [全部删除]。
- 5 按下设定杆。
- 6 将设定杆移动到  $\wedge / \vee$  选择 [执行], 然后按下。



# 打印设定 - 仅限 照相机 模式

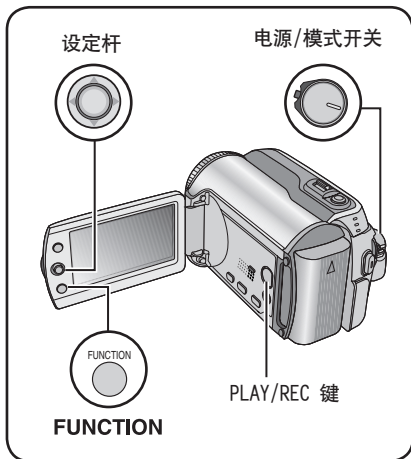

## DPOF 打印设定

本摄像机与 DPOF (数码打印预订格式) 兼容。您可以使用摄像机来设定要打印哪些图像, 以及打印数。此功能对于使用 DPOF 兼容打印机打印、或将记录媒体交付照相馆打印很有用。

### 准备事项:

- 将电源/模式开关滑到 MODE, 选择 照相机 模式。
- 按 PLAY/REC 键选择播放模式。

1

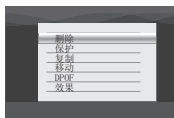

2 选择 [DPOF]。



## 逐个设定文件

执行步骤 1-2 后

3 选择 [选择图像]。



4 选择所需文件。



如果将变焦杆滑到 T, 则显示静像预览画面。

5 选择打印数。(最大 15 张)



要设定其他图像的打印信息, 请重复步骤 4 和 5。(您最多可以设为 999 个文件。)

6



退出画面  
按 FUNCTION。

取消选择

在步骤 5 中将打印数设为“00”。

确认 DPOF 设定

在步骤 3 中将设定杆移动到 ^ / v, 选择 [检查设定], 然后按下。

● 如有必要, 请按照步骤 4 和 5 更改文件打印数。

重置 DPOF 设定

- 1) 在步骤 3 中将设定杆移动到 ^ / v, 选择 [重新设置], 然后按下。
- 2) 将设定杆移动到 ^ / v 选择 [执行], 然后按下。

# 打印设定 - 仅限 照 模式 (续)

同时设定所有文件 (每张一份)

执行步骤 1-2 (☞ 第 37 页) 后

## 3 选择 [全部为 1]。



## 4 选择 [执行]。



■ 退出画面  
按 FUNCTION。

### ■ 确认 DPOF 设定

在步骤 3 中将设定杆移动到 ^ / v，选择 [检查设定]，然后按下。

- 如有必要，请按照步骤 4 和 5 更改文件打印数。(☞ 第 37 页)

### ■ 重设 DPOF 设定

- 1) 在步骤 3 中将设定杆移动到 ^ / v，选择 [重新设置]，然后按下。
- 2) 将设定杆移动到 ^ / v 选择 [执行]，然后按下。

## 使用 PictBridge 打印机直接打印

如果您的打印机与 PictBridge 兼容，则通过使用 USB 电缆将摄像机直接连接打印机，可以方便地打印静像。也可以使用 DPOF 设定。(☞ 第 37 页)

### 准备事项：

将电源/模式开关设为 OFF。

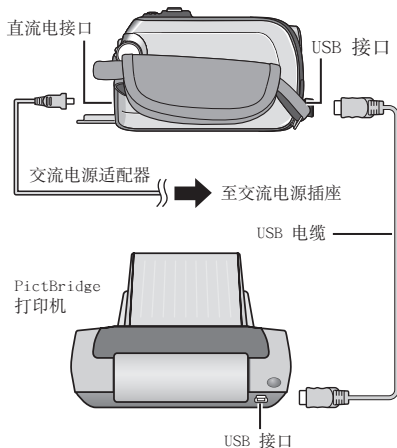

**GZ-MG275/255/175/155** 您还可以使用 Everio 扩展坞接口连接电缆。

## 1 将电源/模式开关设为 ON。



## 2 选择 [直接打印]。



## 选择静像打印

执行步骤 1-2 (☞ 第 38 页) 后

### 3 选择 [选择打印]。



### 4 选择所需图像。



### 5 将设定杆移动到 ^ / ∨ 选择菜单，然后移动到 < / > 选择设定。

- **[打印数]:**  
可以在 1 至 99 之间设定打印数。
- **[日期]:**  
设定是否打印日期和时间。



### 6 选择 [打印]。



#### ■ 打印开始后停止打印

- 1) 按下设定杆。
- 2) 将设定杆移动到 ^ / ∨ 选择 [执行]，然后按下。

## 使用 DPOF 设定进行打印

如果打印机支持 DPOF，您可以使用 DPOF 设定。(☞ 第 37 页)

执行步骤 1-2 (☞ 第 38 页) 后

### 3 选择 [DPOF 打印]。



### 4 选择 [打印]。



#### ■ 打印开始后停止打印

- 1) 按下设定杆。
- 2) 将设定杆移动到 ^ / ∨ 选择 [执行]，然后按下。

#### ■ 确认 DPOF 设定

在步骤 4 中将设定杆移动到 ^ / ∨，选择 [检查设定]，然后按下。要返回上一个画面，按 FUNCTION。

#### 注:

- 如果无法识别打印机，请断开 USB 电缆，然后重新连接。
- 正在操作直接打印时，您无法返回前一个画面。如果想要撤销操作，则请拔下 USB 电缆，关闭摄像机电源，然后重新开始操作。

# 复制文件

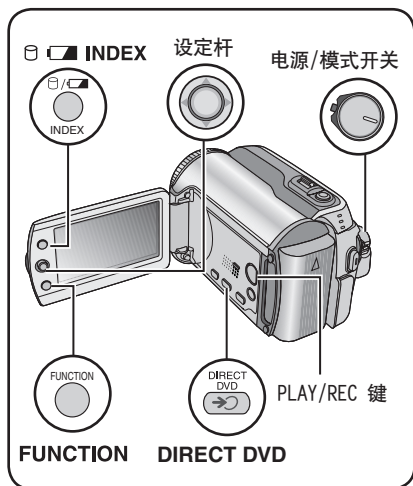

## 使用 DVD 刻录机从摄像机复制文件 (DVD 制作功能)

支持的光盘: 12cm DVD-R, DVD-RW

- 对于 DVD-R 光盘, 仅可以使用尚未刻录的 DVD-R 光盘。对于 DVD-RW 光盘, 也可以使用已经刻录过的 DVD-RW 光盘, 但需要在记录之前对其进行格式化。格式化光盘将删除此时记录在光盘上的所有内容。
- 无法使用双层光盘。

### 关于复制后的终结

光盘将自动进行终结, 从而可以在其他设备上播放。光盘在终结后成为只读光盘, 无法再次添加文件。

### 准备事项:

将电源/模式开关设为 OFF。

## 复制和可连接设备种类

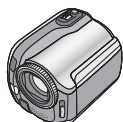

### 摄像机

您可以单独使用本摄像机相互复制硬盘和 SD 插卡的静像。(☞ 第 45 页)



### DVD 刻录机

(CU-VD10/CU-VD20)  
您可以将本摄像机上记录的视频文件复制到 DVD 光盘上。(☞ 右列)



### 磁带录像机/DVD 录像机

您可以将本摄像机上记录的视频文件复录到 DVD 光盘上。(☞ 第 44 页)



**GZ-MG275/255/175/155**

### 磁带录像机/DVD 播放机

磁带录像机/DVD 播放机的视频可以复录到摄像机的硬盘上。(☞ 第 44 页)

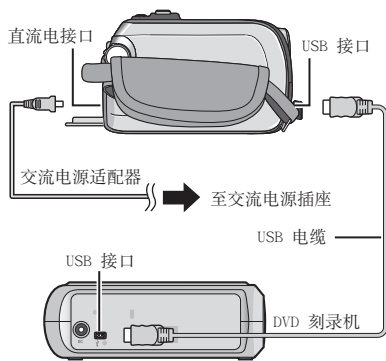

### 注:

**GZ-MG275/255/175/155** 您还可以使用 Everio 扩展坞接口连接电缆。

## 仅复制最新拍摄的视频文件

自动选择并复制尚未复制到 DVD 光盘的文件。

### 1 将电源/模式开关设为 ON。

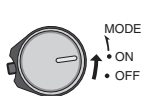

### 3 选择 [执行]。



- 开始制作 DVD 光盘。出现 [完成] 时，按下设定杆完成操作。
- 出现 [完成。更换磁盘] 时，更换光盘。开始制作第二张 DVD 光盘。
- 要取消 DVD 制作，请选择 [取消]。

### 退出画面

按 MENU，然后将设定杆移动到 ^ / v 选择 [执行] 并按下。

## 选择并复制视频文件

执行步骤 1 (☞ 左列) 后

### 2 选择某个项目并显示要复制文件的制作播放列表。



#### ● [选择事件]:

搜索某个事件并根据记录日期列出相关文件。

将设定杆移动到 ^ / v / < / > 选择事件，然后按下。

#### ● [选择日期]:

根据记录日期列出所选日期记录的文件。将设定杆移动到 ^ / v 选择记录日期，然后按下。

#### ● [选择播放列表]:

登记制作的播放列表 (☞ 第 34 页) 播放列表根据所选顺序以列表形式显示。

- 1) 将设定杆移动到 ^ / v 选择所需列表，然后按下。要选择其他列表，请重复此过程。
- 2) 将设定杆移动到 > 两次。

#### ● [创建副本]:

制作与前次相同的 DVD 光盘。显示最后制作的日期。(最多 20 个文件)

将设定杆移动到 ^ / v 选择日期，然后按下。

#### ● [从场景选择]:

逐个登记文件。文件根据所选顺序以列表形式显示。

- 1) 将设定杆移动到 ^ / v 选择所需文件，然后按下。要选择其他文件，请重复此过程。
- 2) 将设定杆移动到 > 两次。

#### ● [所有场景]:

逐个显示所有文件。

进入下一操作之前，请务必阅读“光盘号码” (☞ 第 42 页)。

下页继续

## 复制文件（续）

### 3 选择所需光盘号码。



- 如果您选择了 [全部]，则制作列表中的所有光盘。
- 要预览场景，将设定杆移动到 ^ / v 选择文件，然后按 INDEX 键。单个场景的索引画面出现时，将设定杆移动到 ^ / v / < / > 选择文件，然后按下。
- 要返回上一个画面，按 INDEX。
- ③ 标记表示光盘已经制作过。

### 4



### 5 选择 [执行]。



- 开始制作 DVD 光盘。出现 [完成] 时，按下设定杆完成操作。
- 出现 [完成。更换磁盘] 时，更换光盘。开始制作第二张 DVD 光盘。
- 要取消 DVD 制作，请选择 [取消]。

### ■ 退出画面

按 MENU，然后将设定杆移动到 ^ / v 选择 [执行] 并按下。

### ■ 检查 DVD 光盘是否正确制作

在步骤 2 (第 41 页) 中将设定杆移动到 ^ / v，选择 [播放 DVD 进行检查]，然后按下。要返回上一个画面，按 INDEX。

### ■ 光盘号码

光盘号码显示您可以制作的 DVD 光盘数。每片光盘的复录范围自动分配，均假设所有文件从列表的第一个开始复录。此复录范围无法改变。

例) “DVD1” 记录 2 个文件: “01.01.2007” 和 “15.01.2007”。

#### 全部

DVD1	01.01.2007 12:04
	15.01.2007 12:15
DVD2	01.02.2007 12:04
	08.02.2007 12:15

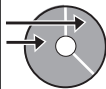

## ■ 已制作 DVD 的标题和章节

在已制作 DVD 中，每个记录数据为一个标题；在标题中，同一天记录的每个场景为一个章节。

10.01.2007：记录文件 1 和 2。



11.01.2007：记录文件 3 和 4。



制作 DVD

标题



章节

## ■ 光盘播放的菜单

在 DVD 播放机或其他设备上播放制作的 DVD 光盘时，会显示下列顶部菜单。

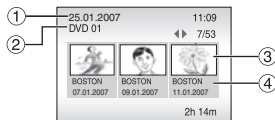

- ① 光盘标题：光盘的制作日期
- ② DVD 号码（☞ 第 42 页）
- ③ 标题缩略图：标题的第一个场景
- ④ 标题名称：记录日期/播放列表名称

# 复制文件 (续)

## 使用磁带录像机/DVD 录像机从摄像机 复录文件

### 准备事项:

- **GZ-MG275/255/175/155** 确保 [模拟输入] 设为 [关]。(出厂预设 = [关]) (☞ 第 49 页)
- 关闭所有设备。

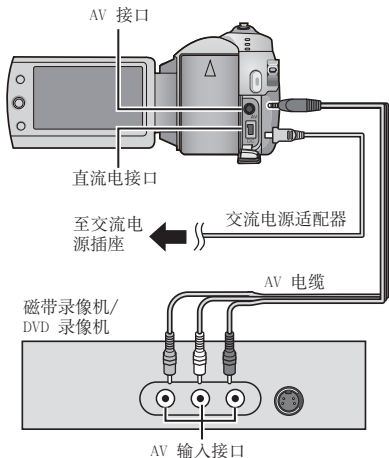

**GZ-MG275/255/175/155** 您还可以使用 Everio 扩展坞接口连接电缆。S 视频或 DV 电缆 (选购) 可以进行更高质量的复录。(☞ 第 6 页) 将 DVD 刻录机等其他设备连接到 Everio 扩展坞时, 请关闭此类设备的电源。

- 1 将磁带录像机/DVD 录像机设为辅助输入模式。
- 2 在摄像机上启动播放。
  - 播放视频 (☞ 第 24 页)
  - 播放播放列表 (“使用磁带录像机/DVD 录像机复录播放列表时” ☞ 第 35 页)
- 3 在您要开始复录的点上, 在磁带录像机/DVD 录像机上开始记录。  
参阅磁带录像机/DVD 录像机的使用说明书。

### ■ 停止复录

在磁带录像机/DVD 录像机上停止记录, 然后再次按 REC 键。

### 注:

记录的文件只需显示指示中的日期信息时, 将 [显示] 设为 [关], 将 [在电视机上显示] 设为 [开], 以及将 [日期/时间显示] 设为 [开] 或 [自动]。(☞ 第 49 页)

## GZ-MG275/255/175/155 使用摄像机从磁带录像机/DVD 播放机复录文件

### 准备事项:

- 将 [模拟输入] 设为 [开]。(☞ 第 49 页)
- 关闭所有设备。

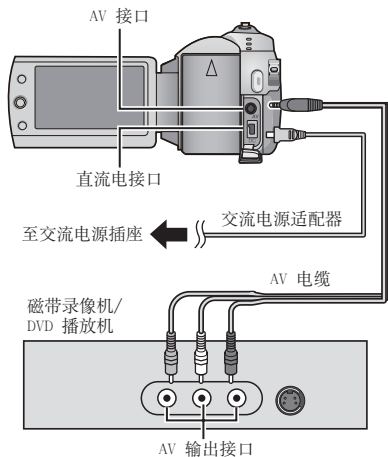

您还可以使用 Everio 扩展坞接口连接电缆。S 视频电缆 (选购) 可以进行更高质量的复录。(☞ 第 6 页) 将 DVD 刻录机等其他设备连接到 Everio 扩展坞时, 请关闭此类设备的电源。

- 1 在磁带录像机/DVD 播放机上开始播放。
- 2 在想要开始记录的场景处按 REC 键。

### ■ 停止记录

再次按 REC 键。

### 注:

- 如果出现“复制保护内容”, 则文件已被保护且无法记录。
- 如果您想要录制包含 16:9 和 4:3 两种屏幕尺寸的影像, 录制将会在屏幕高宽比切换的位置停止。若要录制这种影像, 您需要在每个切换位置执行一次录制操作。



## 复制/移动静像文件

您可以使用画面显示，在硬盘和 SD 插卡之间复制或移动静像文件。

### 准备事项:

- 将电源/模式开关滑到 MODE，选择  模式。
- 按 PLAY/REC 键选择播放模式。
- 确保将 SD 插卡插入 SD 插槽中。
- 确保在复制/移动的目的媒体中留有足够剩余空间。

1

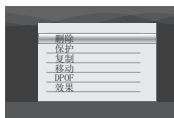

### 2 选择 [复制] 或 [移动]。

- **[复制]:**  
复制文件到目的媒体，同时在源媒体中保留原始文件。
- **[移动]:**  
移动文件到目的媒体，同时删除源媒体中的原始文件（只读文件除外）。



### 3 设定复制/移动的方向。

(HDD → SD 或 SD → HDD)



4



### 5 设定要复制/移动的文件单位 ([全部] 或 [文件])。



- **[文件]:**  
选择想要传送所选文件时间。  
1) 将设定杆移动到  $\wedge / \vee / \langle / \rangle$  选择所需文件，然后按下。  
  - 文件上出现  $\surd$  标记。要选择其他文件，请重复此步骤。
- 2) 按 FUNCTION。
- **[全部]:**  
选择想要将所有文件传送到记录媒体的时间。

### 6 选择 [执行]。



开始文件传送。出现 [复制(移动)完成] 时，按下设定杆。

### ■ 退出画面

按 MENU，然后将设定杆移动到  $\wedge / \vee$  选择 [执行] 并按下。

### ■ 停止文件传送

- 1) 按下设定杆。
- 2) 选择 [执行]，然后按下设定杆。

# 更改菜单设定

例) 将 [演示模式] 设为 [关]。

1



2



3 从第一个菜单项选择所需菜单。

- [视频]:  
显示 摄像机 模式相关的菜单。
- [图像]:  
显示 摄像机 模式相关的菜单。
- [共通]:  
显示 摄像机 和 照相机 模式的通用菜单。
- [媒体]:  
显示记录媒体 (HDD 和 SD 插卡) 相关的菜单。



4 从第二个菜单项选择所需菜单。

有关各种菜单的详情, 请参阅下列说明。











5 从第三个菜单项选择所需设定。

























- 返回前一个画面  
将设定杆移动到 <。
- 退出画面  
按 MENU。

菜单		设定: [ ] = 出厂预设
<b>视频</b>	<b>画质</b> 用于设定视频的图像质量。	超精细 / [精细] / 普通 / 经济
	<b>变焦</b> 用于设定最大变焦比。	[GZ-MG275/255] 10 倍 / [40 倍] / 300 倍 [GZ-MG175/155] 32 倍 / [64 倍] / 800 倍 [GZ-MG130] 34 倍 / [68 倍] / 800 倍 <b>注:</b> 设为最小值时, 使用光学变焦。设为某个较大值时, 使用数码变焦。

菜单		设定: [ ] = 出厂预设
视频	 <b>手振补偿</b> 手抖动补偿。	<b>关</b> : 禁用此功能。 <b>[开]</b> : 激活此功能。 <b>注</b> : <ul style="list-style-type: none"> <li>● 如果手抖动得厉害, 或取决于拍摄条件, 可能无法获得精确稳定。</li> <li>● 将摄像机安装在三脚架上进行记录时, 请关闭此模式。</li> </ul>
	 <b>16:9摄影</b> 以 16:9 尺寸记录视频。	<b>关</b> : 以 4:3 尺寸记录视频。 <b>[开]</b> : 以 16:9 尺寸记录视频。液晶监视器上亮起 16:9 指示。 <b>注</b> : <ul style="list-style-type: none"> <li>● 如果记录模式设为经济, 则无法以 16:9 尺寸进行记录 (16:9 指示亮起蓝色)。</li> <li>● 如果想要将记录的视频刻录到 DVD 光盘上, 则建议不要混用 16:9 尺寸视频和 4:3 尺寸视频。</li> <li>● 如果以 16:9 尺寸记录视频, 则在电视机上观看视频时, 视频的宽高比可能会出错。如果发生此类现象, 请在 [选择电视类型] 中改变设定。(见第 49 页)</li> </ul>
	 <b>增益</b> 在黑暗处记录时, 自动增加被摄对象的亮度。但是, 总体色调略显灰色。	<b>关</b> : 禁用此功能。 <b>[开]</b> : 激活此功能。
	 <b>风声消除</b> 降低由风产生的噪声。	<b>[关]</b> : 禁用此功能。 <b>开</b> : 激活此功能。
	 <b>视频记录媒体</b> 用于设定视频的记录媒体。	[HDD] / SD
	 <b>场景计数器</b> 用于设定是否显示场景计数器。	<b>[关]</b> : 禁用此功能。 <b>开</b> : 激活此功能。
图像	 <b>画质</b> 用于设定静像的图像质量。	[精细] / 标准
	 <b>图像像素</b> 用于选择静像的图像尺寸。	<b>[GZ-MG275/255]</b> [1632 x 1224] / 1280 x 960 / 1024 x 768 / 640 x 480 / 1632 x 912 / 1280 x 720 <b>[GZ-MG175/155]</b> [1152 x 864] / 640 x 480
	 <b>增益</b> 通过 ISO 设定可以在黑暗环境下增加感光度。	[自动] / 100 / 200

# 更改菜单设定 (续)

菜单		设定: [ ] = 出厂预设
 图像	<b>GZ-MG175/155/130</b> <b>AGC 增亮</b> 在黑暗处记录时, 自动增加被摄对象的亮度。但是, 总体色调略显灰色。	关: 禁用此功能。 [开]: 激活此功能。
	 <b>连拍</b> 按 <b>SNAPSHOT</b> 键后连续记录静像。	[关]: 禁用此功能。 开: 激活此功能。 <b>注:</b> <ul style="list-style-type: none"> <li>● 记录静像的间隔约为 0.3 秒钟。</li> <li>● 连拍效果取决于记录媒体, 有时可能不太好。</li> <li>● 如果重复使用此功能, 则连拍速度将会下降。</li> </ul>
	 <b>自拍</b> 在按 <b>SNAPSHOT</b> 键后的设定时间期满后开始记录。	[关] / 2 秒 / 10 秒
	 <b>图像记录媒体</b> 用于设定静像的记录媒体。	[HDD] / SD
	 <b>亮度</b> 用于设定液晶监视器的亮度。	将设定杆移动到 < / > 调节显示亮度, 然后按下。
 共通	 <b>防摔保护</b> 摄像机检测到自身摔落时自动关闭电源, 防止硬盘损坏。	关: 禁用此功能。 [开]: 激活此功能。 要在防摔保护起作用时开启摄像机, 请将电源/模式开关设为 OFF, 然后重新设为 ON。 <b>小心:</b> 将此功能设为关闭时, 如果摄像机意外摔下, 会增加损坏内置硬盘的几率。
	 <b>遥控</b> 打开/关闭遥控器操作信号的接收。	关: 摄像机不接收来自遥控器的信号。 [开]: 启用遥控器操作。
	 <b>演示模式</b> 在下列情况介绍摄像机的特殊功能。 <ul style="list-style-type: none"> <li>● 菜单画面关闭时。</li> <li>● 记录模式下 3 分钟内没有进行任何操作时。</li> </ul>	关: 禁用此功能。 [开]: 激活此功能。 <b>注:</b> <ul style="list-style-type: none"> <li>● 演示仅限于连接了直流电源线时, 使用电池时无效。</li> <li>● 如果摄像机中有 SD 插卡, 则即使此模式设为 [开] 也无法启动演示。</li> </ul>
	 <b>操作声音</b> 用于设定操作声音或打开/关闭操作声音。	关: 关闭操作声音。 [乐曲]: 执行任何操作时均发出乐曲声音。

菜单	设定: [ ] = 出厂预设
 <b>选择电视类型</b> 用于在电视机上观看摄像机记录的文件时选择电视机类型。	4:3 / [16:9]
<b>GZ-MG275/255/175/155</b>  <b>模拟输入</b> 切换摄像机 AV/S 接口的输入和输出。	[关]: 切换到输出。 开: 切换到输入。液晶监视器上亮起  指示。
 <b>显示</b> 用于设定是否显示屏幕显示。	关: 关闭屏幕显示。 [开]: 打开屏幕显示。
 <b>在电视机上显示</b> 用于在电视机上显示摄像机的屏幕显示。	[关]: 不在电视机上显示。 开: 在电视机上显示。 <b>注:</b> <b>GZ-MG275/255/175/155</b> 此设定仅在通过 AV/S 视频电缆连接电视机时可以使用。如果通过 DV 电缆进行连接, 则不会在电视机上显示摄像机的屏幕显示。
<b>LANGUAGE</b> 用于设定显示语言。 (☞ 第 13 页)	[汉语] / ENGLISH / FRANÇAIS / DEUTSCH / ESPAÑOL / ITALIANO / NEDERLANDS / PORTUGUÊS / РУССКИЙ / عربي / فارسي / B.MELAYU / BHS.INDO / ภาษาไทย / ភាសាខ្មែរ / 中文
 <b>时钟设定</b> 用于设定时间。(☞ 第 13 页)	日期 / 时间
 <b>日期显示样式</b> 用于设定日期和时间显示格式。	日期样式: year.month.day / month.day.year / [day.month.year] 时间: [24h] / 12h
 <b>日期/时间显示</b> 用于设定是否在液晶监视器上显示当前时间。	关: 不显示日期 / 时间。 [自动]: 在下列情况时, 显示日期 / 时间约 5 秒钟。 <ul style="list-style-type: none"> <li>● 电源/模式开关从 OFF 设为 ON</li> <li>● 开始播放时</li> <li>● 播放期间改变日期时</li> </ul> 开: 始终显示日期 / 时间。
 <b>重置</b> 将所有摄像机设定返回默认值。	执行: 执行此功能。 [取消]: 不执行重置返回菜单画面。
 <b>快速重启</b> 通过关闭液晶监视器关闭电源并在五分钟内通过将其打开重新开启电源时, 可以快速启动摄像机。(“电源关联操作”☞ 第 8 页)	关: 禁用此功能。 [开]: 激活此功能。关闭液晶监视器时,  和  指示灯闪烁。 <b>注:</b> 充电期间无法使用此功能。
 <b>自动关机</b> 电源开启时, 如果摄像机在 5 分钟内没有进行任何操作, 则摄像机将自动关闭以省电。	关: 禁用此功能。 [开]: 激活此功能。 要在使用电池的情况下再次开启摄像机, 将电源/模式开关设为 OFF, 然后设为 ON。使用交流电源适配器时, 执行变焦等任意操作即可。

## 更改菜单设定 (续)

菜单	设定: [ ] = 出厂预设
<p> <b>清理硬盘</b> 在长久重复使用之后, 写入硬盘的速度会趋慢。定期执行清理可以恢复写入速度。</p>	<p>连接交流电源适配器。 <b>执行:</b> 执行此功能。完成时选择 [确定]。 <b>[取消]:</b> 取消此功能。 <b>注:</b> 取决于硬盘的状况, 清理过程可能要花几分钟才能完成。</p>
<p> <b>格式化硬盘</b> 这将确保在存取硬盘时有稳定的速度工作。</p>	<p><b>执行:</b> 执行此功能。完成时选择 [确定]。 <b>[取消]:</b> 取消此功能。 <b>注:</b> ● 请注意, 如果进行格式化操作, 则包括保护文件在内的所有文件和数据都将被删除。 ● 请勿在电脑上格式化记录媒体。</p>
<p> <b>删除硬盘数据</b> 这将导致难以恢复删除的硬盘数据。处理摄像机时, 建议采用此操作来防止非法数据恢复 (使用市售软件)。</p>	<p>连接交流电源适配器。 <b>执行:</b> 执行此功能。完成时选择 [确定]。 <b>[取消]:</b> 取消此功能。</p>
<p> <b>格式化SD卡</b> 在使用新购买的 SD 插卡之前, 您必须用本摄像机对其格式化。这还将确保在存取 SD 插卡时有稳定的速度工作。</p>	<p><b>执行:</b> 执行此功能。完成时选择 [确定]。 <b>[取消]:</b> 取消此功能。 <b>注:</b> ● 请注意, 如果进行格式化操作, 则包括保护文件在内的所有文件和数据都将被删除。 ● 请勿在电脑上格式化记录媒体。</p>
<p> <b>视频号码重设</b>  <b>图像号码重设</b> 通过重设文件号码 (名称), 将产生新的文件夹。产生的新文件将保存在新的文件夹中。将新文件与先前记录的文件分开会有好处。</p>	<p><b>执行:</b> 执行此功能。完成时选择 [确定]。 <b>[取消]:</b> 取消此功能。</p>

# 故障排除

摄像机是微电脑控制的设备。外部噪声和干扰（来自电视机、收音机等）可能影响其正常工作。

## 下列现象并非故障。

- 长时间使用摄像机时，摄像机变热。
- 充电期间电池变热。
- 播放视频文件时，在场景之间的交接处图像短暂停止或声音中断。

- 要解决此问题，请先按以下指示进行操作。
  - 如果问题未得到解决，请重设摄像机。（☞ 下面）
  - 如果问题依然存在，请就近向 JVC 经销商咨询。
- **重设摄像机**
- 1) 将电源/模式开关设为 OFF，并切断摄像机电源（电池或交流电源适配器），然后重新接通。
  - 2) 从菜单上执行 [重设]。（☞ 第 49 页）

故障		措施	☞
电源	没有供电。	<ul style="list-style-type: none"> <li>● 牢固连接交流电源适配器。</li> <li>● 卸下电池，然后重新安装牢固。</li> <li>● 使用充满电的电池更换已耗尽的电池。</li> </ul>	12 12 —
	没有显示。	<ul style="list-style-type: none"> <li>● 电源开启时，如果摄像机在 5 分钟内没有进行任何操作，则摄像机将自动关闭以省电。要在使用电池的情况下再次开启摄像机，将电源/模式开关设为 OFF，然后设为 ON。使用交流电源适配器时，执行变焦等任意操作即可。</li> <li>● 调整液晶监视器的亮度。</li> </ul>	— 48
	电源意外关闭。	<ul style="list-style-type: none"> <li>● 移动到没有振动或过度噪声的地方。</li> <li>● 防摔保护功能发挥作用。将电源/模式开关设为 OFF，然后重新设为 ON。要关闭此功能，将 [防摔保护] 设为 [关]。</li> </ul>	— 48
	显示的剩余电池电量不同于实际的操作时间。	<ul style="list-style-type: none"> <li>● 对电池进行完全充电，然后将其用完。如果问题仍然存在，则电池寿命已近结束，需要进行更换。请购买新的电池。</li> </ul>	12
	电源无法开启或即使电池完全充电其操作时间仍然过短。	<ul style="list-style-type: none"> <li>● 确保在合适的工作温度下使用摄像机。</li> <li>● 电池寿命已近结束，需要进行更换。请购买新的电池。</li> </ul>	55 —
	在充电时摄像机上的存取/充电指示灯不亮。	<ul style="list-style-type: none"> <li>● 由于温度过高/过低，充电难以进行。为保护电池，建议在温度介于 10°C 至 35°C 的环境中充电。</li> <li>● 电池充满电后，指示灯将熄灭。检查剩余电池电量。</li> </ul>	— 14



# 故障排除 (续)

故障		措施	
显示	液晶监视器上的图像变暗或发白。	<ul style="list-style-type: none"> <li>调整液晶监视器的亮度和角度。</li> <li>液晶监视器的 LED 灯使用寿命快结束时, 液晶监视器上的图像变暗。请就近咨询 JVC 经销商。</li> </ul>	48 —
	液晶监视器上出现色彩的亮点。	<ul style="list-style-type: none"> <li>液晶监视器使用高精度技术制造。但是, 黑点或光(红、绿或蓝)的亮点可能持续出现在液晶监视器上。这些点不会记录在图像上。这不是因为设备的任何缺陷。(有效点: 超过 99.99%)</li> </ul>	
	在电视机上观看图像时图像宽高比异常。 	<ul style="list-style-type: none"> <li>在 [选择电视类型] 中改变设定, 使其符合所连电视机的画面尺寸。</li> </ul>	49
记录	不能进行记录。	<ul style="list-style-type: none"> <li>记录媒体已满。删除不需要的文件或更换 SD 插卡。</li> <li>正确选择记录媒体。</li> </ul>	30 47, 48
	记录的图像上出现竖线。	<ul style="list-style-type: none"> <li>拍摄由强光照明的被摄对象时会出现此类现象。这不是故障。</li> </ul>	
	液晶监视器瞬间变红或变黑。	<ul style="list-style-type: none"> <li>在阳光直射下拍摄时会出现此类现象。这不是故障。</li> </ul>	
	记录时不显示日期/时间。	<ul style="list-style-type: none"> <li>将 [日期/时间显示] 设为 [开]。</li> </ul>	49
	视频记录时 ●REC 指示闪烁。	<ul style="list-style-type: none"> <li>摄像机温度正在升高。如果摄像机继续变热, 可能停止记录以保护记录媒体。这时, 请关闭电源, 然后等待摄像机冷却下来。</li> </ul>	
	液晶监视器指示闪烁。	<ul style="list-style-type: none"> <li>程序自动曝光、效果、手振补偿和其他功能的某些模式被同时选择, 但这些模式无法一起使用。</li> </ul>	
	数码变焦不起作用。	<ul style="list-style-type: none"> <li>在 [变焦] 中改变设定。</li> <li>在静像记录模式下无法使用数码变焦。</li> </ul>	46 —
	没有自动调整聚焦。	<ul style="list-style-type: none"> <li>将聚焦设为自动模式。</li> <li>清洁镜头, 并再次检查聚焦。</li> </ul>	22 55
图像色彩看起来很奇怪。	<ul style="list-style-type: none"> <li>请等待至画面变成原始色彩。相机将会自动调节白平衡, 这可能需要花费一点时间。</li> <li>使用手动白平衡调整。</li> <li>不建议在明亮处设定“夜眼”或慢速度。</li> <li>记录的图像过暗时, 使用背光补偿或调整亮度。</li> <li>记录的图像过亮时, 调整亮度。</li> </ul>	— 23 — 21, 22 22	



	故障	措施	
记录	无法启用白平衡设定。	● 请勿在设定白平衡之前选择褐色调或黑白色调模式。	23
	连拍速度缓慢。	● 反复进行连拍、使用某种记录媒体，或在特定记录条件下，连拍速度将下降。	-
播放	不能进行播放。	● 正确选择记录媒体。 ● 要在电视机上观看图像，请设为适合视频播放的电视机输入模式或频道。	47, 48 29
	黑白渐变不起作用。	● 请勿在设定白平衡之前选择褐色调或黑白色调模式。	28
	播放期间存在噪声。	● 如果记录期间突然移动摄像机，则可能记录了硬盘的声音。请勿在记录时突然移动或摇动摄像机。	-
	视频播放时 ► 指示闪烁。	● 摄像机温度正在升高。如果摄像机继续变热，可能会停止播放以保护记录媒体。这时，请关闭电源，然后等待摄像机冷却下来。	-
其他问题	文件无法删除。	● 去除文件保护并删除文件。	31
	在打印机上打印图像时，屏幕底部出现黑条。	● 这不是故障。可以通过激活手振补偿记录进行避免。	47
	开启电源后数据处理太慢或模式改变。	● 在记录媒体中存储了大量静像（约 1,000 或更多）。将存储的文件复制到电脑，并从记录媒体删除它们。	30
	无法从摄像机取出 SD 插卡。	● 多推几次 SD 插卡。	15
	液晶监视器上显示制作 DVD 画面，无法执行任何其他操作。	● 连接的 DVD 刻录机打开时，试图执行其他操作。关闭 DVD 刻录机电源和摄像机电源，然后重新开启。	-

# 警告指示

指示	含义/措施	
 (电池指示)	<ul style="list-style-type: none"> <li>显示剩余电池电量。   <p>高 → → → 耗尽</p> </li> <li>电池电量接近于零时，电池指示闪烁。电池电量耗尽时，电源自动关闭。</li> </ul>	-
请设定日期/时间!	<ul style="list-style-type: none"> <li>未设定日期/时间时出现。</li> <li>内置时钟的可充电式锂电池用光电，因而先前设定的日期/时间被清除。使用交流电源适配器将摄像机连接交流电源插座，对时钟的锂电池充电 24 小时以上。然后设定日期/时间。</li> </ul>	13 12
镜头盖	<ul style="list-style-type: none"> <li>在记录模式下，如果镜头盖关闭或太暗，则电源开启后出现 5 秒钟。</li> </ul>	-
硬盘错误! 存储卡出错!	<ul style="list-style-type: none"> <li>取出一次插卡再插入。如果错误依旧，请用能保证正确工作的插卡替换。</li> <li>执行清理以恢复记录媒体的容量。</li> </ul>	15 50
请检查存储卡的写保护开关	<ul style="list-style-type: none"> <li>SD 插卡上的擦写保护开关设在“LOCK”位置而试图记录时出现。</li> </ul>	30
视频管理文件损坏要记录/播放视频,需先修复文件要修复吗?	<ul style="list-style-type: none"> <li>视频管理文件损坏。需要进行恢复才能记录或播放视频文件。将设定杆移动到 ^ / ∨ 选择 [是], 然后按下恢复视频管理文件。</li> </ul>	-
不能读取事件信息	<ul style="list-style-type: none"> <li>无法读取事件信息时出现。</li> </ul>	-
记录失败	<ul style="list-style-type: none"> <li>记录媒体的性能不良。使用清理功能。</li> <li>记录媒体的写入速度缓慢，或者记录媒体损坏。使用能够确保操作的 SD 插卡。</li> <li>记录媒体受到振动或冲击。请小心勿让记录媒体受到振动或冲击。</li> <li>记录媒体存满不可以再记录时出现。删除不需要的文件或更换 SD 插卡。</li> </ul>	50 15 - 30
不兼容 USB 设备	<ul style="list-style-type: none"> <li>将不兼容 USB 设备连接到摄像机时出现。</li> <li>连接的 DVD 刻录机关闭时出现。如果想要使用 DVD 刻录机，则请开启电源。</li> </ul>	- -

指示	含义/措施	
在存储卡上的记录可能不正确	<ul style="list-style-type: none"> <li>● 数据可能没有正确记录在记录媒体上。再记录一次。</li> <li>● 否则清理记录媒体。</li> </ul>	- 50
防摔保护正常工作并且电源关闭	<ul style="list-style-type: none"> <li>● 要重新开启设备，将电源/模式开关设为 OFF，然后重新设为 ON。</li> </ul>	-

## 清洁

在清洁之前，关闭摄像机电源并移除电池和交流电适配器。

### ■ 清洁外壳

使用软布轻轻擦拭。如果摄像机局部脏了，请将布浸入温性肥皂水中并在擦拭之前将其拧干。然后再用干布擦拭。

### ■ 清洁液晶监视器

使用软布轻轻擦拭。注意不要损伤监视器。

### ■ 清洁镜头

使用镜头清洁纸轻轻擦拭。

### 注：

- 避免使用强效清洁剂，例如汽油或酒精。
- 镜头脏了会造成霉变。
- 在使用清洁剂或化学处理布时，请参阅各产品的注意事项。

## 规格

### 摄像机：中国制

### ■ 一般规格

#### 电源

DC 11 V (使用交流电源适配器)

DC 7.2 V (使用电池)

#### 电源消耗

**GZ-MG275/255**

大约 3.8 W

**GZ-MG175/155**

大约 3.2 (3.4)\* W

\*使用 LED 灯时

**GZ-MG130**

大约 3 (3.2)\* W

\*使用 LED 灯时

尺寸 (宽 x 高 x 深)

66 mm x 71 mm x 110 mm

### 重量

**GZ-MG275/255**

大约 355 g

(包括手带)

大约 440 g

(包括电池和手带)

**GZ-MG175/155**

大约 330 g

(包括手带)

大约 415 g

(包括电池和手带)

**GZ-MG130**

大约 320 g

(包括手带)

大约 405 g

(包括电池和手带)

#### 工作温度

0°C 至 40°C

#### 工作湿度

35% 至 80%

#### 存放温度

-20°C 至 50°C

# 规格 (续)

## 摄取元件

### **GZ-MG275/255**

1/3.9" (2,180,000 像素) CCD

### **GZ-MG175/155**

1/6" (1,070,000 像素) CCD

### **GZ-MG130**

1/6" (800,000 像素) CCD

## 镜头

### **GZ-MG275/255**

F 1.2 至 2.0, f = 3.8 mm 至 38 mm, 10:1 电

### 动变焦镜头

### **GZ-MG175/155**

视频: F 1.8 至 4.5, f = 2.5 mm 至 80 mm,

32:1 电动变焦镜头

静像: F 1.9 至 4.5, f = 2.9 mm 至 80 mm,

27:1 电动变焦镜头

### **GZ-MG130**

F 2.0 至 4.7, f = 2.3 mm 至 78.2 mm, 34:1 电

动变焦镜头

## 滤镜直径

Ø30.5 mm

## 液晶监视器

2.7", 液晶显示屏 / TFT 有源矩阵系统

## 扬声器

单声道

### **GZ-MG275/255** 闪光灯

2 m 以内

(建议的拍摄距离)

### **GZ-MG175/155/130** LED 灯

1.5 m 以内

(建议的拍摄距离)

## 语言

英语/法语/德语/西班牙语/意大利语/  
荷兰语/葡萄牙语/俄语/波斯语/阿拉伯语/  
马来语/印度尼西亚语/泰语/北印度语/  
繁体中文/简体中文

## ■ 视频/音频规格 制式

SD-VIDEO

## 记录/播放制式

视频: MPEG-2

音频: Dolby Digital (双声道)

## 信号制式

PAL 标准

## 记录模式 (视频)

超精细: 720 x 576 像素, 8.5 Mbps (VBR)

精细: 720 x 576 像素, 5.5 Mbps (VBR)

普通: 720 x 576 像素, 4.2 Mbps (VBR)

经济: 352 x 288 像素, 1.5 Mbps (VBR)

## 记录模式 (音频)

超精细: 48 kHz, 384 kbps

精细: 48 kHz, 384 kbps

普通: 48 kHz, 256 kbps

经济: 48 kHz, 128 kbps

## ■ 静像规格

### 制式

JPEG

### 图像大小

#### **GZ-MG275/255**

6 种模式 (1632 x 1224 / 1280 x 960 / 1024 x 768 /  
640 x 480 / 1632 x 912 / 1280 x 720)

#### **GZ-MG175/155**

2 种模式 (1152 x 864 / 640 x 480)

#### **GZ-MG130**

1 种模式 (640 x 480)

### 图像质量

2 种模式 (精细/标准)

## ■ 接口规格

### **GZ-MG275/255/175/155** DV 输出

4 针 (兼容 I.LINK/IEEE1394)

### **GZ-MG275/255/175/155** S 输入/输出

输入:

Y: 0.8 V (p-p) ~ 1.2 V (p-p), 75 Ω

C: 0.2 V (p-p) ~ 0.4 V (p-p), 75 Ω

输出:

Y: 1.0 V (p-p), 75 Ω

C: 0.3 V (p-p), 75 Ω

### AV 输入/输出

**GZ-MG275/255/175/155** 视频输入:

0.8 V (p-p) ~ 1.2 V (p-p), 75 Ω

视频输出: 1.0 V (p-p), 75 Ω

**GZ-MG275/255/175/155** 音频输入:

300 mV (rms), 50 kΩ

音频输出: 300 mV (rms), 1 kΩ

### USB

Mini USB A 型和 B 型, 兼容 USB 2.0

## 交流电源适配器: 中国制

### 电源要求

AC 110 V 至 240 V~, 50 Hz/60 Hz

### 输出

DC 11 V , 1 A

## 遥控器

### 电源

DC 3 V

### 电池使用寿命

大约 1 年（取决于使用频率）

### 工作距离

5 m 以内

### 工作温度

0°C 至 40°C

### 尺寸（宽 x 高 x 深）

42 mm x 14.5 mm x 91 mm

### 重量

大约 30 g  
（包括电池）

设计和规格如有变更，恕不另行通知。

## 近似记录时间（分钟）（适用于视频）

画质	记录媒体	硬盘		SD 插卡					
		30 GB* <sup>1</sup>	40 GB* <sup>2</sup>	128 MB	256 MB	512 MB	1 GB	2 GB	4 GB
超精细		430	570	1	3	7	14	29	57
精细		640	850	2	5	10	22	43	85
普通		850	1130	3	7	14	29	57	113
经济		2250	3000	9	19	38	77	152	298

\*<sup>1</sup> GZ-MG255/155/130

\*<sup>2</sup> GZ-MG275/175

## 近似可存储图像数（适用静像）

图像大小/画质	记录媒体	硬盘	SD 插卡					
			128 MB	256 MB	512 MB	1 GB	2 GB	4 GB
4:3	1632 x 1224 /精细* <sup>3</sup>	9999	140	280	560	1135	2195	4310
	1632 x 1224 /标准* <sup>3</sup>	9999	235	470	935	1890	3615	7095
	1280 x 960 /精细* <sup>3</sup>	9999	215	430	855	1735	3415	6700
	1280 x 960 /标准* <sup>3</sup>	9999	355	705	1405	2835	5585	9999
	1152 x 864 /精细* <sup>4</sup>	9999	270	535	1065	2150	4095	8045
	1152 x 864 /标准* <sup>4</sup>	9999	410	820	1625	3285	6145	9999
	1024 x 768 /精细* <sup>3</sup>	9999	325	650	1285	2600	5120	9999
	1024 x 768 /标准* <sup>3</sup>	9999	520	1040	2060	4160	7680	9999
	640 x 480 /精细* <sup>3,4</sup>	9999	780	1560	3090	6245	9999	9999
	640 x 480 /标准* <sup>3,4</sup>	9999	1115	2225	4420	8920	9999	9999
16:9	640 x 480 /精细* <sup>5</sup>	9999	521	1040	2062	4164	7683	9999
	640 x 480 /标准* <sup>5</sup>	9999	1118	2229	4420	8923	9999	9999
	1632 x 912 /精细* <sup>3</sup>	9999	185	370	735	1485	2925	5745
	1632 x 912 /标准* <sup>3</sup>	9999	285	575	1145	2310	4390	8620
	1280 x 720 /精细* <sup>3</sup>	9999	285	575	1145	2310	4390	8620
	1280 x 720 /标准* <sup>3</sup>	9999	430	865	1715	3470	6830	9999

\*<sup>3</sup> GZ-MG275/255

\*<sup>4</sup> GZ-MG175/155

\*<sup>5</sup> GZ-MG130

# 注意事项

## 电池

所提供的电池是锂电池。在使用所提供的电池或选购的电池前，请一定阅读以下注意事项：

- **为避免危险**

- ... 请勿燃烧。
- ... 请勿短路端子。不使用时远离金属物体。运输时，请确定所提供的电池帽与电池装置正确。如果电池帽装置的位置不对，请使用塑料袋携带电池。

- ... 请勿修改或拆解。

- ... 请勿将电池暴露在温度超过 60°C 的环境中，否则可能引起电池过热、爆炸或着火。

- ... 只可使用所提供的充电器。

- **为避免毁坏并延长使用寿命**

- ... 避免不必要的震动。
- ... 请在 10°C 至 35°C 的温度范围内进行充电。这是化学反应型的电池—低温会阻止化学反应的发生，而高温会影响完全充电。

- ... 在凉爽干燥的地方保存。长时间暴露在高温下会引起自然放电，并缩短使用寿命。

- ... 电池长期放置不用时，每六个月进行一次完全充电然后完全放电。

- ... 从充电器或未使用的加电设备中取出，因为某些设备即使是在关机的状态下也会有电流。

端子

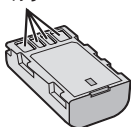

## 记录媒体

- **请务必遵循以下指南，以免损坏记录的数据。**

- 请勿弯折或掉落记录媒体，或让其经受强烈压力、冲击或振动。

- 请勿将水洒到记录媒体上。

- 请勿在有强烈静电或电气噪声的地方使用、更换或贮存记录媒体。

- 在拍摄、播放或在其他访问记录媒体时，请勿关闭摄像机电源、取出电池或断开交流电源适配器。

- 请勿将记录媒体放在有强烈磁场或释放强烈电磁波的物体附近。

- 请勿将记录媒体存放在高温或高湿的地方。

- 请勿触摸金属部件。

- 当使用摄像机格式化或删除数据时，仅对文件管理信息作了更改。硬盘数据并未完全删除。如果您要完全删除所有数据，我们建议您使用专门为该用途设计的市售软件，或用锤子等物理销毁摄像机。

## 液晶监视器

- **为防止液晶监视器损坏，请勿**

- ... 用强力推入或振动。

- ... 放置摄像机时将液晶监视器置于底部。

- **为了延长使用寿命**

- ... 避免使用粗布擦拭。

## 主机

- **为保证安全，请勿**
  - ... 打开摄像机底座。
  - ... 拆解或修改设备。
  - ... 让易燃物、水或金属物体进入设备。
  - ... 在开机时取出电池或断开供电。
  - ... 摄像机不使用时仍保持电池连接。
  - ... 将本机靠近明火，如点燃的蜡烛等。
  - ... 靠近滴水或溅水。
- **避免在以下地方使用设备**
  - ... 过潮或多尘的地方。
  - ... 有烟灰或蒸汽的地方，例如靠近厨灶的地方。
  - ... 振动或抖动过大的地方。
  - ... 靠近电视机。
  - ... 靠近产生强磁场或强电场的地方（扬声器、广播天线等）。
  - ... 温度过高（超过 40℃）或过低（低于 0℃）的地方。
  - ... 气压较低的地方（海拔 3000 m 以上）。
- **请勿将设备放在**
  - ... 超过 50℃ 的地方。
  - ... 湿度过低（35% 以下）或过高（80% 以上）的地方。
  - ... 阳光直射下。
  - ... 夏季时封闭汽车内。
  - ... 靠近加热器的地方。
  - ... 电视机等高处。在连接了电缆的情况下将设备放置于高处时，如果绊到电缆且主机跌落到地面，则可能导致故障。
- **为保护设备，请勿**
  - ... 弄湿设备。
  - ... 摔落设备或将其撞击硬物。
  - ... 在运输过程中振动或过度抖动。
  - ... 长时间使镜头直接对着过亮的物体。
  - ... 将镜头暴露于直射阳光。
  - ... 使用手带时猛烈摇晃。
  - ... 过度摇晃装有摄像机的摄像机包。

## 如何使用CD-ROM

- 当心不要弄脏或刮伤镜面（印刷面的反面）。请勿在正反面书写或者粘贴任何东西。如果 CD-ROM 变脏，可用软布从中心孔洞向外轻轻擦拭。
- 请勿使用传统的磁盘清洁剂或清洁喷雾剂。
- 请勿弯曲 CD-ROM 或触摸其镜面。
- 请勿在多尘、炎热或潮湿的环境中储存 CD-ROM。将其远离阳光直射。

## 《电子信息产品污染控制管理办法》规定的表示内容

### 关于环保使用期限



环保使用期限

- 此图标表示了中国《电子信息产品污染控制管理办法》规定的环保使用期限。只要用户在使用本产品时遵守注意事项中的各项规定，从制造日期开始到此图标标出的期限为止（环保使用期限）既不会污染环境也不会产生对人体有害的物质。
- 附件和消耗性零件的环保使用期限如下所示：  
（不同产品中包含的附件和消耗性零件也不相同。）  
遥控器、交流转换器、电缆类：10年  
电池包：5年

### 关于产品中的有毒、有害物质

零件名称	有毒或有害物质、元素					
	铅 (Pb)	水银 (Hg)	镉 (Cd)	六价铬 (Cr6+)	多溴联苯 (PBB)	多溴二苯醚 (PBDE)
线路板组件	×	○	○	○	○	○
机箱	×	○	○	○	○	○
光学系统	×	○	○	○	○	○
液晶显示屏	×	○	○	○	○	○
硬盘	×	○	○	○	○	○
交流转换器	×	○	○	○	○	○
电池包	×	○	○	○	○	○
其他附件	×	○	○	○	○	○

○：此零件中的每个均匀材料所含有的有毒、有害物质的量在电子行业标准《电子信息产品中有毒有害物质的限量要求》规定的范围之内。

×：此零件中至少有一种均匀材料含有有毒、有害物质的量超过了电子行业标准《电子信息产品中有毒有害物质的限量要求》的规定。





## 备注

---

---

---

---

---

---

---

---

---

---

---

---

---

---

---

---

---

---

---

---

---

---

---

---

---

---

---

---

---

---



# 术语

<b>A</b>	安装三角架	14	<b>M</b>	模拟输入	49
<b>B</b>	白平衡	23	<b>P</b>	PictBridge	38
	保护文件	30		屏幕显示	49
	背光补偿	21	<b>Q</b>	清理硬盘	50
	变焦	18, 46	<b>R</b>	日期/时间	49
	播放列表	34		日期索引画面	26
	部分删除	33		日期显示样式	49
<b>C</b>	菜单设定	46	<b>S</b>	SD 插卡	15
	操作声音	48		删除播放列表	36
	场景计数器	47		删除文件	30, 50
	程序自动曝光	20		闪光灯	18
	重设	49		事件登记	19, 32
	重设摄像机	51		事件画面	26
	重设文件号码	50		视频	16, 24
<b>D</b>	DPOF	37		时钟设定	13, 49
	DVD 播放机	44		手动记录	20
	DVD 刻录机	40		手振补偿	47
	DVD 录像机	44	<b>T</b>	调节亮度	22
	打印机	38		图像大小	47
	点曝光控制	21		图像质量	46, 47
	电池	12, 14, 58		图像旋转	25
	电视机	29	<b>W</b>	文件信息	32
	电源关联操作	8	<b>X</b>	效果	23, 28
<b>E</b>	Everio 扩展坞	6		芯线过滤器	7
<b>F</b>	防摔保护	48		选择电视类型	49
	风声去除	47	<b>Y</b>	扬声器音量	24
	复制/移动静像文件	45		演示模式	48
	复制视频文件	41, 44		遥控器	7, 8, 48
<b>G</b>	格式化记录媒体	50		液晶监视器	8, 10, 58
	光圈优先	23		夜眼	21
<b>H</b>	画面尺寸 (16:9/4:3)	47		硬盘	58
	画面切换效果	28		语言设定	13, 49
	幻灯片放映	25	<b>Z</b>	在电视机上显示	49
<b>J</b>	交流电源适配器	12		增亮	47, 48
	记录媒体	19, 47, 48, 58		增益	47
	镜头盖	14		直接打印	38
	静像	17, 25		自动关机	50
	近拍	23		自拍	48
	聚焦	22			
<b>K</b>	可记录时间/图像数	57			
	快门速度	23			
	快速重启	49			
<b>L</b>	LED 灯	18			
	亮度控制 (液晶监视器)	48			
	连拍	48			
	录像机	44			

# JVC